



ista
Česká republika s.r.o.
CZ61056758



KOSTELEČ NAD ORLICÍ



Smlouva

vypracováno pro

Město Kostelec nad Orlicí

Obsah smlouvy:

Rámcová smlouva: **AB**

Všeobecné obchodní podmínky společnosti ista Česká republika s.r.o.: **A**

Dílní smlouva o dílo na dodávku a montáž IRTN a měřičů tepla: **B**

Dílní smlouva o dílo na dodávku a montáž vodoměrů: **B**

RÁMCOVÁ SMLOUVA č.

85-AB- BŠ 2016

Vlastník:	Obchodní firma	Město Kostelec nad Orlicí
	Zapsán v	Registru ekonomických subjektů
	Sídlo	Palackého náměstí 38, 517 41 Kostelec nad Orlicí
	Zastoupen (jméno, funkce)	František Kinský, starosta města
	IČ	002 74 968
	Bankovní spojení	Komerční banka a.s.
	Kontaktní osoba	referent odboru správy majetku města - byty a nebytové prostory (Renata Kubičková)
	Tel.	494337266, 494337111
	E-mail	spravamajetku@muko.cz

Zastoupen zmocněncem (dle plné moci, smlouvy o správě, apod.)

Zmocněnec:	Obchodní firma	
	Zapsán v	
	Sídlo	
	Zastoupen (jméno, funkce)	
	IČ	
	Bankovní spojení	
	Kontaktní osoba	
	Tel.	
	E-mail	

Fakturace na

Smlouva uzavřena mezi

Zákazník:	Obchodní firma	Město Kostelec nad Orlicí
	Zapsán v	Registru ekonomických subjektů
	Sídlo	Palackého náměstí 38, 517 41 Kostelec nad Orlicí
	Zastoupen (jméno, funkce)	František Kinský, starosta města
	IČ	002 74 968
	Bankovní spojení	Komerční banka a.s.
	Kontaktní osoba	referent odboru správy majetku města - byty a nebytové prostory (Renata Kubičková)
	Tel.	494337266, 494337111
	E-mail	spravamajetku@muko.cz
	Fakturační adresa	Město Kostelec nad Orlicí
	Zasílací adresa	Palackého náměstí 38, 517 41 Kostelec nad Orlicí

dále jen ZÁKAZNÍK (na straně jedné)

Další solidární zákazníci uvedeni na zvláštním listu:

Společnost:	Obchodní firma	ista Česká republika s.r.o.
	Zapsána v	obchod. rejstříku vedeném Městským soudem v Praze v oddíle C, vložce č. 43988
	Sídlo:	PRAHA 5 - Stodůlky, Jeremiášova 947. PSČ: 155 00
	Zastoupen	Jana Machková, jednatelka a ředitelka společnosti
	IČ	610 56 758
	Bankovní spojení	UniCredit Bank Czech Republic, a.s.
	Kontaktní osoba	Bohuslava Šleglová - regionální zastoupení
	Tel.	296337511 (spojovatelka)
	E-mail	ista@ista.cz bohuslava.sleglova@ista.cz
	Plátce DPH	jsme plátcí DPH

dále jen ista

(na straně druhé)

I. Zákazník a ista uzavírají níže označené díle smlouvy, přičemž obsah těchto smluv je vymezen v samostatných přílohách, které jsou nedílnou součástí této rámcové smlouvy:

- B. Smlouva na dodávku a montáž výrobků
- C. Smlouva o rozúčtování nákladů na teplo a vodu a rozúčtování ostatních domovních nákladů
- D. Smlouva o elektronické výměně dat
- E. Smlouva o nájmu přístrojů a zařízení
- Dohoda o portálových službách

**Projednáno a schváleno
radou města dne 11.7.2016**

Zákazník podpisem této smlouvy potvrzuje, že přečkal a seznámil se s všeobecnými obchodními podmínkami společnosti ista Česká republika s.r.o. č 01/16 platnými od 01.05.2016, které jsou nedílnou součástí této rámcové smlouvy a smlouv jejich díle. Smluv a výslovně prohlašuje, že souhlasí s jejich obsahem a je jimi vázán.

II.

V Kostelci nad Orlicí
za ZÁKAZNÍKA (jméno, podpis, razítko)

dne 19. 07. 2016

V Praze dne 11.7.2016
Jana Machková
jedenatelka a ředitelka

Poř. číslo

1

Rámcové smlouvy č.

85-AB- BŠ 2016

Dílní smlouva o dílo na dodávku a montáž IRTN a měřičů tepla

- vymezení obsahu smlouvy

1. SPECIFIKACE PŘEDMĚTU SMLOUVY

ks	Číslo zboží	Artikl	Cena/ks [Kč]	Rabat [%]	Cena celkem [Kč]
38	11490	DOPRIMO ® 3 - Radio	324,00	0	12 312,00
38		montáž a evidence DOPRIMO ® 3 - Radio	65,00	0	2 470,00
0				0	
0				0	
44		Přesun materiálu	11,50	0	506,00
0				0	
0				0	

Vícepráce

Manipulační poplatek	15,00 %	% z pořizovací ceny příklopeného materiálu (vícenákladů)
Hodinová sazba vícepráci	350,00	Kč/hod

2. CENA PLNĚNÍ (Kč)

cena celkem bez DPH	15 288,00	DPH: %	15 %	Celková cena s DPH	17 581,20
---------------------	-----------	--------	------	--------------------	-----------

3. MÍSTO PLNĚNÍ

Další objekty uvedeny v příloze této smlouvy:

Adresa objektu	poznámka
Rudé Armády 1456, Kostelec nad Orlicí	

4. ČAS PLNĚNÍ

Začátek:	11.7.2016	Konec:	9.10.2016
----------	-----------	--------	-----------

5. ZÁRUČNÍ LHŮTY (měsíců)

IRTN	24	MEMONIC	24	Montáž	12
------	----	---------	----	--------	----

6. PLATEBNÍ PODMÍNKY

	Kč	Počet dní splatnosti	Splatnost od
Splatnost faktury	17 581,20	14	od vystavení faktury
Záloha			
Jiné			

7. OPRÁVNĚNÉ OSOBY

ZÁKAZNÍK zastoupen (jméno)	Město Kostelec nad Orlicí František Kinský, starosta města		
Tel.	494337266, 494337111	Mobil	724 895 712
E-mail	spravamajetku@muko.cz	Poznámka	
ista zastoupen (jméno)	ista Česká republika s. r. o. Ladislav Kratochvíl - Realizační technik		
Tel.		Mobil	
Fax	296 337 599	E-mail	ladislav.kratochvil@ista.cz

8. DALŠÍ UJEDNÁNÍ

Smluvní strany se dohodly, že v předávacím protokole bude upřesněn počet skutečně dodaných a namontovaných prvků včetně případných vícenákladů (vícepráci). Předávací protokol bude zároveň podkladem pro fakturaci předmětu díla a provedených vícepráci.

Počet příloh tohoto listu:

X

Zákazník výslovně prohlašuje, že se seznámil a souhlasí s Všeobecnými obchodními podmínkami společnosti ista Česká republika s.r.o. č. 1/2016 platnými a účinnými od 01.05.2016, které jako příloha tvoří nedílnou součást této smlouvy

V Kostelec nad Orlicí dne 19. 07. 2016
za ZÁKAZNÍKA (jméno, podpis, razítko)

V Praze
za istu (jméno, podpis, razítko)
Jana Machková
jednatelka a ředitelka

B. Dílčí smlouva o dílo na dodávku a montáž vodoměrů

- vymezení obsahu smlouvy

1. SPECIFIKACE PŘEDMĚTU SMLOUVY

ks	Číslo zboží	Artikl	Cena/ks [Kč]	Rabat [%]	Cena celkem [Kč]
0	14103	EAS vnější závit 3/4", 110 mm, mosaz	299,00		0,00
13	15522	vodoměr - istameter® m composite Qn 1,5 m3/h; T	369,00		4 797,00
13	15622	vodoměr - istameter® m composite Qn 1,5 m3/h; S	369,00		4 797,00
26	19320	Radiomodul včetně plombovacího kroužku	290,00		7 540,00
26		montáž a evidence vodoměru istameter® m	120,00		3 120,00
26		Plombovací systém ISTA	20,00		520,00
26		odkup zdemontovaných vodoměrů	-20,00		-520,00

Vícepráce

Manipulační poplatek	15,00 %	% z pořizovací ceny přikoupeného materiálu (vícenákladů)
Hodinová sazba víceprací	350,00	Kč/hod

2. CENA PLNĚNÍ (Kč)

cena celkem bez DPH	20 254,00	DPH: %	15 %	Celková cena s DPH	23 292,10
---------------------	-----------	--------	------	--------------------	-----------

3. MÍSTO PLNĚNÍ

Další objekty uvedeny v příloze této smlouvy:

Adresa objektu	poznámka
Rudé Armády 1456, Kostelec nad Orlicí	

4. ČAS PLNĚNÍ

Začátek:	11.7.2016	Konec:	9.10.2016
----------	-----------	--------	-----------

5. ZÁRUČNÍ LHŮTY (měsíců)

vodoměr (SV, TV)	24	MEMONIC	24	Montáž	12
------------------	----	---------	----	--------	----

6. PLATEBNÍ PODMÍNKY

	Kč	Počet dní splatnosti	Splatnost od
Splatnost faktury	23 292,10	14	od vystavení faktury
Záloha			
Jiné			

7. OPRAVNĚNÉ OSOBY

ZÁKAZNÍK zastoupen (jméno)	Město Kostelec nad Orlicí František Kinský, starosta města		
Tel.	494337266, 494337111	Mobil	724 895 712
E-mail	spravamajetku@muko.cz	Poznámka	
ista zastoupen (jméno)	ista Česká republika s. r. o. Ladislav Kratochvíl - Realizační technik		
Tel.	296 337 511	Mobil	
Fax	296 337 599	E-mail	ladislav.kratochvil@ista.cz

8. DALŠÍ UJEDNÁNÍ

Smluvní strany se dohodly, že v předávacím protokole bude upřesněn počet skutečně dodaných a namontovaných prvků včetně případných vícenákladů (víceprací). Předávací protokol bude zároveň podkladem pro fakturaci předmětu díla a provedených víceprací.

Počet příloh tohoto listu:

Zákazník výslovně prohlašuje, že se seznámil a souhlasí s Všeobecnými obchodními podmínkami společnosti ista Česká republika s.r.o. č. 1/2016 platnými a účinnými od 01.05.2016, které jako příloha tvoří nedílnou součást této smlouvy. ista Česká republika s.r.o.

19. 07. 2016

V Kostelci nad Orlicí dne
za ZÁKAZNÍKA (jméno, podpis, razítko)

V Praze
Jana Machková (jméno, podpis, razítko)
jednatelka a ředitelka

3. Dílčí smlouva o dílo na dodávku a montáž vodoměrů

- vymezení obsahu smlouvy

1. SPECIFIKACE PŘEDMĚTU SMLOUVY

ks	Číslo zboží	Artikl	Cena/ks [Kč]	Rabat [%]	Cena celkem [Kč]
0	14103	EAS vnější závit 3/4", 110 mm, mosaz	299,00		0,00
0	15522	vodoměr - istameter® m composite Qn 1,5 m3/h; T	369,00		0,00
19	15622	vodoměr - istameter® m composite Qn 1,5 m3/h; S	369,00		7 011,00
0	19320	Radiomodul včetně plombovacího kroužku	0,00		0,00
19		montáž a evidence vodoměru istameter® m	100,00		1 900,00
19		Plombovací systém ISTA	20,00		380,00
19		odkup zdemontovaných vodoměrů	-20,00		-380,00

Vícepráce

Manipulační poplatek	15,00 %	% z pořizovací ceny přikoupeného materiálu (vícenákladů)
Hodinová sazba víceprací	350,00	Kč/hod

2. CENA PLNĚNÍ (Kč)

cena celkem bez DPH	8 911,00	DPH: %	15 %	Celková cena s DPH	10 247,65
---------------------	----------	--------	------	--------------------	-----------

3. MÍSTO PLNĚNÍ

Další objekty uvedeny v příloze této smlouvy:

Adresa objektu	poznámka
Rudé Armády 1459, Kostelec nad Orlicí	

4. ČAS PLNĚNÍ

Začátek:	11.7.2016	Konec:	9.10.2016
----------	-----------	--------	-----------

5. ZÁRUČNÍ LHŮTY (měsíců)

vodoměr (SV, TV)	24	MEMONIC	24	Montáž	12
------------------	----	---------	----	--------	----

6. PLATEBNÍ PODMÍNKY

	Kč	Počet dní splatnosti	Splatnost od
Splatnost faktury	10 247,65	14	od vystavení faktury
Záloha			
Jiné			

7. OPRAVNĚNÉ OSOBY

ZÁKAZNÍK	Město Kostelec nad Orlicí		
zastoupen (jméno)	František Kinský, starosta města		
Tel.	494337266, 494337111	Mobil	724 895 712
E-mail	spravamajetku@muko.cz	Poznámka	
ista	ista Česká republika s. r. o.		
zastoupen (jméno)	Ladislav Kratochvíl - Realizační technik		
Tel.	296 337 511	Mobil	
Fax	296 337 599	E-mail	ladislav.kratochvil@ista.cz

8. DALŠÍ UJEDNÁNÍ

Smluvní strany se dohodly, že v předávacím protokole bude upřesněn počet skutečně dodaných a namontovaných prvků včetně případných vícenákladů (víceprací). Předávací protokol bude zároveň podkladem pro fakturaci předmětu díla a provedených víceprací.

Počet příloh tohoto listu: X

Zákazník výslovně prohlašuje, že se seznámil a souhlasí s Všeobecnými obchodními podmínkami č. 1/2016 platnými a účinnými od 01.05.2016, které jako příloha tvoří nedílnou součást této smlouvy.

V Kostelec nad Orlicí dne 19. 07. 2016
za ZÁKAZNÍKA (jméno, podpis, razítko)

V Praze
Jana Hrdličková
jednatelka a ředitelka

B. Dílčí smlouva o dílo na dodávku a montáž vodoměrů

- vymezení obsahu smlouvy

1. SPECIFIKACE PŘEDMĚTU SMLOUVY

ks	Číslo zboží	Artikl	Cena/ks [Kč]	Rabat [%]	Cena celkem [Kč]
1	14103	EAS vnější závit 3/4", 110 mm, mosaz	299,00		299,00
37	15522	vodoměr - istameter® m composite Qn 1,5 m3/h; T	369,00		13 653,00
37	15622	vodoměr - istameter® m composite Qn 1,5 m3/h; S	369,00		13 653,00
74	19320	Radiomodul včetně plombovacího kroužku	290,00		21 460,00
74		montáž a evidence vodoměru istameter® m	120,00		8 880,00
74		Plombovací systém ISTA	20,00		1 480,00
74		odkup zdemontovaných vodoměrů	-20,00		-1 480,00
1		Memonic	5 900,00		5 900,00
44		Cestovní náklady	11,50		506,00

Vícepráce

Manipulační poplatek	15,00 %	% z pořizovací ceny příkoupěného materiálu (vícenákladů)
Hodinová sazba víceprací	350,00	Kč/hod

2. CENA PLNĚNÍ (Kč)

cena celkem bez DPH	64 351,00	DPH: %	15 %	Celková cena s DPH	74 003,65
---------------------	-----------	--------	------	--------------------	-----------

3. MÍSTO PLNĚNÍ

Další objekty uvedeny v příloze této smlouvy:

Adresa objektu	poznámka
Frošova 1414, Kostelec nad Orlicí	

4. ČAS PLNĚNÍ

Začátek:	11.7.2016	Konec:	9.10.2016
----------	-----------	--------	-----------

5. ZÁRUČNÍ LHŮTY (měsíců)

vodoměr (SV, TV)	24	MEMONIC	24	Montáž	12
------------------	----	---------	----	--------	----

6. PLATEBNÍ PODMÍNKY

	Kč	Počet dní splatnosti	Splatnost od
Splatnost faktury	74 003,65	14	od vystavení faktury
Záloha			
Jiné			

7. OPRAVNĚNÉ OSOBY

ZÁKAZNÍK zastoupen (jméno)	Město Kostelec nad Orlicí František Kinský, starosta města		
Tel.	494337266, 494337111	Mobil	724 895 712
E-mail	spravamajetku@muko.cz	Poznámka	
ista zastoupen (jméno)	ista Česká republika s. r. o. Ladislav Kratochvíl - Realizační technik		
Tel.	296 337 511	Mobil	
Fax	296 337 599	E-mail	ladislav.kratochvil@ista.cz

8. DALŠÍ UJEDNÁNÍ

Smluvní strany se dohodly, že v předávacím protokole bude upřesněn počet skutečně dodaných a namontovaných prvků včetně případných vícenákladů (víceprací). Předávací protokol bude zároveň podkladem pro fakturaci předmětu díla a provedených víceprací.

Počet příloh tohoto listu:

Zákazník výslovně prohlašuje, že se seznámil a souhlasí s Všeobecnými obchodními podmínkami společnosti ista Česká republika s.r.o. č. 1/2016 platnými a účinnými od 01.05.2016, které jako příloha tvoří nedílnou součást této smlouvy, a Česká republika s.r.o.

V Kostelci nad Orlicí dne 19. 07. 2016
za ZÁKAZNÍKA (jméno, podpis, razítko)

V Praze
Jana Maczková (jméno, podpis, razítko)
jednatelka a ředitelka

B. Dílčí smlouva o dílo na dodávku a montáž vodoměrů

- vymezení obsahu smlouvy

1. SPECIFIKACE PŘEDMĚTU SMLOUVY

ks	Číslo zboží	Artikl	Cena/ks [Kč]	Rabat [%]	Cena celkem [Kč]
0	14103	EAS vnější závit 3/4", 110 mm, mosaz	299,00		0,00
19	15522	vodoměr - istameter® m composite Qn 1,5 m3/h; T	369,00		7 011,00
19	15622	vodoměr - istameter® m composite Qn 1,5 m3/h; S	369,00		7 011,00
38	19320	Radiomodul včetně plombovacího kroužku	290,00		11 020,00
38		montáž a evidence vodoměru istameter® m	120,00		4 560,00
38		Plombovací systém ISTA	20,00		760,00
38		odkup zdemontovaných vodoměrů	-20,00		-760,00
1		Memonic	5 900,00		5 900,00
44		Cestovní náklady	11,50		506,00

Vícepráce

Manipulační poplatek	15,00 %	% z pořizovací ceny přikoupeného materiálu (vícenákladů)
Hodinová sazba víceprací	350,00	Kč/hod

2. CENA PLNĚNÍ (Kč)

cena celkem bez DPH	36 008,00	DPH: %	15 %	Celková cena s DPH	41 409,20
---------------------	-----------	--------	------	--------------------	-----------

3. MÍSTO PLNĚNÍ

Další objekty uvedeny v příloze této smlouvy:

Adresa objektu	poznámka
Frošova 763, Kostelec nad Orlicí	

4. ČAS PLNĚNÍ

Začátek:	11.7.2016	Konec:	9.10.2016
----------	-----------	--------	-----------

5. ZÁRUČNÍ LHŮTY (měsíců)

vodoměr (SV, TV)	24	MEMONIC	24	Montáž	12
------------------	----	---------	----	--------	----

6. PLATEBNÍ PODMÍNKY

	Kč	Počet dní splatnosti	Splatnost od
Splatnost faktury	41 409,20	14	od vystavení faktury
Záloha			
Jiné			

7. OPRAVNĚNÉ OSOBY

ZÁKAZNÍK zastoupen (jméno)	Město Kostelec nad Orlicí František Kinský, starosta města		
Tel.	494337266, 494337111	Mobil	724 895 712
E-mail	spravamajetku@muko.cz	Poznámka	
ista zastoupen (jméno)	ista Česká republika s. r. o. Ladislav Kratochvíl - Realizační technik		
Tel.	296 337 511	Mobil	
Fax	296 337 599	E-mail	ladislav.kratochvil@ista.cz

8. DALŠÍ UJEDNÁNÍ

Smluvní strany se dohodly, že v předávacím protokole bude upřesněn počet skutečně dodaných a namontovaných prvků včetně případných vícenákladů (víceprací). Předávací protokol bude zároveň podkladem pro fakturaci předmětu díla a provedených víceprací.

Počet příloh tohoto listu:

Zákazník výslovně prohlašuje, že se seznámil a souhlasí s Všeobecnými obchodními podmínkami společnosti ista Česká republika s.r.o. č. 1/2016 platnými a účinnými od 01.05.2016, které jako příloha tvoří nedílnou součást této smlouvy.

V Kostelci nad Orlicí dne 19. 07. 2016
za ZÁKAZNÍKA (jméno, podpis, razítko)

V Praze
Jana Machková (jméno, podpis, razítko)
jednatelka a ředitelka

B. Dílčí smlouva o dílo na dodávku a montáž vodoměrů

- vymezení obsahu smlouvy

1. SPECIFIKACE PŘEDMĚTU SMLOUVY

ks	Číslo zboží	Artikl	Cena/ks [Kč]	Rabat [%]	Cena celkem [Kč]
0	14103	EAS vnější závit 3/4", 110 mm, mosaz	299,00		0,00
0	15522	vodoměr - istameter® m composite Qn 1,5 m3/h; 1	369,00		0,00
12	15622	vodoměr - istameter® m composite Qn 1,5 m3/h; S	369,00		4 428,00
0	19320	Radiomodul včetně plombovacího kroužku	290,00		0,00
12		montáž a evidence vodoměru istameter® m	100,00		1 200,00
12		Plombovací systém ISTA	20,00		240,00
12		odkup zdemontovaných vodoměrů	-20,00		-240,00

Vícepráce

Manipulační poplatek	15,00 %	% z pořizovací ceny ořikoupeného materiálu (vícenákladů)
Hodinová sazba víceprací	350,00	Kč/hod

2. CENA PLNĚNÍ (Kč)

cena celkem bez DPH	5 628,00	DPH: %	15 %	Celková cena s DPH	6 472,20
---------------------	----------	--------	------	--------------------	----------

3. MÍSTO PLNĚNÍ

Další objekty uvedeny v příloze této smlouvy:

Adresa objektu	poznámka
Frošova 347, Kostelec nad Orlicí	

4. ČAS PLNĚNÍ

Začátek:	11.7.2016	Konec:	9.10.2016
----------	-----------	--------	-----------

5. ZÁRUČNÍ LHŮTY (měsíců)

vodoměr (SV, TV)	24	MEMONIC	24	Montáž	12
------------------	----	---------	----	--------	----

6. PLATEBNÍ PODMÍNKY

	Kč	Počet dní splatnosti	Splatnost od
Splatnost faktury	6 472,20	14	od vystavení faktury
Záloha			
Jiné			

7. OPRAVNĚNÉ OSOBY

ZÁKAZNÍK zastoupen (jméno)	Město Kostelec nad Orlicí František Kinský, starosta města		
Tel.	494337266, 494337111	Mobil	724 895 712
E-mail	spravamajetku@muko.cz	Poznámka	
ista zastoupen (jméno)	ista Česká republika s. r. o. Ladislav Kratochvíl - Realizační technik		
Tel.	296 337 511	Mobil	
Fax	296 337 599	E-mail	ladislav.kratochvil@ista.cz

8. DALŠÍ UJEDNÁNÍ

Smluvní strany se dohodly, že v předávacím protokole bude upřesněn počet skutečně dodaných a namontovaných prvků včetně případných vícenákladů (víceprací). Předávací protokol bude zároveň podkladem pro fakturaci předmětu díla a provedených víceprací.

Počet příloh tohoto listu:

Zákazník výslovně prohlašuje, že se seznámil a souhlasí s Všeobecnými obchodními podmínkami společnosti ista Česká republika s.r.o. č. 1/2016 platnými a účinnými od 01.05.2016, které jako příloha tvoří nedílnou součást této smlouvy.

V Kostelci nad Orlicí dne 19. 07. 2016
za ZÁKAZNÍKA (jméno, podpis, razítko)

V Praze
za istu (jméno, podpis, razítko)
Jana Machková
jednatelka a ředitelka

B. Dílčí smlouva o dílo na dodávku a montáž vodoměrů

- vymezení obsahu smlouvy

1. SPECIFIKACE PŘEDMĚTU SMLOUVY

ks	Číslo zboží	Artikl	Cena/ks [Kč]	Rabat [%]	Cena celkem [Kč]
0	14103	EAS vnější závit 3/4", 110 mm, mosaz	299,00		0,00
0	15522	vodoměr - istameter® m composite Qn 1,5 m3/h; T	369,00		0,00
3	15622	vodoměr - istameter® m composite Qn 1,5 m3/h; S	369,00		1 107,00
0	19320	Radiomodul včetně plombovacího kroužku	290,00		0,00
3		montáž a evidence vodoměru istameter® m	100,00		300,00
3		Plombovací systém ISTA	20,00		60,00
3		odkup zdemontovaných vodoměrů	-20,00		-60,00

Vícepráce

Manipulační poplatek	15,00 %	% z pořizovací ceny přikoupeného materiálu (vícenákladů)
Hodinová sazba víceprací	350,00	Kč/hod

2. CENA PLNĚNÍ (Kč)

cena celkem bez DPH	1 407,00	DPH: %	15 %	Celková cena s DPH	1 618,05
---------------------	----------	--------	------	--------------------	----------

3. MÍSTO PLNĚNÍ

Další objekty uvedeny v příloze této smlouvy:

Adresa objektu	poznámka
Jiráskovo náměstí 69, Kostelec nad Orlicí	

4. ČAS PLNĚNÍ

Začátek:	11.7.2016	Konec:	9.10.2016
----------	-----------	--------	-----------

5. ZÁRUČNÍ LHŮTY (měsíců)

vodoměr (SV, TV)	24	MEMONIC	24	Montáž	12
------------------	----	---------	----	--------	----

6. PLATEBNÍ PODMÍNKY

	Kč	Počet dní splatnosti	Splatnost od
Splatnost faktury	1 618,05	14	od vystavení faktury
Záloha			
Jiné			

7. OPRAVNĚNÉ OSOBY

ZÁKAZNÍK zastoupen (jméno)	Město Kostelec nad Orlicí František Kinský, starosta města		
Tel.	494337266, 494337111	Mobil	724 895 712
E-mail	spravamajetku@muko.cz	Poznámka	
ista zastoupen (jméno)	ista Česká republika s. r. o. Ladislav Kratochvíl - Realizační technik		
Tel.	296 337 511	Mobil	
Fax	296 337 599	E-mail	ladislav.kratochvil@ista.cz

8. DALŠÍ UJEDNÁNÍ

Smluvní strany se dohodly, že v předávacím protokole bude upřesněn počet skutečně dodaných a namontovaných prvků včetně případných vícenákladů (víceprací). Předávací protokol bude zároveň podkladem pro fakturaci předmětu díla a provedených víceprací.

Počet příloh tohoto listu:

Zákazník výslovně prohlašuje, že se seznámil a souhlasí s Všeobecnými obchodními podmínkami společnosti ista Česká republika s.r.o. č. 1/2016 platnými a účinnými od 01.05.2016, které jako příloha tvoří nedílnou součást této smlouvy.

✓ Kostelec nad Orlicí dne 19. 07. 2016
za ZÁKAZNÍKA (jméno, podpis, razítko)

V Praze
Jana Machková
jednatelka a ředitelka (jméno, podpis, razítko)

B. Dílčí smlouva o dílo na dodávku a montáž vodoměrů

- vymezení obsahu smlouvy

1. SPECIFIKACE PŘEDMĚTU SMLOUVY

ks	Číslo zboží	Artikl	Cena/ks [Kč]	Rabat [%]	Cena celkem [Kč]
0	14103	EAS vnější závit 3/4", 110 mm, mosaz	299,00		0,00
25	15522	vodoměr - istameter® m composite Qn 1,5 m3/h; T	369,00		9 225,00
25	15622	vodoměr - istameter® m composite Qn 1,5 m3/h; S	369,00		9 225,00
0	19320	Radiomodul včetně plombovacího kroužku	290,00		0,00
50		montáž a evidence vodoměru istameter® m	120,00		6 000,00
50		Plombovací systém ISTA	20,00		1 000,00
50		odkup zdemontovaných vodoměrů	-20,00		-1 000,00
44		Cestovní náklady	11,50		506,00

Vícepráce

Manipulační poplatek	15,00 %	% z pořizovací ceny přikoupeného materiálu (vícenákladů)
Hodinová sazba víceprací	350,00	Kč/hod

2. CENA PLNĚNÍ (Kč)

cena celkem bez DPH	24 956,00	DPH: %	15 %	Celková cena s DPH	28 699,40
---------------------	-----------	--------	------	--------------------	-----------

3. MÍSTO PLNĚNÍ

Další objekty uvedeny v příloze této smlouvy:

Adresa objektu	poznámka
Prošova 1453, Kostelec nad Orlicí	

4. ČAS PLNĚNÍ

Začátek:	11.7.2016	Konec:	9.10.2016
----------	-----------	--------	-----------

5. ZÁRUČNÍ LHŮTY (měsíců)

vodoměr (SV, TV)	24	MEMONIC	24	Montáž	12
------------------	----	---------	----	--------	----

6. PLATEBNÍ PODMÍNKY

	Kč	Počet dní splatnosti	Splatnost od
Splatnost faktury	28 699,40	14	od vystavení faktury
Záloha			
Jiné			

7. OPRAVNĚNÉ OSOBY

ZÁKAZNÍK zastoupen (jméno)	Město Kostelec nad Orlicí František Kinský, starosta města		
Tel.	494337266, 494337111	Mobil	724 895 712
E-mail	spravamajetku@muko.cz	Poznámka	
ista zastoupen (jméno)	ista Česká republika s. r. o. Ladislav Kratochvíl - Realizační technik		
Tel.	296 337 511	Mobil	
Fax	296 337 599	E-mail	ladislav.kratochvil@ista.cz

8. DALŠÍ UJEDNÁNÍ

Smluvní strany se dohodly, že v předávacím protokole bude upřesněn počet skutečně dodaných a namontovaných prvků včetně případných vícenákladů (víceprací). Předávací protokol bude zároveň podkladem pro fakturaci předmětu díla a provedených víceprací.

Počet příloh tohoto listu: X

Zákazník výslovně prohlašuje, že se seznámil a souhlasí s Všeobecnými obchodními podmínkami společnosti ista Česká republika s.r.o. č. 1/2016 platnými a účinnými od 01.05.2016, které jako příloha tvoří nedílnou součást této smlouvy!

V Kostelec nad Orlicí dne 19. 07. 2016
za ZÁKAZNÍKA (jméno, podpis, razítko)

V Praze
Jana Maňková (jméno, podpis, razítko)
jednatelka a ředitelka

VŠEOBECNÉ OBCHODNÍ PODMÍNKY
ista Česká republika, s. r. o.

č. 1/2016, platné od 01. 05. 2016

		Strana
<input checked="" type="checkbox"/>	1. VYMEZENÍ POJMŮ, ROZSAH POUŽITÍ	2
<input checked="" type="checkbox"/>	2. SOUČINNOST ZÁKAZNÍKA	2
<input checked="" type="checkbox"/>	3. PLATEBNÍ PODMÍNKY	2
<input checked="" type="checkbox"/>	4. OCHRANA OSOBNÍCH ÚDAJŮ	
<input checked="" type="checkbox"/>	5. SMLOUVA NA DODÁVKU A MONTÁŽ VÝROBKŮ	2
<input type="checkbox"/>	6. SMLOUVA O ROZÚČTOVÁNÍ NÁKLADŮ NA TEPLA A VODU A ROZÚČTOVÁNÍ OSTATNÍCH DOMOVNÍCH NÁKLADŮ	3
<input type="checkbox"/>	7. SMLOUVA O ELEKTRONICKÉ VÝMĚNĚ DAT	3
<input type="checkbox"/>	8. SMLOUVA O NÁJMU PŘÍSTROJŮ	4
<input type="checkbox"/>	9. DOBA TRVÁNÍ SMLOUVY, UKONČENÍ SMLOUVY	4
<input type="checkbox"/>	10. ZÁVĚREČNÁ USTANOVENÍ	4
 Přílohy:		 5–11
<input type="checkbox"/>	Metodika stanovení koeficientů pro polohy místností	5–6
<input type="checkbox"/>	Popis standardní datové věty	7–8
<input checked="" type="checkbox"/>	Předávací protokol	9
<input type="checkbox"/>	Souhrn nákladů na služby spojené s užíváním bytu	11

1. VYMEZENÍ POJMŮ, ROZSAH POUŽITÍ

- 1.1. Tyto všeobecné obchodní podmínky se vztahují na smluvní vztahy mezi společností **ista Česká republika** s 610 56 758, se sídlem Jeremiášova 947, Praha 5 – Stodůlky, PSČ: 155 00, zapsanou v obchodním rejstříku vedeném soudem v Praze, oddíl C, vložka 43988 (dále jen jako „**ista**“) a fyzickou či právnickou osobou (dále jen „**zákazník**“), jejichž předmětem je dodání zboží a/nebo poskytnutí smlouveného plnění **istou** **zákazníkovi**.
- 1.2. Zkratkou „**IRTN**“ se rozumí indikátory - rozdělovače topných nákladů, zkratka „**MT**“ znamená „měřič teploty“, „**SV**“ je „studená voda“, zkratka „**TV**“ pak „teplá voda“ a zkratka „**TRV**“ znamená „termoregulační ventil“. „**spotřebitel**“ je vlastník nebo uživatel bytových a/nebo nebytových prostor, jichž se týká smluvní plnění **isty** vůči **zákazníkovi**. „**Jednotkou**“ se rozumí bytové a/nebo nebytové prostory, na něž se vztahuje smluvní plnění **isty** vůči **zákazníkovi**.
- 1.3. Smluvní vztahy mezi **istou** a **zákazníkem** se řídí výlučně těmito všeobecnými obchodními podmínkami. Všechny obchodní podmínky jsou závazné, odchýlit se od nich lze pouze v případě, že to bude výslovně dohodnuto. Odchylná ustanovení mají přednost před zněním všeobecných obchodních podmínek.
- 1.4. Použití obchodních podmínek **zákazníka** je výslovně vyloučeno.

2. SOUČINNOST ZÁKAZNÍKA

- 2.1. **Zákazník** je povinen **istě** poskytnout veškerou nezbytnou součinnost pro řádné plnění smlouvy a včas zajistit informace a údaje potřebné k řádnému smluvnímu plnění.
- 2.2. Pokud **zákazník** neposkytne nezbytnou součinnost pro řádné smluvní plnění, prodlužují se termíny plnění uvedené ve smlouvě o dobu, o kterou je **zákazník** v prodlení s poskytnutím součinnosti. **istě** tím vzniká právo na veškerých nákladů vzniklých v důsledku neposkytnutí součinnosti ze strany **zákazníka**.

3. PLATEBNÍ PODMÍNKY

- 3.1. Není-li sjednáno jinak, činí splatnost faktury 14 dní ode dne vystavení faktury.
- 3.2. **ista** je oprávněna požadovat uhrazení zálohy až do výše 50 % ceny smluvního plnění, za tímto účelem vystaví za fakturu. **ista** je dále oprávněna požadovat úhradu dílčí platby podle stupně dokončení smluvního plnění.
- 3.3. Po dokončení smluvního plnění vystaví **ista** konečnou fakturu, ve které budou zohledněny platby provedené na zálohové nebo dílčí faktury.
- 3.4. Nájemné za pronájem přístrojů se hradí měsíčně, není-li sjednáno jinak.
- 3.5. Pokud bude **zákazník** v prodlení s peněžitým plněním, je povinen **istě** zaplatit smluvní úroky z prodlení ve výši z dlužné částky za každý den prodlení.
- 3.6. **Zákazník** může své pohledávky vůči **istě** započíst jen, pokud tyto byly potvrzeny pravomocným rozhodnutím soudu, pokud jsou nesporné. Postoupení pohledávek ze strany **zákazníka** bez předchozího písemného souhlasu **isty** je vyloučeno. To samé platí i pro zadržovací právo.
- 3.7. **ista** si vyhrazuje právo změnit sjednanou cenu, změní-li se faktory, které ji přímo ovlivňují (např. zvýšené náklady na materiál, mzdy, doposud neznámé zvýšení daní, odvodů apod.). Změna ceny bude na požádání doložena. Změna možná nejdříve čtyři měsíce po uzavření smlouvy.
- 3.8. Liší-li se množství přístrojů sjednané ve smlouvě od množství skutečně instalovaných přístrojů, je pro vystavení rozhodující množství přístrojů uvedené v předávacím protokolu.
- 3.9. Ceny za dodání přístrojů a nájemné za přístroje nezahrnují případné potřebné vícepráce, které mohou při smluvním plnění vzniknout. Veškeré vícepráce musí být uvedeny v předávacím protokolu a budou **zákazníkovi** vyfakturovány na základě platného ceníku.
- 3.10. V případě neodůvodněné reklamace přístrojů je **zákazník** povinen uhradit **istě** vzniklé náklady.

4. OCHRANA OSOBNÍCH ÚDAJŮ

Zákazník prohlašuje, že je ze zákona správcem osobních údajů, které **istě** poskytuje. **Zákazník** a **ista** prohlašují, že veškeré povinnosti uložené zákonem č. 101/2000 Sb., o ochraně osobních údajů, v platném znění.

5. SMLOUVA NA DODÁVKU A MONTÁŽ VÝROBKŮ

- 5.1. Tato smlouva se vztahuje na dodávku a montáž, příp. demontáž přístrojů (dále jen „**dílo**“) **istou** pro **zákazníka**.
- 5.2. **ista** a **zákazník** jsou povinni po dokončení díla podepsat písemný předávací protokol, jehož vzor je uveden v příloze těchto všeobecných obchodních podmínek.
- 5.3. **Zákazník** má právo odmítnout převzít pouze takové dílo, které má zjevné vady a je nezpůsobilé sloužit svému účelu. Převzít dílo **zákazník** v rozporu s předchozí větou dílo převzít, pak se dílo považuje za předané dnem neoprávněného převzetí ze strany **zákazníka**.
- 5.4. Vlastnické právo k dílu přechází na **zákazníka** až úplným zaplacením sjednané ceny za dílo.

6. SMLOUVA O ROZÚČTOVÁNÍ NÁKLADŮ NA TEPLA A VODU A ROZÚČTOVÁNÍ OSTATNÍCH DOMOVNÍCH NÁKLADŮ

- 6.1. Pokud **zákazník** a **ista** uzavřou smlouvu o rozúčtování nákladů na teplo a vodu a rozúčtování ostatních domovních nákladů, poskytne **ista** **zákazníkovi** standardně následující služby (standardní plnění):
- u IRTN, MT a vodoměrů provedení odečtů a kontrola zaplombování, a to v prvním termínu stanoveném předem **istou** a ve druhém náhradním termínu stanoveném **istou**. První termín odečtu **ista** stanoví nejdříve 40 dnů před a nejpozději 40 dnů po uplynutí dohodnutého zúčtovacího období. **ista** sdělí **zákazníkovi** a jednotlivým konečným spotřebitelům první termín odečtu nejpozději 5 dní předem, je-li to třeba;
 - provedení příslušných výpočtů spotřeb za jednotlivé jednotky včetně dopočtů spotřeby u neprovedených odečtů (dopočet bude proveden podle platných právních předpisů nebo podle zásad předem písemně dohodnutých se **zákazníkem** v souladu s ustanovením odst. 6.2. tohoto článku);
 - odečet a rozdělení výpočtu spotřeby TV pro jednotlivé objekty jako podklad pro rozdělení celkové spotřeby na jednotky;
 - vystavení celkových účtů za dodávky služeb, které se rozúčtují, a to ve lhůtě 45 dní po předání příslušných formálně a obsahově bezvadných podkladů ze strany **zákazníka istě**.
 - správa a aktualizace údajů o objektech a jednotkách konečných spotřebitelů.
- 6.2. **ista** je povinna postupovat podle právních předpisů České republiky, které jsou účinné pro dané zúčtovací období. V případě, že si **zákazník** stanoví vlastní pravidla pro rozúčtování (dále jen „**vlastní pravidla pro rozúčtování**“), zavazuje se **ista** postupovat podle těchto pravidel. **Zákazník** je povinen předat **istě** vlastní pravidla pro rozúčtování v písemné formě nejdéle 30 dnů před koncem zúčtovacího období.
- 6.3. Stanovení podílu základní složky nákladů rozúčtovaných podle započitatelné podlahové plochy (základní složka) a spotřebních nákladů rozúčtovaných podle IRTN, MT a vodoměrů TV bude **zákazníkem** provedeno písemně pro dané zúčtovací období měsíc před jeho uplynutím, pokud není ve smlouvě sjednáno jinak. Rozhodnutí **zákazníka** ohledně stanovení podílu základní složky nákladů musí být v souladu s platnými právními předpisy. Pokud **zákazník** nepředá tyto podklady ve stanoveném termínu, rozúčtuje **ista** veškeré náklady podle údajů uvedených ve smlouvě.
- 6.4. Rozúčtování bude vždy provedeno na konečného spotřebitele, pokud není stanoveno jinak. Na žádost **zákazníka** provede **ista** rozúčtování tak, aby odráželo veškeré změny vyplývající ze změněných vlastnických anebo užívacích poměrů u jednotce.
- 6.5. **Zákazník** je povinen poskytnout **istě** úplné a správné podklady potřebné pro smluvní plnění nejpozději 30 dnů po uplynutí zúčtovacího období. **Zákazník** je povinen **istě** poskytnout zejména jména konečných spotřebitelů, údaje týkající se změn konečných spotřebitelů realizované v průběhu zúčtovacího období, doklad o započitatelné podlahové ploše a počtu osob, výši zúčtovatelných záloh za rozúčtované služby uhrazené jednotlivými konečnými spotřebiteli, doklady prokazující příslušné náklady na rozúčtované služby podle jednotlivých jednotek za příslušné zúčtovací období podle platných cenových předpisů a rozhodnutí **zákazníka** o případném (ne)uplatnění navýšení (sankce) vůči konečným spotřebitelům za znemožnění montáže.
- 6.6. Pokud nebude smluvní plnění (odečty a rozúčtování) realizováno z důvodů na straně **zákazníka**, je **ista** oprávněna uplatnit vůči **zákazníkovi** smluvní pokutu ve výši 50% sjednané ceny podle platného ceníku.
- 6.7. **ista** je povinna uchovávat veškeré písemné podklady související s rozúčtováním minimálně za čtyři uplynulá zúčtovací období.

7. SMLOUVA O ELEKTRONICKÉ VÝMĚNĚ DAT

- 7.1. Předmětem této smlouvy je předání rozúčtování nákladů na teplo a vodu a o rozúčtování ostatních domovních nákladů v elektronické formě.
- 7.2. Předpokladem smlouvy o elektronické výměně dat je již uzavřená smlouva o rozúčtování nákladů na teplo a vodu a rozúčtování ostatních domovních nákladů.
- 7.3. Proces pro předání dat zaznamenaných v elektronické formě ze strany **isty** včetně formy předávacího média a lhůt pro předání je specifikován v příslušné smlouvě. Změny dohodnutých podmínek (např. změna média, struktury a formátu datových vět) mohou být provedeny pouze formou písemného dodatku uzavřeného minimálně 3 měsíce před začátkem zúčtovacího období.
- 7.4. Ustanovení článku 6 odst. 6.5 a 6.6 těchto všeobecných obchodních podmínek se použije obdobně. Nepředá-li **zákazník istě** včas všechny informace, je **ista** oprávněna použít svůj standardní datový soubor.
- 7.5. Příklad popisu standardního datového souboru, který má být **istou** zprostředkován, je uveden v příloze těchto všeobecných obchodních podmínek.

8. SMLOUVA O NÁJMU PŘÍSTROJŮ

- 8.1. Touto smlouvou jsou přístroje ve vlastnictví **isty** přenechány k dočasnému úplatnému užívání u **zákazníka**.
- 8.2. Pronajaté přístroje budou instalovány a zaplombovány. Uplyne-li během trvání nájemní smlouvy zákonná lhůta, budou přístroje ověřeny, pokud nedojde k jejich výměně ze strany **isty**.
- 8.3. Při ukončení nájmu není **ista** povinna přístroje demontovat.
- 8.4. Montáž IRTN zpravidla vyžaduje připevnění přístroje šroubem na zadní straně topného tělesa, aby bylo zajištěno bezchybné fungování přístroje. **Zákazník** výslovně prohlašuje, že je s tímto způsobem upevnění srozuměn. **Zákazník** dále souhlasí s tím, že **ista** v případě výměny přístroje nebo ukončení nájmu neodstraní případné škody laku na topném tělese.

9. DOBA TRVÁNÍ SMLOUVY, UKONČENÍ SMLOUVY

- 9.1 Smlouvy uvedené v článku 6 a 7 těchto všeobecných obchodních podmínek se uzavírají na dobu neurčitou a mohou být vypovězeny písemně každou ze smluvních stran bez uvedení důvodu s výpovědní lhůtou šesti měsíců. Výpovědní lhůta začne běžet prvním dnem měsíce následujícího po doručení písemné výpovědi druhé smluvní straně.
- 9.2. Ukončením smlouvy o rozúčtování nákladů na teplo a vodu a o rozúčtování ostatních domovních nákladů zaniká automaticky i smlouva o elektronické výměně dat bez toho, aniž by musela být vypovězena.
- 9.3. Byla-li smlouva o rozúčtování nákladů na teplo a vodu a rozúčtování ostatních domovních nákladů v souladu s ustanovením odst. 9.1. tohoto článku vypovězena v průběhu zúčtovacího období, jsou smluvní strany povinny uskutečnit smluvní plnění za zúčtovací období, ve kterém výpovědní lhůta uplyne.
- 9.4. Není-li sjednáno jinak, uzavírá se smlouva uvedená v článku 8 těchto všeobecných obchodních podmínek v závislosti na typu pronajatých přístrojů na dobu:
 - 4 let, jsou-li předmětem nájmu měřiče tepla;
 - 10 let, jsou-li předmětem nájmu vodoměry;
 - 10 let, jsou-li předmětem nájmu IRTN.
 Nebude-li nejpozději 6 měsíců před uplynutím sjednané doby trvání nájmu doručeno jedné ze smluvních stran písemné oznámení druhé smluvní strany, že netrvá na prodloužení smlouvy, prodlužuje se smlouva automaticky o původně sjednanou dobu nájmu.

10. ZÁVĚREČNÁ USTANOVENÍ

- 10.1. **ista** a **zákazník** si tímto dohodli promlčecí lhůtu pro uplatnění práva z náhrady škody v délce jednoho roku ode dne, kdy právo mohlo být uplatněno poprvé.
- 10.2. **ista** a **zákazník** prohlašují, že se nikdo z nich necítí být a nepovažuje se za slabší smluvní stranu v porovnání s druhou smluvní stranou, že měli dostatečnou možnost seznámit se s obsahem těchto všeobecných obchodních podmínek, obsahu rozumí a chtějí jím být vázány.
- 10.3. Tyto všeobecné obchodní podmínky jsou nedílnou součástí smluv uzavíraných mezi **istou** a **zákazníkem**.
- 10.4. Jakékoli změny smlouvy a jejích příloh jsou možné pouze formou písemných dodatků podepsaných oběma smluvními stranami.
- 10.5. Pro řešení sporů vzniklých ze smlouvy uzavřené mezi **istou** a **zákazníkem**, který je podnikatelem a jedná-li se vztahy plynoucí z podnikatelské činnosti, se sjednává místní příslušnost Obvodního soudu pro Prahu 5.
- 10.6. Právní vztahy vzniklé a související se smlouvou uzavřenou podle těchto všeobecných obchodních podmínek se řídí právním řádem České republiky, především zákonem č. 89/2012 Sb., občanský zákoník, v platném znění (dále jen „**občanský zákoník**“). Použití ustanovení § 558 odst. 2, § 1726, § 1728 odst. 1, § 1729, § 1740 odst. 3 a § 1757 odst. 2 a 3 občanského zákoníku je výslovně vyloučeno.
- 10.7. V případě, že je nebo se stane některé z ustanovení smlouvy nebo těchto obchodních podmínek neplatné, neúčinné nebo nevykonatelné, nebude tím dotčena platnost, účinnost a vykonatelnost ostatních ujednání. Smluvní strany jsou si povinny poskytnout si vzájemnou součinnost pro to, aby neplatné, neúčinné nebo nevykonatelné ustanovení bylo nahrazeno takovým ustanovením platným, účinným a vykonatelným, které v nejvyšší možné míře zachovává ekonomický účel zamýšlený neplatným, neúčinným nebo nevykonatelným ustanovením. To samé platí i pro případ smluvní mezery.
- 10.8. Tyto všeobecné obchodní podmínky nabývají platnosti a účinnosti dnem 01.05.2016.

METODIKA STANOVENÍ KOEFICIENTŮ PRO POLOHY MÍSTNOSTÍ

Rámcová smlouva č. ze dne

Dílčí smlouva – příloha č. ze dne

Zohlednění polohy a orientace vytápěných místností

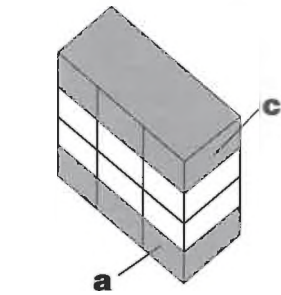

plochá střecha
nepodsklepeno

nevytápěná komora

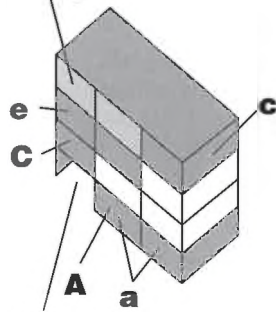

vjezd, pasáž

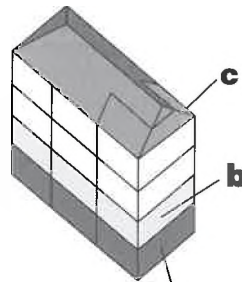
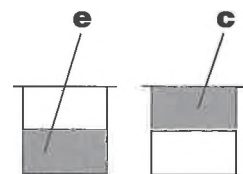
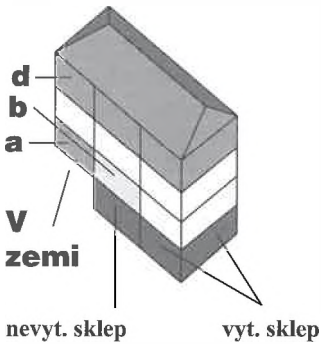

nevytápěný sklep
půda bez topení

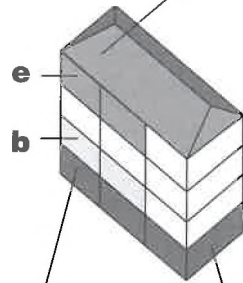

nevyt. sklep
neobyvatelná půda

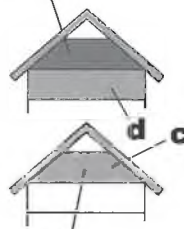

obyvatelná vyt. půda

vestavěný půdní
prostor nevytápěný

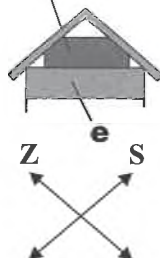

J V

1. Poschodová redukce

průzemi	redukce %	index
• nepodsklepený	25	a
• nad nevytápěným sklepem	20	b

poschodí

• přímo pod střechou	30	c
• pod neobyvatelnou půdou	15	d
• pod vestavěnou půdou bez topení	10	e

2. Rohové místnosti

• rohové místnosti (též vjezd)	25	A
--------------------------------	----	---

3. Redukce dle světových stran

• severní strana pro místnosti s jednou venkovní stěnou, také pro rohové místnosti se severní stranou	10	B
---	----	---

světové strany		
JH	+5	J
SV, SZ, V, Z	5	S

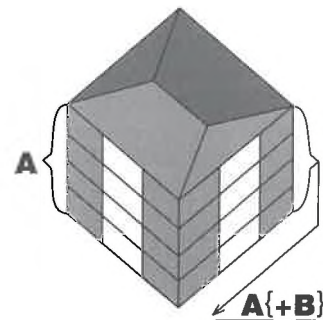

na severovýchodním
rohu též redukce B

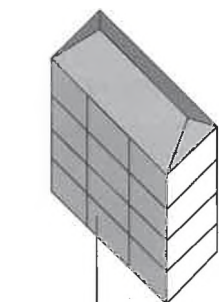
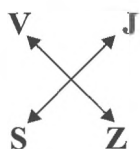

možno použiť redukcii B

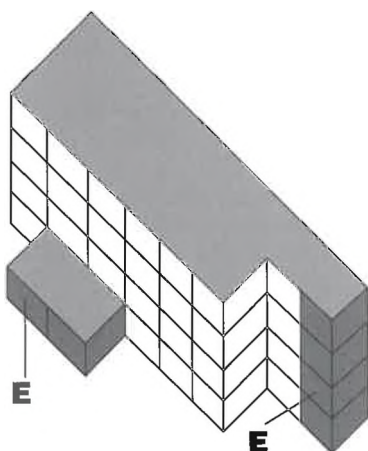

příklady tří venkovních stěn

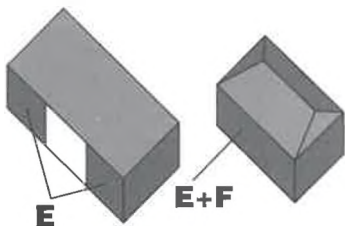

řadové garáže jednotlivé garáže

výškové domy

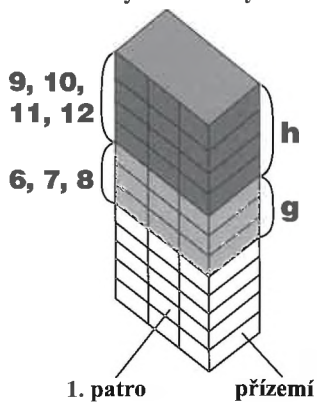

redukce D používána jen výjimečně

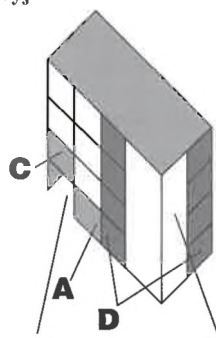

vjezd, pasáž schodiště

redukce
% index

4. Různé redukce

- místnosti nad vjezdem nebo pasáží 20 C
- redukce na dvě ochlazované stěny, vedle schodiště, místnost nad vchodem-vestibulem 5 D
- přírážka pro třetí venkovní stěnu 5 E
- přírážka pro čtvrtou venkovní stěnu 5 F

5. Výšková redukce

- přírážka pro šesté, sedmé a osmé poschodí 5 g
- přírážka pro deváté poschodí a výše 10 h

Kritéria zohledňujících koeficientů byla stanovena ZHOTOVITELEM jako odborný návrh pro rozhodnutí OBJEDNATELE.

POPIS STANDARDNÍ DATOVÉ VĚTY

Rámcová smlouva č. ze dne

Dílčí smlouva – příloha č. ze dne

Export vyúčtování ve formátu *.csv – textový soubor oddělený středníky.

Pole	Popis	Popis 2	Formát
1	Objekt	Číslo objektu – ista	T
2	Budova (vchod)	Název ulice, číslo vchodu – ista	T
3	Uživatelská jednotka	Číslo už. jedn. – ista	T
4	Uživatel – příjmení	Uživatel – příjmení	T
5	Uživatel – jméno	Uživatel – jméno	T
6	Ext. čís. obj. (uživatel)	Číslo uživatele – zákazník	T
7	Doba (od)	Doba (od)	D
8	Doba (do)	Doba (do)	D
9	Započ. podlahová plocha/m ²	Podlahová plocha m ² – teplo	N
10	Podlah. plocha/m ²	Podlahová plocha m ² – voda	N
11	Celkové zálohy	Celkové zálohy	N
12	Celkové náklady uživatele	Celkové náklady uživatele	N
13	Nedoplatek / Přeplatek	Nedoplatek / Přeplatek	N
14	Základní náklady na otop	Základní náklady na otop	N
15	Spotřební náklady na otop	Spotřební náklady na otop	N
16	Náklady na otop	Náklady na otop celkem	N
17	Základní nákl. TV – ohřev	Základní nákl. TV – ohřev	N
18	Spotřební nákl. TV – ohřev	Spotřební nákl. TV – ohřev	N
19	Zákl. nákl. SV na TV	Zákl. nákl. SV na TV	N
20	Spotřební nákl. SV pro TV	Spotřební nákl. SV pro TV	N
21	Skup. uzal-TV	Náklady na TV celkem	N
22	Náklady na studenou vodu	Náklady na studenou vodu	N
23	Rozdělovač top. nákladů	Rozdělovač top. nákladů – přepočt. jednotky	N
24	Vodoměr TV	Vodoměr na TV – jednotky	N
25	Vodoměr TV	Vodoměr SV pro TV – jednotky	N
26	Vodoměr SV	Vodoměr SV – jednotky	N
27	Název ostatního domovního nákladu – 1	Název ostatního domovního nákladu – 1	T
28	Ostatní domovní náklady – 1 (Kč)	Ostatní domovní náklady – 1 (Kč)	N
29	Název ostatního domovního nákladu – 2	Název ostatního domovního nákladu – 2	T
30	Ostatní domovní náklady – 2 (Kč)	Ostatní domovní náklady – 2 (Kč)	N
31	Název ostatního domovního nákladu – n...	Název ostatního domovního nákladu – n...	T
32	Ostatní domovní náklady – n.... (Kč)	Ostatní domovní náklady – n.... (Kč)	N

POZNÁMKY

T = text
D = datum
N = číslo

POPIS STANDARDNÍ DATOVÉ VĚTY

Rámcová smlouva č. ze dne

Dílčí smlouva – příloha č. ze dne

DATOVÁ VĚTA STANDARDNÍ IMPORT

UJEDNÁNÍ O FORMĚ A ZPŮSOBU PŘEDÁVÁNÍ DAT PRO POTŘEBY ZHOTOVITELE

DATABÁZE

Data budou mít formát databáze – tj. každý jeden řádek musí obsahovat jednoho uživatele bytu za stanovené zúčtovací období. V případě stěhování bude počet dalších řádků odpovídat počtu stěhování v bytě (nebo v nebytovém prostoru). V databázi nesmějí být prázdné řádky, případně jiné texty typu číslo stránky atd.

KÓDOVÁNÍ

Soubor musí být předán v jednom z následujících kódování:

- PC Latin 2 (CP 852)
- KeybCS2 (CP 895)
- Win 1250 (WinEEcs)
- ISO 8859-2 (ISO Latin 2)
- ASCII (bez diakritiky).

FORMÁT

Formát předávaného souboru musí být:

- *.XLS (MS-Excel)
- *.DBF (FoxPro nebo D-Base II-IV)
- *.csv (textový soubor oddělený středníky)
- *.txt (textový soubor oddělený tabulátory, případně s pevnou šířkou).

OSTATNÍ

Soubor s daty může obsahovat první záznam s hlavičkou, která ale není vyžadována. Je však nutné zaslat s daty rovněž popis datové věty s přesnými označeními dat (např. sloupec č. 1 je č. bytu, sloupec č. 8 je příjmení atd.) V případě dodání dat na médiích je nutné popis datové věty přiložit vytištěný, nebo jej umístit na médium ve formátu *.doc (dokument MS-Word) nebo *.txt ve výše uvedených kódováních. V případě e-mailu je možné popis uvést do těla zprávy, případně ho připojit jako zvláštní soubor ve výše uvedených tvarech.

CO MUSÍ DATA POVINNĚ OBSAHOVAT

Data **MUSÍ** povinně obsahovat následující položky (na pořadí nezáleží):

1. Jednoznačnou identifikaci uživatele (např. i složenou z více položek databáze – č. p. + č. bytu + kód stěhování)
2. Volitelně mohou data obsahovat i jednoznačnou identifikaci bytu
3. Datum užívání „od“ a datum užívání „do“ bytu nebo nebytového prostoru uživatelem (je možné vynechat datum, které se shoduje s počátkem nebo koncem rozúčtovacího období v případě, že právě toto datum nebylo datem nastěhování či vystěhování uživatele bytu nebo nebytového prostoru)
4. Příjmení uživatele bytu nebo nebytového prostoru (v případě právnické osoby její obchodní jméno)
5. Jméno uživatele bytu nebo nebytového prostoru
6. Adresu uživatele bytu nebo nebytového prostoru (možno i zvlášť č. p. a ulici, případně č. orientační)
7. Podlahovou plochu bytu (nebo nebytového prostoru) dle platné legislativy
8. Započ. podlahovou plochu bytu (nebo nebytového prostoru) dle platné legislativy
9. Průměrný počet osob užívajících byt nebo nebytový prostor za užívané období (časově vážený průměr). Případně data musí obsahovat položku, ze které lze tuto položku vypočítat – v popisu datové věty pak musí být uvedeno jakým způsobem
10. Zálohy za aktuální rozúčtovací období.

POZNÁMKA:

Položky č. 7–10 je nutné povinně předávat, pokud ze smlouvy o rozúčtování jasně nevyplývá, že tyto položky nejsou potřebné ke správnému provedení díla.

Souhrn nákladů na služby spojené s užíváním bytu

Adresa objednatele:

Adresa objektu:

Vyplněné vraťte, prosím, na adresu :

ista Česká republika s.r.o.

Jeremiášova 947, Praha 5 155 00

informace : rozúčtovací odd.

tel: 296 337 511

fax: 296 337 599

e-mail: ista@ista.cz

Zúčtovací období:

jiné (doplňte):

Náklady na vytápění:

poměr základní a spotřební složky (zatrhněte zvolený)

30:70 v %

40:60 v %

50:50 v %

Uvedené náklady jsou v souladu s § 5

vyhlášky 194/2007 Sb.

Navýšení : ano ne 200% období	Spotř. GJ (resp. MWh, kWh, atd.)	Kč/GJ	celkové náklady Kč

Korekce na polohu místnosti:

dle objednavatele	ANO - NE	dle metodiky Zhotovitele	ANO - NE
-------------------	----------	--------------------------	----------

uživatelům vyúčtovat nejnižší celkový náklad od průměru na			-20%
uživatelům vyúčtovat nejvyšší celkový náklad od průměru			+100%

Náklady na ohřev TV:

Zákl.složka : 30%

Spotř.složka: 70%

Uvedené náklady jsou v souladu s § 5

vyhlášky 194/2007 Sb.

Navýšení : ano ne 200% období	Spotř. GJ (resp. MWh, kWh, atd.)	Kč/GJ	celkové náklady Kč

Voda pro TV :

Spotř.složka : 100%

období:	spotř.m3	celkové náklady - Kč

Voda SV :

Spotř.složka : 100%

období:	spotř.m3	celkové náklady - Kč

Náklady na vodu společné (vodné-stočné SV+ SV pro TV)

období:	spotř.m3	celkové náklady - Kč

Ostatní domovní náklady: (uved'te jaké)

	kritérium	množství	zúčtovatelný náklad
El.energie - spol.			
STA			
Úklid			

Další požadavky: (zatrhněte zvolený)

Poplatek za rozúčtování přeučtovat na jednotlivé uživatele (nadstandardní služba)			
dle plochy	dle počtu přístrojů	jinak	nepřeučtovat
Celkové rozúčtování nejprve zaslat majiteli/správci ke kontrole			ANO - NE
Objednatel požaduje stanovení jednotlivých nákladů z předaných nákladových faktur dodavatelů - viz seznam příložených dokladů			ANO - NE

V případě zaslání seznamu záloh a ploch, vás prosíme o kontrolní součty.

Datum, razítko a podpis objednatele: