

**Zařízení služeb pro Ministerstvo vnitra**

státní příspěvková organizace zřízená dnem 1. ledna 1998 na základě Zřizovací listiny č. j. 1337/97 ze dne 8. prosince 1997,

se sídlem: Přípotoční 300/1, PSČ 101 01 Praha 101

za kterou právně jedná [redacted] generální ředitel

IČO: 67779999

DIČ: CZ67779999

ID schránky: iazgiwe

ověřené kopie Zřizovací listiny ZSMV, jmenování generálního ředitele ZSMV a podpisový vzor generálního ředitele ZSMV jsou v *Příloze č. 1* této smlouvy

kontaktní osoba

osoba pověřená předáním:

kontaktní osoba pro evidenci majetku:

e-mail:

jako předávající (dále jen "**předávající**")

a

**Česká republika - Ministerstvo vnitra**

se sídlem: Nad Štolou 936/3, PSČ 170 34 Praha 7

za kterou právně jedná [redacted] ředitel

Správy logistického zabezpečení Policejního prezidia České republiky, na základě pověření ministra vnitra č. j. MV-86058-2/OSM-2018 ze dne 13. srpna 2018 v *Příloze č. 2* této smlouvy

IČO: 00007064

DIČ: CZ00007064

ID schránky: gs9ai55

adresa pro doručování: **Správa logistického zabezpečení Policejního prezidia ČR, Praha 5, Nádražní 16, PSČ 150 05, P. O. Box 6**

kontaktní osoba:

osoba pověřená převzetím:

kontaktní osoba pro evidenci majetku:

e-mail:

jako přejímající organizační složka státu (dále jen "**prejímající**")

uzavírají níže uvedeného dne, měsíce a roku tuto

**SMLOUVU**

**o převodu příslušnosti hospodařit s majetkem státu**

(dále jen "**smlouva**")

ve smyslu ustanovení § 19 a § 55 odst. 3 zákona č. 219/2000 Sb., o majetku České republiky a jejím vystupování v právních vztazích, ve znění pozdějších předpisů (dále jen "zákon o majetku státu") a ustanovení § 14 a násl. vyhlášky Ministerstva financí č. 62/2001 Sb., o hospodaření organizačních složek státu a státních organizací s majetkem státu, ve znění pozdějších předpisů (dále jen "vyhláška")

## I.

### Předmět smlouvy

1. Předávající prohlašuje, že Česká republika vlastní a Zařízení služeb pro Ministerstvo vnitra je dle ustanovení § 9 zákona o majetku státu příslušné hospodařit s hmotnou nemovitou věcí - **stavbou bez čp/če , garáží na pozemku parcele č. 8/2 v katastrálním území Košíře, obci Praha, okres Hlavní město Praha**, včetně součástí a příslušenství stavby, přičemž pozemek parcela č. 8/2 v katastrálním území Košíře není předmětem této smlouvy (pozemek jiného vlastníka na listu vlastnictví č. 1220).
2. Uvedená nemovitost je v územním obvodu, ve kterém vykonává státní správu katastru nemovitostí ČR Katastrální úřad pro hlavní město Prahu, Katastrální pracoviště Praha, a je zapsána na listu vlastnictví **3273** u tohoto katastrálního úřadu pro **katastrální území Košíře** ve prospěch předávajícího.
3. Předmětem této smlouvy je změna příslušnosti hospodařit se **stavbou garáže bez čp/če na pozemku parcela č. 8/2 v katastrálním území Košíře a obci Praha**, okres CT0100 Hlavní město Praha (dále jen „předávaný majetek“).
4. Dle stavu zapsaného v katastru nemovitostí svědčí vlastnické právo k předávanému majetku České republice na základě Hospodářské smlouvy o převodu vlastnictví č. 03/2185/75 ze dne 15. července 1975, prohlášení stavebního úřadu Ministerstva vnitra č. j. OSM -2830/09-2006 ze dne 7. srpna 2006 a prohlášení vlastníka ze dne 9. října 2006 učiněného formou notářského zápisu, sepsaného notářem [REDACTED] zn. NZ 492/2006 (*Příloha č. 3*) a předávající je příslušný hospodařit s předávaným majetkem na základě smlouvy o změně příslušnosti hospodařit a práva hospodařit KRPS-114876/ČJ-2011-0100AP ze dne 2. března 2012.
5. Předávající předávaný majetek převádí touto smlouvou přejímajícímu a přejímající jej přijímá.

## II.

### Hodnota a popis předávaného nemovitého majetku

1. Hodnota položky nemovitého majetku (CEN V-CZ 01000252) je uvedena v *Příloze č. 4* – inventurní soupis hmotného nemovitého majetku, který je nedílnou součástí této smlouvy.
  2. Pořizovací hodnota převáděného majetku ke dni předání činí celkem 3.186.321,00 Kč.
  3. Předávaný majetek je situován v Praze 5, katastrálním území Košíře, ulici Nepomucká, vjezd do prostor garáže je zajištěn z komunikace v této ulici. Předávaný majetek je napojen vodovodní sítí, elektrickou a kanalizační sítí, a centrální rozvod tepla. Objekt garáže stavebně představuje železobetonový vyzdívaný skelet, v jehož dvou podlažích (přízemním a podzemním) se původně nacházela parkovací stání pro osobní automobily.
- Objekt byl dán do užívání v roce 1970. V podzemním podlaží se nachází 23 parkovacích stání pro osobní vozidla. V nadzemním podlaží je k datu změny příslušnosti 10 parkovacích míst, myčka osobních vozidel, sociální zařízení, a sedm provozně –

administrativních místností. U tohoto podlaží je patrné zatékání stropem. Objekt střechy před užíváním vyžaduje opravu.

4. Předávajícímu je známa povinnost přejímajícího zavést převzatý majetek do své účetní evidence v účetní hodnotě, kterou je u odepisovaného majetku pořizovací cena upravená o výši oprávek. Pro účely splnění této povinnosti přejímajícím se pořizovací cena předávaného majetku uvádí v této smlouvě, a výši oprávek se předávající zavazuje písemně sdělit přejímajícímu bez odkladu po vyvedení předávaného majetku ze své účetní evidence.

### III.

#### Podmínky převodu

1. Předávající a přejímající se ve smyslu ustanovení § 16 odst. 1 vyhlášky dohodli, že za předávaný majetek přejímající neposkytne předávajícímu žádné peněžité plnění.

2. Předávající prohlašuje, že na předávaném majetku neváznou žádné dluhy, věcná břemena, která by zatěžovala předmět smlouvy, zástavní práva ani žádné jiné právní povinnosti.

3. Předávající převádí předávaný majetek včetně všech součástí a příslušenství, vše uvedené v článku I. této smlouvy, se všemi právy a povinnostmi přejímajícímu a přejímající předávaný majetek, včetně všech součástí, přejímá do své příslušnosti hospodařit a do účetní evidence.

4. Přejímající prohlašuje, že předávaný majetek potřebuje k plnění svých úkolů a stanoveného předmětu činnosti v souladu s ustanovením § 9 odst. 1 zákona o majetku státu a ustanovením § 15 odst. 1 vyhlášky.

5. Přejímající prohlašuje, že si předávaný majetek dobře prohlédl, je mu znám jeho právní i stavebně technický stav, a přejímá jej do své příslušnosti hospodařit s majetkem státu s tím, že závazky z dosavadního bezesmluvního užívání parcely č. 8/2 zastavěná plocha a nádvoří v katastrálním území Košíře, vč. úroků z prodlení, tj. ke dni změny příslušnosti hospodařit ve prospěch přejímajícího, jsou závazky předávajícího a přejímající žádné pohledávky plynoucí z bezesmluvního užívání předávajícím nepřejímá.

6. Předávající i přejímající shodně prohlašují, že jim nejsou známy žádné skutečnosti, které by uzavření této smlouvy bránily.

7. Předávající prohlašuje, že mu není známo, že by na předávaném majetku vázla další omezení, závazky či právní vady, zejména prohlašuje, že:

- a) ve vztahu k předávanému majetku není vedeno žádné soudní řízení,
- b) ve vztahu k předávanému majetku není vedeno žádné správní řízení,
- c) předávaný majetek není užíván třetím subjektem či subjekty na základě smlouvy o nájmu, smlouvy o pachtu, výpůjčky, dohody či jiného smluvního úkonu,
- d) předávaný majetek neužívá žádná osoba bez právního důvodu a není tak dotčen bezesmluvním užíváním s možným bezdůvodným obohacením, vůči němuž předávající vystupuje jako věřitel,
- e) k předávanému majetku nebyl uplatněn restituční nárok,

- f) předávaný majetek nepodléhá žádnému zvláštnímu zákonnému režimu nakládání nad rámec zákona o majetku státu,
- g) předávaný majetek není zatížen ekologickými zátěžemi,
- h) na předávaný majetek nebyl zpracován privatizační projekt a není určen k privatizaci,
- i) předávaný majetek předává bez jakýchkoliv hmotných movitých věci ve vlastnictví, správě, právu hospodaření svém či v příslušnosti hospodařit předávajícího či třetího nebo třetích subjektů.

7. Současně s předávaným majetkem předává předávající přejímajícímu veškeré, s užíváním předávaného majetku související dokumenty, jejichž seznam je uveden v *Příloze č. 5*, zejména stavební dokumentaci k předmětu smlouvy v souladu s ustanovením § 125 odst. 1 zákona č. 183/2006 Sb., o územním plánování a stavebním řádu, ve znění pozdějších předpisů, a dále klíče od předávaného majetku, jejichž seznam je uveden v *Příloze č. 6* této smlouvy.

8. Předávající se zavazuje, že v době mezi uzavřením této smlouvy a podáním návrhu na záznam práva do katastru nemovitostí nezatíží předávaný majetek jakýmkoliv závazky a věcnými břemeny.

9. Předávající majetek nepotřebuje k plnění svých úkolů, a proto rozhodl o jeho trvalé nepotřebnosti rozhodnutím ze dne 27. dubna 2018 pod č. j. ZSM – 14-2/SNM-2018 (*Příloha č. 7*), a předává majetek postupem podle ustanovení § 19b zákona o majetku státu do příslušnosti hospodařit přejímajícímu v působnosti téhož ústředního správního úřadu, Ministerstva vnitra.

#### IV.

##### Změna příslušnosti hospodařit s převáděným majetkem

1. Změna příslušnosti hospodařit s předávaným majetkem specifikovaným v Čl. I bodu 1 smlouvy nastává ke dni podání návrhu na záznam práv, zápisu změny příslušnosti hospodařit k předávanému majetku ve prospěch přejímajícího, učiněného u věcně a místně příslušného katastrálního úřadu podle této smlouvy. Týmž dnem vzniká přejímajícímu oprávnění nakládat s předávaným majetkem a tímto dnem rovněž přechází na přejímajícího veškerá práva a veškeré povinnosti vztahující se k předávanému majetku.

2. Ve vztahu k předávanému majetku bude mezi předávajícím a přejímajícím formou protokolu provedeno fyzické předání a převzetí v místě polohového určení předávaného majetku. V předávacím protokolu bude proveden popis předávaného majetku a o stavu předávaného majetku bude vyhotovena fotodokumentace.

3. Fyzické předání a převzetí předávaného majetku se uskuteční ke dni podání návrhu na záznam práv dle bodu 1.

#### V.

##### Záznam v katastru nemovitostí

1. Tato smlouva je listinou osvědčující příslušnost přejímajícího k podání návrhu na provedení záznamu do katastru nemovitostí.

2. Předávající se dohodl s přejímajícím, že návrh na záznam práva do katastru nemovitostí ke změně příslušnosti hospodařit s předávaným majetkem podá u příslušného katastrálního úřadu přejímající do deseti pracovních dnů ode dne nabytí účinnosti této smlouvy, a bude o tom předávajícího písemně informovat.

3. O splnění povinnosti podání návrhu na záznam práva z této smlouvy je přejímající povinen informovat předávajícího zasláním kopie návrhu na záznam práva do katastru nemovitostí opatřeného podacím razítkem a číslem jednacím příslušného katastrálního pracoviště, a to prostřednictvím kontaktní e-mailové adresy předávajícího.

4. Pokud by příslušným katastrálním úřadem byl návrh na záznam práva dle této smlouvy k předávanému majetku ve prospěch přejímajícího pravomocně zamítnut, účastníci této smlouvy se zavazují k součinnosti směřující k naplnění vůle obou stran.

## VI.

### Závěrečná ustanovení

1. Práva a povinnosti stran této smlouvy zápisu se řídí jeho ustanoveními. Vzájemné vztahy stran neupravené touto smlouvou se řídí právním řádem České republiky, zejména zákonem o majetku státu a zákonem č. 89/2012 Sb., občanským zákoníkem, ve znění pozdějších předpisů.

2. Tato smlouva představuje úplnou shodu stran o předmětu této smlouvy a nahrazuje veškerá předešlá ujednání stran jak ústní, tak i písemná.

3. Veškeré změny či doplnění této smlouvy lze provést jen formou písemných, vzestupně číslovaných a oběma stranami podepsaných dodatků, které budou nedílnou součástí této smlouvy.

4. Smluvní strany se dohodly, že podstatné písemnosti týkající se smluvního vztahu založeného touto smlouvou budou doručeny druhé smluvní straně výlučně prostřednictvím datové schránky, již smluvní strany disponují v souladu s ustanovením § 5 odst. 1 a § 6 odst. 1, zákona č. 300/2008 Sb., elektronických úkonech a autorizované konverzi dokumentů, ve znění pozdějších předpisů.

5. Smlouva nabývá platnosti okamžikem vydání souhlasu zřizovatele předávajícího, a to Ministerstvem vnitra.

6. Tato smlouva nabývá účinnosti uveřejněním v registru smluv podle zákona č. 340/2015 Sb., o zvláštních podmínkách účinnosti některých smluv, uveřejňování těchto smluv a o registru smluv, ve znění pozdějších předpisů.

7. Přejímající zašle tuto smlouvu správci registru smluv k uveřejnění bez zbytečného odkladu, nejpozději však do deseti pracovních dnů od platnosti této smlouvy. Přejímající předá předávajícímu kopii dokladu o uveřejnění smlouvy v registru smluv podle § 5 odst. 4

zákona č. 340/2015 Sb., o registru smluv, jako potvrzení skutečnosti, že smlouva nabyla účinnosti.

8. Smluvní strany navzájem prohlašují, že smlouva neobsahuje žádné obchodní tajemství.

9. Tato smlouva je vyhotovena v šesti stejnopisech, z nichž každý má platnost originálu. Dvě vyhotovení jsou určena pro potřebu předávajícího, dvě pro potřebu přejímajícího, jeden výtisk je určen pro schvalujícího (zřizovatele) a jedno pro příslušný katastrální úřad.

10. Předávající a přejímající výslovně prohlašují, že si smlouvu před podpisem přečetli, že souhlasí s jejím obsahem, který je jim jasný a srozumitelný, je projevem jejich vážné a svobodné vůle, což stvrzují podpisy svých oprávněných zástupců.

Přílohy (nedílně spojeny se smlouvou):

Příloha č. 1 – Ověřené kopie Zřizovací listiny ZSMV, jmenování generálního ředitele ZSMV a podpisový vzor generálního ředitele ZSMV

Příloha č. 2 – Pověření MV

Příloha č. 3 – Hospodářská smlouva o převodu vlastnictví č 03/2185/75 ze dne 15. července 1975, prohlášení stavebního úřadu Ministerstva vnitra č. j. OSM -2830/09-2006 ze dne 7. srpna 2006 a prohlášení vlastníka ze dne 9. října 2006 učiněného formou notářského zápisu, sepsaného notářem [REDACTED] zn. NZ 492/2006

Příloha č. 4 – Hodnoty položky nemovitého majetku z účetnictví předávajícího

Příloha č. 5 – Seznam předávaných dokumentů

Příloha č. 6 – Seznam klíčů

Příloha č. 7 – Rozhodnutí GR ZSMV o nepotřebnosti nemovitosti pro ZSMV

V Praze dne 21. 09. 2018

V Praze dne 15. 10. 2018



generální ředitel Zařízení služeb  
pro Ministerstvo vnitra



ředitel  
Správy logistického zabezpečení  
Policejního prezidia České republiky

Příloha č.1

**1. místopředseda vlády a ministr vnitra**  
**Jan Hamáček**

k č. j. MV- 92589-2/SST-2018

Praha 14. srpna 2018

**Vážený pane magistře,**

v souladu s ustanovením § 33 odst. 3 zákona č. 262/2006 Sb., zákoník práce,  
ve znění pozdějších předpisů, Vás **dnem 16. srpna 2018**

**j m e n u j i**

do funkce

**generálního ředitele**  
**Zařízení služeb pro Ministerstvo vnitra, s. p. o.**

Místo výkonu práce: **Praha**

Tímto dnem vzniká Váš pracovní poměr k zaměstnavateli, kterým je Česká republika – Zařízení služeb pro Ministerstvo vnitra, s. p. o.

Váš plat bude stanoven platovým výměrem v souladu se zákoníkem práce a podle příslušného nařízení vlády vydaného k uvedenému zákonu.

S ohledem na druh práce souhlasí zaměstnanec s vysíláním na dobu nezbytné potřeby na pracovní cesty mimo místo sjednaného výkonu práce.

Při výkonu vedoucí funkce Vám přeji mnoho pracovních úspěchů.

S pozdravem

Vážený pan



Převzal dne .....

Podpis zaměstnance .....

15.8. 2018

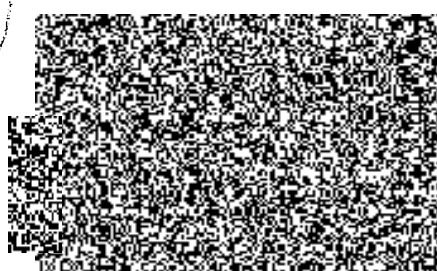



Podle ověřovací knihy ÚMČ Praha 10  
poř.č. vidimace **3A/0723/2018**  
tato **úplná kopie** obsahující **1 stranu**  
souhlasí doslovně s předloženou listinou,  
z níž byla pořízena,  
a tato listina je **prvopisem** obsahujícím **1 stranu**.  
Listina, z níž je vidimovaná listina pořízena,  
**neobsahuje** viditelný zajišťovací prvek, jenž je  
součástí obsahu právního významu této listiny.

V Praze 10 dne 4.9.2018 Vidimaci provedl/a





Přípotoční 300/12  
poštovní schránka 45  
101 01 PRAHA 10



IČ: 67779999  
DIČ: CZ67779999

**Podpisový vzor  
statutárního orgánu  
státní příspěvkové organizace**

Já, generální ředitel  
Zařízení služeb pro Ministerstvo vnitra,  
státní příspěvková organizace  
se sídlem Přípotoční 300/12, 101 01 Praha 10,  
IČ: 67779999, DIČ: CZ67779999



narozen 13. 7. 1982 ve Vlašimi

**prohlašuji,**

**že při zastupování organizace a výkonu práv statutárního orgánu  
se budu podepisovat takto:**



Ověřovací doložka pro legalizaci  
Podle ověř. knihy pošty: Praha 100

Poř.č.: 10001-0249-0160

Uznal podpis na listině za vlastní: 

Datum a místo narození:  CZ  
Adresa pobytu: 

Druh a č. předlož. dokl. totožnosti:   
Občanský průkaz  
Praha 100 dne 20.08.2018





## ZŘIZOVACÍ LISTINA příspěvkové organizace

Ministerstvo vnitra zřizuje podle § 31 zákona č.576/1990 Sb. o pravidlech hospodaření s rozpočtovými prostředky České republiky a obcí v České republice (rozpočtová pravidla republiky), ve znění pozdějších předpisů, příspěvkovou organizaci s názvem:

**Zařízení služeb pro Ministerstvo vnitra**

Sídlo organizace: Přípotoční 300 Praha 10  
IČO: 67779999

## Čl. 1

### Účel zřízení a předmět činnosti

Příspěvková organizace „Zařízení služeb pro ministerstvo vnitra“ (dále jen „organizace“) se zřizuje pro poskytování a zabezpečení komplexních služeb Ministerstvu vnitra jako ústřednímu orgánu státní správy v oblasti pořizování investičního a neinvestičního hmotného majetku, zabezpečování úklidu a údržby budov, zajištění dopravy, zajištění stravování, zabezpečení školení pro zaměstnance resortu a zabezpečení komplexní péče o nemovitý majetek Ministerstva vnitra, který je ve vlastnictví České republiky a ke kterému má právo hospodaření Ministerstvo vnitra (dále jen „resort MV“), respektive ke dni zřízení organizace bude mít k němu právo hospodaření tato organizace včetně veškeré obstaravatelské činnosti.

#### I. Hlavní činnost

Organizace zajišťuje pro potřeby resortu MV:

- a) poskytování hmotného investičního majetku pro potřeby činnosti resortu MV formou výpůjčky, včetně zabezpečení tohoto majetku nezbytným servisem,
- b) zabezpečení komplexních služeb souvisejících s pořizováním majetku resortu MV,
- c) zabezpečování úklidových prací v budovách resortu MV,
- d) zabezpečování běžných oprav a údržby majetku resortu MV,
- e) zajištění hromadné přepravy osob a nákladní přepravy pro potřeby resortu MV,
- f) zajištění výroby a distribuce stravy pro zaměstnance resortu a provozu kantýn resortu MV,
- g) zajištění smluvního stravování pro zaměstnance resortu MV,
- h) zajištění ubytovacích kapacit a prostor pro školení zaměstnanců resortu MV,
- i) zajištění komplexního servisu v oblasti veřejné zakázky pro resort MV, včetně souvisejících činností,
- j) zabezpečení zdokonalovacích kursů řidičů motorových vozidel,
- k) zabezpečení revizí, prohlídek a zkoušek na technologických zařízeních užívaných resortem MV,
- l) zabezpečení pronájmu movitého a nemovitého státního majetku se souhlasem zřizovatele,
- m) pořizování nemovitého majetku se souhlasem zřizovatele.
- n) likvidace, případně odprodej neupotřebitelného a vyřazeného majetku,

## II. Hospodářská činnost

Mimo svoji hlavní činnost může organizace provozovat ve volných výrobních kapacitách hospodářskou činnost, ke zlepšení hospodářských výsledků organizace, v tomto rozsahu:

- a) silniční motorovou dopravu osobní, nákladní a autobusovou, včetně autobusové mezinárodní dopravy,
- b) opravy motorových vozidel,
- c) opravy karoserií,
- d) opravy ostatních dopravních prostředků,
- e) vyučování řízení motorových vozidel a zdokonalovací školicí kurzy řidičů,
- f) činnost stanice technické kontroly,
- g) činnost stanice kontroly měření emisí,
- h) hostinskou činnost,
- i) údržbu domovních fondů (úklidové práce a stavebnictví, uvedené pod skupinou 113 přílohy č. 1 zákona č. 455/1991 Sb., o živnostenském podnikání, ve znění pozdějších předpisů),
- j) zprostředkovatelská a poradenská činnost v oblasti obchodu a služeb,
- k) činnost v oblasti veřejných zakázek,
- l) koupi zboží za účelem jeho dalšího prodeje a prodej,
- m) ubytování, prodej volných rekreačních a školících kapacit,
- n) dražby mimo výkon rozhodnutí,
- o) revize prohlídky a zkoušky,
- p) provoz, správu, údržbu nemovitého majetku,
- q) provoz, údržbu movitého majetku,
- r) likvidace, odprodej neupotřebitelného a vyřazeného majetku,

Provozovat hospodářskou činnost uvedenou v bodě II. je organizace oprávněna za podmínky, že ve své hlavní činnosti plní úkoly stanovené v bodě I v požadovaném množství a kvalitě.

### Čl. 2

#### Statutární orgán:

Statutárním orgánem organizace je její ředitel, kterého jmenuje a odvolává ministr vnitra.

Ředitel je oprávněn jednat ve všech věcech organizace jejím jménem.

### Čl. 3

#### Vymezení majetku

Organizace vykonává právo hospodaření k nemovitému majetku specifikovaného v příloze č.1 této zřizovací listiny v celkové účetní hodnotě 275 498 284,- Kč. Tato příloha je nedílnou součástí této zřizovací listiny





Organizace není oprávněna nemovitý majetek bez písemného souhlasu zřizovatele převést na třetí subjekt, ani zatížit věcným břemenem případně jinými závazky.

Organizace má právo hospodaření k movitému majetku v celkové pořizovací hodnotě jehož seznam je uveden v příloze č. 2, která je nedílnou součástí této zřizovací listiny.

### Čl. 4 Právní nástupnictví organizace

Vzniklá příspěvková organizace bude právním nástupcem MV ČR v rozsahu činnosti stanovené zřizovací listinou. Dnem zřízení na ni přecházejí veškeré pohledávky a závazky, které vážnou jak na přebíraném majetku tak i za nájemci a uživateli přebíraných nemovitostí.

### Čl. 5 Závěrečná ustanovení

Tato zřizovací listina může být měněna pouze písemnou formou označenou jako číslované dodatky.

### Čl. 6 Vymezení doby, na kterou je příspěvková organizace zřizována

Organizace se zřizuje s účinností od 1. ledna 1998 na dobu neurčitou.

Č.j: *N-1334/94*

V Praze dne *8. 12. 1994*

Podle poř. č.: 3242/KL/2011  
ověřovací knihy Úřadu MČ Praha 2  
tato úplná kopie obsahující 4 strany  
souhlasí doslovně s předloženou listinou,  
z níž byla pořízena a která je ověřenou  
vidimovanou listinou obsahující 4 strany.  
V Praze 2 dne: 28.4.2011  
Ověřující osoba:



Ministr vnitra

Podle ověřovací knihy ÚMČ Praha 10  
poř. č. vidimace 2162/07  
tato částečná kopie,  
obsahující počet stran: 4  
souhlasí doslovně s předloženou listinou,  
z níž byl/a pořízen/a a tato listina je  
prvopisem,  
obsahující počet stran: 7.

V Praze 10 dne 19.6.2007



Podle ověřovací knihy ÚMČ Praha 10  
poř. č. vidimace 1070/08  
tato úplná kopie,  
obsahující 4 stran  
souhlasí doslovně s předloženou listinou,  
z níž byl/a pořízen/a a tato listina je  
ověřenou vidimovanou listinou,  
obsahující 4 stran.

V Praze 10 dne 28.2.2008

(jméno a příjmení ověřující osoby)



Podle ověřovací knihy ÚMČ Praha 10  
poř.č. vidimace **0518/2015**  
tato **úplná kópíe** obsahující 4 strany  
souhlasí doslovně s předloženou listinou,  
z níž byla pořízena,  
a tato listina je **ověřenou vidimovanou listinou**  
obsahující 4 strany.

V Praze 10 dne 8.7.2015 Vidimaci provedl/a



Podle ověřovací knihy ÚMČ Praha 10  
poř.č. vidimace **5A/1313/2018**  
tato **částečná kópíe** obsahující 5 stran  
souhlasí doslovně s předloženou listinou,  
z níž byla pořízena,  
a tato listina je **ověřenou vidimovanou listinou**  
obsahující 6 stran.

V Praze 10 dne 18.4.2018 Vidimaci provedl/a





Jan Hamáček  
ministr vnitra

Praha 13. srpna 2018  
Č. j.: MV-86056-2/OSM-2018

## Pověření

Ministr vnitra

p o v ě ř u j e

podle ustanovení § 7 odst. 2 zákona č. 219/2000 Sb., o majetku České republiky a jejím  
vystupování v právních vztazích, ve znění pozdějších předpisů,



ředitele Správy logistického zabezpečení Policejního prezidia České republiky,

aby jménem Ministerstva vnitra, IČ 00007064, uzavřel se s.p.o. Zařízení služeb pro MV, IČ  
67779999, smlouvu o změně příslušnosti hospodařit s majetkem státu.

Předmětem této smlouvy je bezúplatný převod příslušnosti hospodařit ze s.p.o. Zařízení  
služeb pro MV na Ministerstvo vnitra.

Konkrétně se jedná o objekt garáže bez čp/če, na pozemku p. č. 8/2 (pozemek jiného  
vlastníka – LV 1220) zapsaný v katastru nemovitostí na listu vlastnictví č. 3273 pro k. ú.  
Košíře a obec Praha, okres Hlavní město Praha u Katastrálního úřadu pro hlavní město  
Prahu, Katastrální pracoviště Praha.

Jmenovaný je oprávněn činit veškeré úkony související se změnou příslušnosti hospodařit ze  
s.p.o. Zařízení služeb pro MV na Ministerstvo vnitra do katastru nemovitostí u Katastrálního  
úřadu pro hlavní město Praha, Katastrální pracoviště Praha.



Pověření přijímám



Pověřuji





**Příloha č. 3**



03/2185/75

Hospodářská smlouva o převodu vlastnictví

Smluvní strany

Motokov, podnik zahraničního obchodu v Praze 3, Olšanská 1,  
zastoupený generálním ředitelem s. [REDACTED] jako  
organizace předávající /dále jen předávající/

a

Městská správa Veřejné bezpečnosti v Praze 1, Konviktská 14,  
zastoupená s. [REDACTED] jako organizace pře-  
jímačící /dále jen přejímačící/ uzavřely

h o s p o d á ř s k o u s m l o u v u

o převodu vlastnictví ve smyslu Hospodářského zákoníka, podle  
které se zavazují:

A/ Předávající:

1/ Převést do vlastnictví za úplaty dnem 1. září 1975 a to  
za dohodnutou cenu Kčs 2,246.188,- slovy dva milióny dvěstě-  
čtyřicetšest tisíc jedno sto osmdesát osm Kčs organizaci pře-  
jímačící objekt C - dvoupodlažní garáže s pochozí střechou  
v Praze 5, Košíře, Nepomucká ulice, blok C.

- 2/ Zaplatit předávajícímu částku Kčs 2,246.188,- slovy dva milióny, dvěstěčtyřicetšest tisíc jednoosmdesátosm Kčs na účet ČSOB Praha - [REDACTED]
- 3/ Dát předávajícímu dnem 1. září 1975 do užívání všechny prostory druhého /horního/ podlaží garáží o celkové výměře 640 m<sup>2</sup>.

C/ Společná ustanovení:

- 1/ Obě smluvní organizace souhlasí, aby podle této hospodářské smlouvy byl proveden zápis v evidenci nemovitostí pro přejímající organizaci u Střediska geodézie v Praze o předmětné nemovitosti.
- 2/ Pokud tato smlouva nestanoví jinak, platí pro právní vztahy obou smluvních stran ustanovení obecných právních předpisů, zejména Hospodářského zákoníku /číslo 37/71 Sb./
- 3/ Smlouva se vyhotovuje v šesti stejnopisech pro obě strany po třech výtiscích.
- 4/ Tato hospodářská smlouva podléhá schválení HS MV ČSR a FMZO.

Za přejímající organizaci:



Za předávající organizaci:

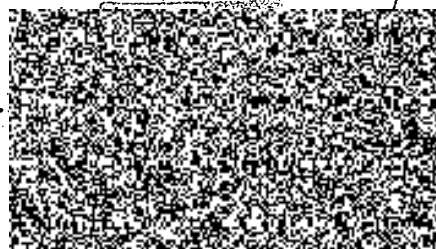

V Praze dne 15. 7. 1975

OPIS 2. příloha 11. VIII. 06 Příloha č. 2 KNZ 492/2006

MINISTERSTVO VNITRA  
stavební úřad  
P. O. BOX 21/OSM, 170 34 Praha 7

Č.j. OSM-2830/09-2006

POLICIE ČESKÉ REPUBLIKY správa Středočeského kraje - SUO	
Drošlo:	11. VIII. 2006
Č.j.	PSC-14-63/SUO-02-2006
Přílohy	

Praha 7. srpna 2006

Počet listů:

Policie ČR  
správa Středočeského kraje  
SUO

Objekt garáží Policie ČR na stavebních pozemcích p.č. 8/2 a p.č. 8/17 v k. ú. Košfře, obec Praha - potvrzení o existenci stavby - doplnění Č.j. OSM-1974/09-2003 ze dne 19.6.2003

K č.j. PSC 14-63/SUO-02-2006 ze dne 28.6.2006

Stavební úřad Ministerstva vnitra ČR v Praze, jako stavební úřad příslušný podle ustanovení § 121 odst. 2 písm. b) zákona č. 50/1976 Sb., o územním plánování a stavebním řádu, ve znění pozdějších předpisů (dále jen „stavební zákon“), potvrzuje tímto existenci stavby objektu garáží, jako nedělitelné stavby situované na stavebních pozemcích parcelních čísel 8/2 a 8/17 v katastrálním území Košfře, obec Praha. Vlastníkem stavby je ČR - Ministerstvo vnitra a uživatelem Policie ČR správa Středočeského kraje.

Toto potvrzení se vydává v souladu s ustanovením § 104 odst. 1 stavebního zákona s ohledem na skutečnost, že se v archivní dokumentaci nedochovalo povolení k užívání stavby (kolaudační rozhodnutí), a slouží jako doklad pro potřeby zápisu do katastru nemovitostí u Katastrálního úřadu v Praze.

Vyřizuje: SÚ  
tel.:  
fax:



ředitel odboru správy majetku

Ověření - vidělanice  
Ověřuji, že tento opis složený z ..... listů,  
doslova se souhlasí s listinou z níž byl pořízen,  
složen z ..... listů.  
v Praze ..... 9. 10.



olaf v Praze



DCR99ETRD041574001

OPIS

Strana první

N 496/2006

STEJNOPSIS

NZ 492/2006

### Notářský zápis

sepsaný dne 9.10.2006, tj. slovy devátého října roku dva tisíce šest, mnou, [redacted] notářem se sídlem v Praze, v mé kanceláři v [redacted]

Účastníkem je: -----

Česká republika, jménem které činí právní úkony Ministr vnitra České republiky [redacted] vedoucí organizační složky státu - Ministerstva vnitra České republiky, Nad Štolou 936/3, Praha 7, Holešovice, PSČ 170 34, zastoupené na základě pověření ze 26.4.2005 vedoucím zaměstnancem této organizační složky - panem [redacted] zástupcem ředitele Policie České republiky Správy Středočeského kraje. Pověření tvoří přílohu č. 1 tohoto notářského zápisu. -----

Jmenovaný zástupce účastníka, který mně prokázal svou totožnost svým úředním průkazem, prohlašuje, že je zcela způsobilý k právním úkonům. -----

Pan [redacted] mně jménem účastníka požádal, abych osvědčil jeho níže uvedené prohlášení o skutečném stavu umístění objektu garáží, které dnes přede mnou, notářem, učinil. -----

\*\*\*\*

O důležitých právních skutečnostech obsahujících níže uvedené prohlášení vydávám toto -----

### o s v ě d ě n í

\*\*\*

#### - Článek první -

Zástupce účastníka [redacted] prohlásil, že má Česká republika na základě hospodářské smlouvy o převodu vlastnictví č. 03/2185/75 ze dne 15.7.1975, ve vlastnictví objekt - **dvoupodlažní garáže**, na pozemku **parc.č. 8/2** (zastavěná plocha a nádvoří), v katastrálním území Košire, zapsané v katastru nemovitostí u Katastrálního úřadu pro hlavní

Strana druhá -----

město Prahu, Katastrální pracoviště Praha, na listu vlastnictví č. 3273 pro katastrální v katastrálním území Košíře, obec Praha, okres Hlavní město Praha. -----

Zástupce účastníka dále prohlásil, že vlastnické právo k výše uvedenému pozemku parc.č. 8/2 (zastavěná plocha a nádvoří), v katastrálním území Košíře, obec Praha, okres Hlavní město Praha, zapsaném v katastru nemovitostí u Katastrálního úřadu pro hlavní město Prahu, Katastrální pracoviště Praha, je na listu vlastnictví č. 1220 pro katastrální území Košíře, je evidováno pro Hlavní město Prahu, Mariánské nám. 2/2, Staré Město, 110 01 Praha 01. -----

- Článek druhý -

Zástupce účastníka prohlásil a výpisem z katastru nemovitostí dokládá, že je v katastru nemovitostí zapsáno, že objekt garáží je postavený na pozemku parc.č. 8/2 (zastavěná plocha a nádvoří), v katastrálním území Košíře. Poloha této stavby byla určena a zaměření stavby bylo provedeno geometrickým plánem z doby, kdy došlo ke zhotovení této stavby (geometrický plán č. 24579-83-78, vyhotovený v dubnu 1976 Geodézií np Praha, Středisko 113). -----

Dále přítomný zástupce účastníka prohlásil, že na základě dalšího zaměření ze dne 28.5.2002 bylo zjištěno, že stavba – objekt garáží je umístěna na dvou pozemcích a to na pozemku parc.č. 8/2 (zastavěná plocha a nádvoří), v katastrálním území Košíře a na pozemku parc.č. 8/17 (ostatní plocha – jiná plocha) v katastrálním území Košíře, zapsaných v katastru nemovitostí u Katastrálního úřadu pro hlavní město Prahu, Katastrální pracoviště Praha, na listu vlastnictví č. 1220 pro katastrální území Košíře. K novému zaměření stavby došlo geometrickým plánem pro rozdělení pozemků č. 105-66/2002, zhotoveným společností GEODÉZIE ENGINEERING s.r.o., se sídlem U Nikolajky 28, 150 00 Praha 5, ověřeným oprávněným zeměměřickým inženýrem ~~XXXXXXXXXXXX~~ dne 28.5.2002 pod č. 115/2002 a potvrzeným Katastrálním úřadem Praha - město dne 6.6.2002 pod č. 3083/2002. -----

Stavební úřad Ministerstva vnitra České republiky v Praze vydal dne 7.8.2006 písemné potvrzení o existenci stavby objektu garáží, jako nedělitelné stavby situované na pozemcích parc.č. 8/2 a parc.č. 8/17 v katastrálním území Košíře, obec Praha, pod č.j. OSM-2830/09-2006. Toto „Potvrzení“ tvoří přílohu č.2 tohoto notářského zápisu. -----



Strana třetí -----

Dále zástupce účastníka prohlásil, že pozemek **parc.č. 8/17** (ostatní plocha – jiná plocha) o výměře 118 m<sup>2</sup>, v katastrálním území Košíře, který byl utvořen oddělením z pozemku parc.č. 8/3 (ostatní plocha – zeleň) v katastrálním území Košíře, a to na základě zaměření výše uvedeným geometrickým plánem č. 105-66/2002, je již zapsán v katastru nemovitostí, jakož i nová výměra pozemku **parc.č. 8/2** (zastavěná plocha a nádvoří) v katastrálním území Košíře, 587 m<sup>2</sup>, určená na základě uvedeného geometrického plánu. -----

Zástupce účastníka konstatoval, že jako vlastník pozemku parc.č. 8/3 (ostatní plocha – zeleň) v katastrálním území Košíře, je zapsáno Hlavní město Praha, Mariánské nám. 2/2, Staré Město, 110 01 Praha 01. -----

**Geometrický plán** pro rozdělení pozemků č. 1005-66/2002, tvoří **přílohu** tohoto notářského zápisu. -----

**- Článek třetí -**

Zástupce účastník prohlásil, že vlastnické právo státu Česká republika k výše uvedenému objektu garáží nebylo dosud nikým zpochybněno, není vůči jiným osobám sporné, a že tato stavba nebyla převedena na jinou osobu, není zatížena žádnými právními vadami, zejména zástavním právem. -----

**- Článek čtvrtý -**

Na základě tohoto osvědčení lze provést záznamem v katastru nemovitostí u Katastrálního úřadu pro hlavní město Prahu, Katastrální pracoviště Praha, na listu vlastnictví č. 3273 pro katastrální území Košíře, příslušnou změnu a nově zapsat: -----

v části B listu vlastnictví: **garáž** bez čp/če postavená na pozemcích **parc.č. 8/2** a **parc.č. 8/17** v katastrálním území Košíře. -----

\*\*\*\*

--- O tom byl tento notářský zápis sepsán, po přečtení zástupcem účastníka schválen a předemnou, notářem, podepsán. -----

L.S.

  
  
notář v.r.

OPIS

Priloha č. 1 k NZ 492/2006

Ministr vnitra České republiky



Praha 26. IV. 2005  
Č.j: OSM-1432/04-2005

POVĚŘENÍ

Ministr vnitra České republiky

pověřuje



zástupce ředitele Policie České republiky Správy Středočeského kraje

k potvrzování písemností, které jsou ze strany České republiky - Ministerstva vnitra nezbytné k provedení zápisu stavby a zápisu vlastnického práva ke stavbě, která je nemovitostí, do katastru nemovitostí.

Pověření umožňuje potvrzovat listiny v souladu s § 5 odst. 4 zákona č. 344/1992 Sb., ve znění pozdějších předpisů a s § 36 odst. 5 vyhlášky č. 190/1996 Sb., ve znění pozdějších předpisů ve věcech vyplývajících z § 2 a § 2a zákona č. 172/1991 Sb., ve znění pozdějších předpisů a § 19 zákona č. 229/1991 Sb., ve znění pozdějších předpisů.

Dále toto pověření umožňuje potvrzovat skutečnost, že došlo k zaplacení kupní ceny při splátkovém odprodeji nemovitostí ve vlastnictví České republiky, a tím současně umožňuje zrušení zástavního práva, které bylo v souvislosti s prodejem těchto nemovitostí sjednáno ve prospěch České republiky - Ministerstva vnitra a bylo zapsáno do katastru nemovitostí.

Pověření se vztahuje na stavby a nemovitosti, které byly nebo jsou v katastru nemovitostí zapsány ve prospěch České republiky - Ministerstva vnitra a jeho právních předchůdců, nebo k nimž příslušnost k hospodaření náležela či náleží uvedeným subjektům, a jejíž přímý výkon zajišťuje, resp. zajišťoval shora uvedený útvar nebo se tyto stavby a nemovitosti nacházejí v jeho působnosti podle územního principu.





**Ověření a vidimace**

Ověruji, že tento opis složený z 1 listů,  
doslovně souhlasí s listinou z níž byl pořizen,  
složenou z 1 listů.

Praze ..... 9. 10. 2006 .....



Ověřuji, že tento stejnopis notářského zápisu (včetně přílohy č. 1 a 2,) vyhotovený dne 9.10.2006, tj. slovy devátého října roku dva tisíce šest, a určený pro Ministerstvo vnitra České republiky, Nad Štolou 936/3, Praha 7, Holešovice, PSČ 170 34, se shoduje doslovně s notářským zápisem (včetně přílohy č. 1 a 2), založeným ve sbírce notářských zápisů [redacted] notáře v Praze pod č. NZ 492/2006.-----

L.S.



notář v.r.

*[Faint handwritten text, possibly a date or reference number]*  
9.10.2006



*[Faint circular stamp or mark]*



## VÝKAZ DOSAVADNÍHO A NOVÉHO STAVU ÚDAJŮ KATASTRU NEMOVITOSTÍ

Dosavadní stav				Nový stav								
Označení pozemku parcel. číslem	Výměra parcely		Druh pozemku Způsob využití	Označení pozemku parcel. číslem	Výměra parcely		Druh pozemku Způsob využití	Nabyvatel Zp. urč. výměr	Porovnání se stavem evidence právních vztahů			
	ha	m <sup>2</sup>			ha	m <sup>2</sup>			Díl přechází z pozemku označeného v		Číslo listu vlastnictví	Výměra dílu
		katastru nemovitosti	dřívější poz.evidenci	ha	m <sup>2</sup>							
8/1	1)	3 76	zast.plocha č.p.1023	8/1	3 76	zast.plocha bytový dům	1 2	8/1	1828	3 76		
8/2	1)	5 94	zast.plocha garáž	8/2	5 87	zast.plocha garáž	1 2	8/2	24	5 87		
8/3	1)	58 14	ost.plochy zeleň	8/3	40 82	ost.plochy zeleň	1 2					
		58 35		8/13	8 87	ost.plochy jiná plocha	1 2	8/3	24	8 87		
				8/14	4 13	ost.plochy jiná plocha	1 2	8/3	24	4 13		
				8/15	2 39	ost.plochy jiná plocha	1 2	8/3	24	2 32	b	
				8/16	82	ost.plochy ost.komun.	1 2	8/2	24	7	a	
				8/17	1 18	zast.plocha garáž	1 2			2 39		
	1)	67 84			67 84			8/3	24	82		
		67 97						8/3	24	1 18		

Nabyvatel: 1 - dosavadní

1) změna výměry vzniká výpočtem s vyšším kódem kvality výměry při nezměněném geometrickém určení podle § 26 písm. c) vyhl.190/1996 sb. v platném znění

Ověřuje se, že tato kopie  
souhlasí s geometrickým plánem.

20.9.06 38/2006

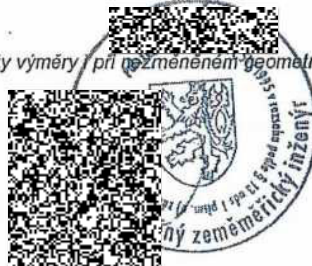

Dělit nebo scelovat pozemky lze jen na základě územního rozhodnutí, pokud podmínky pro ně nejsou stanoveny jiným rozhodnutím nebo opatřením.

<p><b>GEOMETRICKÝ PLÁN</b> pro rozdělení pozemků</p> <p>Zhotovil: <b>GEODÉZIE ENGINEERING s.r.o.</b> U Nikolajky 28, 150 00 Praha 5</p> <p>Číslo plánu: 1005-66/2002</p> <p>Okres: ---</p> <p>Obec: Praha</p> <p>Kat. území: Košíře</p> <p>Mapový list: Praha 8-2/11 Praha 8-2/13</p> <p>Kód způsobu určení výměr: 2 - ze souřadnic v S-JTSK 1 - jiným čís. způsobem 0 - graficky</p> <p>Dosavadním vlastníkem byla poskytnuta možnost seznámit se v terénu s průběhem navrhovaných nových hranic, které byly označeny předepsaným způsobem: <b>zdmj, obvodovými stěnami</b></p>	<p>Náležitosti a přesnosti odpovídá právním předpisům</p> <p>Geometrický plán ověřil oprávněný zeměměřický inženýr: </p> <p>Dne 28.5.2002 Číslo 115/2002</p> <p>Úředně oprávněný inženýr odpovídá za odbornou úroveň geometrického plánu, za dosažení předepsané přesnosti a za správnost a úplnost náležitostí podle právních předpisů</p>	<p>Katastrální úřad souhlasí s očíslováním parcel</p> <p>Souhlas katastrálního úřadu potvrdil: </p> <p>Dne 28.5.2002 Číslo 108/102</p> <p>Jeden vpravo geometrického plánu a předepsané přílohy jsou uloženy u katastrálního úřadu</p>
--	---	--

Seznam souřadnic (S-JTSK)

Č. bodu	Y	X
7	747287.58	1044505.27
15	747218.67	1044477.87
16	747217.20	1044473.48
17	747218.50	1044472.20
18	747224.68	1044467.52
28	747216.49	1044473.23
38	747218.32	1044471.96
40	747212.73	1044500.44
43	747233.54	1044492.41
44	747234.50	1044502.53
45	747231.54	1044493.02
47	747231.44	1044493.05
48	747232.41	1044496.14
49	747232.18	1044496.21
50	747233.32	1044499.85
51	747233.63	1044499.75
53	747225.89	1044475.67
67	747224.73	1044495.07
76	747238.13	1044508.12
81	747266.53	1044510.61
86	747262.11	1044515.25
87	747287.04	1044508.34
90	747236.39	1044501.94
97	747246.25	1044505.47
277-51	747199.25	1044507.43

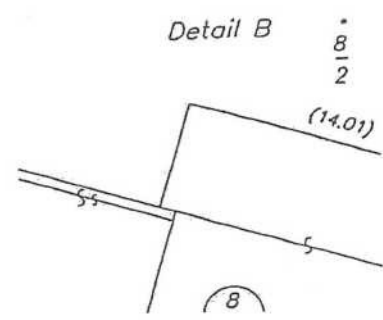
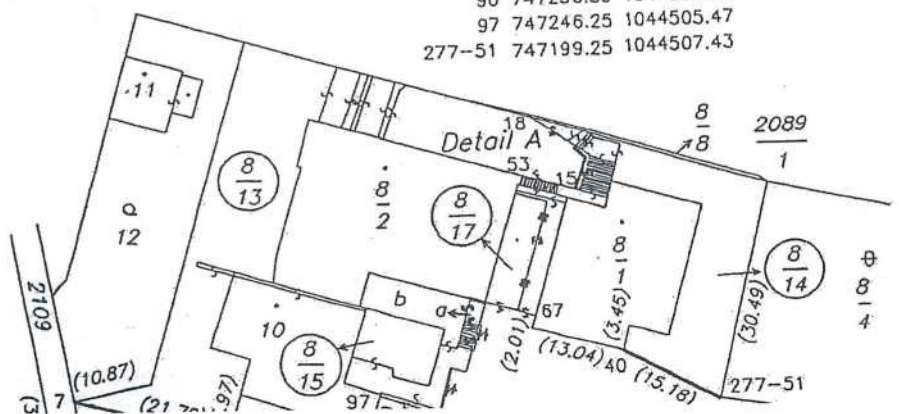
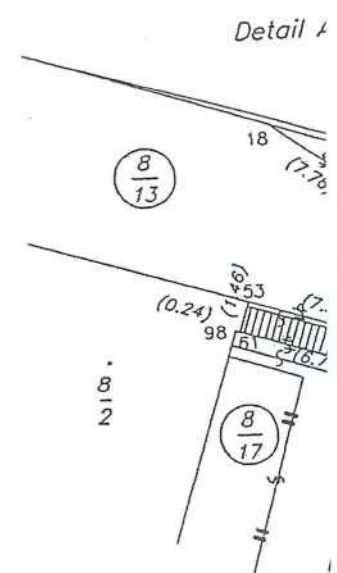

PRAHA 8-2/11  
 PRAHA 8-2/13



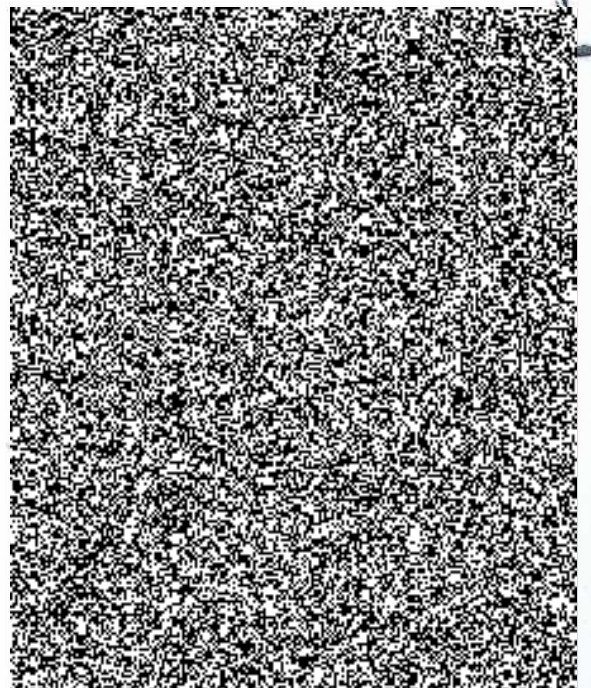
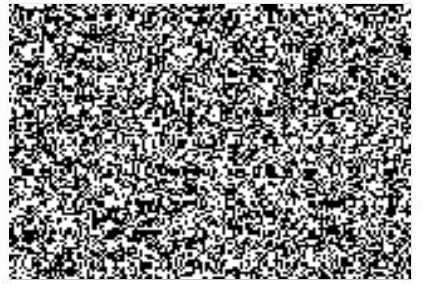

Garáže Nepomuckého CEN V-CZ 01000252

ÚČETNÍ HODNOTA V KČ  
Ke dni 18.6.2018

EV. KARTA MAJETKU

STAVBY

1.garáže bez č.p.

3 186 321,00

A010005228

G.3.

CELKEM

3 186 321,00

Celkem

Stavby

3 186 321,00 Kč

Stav IM



Stav IM

Invest.majetek  Založení ZP  Doplnění zás.práce

Datum výkazu: 30.09.2018 Stav IM - 01 Účetní obl.

Datum vytvoření: 19.09.2018 1

Účetníokruh 2515 Pracovníúsek Účetinv.maj.FVN 21000000 TřídaIM 2100

Hlavní číslo Pdč	Datum akt.	Označení	Pořiz.hod	Kumul.odp	Účet.hod
2100252 0	31.12.2014	Praha 5, Košiče, Nepomuckého bez č., 150 00 - gar.	0,00	0,00	0,00
2100252 1	31.12.2014	Košiče - Garáže halové	3.186.321,00	1.659.319,39-	1.527.001,61
<b>TřídaIM</b>	2100	<b>Areály - vlastní *</b>	<b>3.186.321,00</b>	<b>1.659.319,39-</b>	<b>1.527.001,61</b>
<b>Účetinv.maj.FVN</b>	21000000	<b>Stavby **</b>	<b>3.186.321,00</b>	<b>1.659.319,39-</b>	<b>1.527.001,61</b>
<b>Pracovníúsek</b>		<b>***</b>	<b>3.186.321,00</b>	<b>1.659.319,39-</b>	<b>1.527.001,61</b>
<b>Účetníokruh</b>	2515	<b>Zařízení služeb pro MV ****</b>	<b>3.186.321,00</b>	<b>1.659.319,39-</b>	<b>1.527.001,61</b>

## Příloha č. 5

### Seznam dokumentace

Povolení k užívání	ONV Praha 5	10.2.1972
Technická zpráva	Instav	Březen 1973
Hospodářská smlouva 03/2185/75	Motokov - Městská správa VB	15.7.1975
Hospodářská smlouva 03/2190/75	Motokov - Městská správa VB	15.7.1975
Hospodářská smlouva 03/2202/75	Motokov - Městská správa VB	15.7.1975
Dodatek k hospodářské smlouvě 03/2203/75	Motokov - Městská správa VB	15.7.1975
Zápis o předání objektu	Motokov - Městská správa VB	2.9.1975
Záznam o jednání o předání prostor	Motokov - Městská správa VB	9.12.1977
Dodatek k zápisu ze dne 20.12.1977	Motokov - Městská správa VB	22.12.1977
Hospodářská smlouva	Stavební bytové družstvo - Městská správa VB	20.4.1976
Hospodářská smlouva - pozemek	NV Praha 1 - Výstavba hl.m. Prahy	29.9.1978
Žádost o převedení části pozemkové parcely	Motokov	23.3.1984
Snímek pozemkové mapy		12.12.1989
Návrh na záznam do katastru nemovitostí	PČR Správa Středočeského kraje	13.4.2001
Potvrzení o existenci stavby	MV stavební úřad	19.6.2003
Potvrzení o existenci stavby	MV stavební úřad	7.8.2006
Sdělení k ohlášení stavebních úprav	MV stavební úřad	16.6.2006
Notářský zápis		9.10.2006
Cenová nabídka	Magistrát hl.m. Prahy	27.10.2006
Opatření o určení nemovitého majetku	Ministr vnitra	16.12.2008
Rozhodnutí o trvalé nepotřebnosti	KŘ policie Středočeského kraje	16.9.2011
Zápis o fyzickém předání	SKPV KŘ policie - OSM KŘ policie	31.10.2011
Vyjádření k funkčnímu využití pozemku	Magistrát hl.m. Prahy - odbor územního plánu	8.12.2011
Sdělení o poloze pozemků	Agentura ochrany přírody	25.11.2011
Znalecký posudek č. 75-2501/12		15.2.2012
Znalecký posudek - Dodatek č. 75D-2501D/12		15.2.2012
Smlouva o převodu příslušnosti hospodaření	KŘ policie Středočeského kraje - ZSMV	2.3.2012
Návrh na záznam do katastru nemovitostí	KŘ policie Středočeského kraje	5.3.2012
Oznámení - změna příslušnosti hospodaření	Magistrát hl.m. Prahy	9.3.2012
Zápis o fyzickém předání	KŘ policie Středočeského kraje - ZSMV	21.3.2012
Smlouva o nájmu ZSM/33/DSN-A-2012	ZSMV - L.ROWAN INDUSTRY	26.7.2012
Odstoupení od smlouvy ZSM/33/DSN-A-2012	ZSMV - L.ROWAN INDUSTRY	23.5.2013
Smlouva o nájmu ZSM-14-10/OSM-2012	ZSM - DoBa I spol. s r.o.	12.8.2013
Oznámení o sloučení parcel	Katastrální úřad	19.8.2013
Snímky katastrální mapy 6x		
Geometrický plán		30.9.2006
Adaptace garáží - stavební část	Instav	Březen 1973
Adaptace garáží - rozpočet	Instav	Březen 1973
Adaptace garáží - vzduchotechnika	Instav	Březen 1973
Výpis z pozemkové knihy	Státní notářství pro Prahu 1	16.6.1976

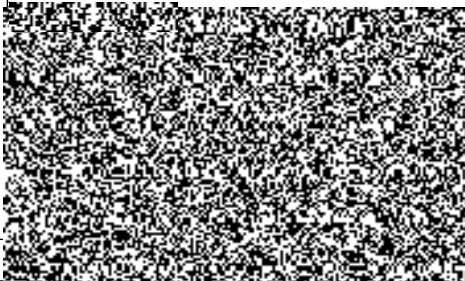

Výpisy z katastru nemovitostí		31.3.2000
		18.4.2000
		22.5.2000
		16.10.2003
		4.3.2004
		13.2.2006
		15.2.2006
		20.2.2006
		22.2.2006
		4.3.2004
		20.2.2006
		25.1.2007
		13.2.2006
		20.3.2012
		19.7.2012
	7.9.2012	
	9.12.2013	
	26.11.2014	
Pasport budovy - Technická zpráva	Restio spol. s r.o.	říjen 2011
Elektro revize		15.12.2005
		23.3.2007
		listopad 2009
		únor 2010
		leden 2011
Revize hasicích přístrojů		leden 2011
		23.9.2009

## Příloha č. 6

### Seznam klíčů ZSMV

areál Nepomucká Praha – Košíře

- 3ks ----- visací zámek  
( řetěz k zabezpečení proti vjezdu a parkování cizích vozidel před vraty do vstupu objektu )
- 1ks ----- dozický klíč ( dveře čekárna suterén)
- 1ks ----- dozický klíč ( vnitřní vrata pneuservis, suterén)
- 1ks ----- fabkový klíč ( kotelna za prostorem pneuservisu suterén)
- 1ks ----- fabkový klíč ( vrata a dveře hlavní vstup do budovy - suterén- jeden klíč pro oboje)
- 1ks ----- fabkový klíč ( dveře - vstup ze suterénu do prostoru schodiště a elektroměru)



Ministerstvo vnitra  
Odbor správy majetku  
Na Pankráci 72

140 21 Praha 4

Č. j.: ZSM- 142 /SNM - 2018  
Vaše č.j.:  
Vyřizuje: [redacted]  
Oddělení správy nemovitých věcí  
Tel: [redacted]  
e-m: [redacted]

Praha, 24/ 4. 2018  
Počet listů: 1  
Počet příloh: -

#### Prohlášení o trvalé nepotřebnosti nemovité věci

Zařízení služeb pro Ministerstvo vnitra, se sídlem Přípotoční 300, 101 00 Praha 10, přísluší hospodařit s majetkem státu, mimo jiné i stavbou

**bez čp/če , garážemi na pozemku parc. č. 8/2 v katastrálním území 728764 Košíře, obci 554782 Praha, okres CT0100 Hlavní město Praha**

Pozemek parc.č. 8/2 není vlastnictví České republiky s Zařízením služeb pro Ministerstva vnitra s pozemkem parc.č. 8/2 v katastrálním území Košíře není příslušná hospodařit.

Podle ust. § 14 odst. 7 zákona č. 219/2000 Sb. o majetku České republiky, ve znění pozdějších předpisů

**prohlašuji**

**stavbu bez čp/če , garáže na pozemku parc. č. 8/2 v katastrálním území 728764 Košíře, obci 554782 Praha, okres CT0100 Hlavní město Praha**

pro ZSMV trvale nepotřebnou.



generální ředitel  
Zařízení služeb pro Ministerstvo vnitra

VÝPIS Z KATASTRU NEMOVITOSTÍ

prokazující stav evidovaný k datu 24.04.2018 13:35:02

Okres: CZ0100 Hlavní město Praha

Obec: 554782 Praha

t.území: 728764 Košíře

List vlastnictví: 3273

V kat. území jsou pozemky vedeny v jedné číselné řadě

Vlastník, jiný oprávněný	Identifikátor	Podíl
Vlastnické právo Česká republika	00000001-001	

Příslušnost hospodařit s majetkem státu

Zařízení služeb pro Ministerstvo vnitra, Přípotoční  
300/12, Vršovice, 10100 Praha 10

67779999

B Nemovitosti

Stavby

Typ stavby

Část obce, č. budovy

Způsob využití Na parcele

Způsob ochrany

bez čp/če

garáž

8/2, LV 1220

památkově chráněné území

B1 Jiná práva - Bez zápisu

C Omezení vlastnického práva - Bez zápisu

D Jiné zápisy - Bez zápisu

Plomby a upozornění - Bez zápisu

E Nabývací tituly a jiné podklady zápisu

Listina

- o Hospodářská smlouva o převodu vlastnictví 03/2185/1975 ze dne 15.07.1975.

Z-27619/2003-101

Pro: Česká republika

RČ/IČO: 00000001-001

- o Notářský zápis o nabytí vlastnictví k budově NZ 492/2006 ze dne 09.10.2006.

Z-76040/2006-101

Pro: Česká republika

RČ/IČO: 00000001-001

- o Smlouva o změně příslušnosti hospodařit a práva hospodařit KRPS-114876/ČJ-2011-0100AP ze dne 02.03.2012.

Z-17750/2012-101

Pro: Zařízení služeb pro Ministerstvo vnitra, Přípotoční 300/12,  
Vršovice, 10100 Praha 10

RČ/IČO: 67779999

F Vztah bonitovaných půdně ekologických jednotek (BPEJ) k parcelám - Bez zápisu

Nemovitosti jsou v územním obvodu, ve kterém vykonává státní správu katastru nemovitostí ČR:  
katastrální úřad pro hlavní město Prahu, Katastrální pracoviště Praha, kód: 101.

Vyhotovil:

Vyhotoveno: 24.04.2018 13:41:57

český úřad zeměměřický a katastrální - SCD

Vyhotoveno dálkovým přístupem

Podpis, razítko:

Řízení PÚ: .....

Nemovitosti jsou v územním obvodu, ve kterém vykonává státní správu katastru nemovitostí ČR

Katastrální úřad pro hlavní město Prahu, Katastrální pracoviště Praha, kód: 101.