



MHMPXP3U2WSH

Stejnopis č.1.....

Nájemní smlouva NAP/83/01/021890/2015

Uzavřená níže uvedeného dne, měsíce a roku dle ustanovení Občanského zákoníku, v platném znění mezi

Hlavní město Praha, se sídlem Mariánské nám. 2, Praha 1

zastoupené Ing. Radkem Svobodou, ředitelem odboru evidence, správy a využití majetku Magistrátu hl. m. Prahy

IČ: 00064581

DIČ: CZ00064581

dále jen „*pronajímatel*“

a

LORINFAJ Promotion s.r.o., se sídlem Těšnov 1163/5, Praha 1

zastoupená jednatelem Lorencem Hysi

IČ: 02570041

DIČ: CZ02570041

dále jen „*nájemce*“

I.

Předmět a účel nájmu

1. Pronajímatel je vlastníkem pozemku či komunikace parc. č. 1079, v k. ú. Staré Město, neboť mu svědčí nabývací titul na základě zákona č. 172/1991 Sb. o přechodu některých věcí z majetku České republiky do vlastnictví obcí.
2. Pronajímatel touto smlouvou pronajímá nájemci část pozemku (veřejného prostranství) uvedeného v čl. I., odst. 1. o výměře 36 m² před objektem č. p. 404, Rytířská 12, vyznačeného na orientačním situačním plánu, který tvoří přílohu č. 1 této smlouvy.
3. Pronajímatel touto smlouvou pronajímá nájemci předmět nájmu uvedený v čl. I., odst. 2. výhradně za účelem umístění restaurační předzahrádky.



MHMPXP3U2WSH

II.

Doba nájmu

1. Pronajímatel touto smlouvou pronajímá nájemci předmět nájmu uvedený v čl. I., odst. 2. na dobu neurčitou s účinností od 01.04.2016.
2. Nájemce bude předmět nájmu užívat takto:
od 01.04. do 31.10. příslušného kalendářního roku o výměře 36 m²

III.

Nájemné

1. Pronajímatel touto smlouvou pronajímá nájemci předmět nájmu uvedený v čl. I., odst. 2. za dohodnuté nájemné, které činí 40,- Kč/m²/den.
2. Nájemce se zavazuje zaplatit nájemné pronajímateli formou bezhotovostního převodu na účet správce, kterým je Technická správa komunikací hl. m. Prahy, Řásnovka 770/8, Praha 1, č. ú. 29022-5157998/6000 vedený u PPF banky, a.s., VS 1163660332, KS 308, v souladu se splátkovým kalendářem vystaveným správcem k této smlouvě. Dny splatnosti jsou současně dny uskutečnění plnění.
3. Nájemce souhlasí a bere na vědomí, že v případě rozhodnutí Rady hl. m. Prahy bude výše nájemného upravena, popř. valorizována, formou písemného dodatku, který se stane nedílnou součástí této smlouvy.
V případě, že do 3 měsíců od předložení návrhu dodatku nedojde k jeho uzavření, je pronajímatel oprávněn tuto smlouvu vypovědět podle čl. V., odst. 2., písm. e). Do skončení nájmu platí nájemce nájemné v dosavadní výši.

IV.

Závazková část

1. Pronajímatel přenechává předmět nájmu do užívání nájemci ve stavu, v jakém se nachází ke dni započatého nájmu a ten jej v tomto stavu přijímá.
2. Nájemce se zavazuje:
 - a) umisťovat na předmětu nájmu pouze mobiliář odsouhlasený odborem památkové péče Magistrátu hl. m. Prahy,
 - b) v případě nutnosti umožnit přístup k předmětu nájmu za účelem provedení nezbytné údržby,
 - c) odstranit závady a poškození předmětu nájmu, které způsobil on, nebo ostatní osoby prodlévající na něm s jeho souhlasem, popřípadě nahradit pronajímateli takto způsobenou škodu,



MHMPXP3U2WSH

- d) na žádost pronajímatele nebo správce umožnit přístup k předmětu nájmu za účelem kontroly, zda nájemce užívá předmět nájmu řádným způsobem, v případě nutné potřeby i za jeho nepřítomnosti,
 - e) zajistit sociální a hygienické zařízení pro návštěvníky restaurační zahrádky,
 - f) dodržet podmínky stanovené platným rozhodnutím o zvláštním užívání pozemních komunikací vydaným příslušným silničním správním úřadem,
 - g) dodržovat stanovenou denní provozní dobu,
 - h) na předmětu nájmu a jeho bezprostředním okolí dodržovat vyhlášku č. 8/2008 Sb. hl.m. Prahy, o čistotě, ve znění pozdějších předpisů a zákon č. 13/1997 Sb., o pozemních komunikacích, ve znění pozdějších předpisů,
 - i) nahlásit pronajímateli veškeré změny týkající se jeho osobních dat,
 - j) na předmětu nájmu plnit povinnosti původce odpadů, dle ustanovení § 16 zákona č. 185/2001 Sb., o odpadech a o změně některých dalších zákonů, ve znění pozdějších předpisů. Nejpozději do 24 hodin po nabytí účinnosti této smlouvy smluvně zajistit nakládání s odpady (sběrná nádoba na směsný komunální odpad, separační sběrné nádoby na jednotlivé komodity, které při provozu živnostenské činnosti vznikají, pokud není původce odpadů na základě písemné smlouvy zapojen do systému organizovaného HMP aj.), udržovat čistotu kolem místa nájmu cca 2 m všemi směry,
 - k) na žádost pronajímatele uvolnit předmět nájmu na dobu max. 10 dnů ročně, a to max. ve třech souvislých obdobích. Každý takový případ je pronajímatel povinen oznámit nájemci písemně, nejméně 10 dnů před konáním akce.
3. Bez souhlasu pronajímatele a příslušného stavebního úřadu nájemce nesmí na předmětu nájmu provádět terénní úpravy, stavby, oplocení ani jiné podstatné změny. Ustanovení čl. I., odst. 3. tímto není dotčeno.
 4. Nájemce nesmí přenechat předmět nájmu ani jeho část do užívání jinému bez předchozího písemného souhlasu pronajímatele, tedy ani k provozování hudebních a jiných produkcí.
 5. Nájemce je oprávněn, s ohledem na § 1, odst. 5 nařízení hl. m. Prahy č. 9/2011 Sb. hl. m. Prahy, kterým se vydává tržní řád, ve znění pozdějších předpisů, umístit v rámci restaurační předzahrádky chladicí, mrazicí, popř. výčepní zařízení sloužící pro její provoz.
 6. Nájemce je oprávněn využít předmět nájmu k umístění reklamy vázící se k jeho firmě. Žádná reklamní plocha však nesmí přesáhnout rozměr 0,99 m² a musí být odsouhlasena odborem památkové péče Magistrátu hl. m. Prahy a dále příslušným silničním správním úřadem. V případě zájmu instalovat reklamní plochy o velikosti větší je nutno postupovat v souladu s platnými smluvními vztahy hl. m. Prahy.

V.

Výpověď smlouvy a skončení nájmu

1. Pronajímatel i nájemce jsou oprávněni tuto smlouvu vypovědět v tříměsíční výpovědní lhůtě i bez udání důvodu. Výpovědní lhůta počíná běžet od prvního dne měsíce následujícího po měsíci, v němž byla výpověď doručena druhé smluvní straně.



MHMPXP3U2WSH

2. Nájemní vztah touto smlouvou založený skončí:
 - a) je-li nájemce v prodlení s placením nájemného o více než jeden měsíc a přes písemné upozornění pronajímatele nezaplatí nájemné ani do 5 dnů po doručení tohoto upozornění, pak tato nájemní smlouva zaniká dnem, který se shoduje s 5. dnem od doručení upozornění,
 - b) jestliže nájemce přes písemné upozornění dále porušuje povinnosti uvedené v čl. IV. této smlouvy, a to 5. dnem od doručení tohoto upozornění, viz. písm. a),
 - c) vyžaduje-li to důležitý obecní zájem (havárie, údržba), a to dnem, kdy pronajímatel tuto skutečnost oznámí nájemci,
 - d) v případě, že provozování podnikatelské činnosti nájemce bude znemožněno zrušením udělených správních povolení úředním nařízením nebo jinými důvody. Výše uvedené důvody je nájemce povinen neprodleně oznámit pronajímateli,
 - e) nedojde-li do tří měsíců od předložení návrhu dodatku podle čl. III., odst. 3. k jeho uzavření.
3. Výpověď bude nájemci doručena na adresu nájemce uvedenou v této smlouvě, případně na adresu určenou nájemcem.
4. Nájemce je povinen při změně adresy uvedené ve smlouvě určit pronajímateli místo doručování korespondence.
5. Doručení výpovědi nájemci se řídí příslušnými ustanoveními o doručování podle občanského soudního řádu:

VI.

Smluvní pokuty

1. Za nedodržení podmínek této smlouvy je nájemce povinen zaplatit pronajímateli tyto smluvní pokuty:
 - a) za užívání předmětu nájmu v rozporu s účelem nájmu podle této smlouvy 10.000,- Kč/den (slovy deset tisíc korun českých),
 - b) za nedodržení stanovené denní provozní doby je povinen zaplatit pronajímateli 10.000,- Kč (slovy deset tisíc korun českých) za každý den,
 - c) v případě, že nájemce při skončení nájmu nevyklidí předmět nájmu a nepředá jej pronajímateli ve stanovené lhůtě, je povinen zaplatit pronajímateli částku 10.000,- Kč (slovy deset tisíc korun českých) denně do doby protokolárního předání předmětu nájmu,
 - d) při nezaplacení nájemného do 30 dnů po termínu splatnosti zaplatí nájemce pronajímateli jednorázově smluvní pokutu ve výši 0,1 % z dlužné částky za každý den prodlení, minimálně však 300,- Kč,
 - e) za nedodržení každé další podmínky stanovené touto smlouvou 1.000,- Kč (slovy jeden tisíc korun českých) za každý den, v němž bude toto porušení trvat,
 - f) v případě nedodržení podmínky uvedené v čl. V., odst. 4. této smlouvy 1.000,- Kč (slovy jeden tisíc korun českých) za každý den, v němž bude toto porušení trvat.



MHMPXP3U2WSH

2. Smluvní pokuty sjednané v této smlouvě se nijak nedotýkají nároků pronajímatele na náhradu škody vůči nájemci.
3. Nájemce je mimo zaplacení smluvní pokuty povinen uvést předmět nájmu (veřejné prostranství) neprodleně do původního stavu.
4. Na zajištění nájemného má pronajímatel podle Občanského zákoníku, v platném znění, zástavní právo k movitým věcem, které jsou na pronajatém předmětu nájmu.

VII.

Závěrečná ustanovení

1. Vztahy mezi pronajímatelem a nájemcem neupravené touto smlouvou se řídí ustanoveními Občanského zákoníku v platném znění a ostatními obecně závaznými právními předpisy.
2. Změny a doplňky v této smlouvě mohou být provedeny pouze formou písemného dodatku podepsaného oběma smluvními stranami.
3. Tato smlouva nabývá platnosti a účinnosti dnem podpisu oběma smluvními stranami.
4. Smlouva se vyhotovuje v 5 stejnopisech o pěti stranách textu a dvou příloh, z nichž pronajímatel obdrží stejnopis č. 1 – č. 3, nájemce stejnopis č. 4 a příslušný silniční správní úřad stejnopis č. 5.
5. Smluvní strany výslovně souhlasí s tím, aby tato smlouva byla uvedena v Centrální evidenci smluv (CES) vedené hl. m. Prahou, která je veřejně přístupná a která obsahuje údaje o smluvních stranách, číselné označení této smlouvy, datum jejího podpisu a text této smlouvy. Smluvní strany prohlašují, že skutečnosti uvedené v této smlouvě nepovažují za obchodní tajemství ve smyslu § 504 zákona č. 89/2012 Sb., občanský zákoník a udělují svolení k jejich užití a zveřejnění bez stanovení jakýchkoli dalších podmínek.
6. V souladu s § 43 odst. 1 zákona č. 131/2000 Sb., o hlavním městě Praze, ve znění pozdějších předpisů tímto hlavní město Praha potvrzuje, že uzavření této smlouvy schválila Rada hlavního města Prahy usnesením č. 2860 ze dne 24.11.2015.

V Praze dne: 11.3.2016

.....
prónajímátele
-5-

V Praze dne: 11.3.2016

.....
nájemce

1086/2

Příloha č. 1 k rozhodnutí o zvláštním
užívání pozemní komunikace
č.j. UMCP1 033927/2013/ODOP/182/ST
ze dne 25.03.2013

Městská část Praha 1
Úřad městské části
odbor dopravy
Jedičkova 18, 115 68 Praha 1
9.

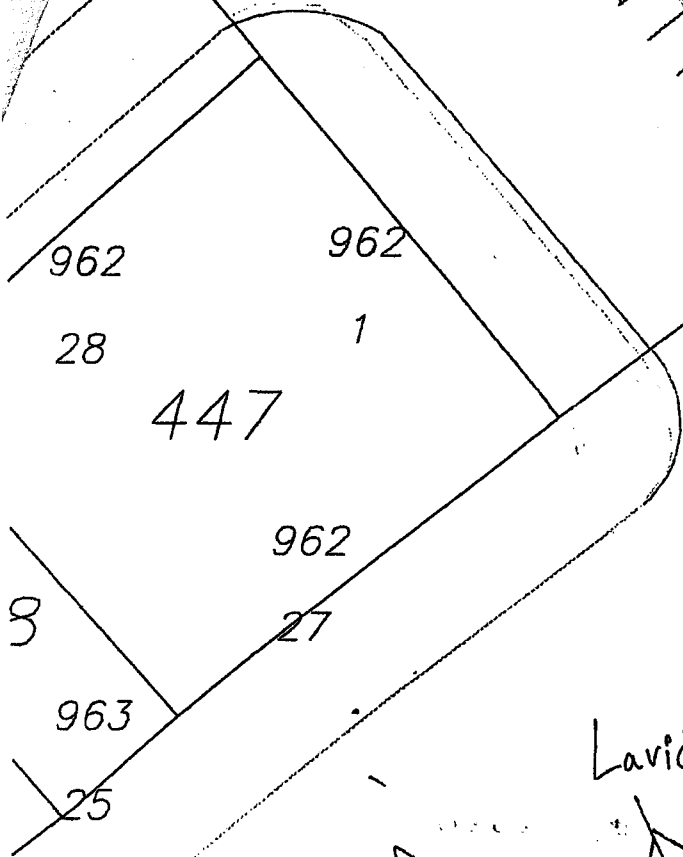

Lavičky

Sloup VO

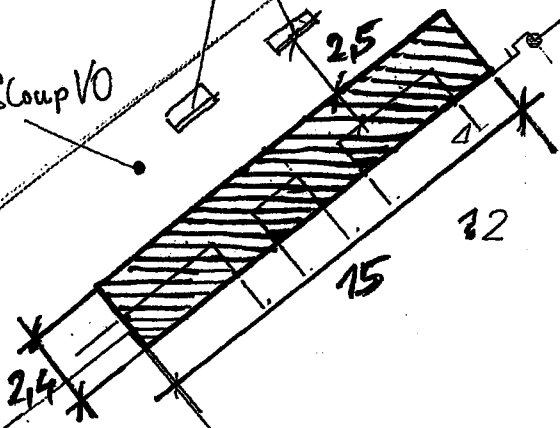

476

d