

SMLOUVA O DÍLO

č. V2016171

uzavřená ve smyslu ustanovení § 2586 a násl. zákona č. 89/2012 Sb., občanský zákoník,
v platném a účinném znění (dále jen „občanský zákoník“)

1. Smluvní strany

Objednatel:

název:	Město Moravské Budějovice
sídlo:	nám. Míru 31, 676 02 Moravské Budějovice
IČ:	00289931
DIČ:	CZ00289931
bankovní spojení:	Komerční banka a.s., Třebíč
číslo účtu:	[REDAKCE]
zástupce ve věcech smluvních:	Ing. Vlastimil Bařinka, starosta města
zástupce ve věcech technických:	Josef Macháček, vedoucí OSRI
telefon, fax, e-mail:	[REDAKCE]

(dále jen **Objednatel**)

Zhotovitel

název:	Jiří Vojtíšek – AZ PLASTOVÁ OKNA
sídlo:	Fišerova 1628, 676 02 Moravské Budějovice
zapsaný v obchodním rejstříku:	
IČ:	60407735
DIČ:	CZ7302114534
bankovní spojení:	[REDAKCE]
číslo účtu:	[REDAKCE]
zástupce ve věcech smluvních:	Jiří Vojtíšek
telefon, fax, e-mail:	[REDAKCE]
zástupce ve věcech technických:	Jiří Vojtíšek
telefon, fax, e-mail:	[REDAKCE]

(dále jen **Zhotovitel**)

2. Předmět díla

Výměna oken v kuchyni ZŠ TGM

- 2.1. Předmětem díla je výměna stávajících otvorových prvků v prostoru kuchyně a skladu ZŠ TGM v Moravských Budějovicích, vč. souvisejících prací. Stávající otvorové prvky budou vybourány a osazeny nové.
- 2.2. Technické podmínky stavebních prací a dodávek jsou stanoveny v Soupisu prací.
- 2.3. Dodávkou stavebních a montážních prací a konstrukcí se pro účely této smlouvy rozumí dodávka všech prací, konstrukcí a materiálů nutných k řádnému provedení díla, dále také zařízení staveniště, dočasné dopravní značení atd. Zhotovitel je povinen v rámci předmětu díla provést veškeré práce, služby, dodávky a výkony, kterých je třeba trvale nebo dočasně k zahájení, provedení, dokončení a předání díla, k jeho úspěšnému předání a převzetí a uvedení do řádného provozu, což je zejména dílenská výrobní dokumentace, projektová

dokumentace skutečného provedení, kontrolní měření a revizní zprávy, uvedení do provozu včetně zaškolení obsluhy a podobně.

- 2.4. Místem plnění předmětu díla je pozemek p. č. st. 997/1 v k. ú. Moravské Budějovice, objekt č. p. 903.
- 2.5. Mimo vlastního provedení stavebních prací a dodávek jsou součástí díla také:
- zajištění všech nezbytných průzkumů nutných pro řádné provedení a dokončení díla,
 - veškeré související práce, jako jsou přesuny materiálů a sutí včetně likvidace odpadů,
 - lešení, jeho přemísťování a demontáž,
 - ochrana proti šíření prašnosti, ochrana proti poškození podlahovin a zařízení v budově,
 - úklid dotčených prostor,
 - zabezpečení ochrany objektu po celou dobu výstavby proti vniknutí nepovolaných osob,
 - projednání a zajištění případného zvláštního užívání komunikací a veřejných i soukromých ploch včetně úhrady vyměřených poplatků a nájemného,
 - veškeré práce a dodávky související s bezpečnostními opatřeními na ochranu lidí a majetku (zejména žáků, pracovníků a návštěvníků areálu školy),
 - zajištění stavby a staveniště, zajištění bezpečnosti práce a ochrany životního prostředí,
 - péče o nepředané objekty a konstrukce stavby,
 - zajištění a provedení všech nutných a předepsaných zkoušek, revizí, měření atd. dle ČSN (případně jiných norem vztahujících se k prováděnému dílu včetně pořízení protokolů,
 - zajištění atestů a dokladů o požadovaných vlastnostech výrobků dle zákona č. 22/1997 Sb. – prohlášení o shodě,
 - zřízení a odstranění zařízení staveniště včetně napojení na inženýrské sítě s úhradou spotřebovaných energií,
 - uvedení všech povrchů dotčených stavbou do původního stavu (komunikace, chodníky, zeleň, vnější i vnitřní části budovy, apod.),
 - demontované zařízení umožňující další použití budou odborně demontovány a předány správci budovy ZŠ,
 - doprava materiálu a jeho skladování bude sjednáno předem, přístup bude pouze jedním vchodem a to za účasti zástupce správce budovy,
 - při provádění prací budou také zvýšeny nároky na bezpečnost návštěvníků základní školy, v době školní výuky musí být omezen hluk, prašnost a další negativní faktory ztěžující řádný provoz školy,
 - nesmí dojít k omezení provozu školy bez předchozího dojednání,
 - dodržení sjednaného harmonogramu postupu prací,
 - demontované zařízení umožňující další použití budou odborně demontovány a předány správci budovy ZŠ,
 - zhotovitel provede konečný úklid dotčených částí budovy a venkovních prostor.
- 2.6. Dojde-li při realizaci díla k jakýmkoliv změnám, doplňkům nebo rozšíření předmětu díla vyplývajícím z podmínek při provádění díla, které jsou nutné k jeho řádnému dokončení, z odborných znalostí zhotovitele nebo z vad projektu stavby, je zhotovitel povinen provést soupis těchto změn, doplňků nebo rozšíření, ocenit je podle čl. 3.2 a předložit tento soupis objednateli k odsouhlasení a sepsání dodatku ke smlouvě. Teprve po jeho podepsání má zhotovitel v případě realizace těchto změn nárok na jejich úhradu. Pokud tak zhotovitel neučiní, má se za to, že práce a dodávky jím realizované byly v předmětu plnění a v jeho ceně zahrnuty.
- 2.7. Zhotovitel potvrzuje, že se v plném rozsahu seznámil s rozsahem a povahou díla, s rozpočtem a projektovou dokumentací vztahující se k dílu, že jsou mu známy veškeré technické, kvalitativní a jiné podmínky nezbytné k realizaci díla, že disponuje takovými kapacitami a odbornými znalostmi, které jsou k provedení díla nezbytné.

3. Cena díla

- 3.1. Cena díla je stanovena v souladu s obecně závaznými právními předpisy a je oběma smluvními stranami dohodnuta jako pevná (se zaokrouhlením):

Cena bez DPH	211.130,- Kč
---------------------	---------------------

- 3.2. Cena za dílo je sjednána bez daně z přidané hodnoty.
V souvislosti s postavením Objednatele jako plátce DPH sjednávají obě strany, že objednatel bude z titulu plnění této smlouvy od zhotovitele jako plátce daně z přidané hodnoty přijímat zdanitelná plnění spočívající v poskytnutí stavebních prací odpovídajících číselnému kódu klasifikace produkce CZ-CPA 41 až 43, a je z uvedeného důvodu daň z přidané hodnoty povinen přiznat a zaplatit správci daně objednatel v režimu přenesení daňové povinnosti.
- 3.3. Podkladem pro stanovení ceny je položkový rozpočet. Rozpočet je nedílnou součástí smlouvy o dílo, uvedené jednotkové ceny jsou pevné do data ukončení díla. Těmito cenami budou oceněny veškeré případné vícepráce realizované zhotovitelem. Vícepráce neobsažené v rozpočtu budou oceněny podle ceníku RTS s ponížením 20 %; vícepráce, které nejsou obsaženy v ceníku RTS, budou naceněny dle místa a času obvyklého.
- 3.4. Zhotovitel tímto přejímá na sebe nebezpečí změny okolností ve smyslu § 1765 odst. 2 občanského zákoníku.
- 3.5. Práce, které jsou součástí ceny díla a nebudou po předchozím odsouhlasení objednatel realizovány, budou z ceny odečteny.
- 3.6. Nabídková cena nebude měněna v souvislosti s inflací české koruny, hodnotou kurzu české koruny vůči zahraničním měnám či jinými faktory s vlivem na měnový kurz a stabilitu měny.
- 3.7. Pro vyloučení pochybností smluvní strany konstatují, že cena za provedení díla ani žádná z jejích částí není cenou podle rozpočtu ve smyslu ust. § 2620 a násl. občanského zákoníku.

4. Doba plnění

- | | |
|---|------------|
| 4.1. Zahájení prací: | 15.07.2016 |
| 4.2. Ukončení prací: | 26.08.2016 |
| 4.3. Ukončení díla, vč. vyklizení staveniště: | 26.08.2016 |
- 4.4. V případě nemožnosti zahájit práce v termínu dle čl. 4.1 nebo pozastavení provádění stavebních prací z důvodu na straně objednatele, může zhotovitel požadovat pouze adekvátní prodloužení termínu plnění.

5. Platební podmínky, fakturace

- 5.1. Fakturace bude probíhat měsíčně na základě dílčích faktur, vždy k poslednímu dni v daném měsíci. Zhotovitel předloží objednateli soupis provedených prací a dodávek oceněný dle položkového rozpočtu a po jeho odsouhlasení technickým dozorem objednatele, který je povinen se vyjádřit nejpozději do 3 pracovních dnů od data doručení, vystaví daňový doklad. Přílohou daňového dokladu bude soupis provedených prací a dodávek.
- 5.2. Faktury budou vystaveny na objednatele. Splatnost daňového dokladu je 30 kalendářních dní od data doručení na adresu objednatele.
- 5.3. Zhotovitel předá objednateli vždy 2 výtisky faktur včetně příloh, a to s právní silou originálu. Na faktuře bude mimo jiné uveden také název díla.

- 5.4. Nedojde-li mezi oběma stranami k dohodě při odsouhlasení množství nebo druhu provedených prací a dodávek, je zhotovitel oprávněn fakturovat pouze práce, u kterých nedošlo k rozporu.
- 5.5. Faktura (daňový doklad) bude obsahovat pojmové náležitosti daňového dokladu stanovené zákonem č. 235/2004 Sb., o dani z přidané hodnoty, ve znění pozdějších předpisů, a zákonem č. 563/1991 Sb., o účetnictví, ve znění pozdějších předpisů.
- 5.6. Objednatel neposkytne před zahájením prací zálohu.
- 5.7. Objednatel uhradí zhotoviteli veškeré provedené práce až do výše 90% sjednané ceny. Zbývající část, tj. 10 % ze sjednané ceny díla uhradí objednatel zhotoviteli po provedení díla a po odstranění všech vad popsanych v protokolu o předání a převzetí díla a po vyklizení staveniště.

6. Sankce

- 6.1. Zhotovitel zaplatí objednateli smluvní pokutu za prodlení s předáním díla dle čl. 4.2 a 4.3 v návaznosti na čl. 4.4 smlouvy, a to **0,2 %** z celkové ceny díla za každý den prodlení.
- 6.2. Objednatel zaplatí zhotoviteli úrok z prodlení v případě neuhrazení odsouhlasené faktury, a to **0,02 %** z fakturované částky za každý den prodlení.
- 6.3. Zhotovitel zaplatí objednateli smluvní pokutu za prodlení s odstraněním vad, zapsaných v předávacím protokolu jakožto i jiných vad, které mělo dílo v době předání a převzetí díla, a to **2 000 Kč** za každou vadu a den prodlení.
- 6.4. Zhotovitel zaplatí objednateli smluvní pokutu za prodlení s odstraněním záručních vad, a to **1 000 Kč** za každou vadu a den prodlení.
- 6.5. Zhotovitel zaplatí objednateli smluvní pokutu za prodlení s odstraněním vad havarijních dle čl. 11.9. této smlouvy, a to **2 000 Kč** za každou vadu a den prodlení.
- 6.6. Za každé jiné závažné porušení povinnosti vyplývající z této smlouvy je zhotovitel povinen zaplatit objednateli smluvní pokutu ve výši **1 000 Kč**.
- 6.7. Ustanovení o smluvní pokutě neruší právo smluvní straně na náhradu škody, které jí vzniknou prodlením druhé strany.

7. Staveniště

- 7.1. Objednatel předá zhotoviteli staveniště v den zahájení prací, pokud se strany nedohodnou jinak.
- 7.2. Veškerá potřebná povolení k užívání veřejných ploch si zajišťuje zhotovitel a nese veškeré náklady s tímto spojené. Tyto náklady jsou součástí sjednané ceny díla.
- 7.3. Zhotovitel je povinen udržovat na převzatém staveništi pořádek a čistotu a je povinen odstraňovat odpady a nečistoty vzniklé jeho činností. Pokud během realizace díla dojde k poškození stávajícího objektu či jeho okolí vinou zhotovitele, zavazuje se zhotovitel uvedenou škodu uvést do původního stavu na své náklady.
- 7.4. Zhotovitel zajistí v případě potřeby střežení staveniště, jeho oplocení nebo jiné vhodné zabezpečení. Náklady s tím spojené jsou zahrnuty ve sjednané ceně díla.
- 7.5. Zhotovitel si zajistí na vlastní náklady odběrná místa energií včetně případného měření odběrů a uhradí odběry energie. Objednatel umožní zhotoviteli napojení na el. energii a vodu.
- 7.6. Provozní, sociální a případně i výrobní zařízení staveniště zabezpečuje zhotovitel. Náklady na projekt, vybudování, zprovoznění, údržbu, likvidaci a vyklizení zařízení staveniště jsou zahrnuty ve sjednané ceně díla.

8. Provádění díla

- 8.1. Zhotovitel je povinen provést dílo na svůj náklad a na své nebezpečí ve sjednané době.
- 8.2. Objednatel nebo jím pověřený zástupce je oprávněn kontrolovat provádění díla. Zjistí-li objednatel, že zhotovitel provádí dílo v rozporu se svými povinnostmi, je objednatel oprávněn dát zhotoviteli pokyn, aby zhotovitel odstranil vady vzniklé vadným prováděním a dílo prováděl řádným způsobem. Jestliže zhotovitel díla tak neučiní ani v přiměřené lhůtě mu k tomu poskytnuté a postup zhotovitele by s vysokou mírou pravděpodobnosti vedl k porušení smlouvy, je objednatel oprávněn od smlouvy odstoupit.
- 8.3. Zhotovitel je povinen vyzvat objednatele nebo jím pověřeného zástupce min. 3 pracovní dny předem zápisem do stavebního deníku ke kontrole a k prověření prací, které v dalším postupu budou zakryty nebo se stanou nepřístupnými. Neučiní-li tak, je povinen na žádost objednatele odkrýt práce, které byly zakryty nebo které se staly nepřístupnými na svůj náklad.
- 8.4. Pokud se objednatel nebo jím pověřený zástupce ke kontrole přes včasné písemné vyzvání nedostaví, je zhotovitel oprávněn předmětné práce zakrýt. Bude-li v tomto případě objednatel dodatečně požadovat jejich odkrytí, je zhotovitel povinen toto odkrytí provést na náklady objednatele. Pokud se však zjistí, že práce nebyly řádně provedeny, nese veškeré náklady spojené s odkrytím prací, opravou chybného stavu a následným zakrytím zhotovitel.
- 8.5. Zhotovitel v plné míře odpovídá za bezpečnost a ochranu zdraví všech osob v prostoru staveniště a zabezpečí jejich vybavení ochrannými pracovními pomůckami. Dále se zhotovitel zavazuje dodržovat bezpečnostní, hygienické či případné jiné předpisy související s realizací díla.
- 8.6. Veškeré odborné práce musí vykonávat pracovníci zhotovitele nebo jeho subdodavatelé mající příslušnou kvalifikaci. Doklad o kvalifikaci pracovníků je zhotovitel na požádání objednatele povinen předložit. Stejně tak je zhotovitel povinen na požádání předložit objednateli soupis všech subdodavatelů využitých zhotovitelem na realizaci díla dle této smlouvy či některé jeho dílčí části, a to společně s popisem plnění, které subdodavatel zhotoviteli poskytl.
- 8.7. Zhotovitel je povinen být pojištěn proti škodám způsobeným jeho činnostmi včetně možných škod pracovníků zhotovitele, a to minimálně do výše ceny díla. Stejně podmínky je zhotovitel povinen zajistit u svých subdodavatelů. Zhotovitel se zavazuje udržovat toto pojištění po celou dobu trvání této smlouvy.
- 8.8. Pokud činností zhotovitele dojde ke způsobení škody objednateli nebo jiným subjektům z titulu opomenutí, nedbalostí nebo neplněním podmínek vyplývajících z platných zákonů, ČSN nebo jiných právních norem nebo vyplývajících z této smlouvy o dílo vč. škody na majetku, je zhotovitel povinen bez zbytečného odkladu tuto škodu odstranit a ne-li to možné, tak finančně uhradit. Veškeré náklady s tím spojené nese zhotovitel.
- 8.9. Zhotovitel není oprávněn pověřit provedením díla ani jeho části jinou osobu (subdodavatele) bez předchozího písemného souhlasu objednatele.
- 8.10. Kontrolní dny na stavbě se budou konat v předem dohodnutých termínech (předpoklad 1 x za týden).
- 8.11. Zhotovitel výslovně potvrzuje, že rozpočet a projektovou dokumentaci vztahující se k dílu shledává za zcela bezvadné pro provedení díla, a tudíž přebírá veškerou odpovědnost za jakékoliv případné vady rozpočtu či projektové dokumentace, které se vyskytnou v průběhu provádění díla nebo v průběhu záruční lhůty a lhůty pro uplatnění práv z odpovědnosti za vady díla.
- 8.12. Zhotovitel se zavazuje, že bude provádět práce pouze ve dnech pracovních, v době od 6:00 hod. do 19:00 hod.

- 8.13. Zhotovitel se zavazuje k poskytování součinnosti koordinátorovi BOZP, po celou dobu realizace stavby, zejména se zavazuje v průběhu trvání této smlouvy předávat koordinátorovi BOZP veškeré vyžádané podklady a informace pro jeho činnost, ohlašovat jejich změny a předávat informace o fyzických osobách, které se mohou s vědomím dodavatele stavby zdržovat na staveništi. K této součinnosti rovněž bude zavazovat všechny své podzhotovitele – subdodavatele.
- 8.14. Doplnění, či změny zástupců pro jednání uvedených v oddílu 1 budou sděleny druhé smluvní straně písemně.
- 8.15. Nejméně 21 dní před zahájením prací předá zhotovitel koordinátorovi BOZP prostřednictvím objednatele soupis rizik spojených s činnostmi pracovníků a mechanismů používaných při realizaci díla, včetně soupisu rizik všech poddodavatelů.
- 8.16. Zhotovitel musí při realizaci stavby respektovat zadání objednavatele a použít jen výrobky nezávadné, které mají takové vlastnosti, aby po dobu předpokládané existence stavby byla při běžné údržbě zaručena mechanická pevnost a stabilita, požární bezpečnost, hygienické požadavky, ochrana zdraví a životního prostředí, bezpečnost při užívání, ochrana proti hluku a úspora energií. Na použité stanovené výrobky ve smyslu zákona č. 22/1997 Sb. v platném znění a příslušných nařízení vlády budou doložena prohlášení o shodě dle § 13 zákona č. 22/1997 Sb. v platném znění.
- 8.17. Zhotovitel se zavazuje dodržet technologické postupy výrobců materiálů, které budou použity při realizaci díla.
- 8.18. Zhotovitel je povinen strpět přítomnost jiného dodavatele v případě souběhu prací.
- 8.19. Zhotovitel použije certifikovaný typ otvorových prvků.
- 8.20. Zhotovitel je povinen předložit vzorky níže vyjmenovaných dodávek stavby, a to ve lhůtě nejméně 10 pracovních dnů před jejich použitím na stavbě. Objednatel má právo předložené vzorky přezkoumat a v případě jejich nesouladu s požadavky uvedenými v této smlouvě (např. čl. 9.4 smlouvy) či zadávací dokumentaci jejich použití odmítnout. Objednatel či jeho zástupce má právo vzorky odmítnout nejpozději 5 pracovních dnů před koncem lhůty, kdy mají být na stavbě použity. Po této lhůtě se má za to, že objednatel s jejich použitím souhlasí.
- Vzorkování otvorových prvků – pro každý druh prvku:
- přesný obchodní název nabízeného typu včetně uvedení výrobce
 - certifikát výrobku potvrzující splnění základních požadavků na vybrané stavební výrobky vydaný autorizovanou osobou
 - základní technické parametry otvorových prvků nabízených dodavatelem nejméně v rozsahu (platí pro plastové prvky)
 - počet komor
 - zasklení
 - těsnění
 - kování
 - ovládací prvky
 - součinitel prostupu tepla rámu
 - součinitel prostupu tepla skla
 - součinitel prostupu tepla celého prvku

9. Stavební deník

- 9.1. Zhotovitel je povinen vést ode dne převzetí staveniště o pracích, které provádí, stavební deník v souladu s §157 zákona č. 183/2006 Sb., stavební zákon, v platném a účinném znění.
- 9.2. Mimo stavbyvedoucího může do stavebního deníku provádět záznamy pouze objednatel, jím pověřený zástupce, zpracovatel projektové dokumentace nebo příslušné orgány státní správy.

- 9.3. Do tohoto deníku se zapisují zejména všechny změny nebo úpravy díla, které se odchylují od projektové dokumentace a veškeré vícepráce nebo méněpráce, které v průběhu realizace díla vzniknou. Zhotovitel je povinen vypracovat a do deníku u
- 9.4. vést stručný, ale přesný technický popis vícepráce nebo změn díla a jejich podrobný a přesný výkaz výměr a je-li to možné, tak i návrh na zvýšení či snížení ceny. Objednatel se k těmto zápisům vyjadřuje na vyzvání zhotovitele, nejpozději však do pěti pracovních dnů od vyzvání zhotovitelem. Zápisy ve stavebním deníku se nepovažují za změnu smlouvy, ale slouží jako doklad pro vypracování případných doplňků a změn smlouvy o dílo (dodatků).
- 9.5. Stavební deník musí být stále přístupný na stavbě.

10. Předání a převzetí díla

- 10.1. Zhotovitel je povinen písemně oznámit nejpozději 3 dny předem, kdy bude dílo dle dané etapy, resp. dílo jako celek připraveno k předání. Objednatel je pak povinen nejpozději do tří dnů od termínu stanoveného zhotovitelem, avšak bez zbytečných odkladů, zahájit přejímací řízení a řádně v něm pokračovat.
- 10.2. Zhotovitel je povinen připravit a doložit u přejímacího řízení všechny předepsané doklady dle stavebního zákona č. 183/2006 Sb., v platném znění. Zejména budou předloženy doklady o uložení odpadu, stavební deník a projektová dokumentace se zakresleným skutečným stavem. Doklady o shodě zabudovaného materiálu, revizní zprávy a protokoly o provedených zkouškách. Bez těchto dokladů nelze považovat dílo dané etapy, resp. celku za dokončené a schopné předání.
- 10.3. O průběhu přejímacího řízení pořídí smluvní strany protokol o předání a převzetí díla, ve kterém se mimo jiné uvede i soupis vad, pokud je dílo obsahuje, s termínem jejich odstranění. Pokud objednatel odmítne dílo převzít, je povinen uvést do zápisu svoje důvody.
- 10.4. Objednatel má povinnost převzít i dílo, které vykazuje drobné vady, které samy o sobě ani ve spojení s jinými nebrání řádnému užívání díla funkčně nebo esteticky, ani jeho užívání podstatným způsobem neomezují. Zhotovitel je však povinen odstranit tyto vady v termínu uvedeném v zápise o předání a převzetí díla. Pokud zhotovitel neodstraní veškeré vady v dohodnutém termínu, je povinen zaplatit objednateli smluvní pokutu dle čl. 6.3. Není-li termín odstranění vad uveden v zápise o předání a převzetí díla, má se za to, že termín byl ujednán v délce 10 kalendářních dnů od data podpisu zápisu o předání a převzetí díla.
- 10.5. Nejsou-li kumulativně naplněny podmínky dle odst. 10.2 této smlouvy zakládající vznik povinnosti objednatele převzít dílo, objednatel není povinen dílo vykazující vady nebo nedodělky převzít.

11. Nebezpečí škod a přechod vlastnického práva

- 11.1. Zhotovitel je vlastníkem všech věcí nezbytných k realizaci trvalých, popř. dočasných konstrukcí, které vnesl na staveniště včetně stavebních strojů a jiných mechanismů a je nositelem nebezpečí škod na nich vzniklých nebo jimi vyvolaných.
- 11.2. Zhotovitel provede dílo na své náklady a vlastní nebezpečí, ručí za všechny případné škody související s prováděním díla, až do doby předání hotového díla.
- 11.3. Objednatel je od počátku vlastníkem zhotovovaného díla a všech věcí, které zhotovitel opatřil k provedení díla od okamžiku jejich zabudování do díla. Zhotovitel je povinen ve smlouvách se všemi subdodavateli toto ujednání respektovat tak, aby objednatel takto vlastnictví mohl nabývat.

12. Záruky

- 12.1. Zhotovitel odpovídá za vady, jež má dílo v době jeho předání. Za vady díla, na něž se vztahuje záruka za jakost, odpovídá zhotovitel v rozsahu této záruky.
- 12.2. Zhotovitel poskytuje na dílo specifikované v čl. 2. záruku v délce: **60 měsíců**.
- 12.3. Záruční lhůta počíná běžet dnem odstranění poslední vady vyplývajícího z protokolu o předání a převzetí díla.
- 12.4. Objednatel je povinen vady písemně reklamovat u zhotovitele bez zbytečného odkladu po jejich zjištění. V reklamaci musí být vady popsány a uvedeno, jak se projevují.
- 12.5. Zhotovitel je povinen nejpozději do 5 dnů po obdržení reklamace písemně oznámit objednateli, zda reklamaci uznává či neuznává. Pokud tak neučiní, má se za to, že reklamaci objednatele uznává. Vždy však musí písemně sdělit, v jakém termínu nastoupí k odstranění vady. Tento termín nesmí být delší, než 10 dnů od obdržení reklamace, a to bez ohledu na to, zda zhotovitel reklamaci uznává či neuznává. Současně je zhotovitel povinen vadu odstranit v době přiměřené povaze vady.
- 12.6. Reklamaci lze uplatnit nejpozději do posledního dne záruční lhůty, přičemž i reklamace odeslaná objednatelem v poslední den záruční lhůty se považuje za včas uplatněnou.
- 12.7. Zhotovitel je povinen nastoupit neprodleně k odstranění reklamované vady, nejpozději však do 10 dnů po obdržení reklamace, a to i v případě, že reklamaci neuznává. Pokud tak neučiní, je povinen uhradit objednateli smluvní pokutu dle čl. 6.4. Objednatel má i přes sjednanou smluvní pokutu nárok na případnou náhradu škody. Náklady na odstranění reklamované vady nese zhotovitel i ve sporných případech až do rozhodnutí soudu.
- 12.8. Nenastoupí-li zhotovitel k odstranění reklamované vady ani do 15 dnů po obdržení reklamace, je objednatel oprávněn pověřit odstraněním vady jinou odbornou právnickou nebo fyzickou osobu. Veškeré takto vzniklé náklady uhradí objednateli zhotovitel.
- 12.9. Jestliže objednatel v reklamaci výslovně uvede, že se jedná o havárii, je zhotovitel povinen nastoupit a zahájit odstraňování vady (havárie) nejpozději do 24 hodin po obdržení reklamace (oznámení), a to i v případě, že havarijní vadu neuznává. Nenastoupí-li zhotovitel k odstraňování vady (havárie) ve výše sjednaném termínu, objednatel je oprávněn pověřit odstraněním vady jinou odbornou právnickou nebo fyzickou osobu. Veškeré takto vzniklé náklady včetně škody vzniklé v důsledku prodlení zhotovitele s odstraňováním havarijní vady uhradí objednateli zhotovitel.
- 12.10. V případě zjištění závady, kterou nelze odstranit nebo její odstranění by bylo neekonomické, ale závada sama o sobě nebrání užívání a kolaudačnímu souhlasu, nemusí objednatel požadovat její odstranění, zhotovitel poskytne v tomto případě slevu 20 % z ceny výrobku a prací souvisejících.
- 12.11. Smluvní strany vylučují použití ust. § 1925 občanského zákoníku, věta za středníkem

13. Změna smlouvy

- 13.1. Tuto smlouvu lze měnit pouze písemným oboustranně potvrzeným ujednáním výslovně nazvaným "Dodatek ke smlouvě" a očíslovaným podle pořadových čísel. Jiné zápisy, protokoly apod. se za změnu smlouvy nepovažují. K platnosti dodatků této smlouvy je nutná dohoda o celém obsahu.
- 13.2. Nastanou-li u některé ze stran skutečnosti bránící řádnému plnění této smlouvy, je povinna to ihned bez zbytečného odkladu oznámit druhé straně a vyvolat jednání zástupců oprávněných k podpisu smlouvy.
- 13.3. Objednatel má právo kdykoliv po dobu platnosti a účinnosti této smlouvy rozčlenit provádění díla na dílčí etapy, pozastavit provádění díla na dobu až jednoho kalendářního roku nebo

rozsah předmětu díla zúžit, to vše na základě svého jednostranného písemného úkonu doručeného zhotoviteli, a to i opakovaně.

14. Závěrečná ustanovení

- 14.1. Obě smluvní strany se dohodly, že jejich závazkové vztahy i vztahy touto smlouvou blíže neupravené se budou řídit příslušnými ustanoveními občanského zákoníku.
- 14.2. Zhotovitel se zavazuje, že v souladu s § 2 písm. e) zákona č. 320/2001 Sb., o finanční kontrole, je osobou povinnou spolupůsobit při výkonu finanční kontroly.
- 14.3. Tato smlouva je vyhotovena ve čtyřech stejnopisech, z nichž objednatel i zhotovitel obdrží dvě vyhotovení.
- 14.4. Projekt bude realizován s finanční podporou Fondu Vysočiny. Uchazeč si je vědom skutečnosti, že ve smyslu ustanovení § 2 písmeno e) zákona č. 320/2001 Sb., o finanční kontrole ve veřejné správě a o změně některých zákonů (zákon o finanční kontrole) je povinen spolupůsobit při výkonu finanční kontroly.
- 14.5. Zhotovitel má povinnost po dobu 10 let od skončení plnění díla dle této smlouvy uchovávat doklady související s plněním díla a umožnit osobám oprávněným k výkonu kontroly projektu, z něhož je cena za dílo hrazena, provést kontrolu těchto dokladů. Lhůta počne běžet od 1. ledna následujícího kalendářního roku, ve kterém byla uhrazena zhotoviteli závěrečná platba za dílo.
- 14.6. Objednatel je oprávněn od této smlouvy odstoupit za podmínek stanovených občanským zákoníkem a taktéž v případě, stane-li se dílo v důsledku veřejnoprávního předpisu nebo rozhodnutí samosprávního či veřejnosprávního orgánu obtížně realizovatelné či dokonce nerealizovatelné.
- 14.7. Tato smlouva nabývá platnosti dnem podpisu a účinnosti dnem zveřejnění v informačním systému veřejné správy - Registru smluv.
- 14.8. Smluvní strany souhlasí s tím, aby tato smlouva byla uvedena v evidenci smluv vedené Městem Moravské Budějovice, která bude obsahovat údaje o smluvních stranách, předmětu smlouvy, číselné označení této smlouvy a datum jejího podpisu. Smluvní strany výslovně souhlasí, že jejich osobní údaje uvedené v této smlouvě budou zpracovány pro účely vedení evidence smluv a dále výslovně souhlasí se zveřejněním celého textu této smlouvy včetně podpisů v informačním systému veřejné správy – Registru smluv. Dále prohlašují, že skutečnosti uvedené v této smlouvě nepovažují za obchodní tajemství a udělují svolení k jejich užití a zveřejnění bez stanovení jakýchkoli dalších podmínek.
- 14.9. Smluvní strany se dohodly, že zákonnou povinnost dle § 5 odst. 2 zákona o registru smluv splní Město Moravské Budějovice. Současně berou smluvní strany na vědomí, že v případě nesplnění zákonné povinnosti je smlouva do 3 (tří) měsíců od jejího podpisu bez dalšího zrušena od samého počátku.

Příloha ke smlouvě o dílo: - rozpočet

V Mor. Budějovicích, dne: 13.7.2016

V Mor. Budějovicích, dne: 11.7.2016

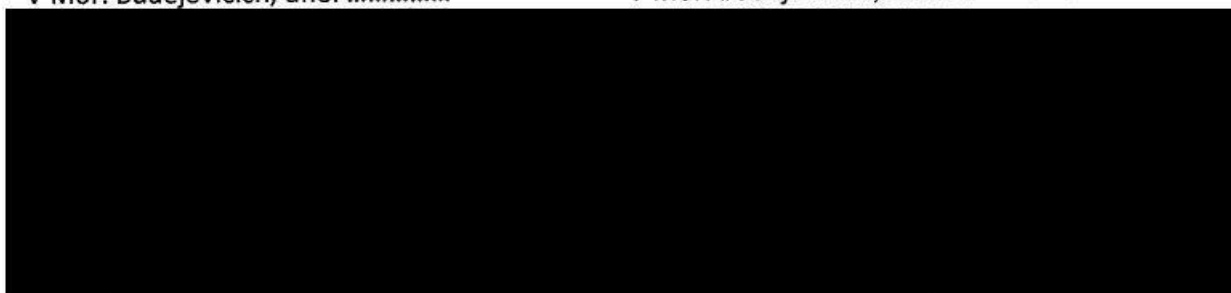

Jiří Vojtíšek - AZ plastová okna
 Fišerova 1628
 676 02 Moravské Budějovice
 Tel. 606 175 832

Adresa stavby/zakázka:

Město Moravské Budějovice
 ZŠ TGM, nám. Svobody 903
 676 02 Moravské Budějovice

ZŠ

CENOVÁ NABÍDKA č.: N16068

Datum: 11.7.2016

Strana: 1

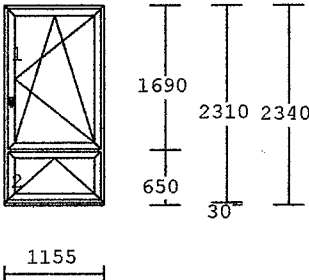
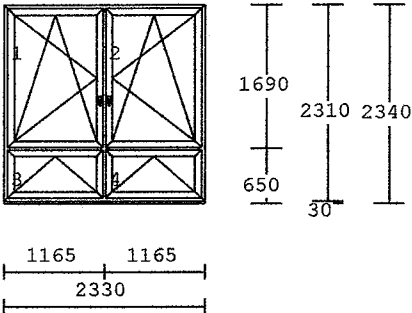
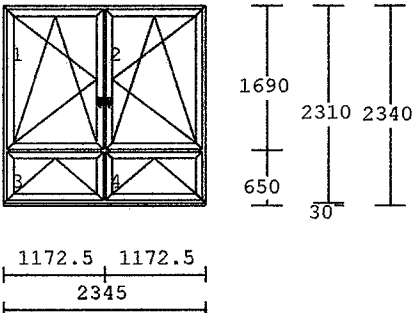
Pol.	množství	Označení	jedn.ks Kč	celk.cena Kč
1	2.000 ks	 <p>Kuchyň 2-dílné KŘÍDLO 6K- Bílé těsnění Rám : bílá/bílá kování : 1 x OS PRAVÉ, D15 / 563 1 x Sklopné / křídlo: 2 x Křídlo okenní výplň : 2 x F4-16-Le4 U=1,1 TR Podkl. profil 30mm s kompri.</p>	9.169,00	18.338,00
2	1.000 ks	 <p>Kuchyň 4-dílné KŘÍDLO 6K- Bílé těsnění Rám : bílá/bílá kování : 1 x OS LEVÉ, D15 / 563 1 x OS PRAVÉ, D15 / 563 2 x Sklopné / křídlo: 4 x Křídlo okenní výplň : 4 x F4-16-Le4 U=1,1 TR Podkl. profil 30mm s kompri.</p>	18.280,00	18.280,00
3	2.000 ks	 <p>Kuchyň 4-dílné KŘÍDLO 6K- Bílé těsnění Rám : bílá/bílá kování : 1 x OS LEVÉ, D15 / 563 1 x OS PRAVÉ, D15 / 563 2 x Sklopné / křídlo: 4 x Křídlo okenní výplň : 4 x F4-16-Le4 U=1,1 TR Podkl. profil 30mm s kompri.</p>	18.387,00	36.774,00

4 1.000 ks

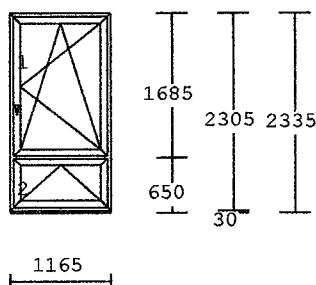

Kuchyň

2-dílné KŘÍDLO 6K-
 Bílé těsnění
 Rám : bílá/bílá
 kování : 1 x OS PRAVÉ, D15 / 563
 1 x Sklopné /
 křídlo:
 2 x Křídlo okenní
 výplň : 2 x F4-16-Le4 U=1,1 TR
 Podkl. profil 30mm s kompri.

9.208,00 9.208,00

5 2.000 ks

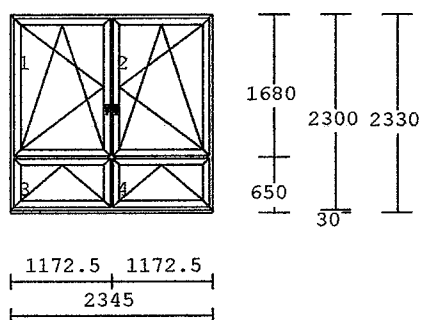

Kuchyň

4-dílné KŘÍDLO 6K-
 Bílé těsnění
 Rám : bílá/bílá
 kování : 1 x OS LEVÉ, D15 / 563
 1 x OS PRAVÉ, D15 / 563
 2 x Sklopné /
 křídlo:
 4 x Křídlo okenní
 výplň : 4 x F4-16-Le4 U=1,1 TR
 Podkl. profil 30mm s kompri.

18.342,00 36.684,00

6 1.000 ks

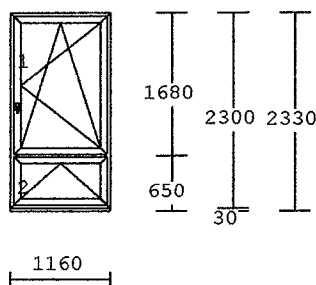

Kuchyň

2-dílné KŘÍDLO 6K-
 Bílé těsnění
 Rám : bílá/bílá
 kování : 1 x OS PRAVÉ, D15 / 563
 1 x Sklopné /
 křídlo:
 2 x Křídlo okenní
 výplň : 2 x F4-16-Le4 U=1,1 TR
 Podkl. profil 30mm s kompri.

9.169,00 9.169,00

7 1.000 ks

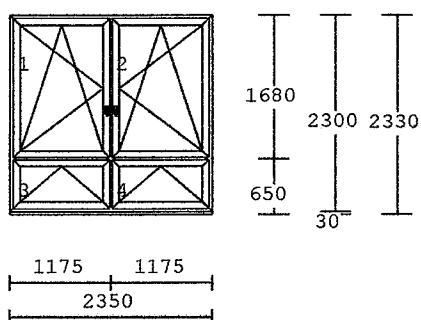

Sklad

4-dílné KŘÍDLO 6K-
 Bílé těsnění
 Rám : bílá/bílá
 kování : 1 x OS LEVÉ, D15 / 563
 1 x OS PRAVÉ, D15 / 563
 2 x Sklopné /
 křídlo:
 4 x Křídlo okenní
 výplň : 4 x F4-16-Le4 U=1,1 TR
 Podkl. profil 30mm s kompri.

18.354,00 18.354,00

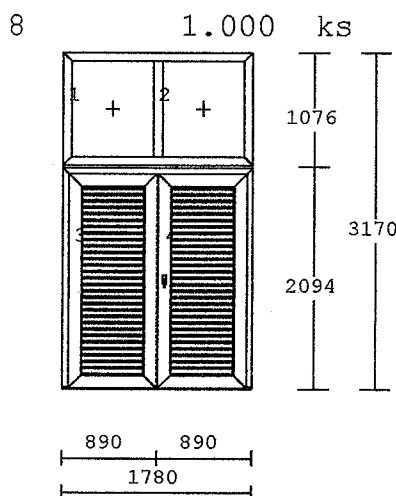

Vch.dveře otev.ven

- pohled zvenku
 4-dílné -5K
 Bílé těsnění
 Rám : bílá/bílá
 kování :
 2 x pevně zasklený rám /
 1 x ROTO-Tandeo štulp L /
 1 x ROTO-Tandeo 2K P / 1020
 křídlo:
 2 x pevně v rámu
 2 x Křídlo dveřní 120 T
 výplň :
 2 x F4-16-Le4 U=1,1 TR
 2 x Plastová výplň bílá Typ C 24mm
 klapačka opačný kašír
 Spojovák: H 140218 Ix=20
 AL nízký práh.
 Průchod v.2000 mm.

37.554,00 37.554,00

8/kl 1.000 ks

KLIKA-KLIKA ÚZKÝ ŠTÍTEK:

/ BÍLÁ F99 2205616 /

846,00 846,00

8/st 1.000 ks

DVEŘNÍ STAVĚČ KŘÍDLA /BÍLÝ/

320,00 320,00

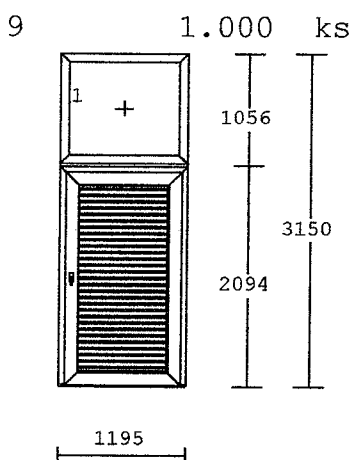

Vc.dveře otev.ven

- pohled zvenku
 2-dílné -5K
 Bílé těsnění
 Rám : bílá/bílá
 kování :
 1 x pevně zasklený rám /
 1 x ROTO-Tandeo P / 1020
 křídlo:
 1 x pevně v rámu
 1 x Křídlo dveřní 120 T
 výplň :
 1 x F4-16-Le4 U=1,1 TR
 1 x Plastová výplň bílá Typ C 24mm
 Spojovák: H 140218 Ix=20
 AL nízký práh.
 Průchod v.2000 mm.
 4.pant navíc.



27.238,00 27.238,00

9/kl 1.000 ks

KLIKA-KLIKA ÚZKÝ ŠTÍTEK:

/ BÍLÁ F99 2205616 /

846,00 846,00

9/st	1.000 ks	DVEŘNÍ STAVĚČ KŘÍDLA /BÍLÝ/	320,00	320,00
10/3	19.200 m 	PV-parapet vnitřní komůrkový plastový-folie š: 305 mm. Výběr barvy:bílá 4 x 1200 mm poz.1,4,6 6 x 2400 mm 2,3,5,7	324,00	6.221,00
10/kr	10.000 pár	Krytka parapetu -pár. 155-600mm	50,00	500,00
11	18.795 m 	PARAPET VNĚJŠÍ - HLINÍKOVÝ TAŽENÝ š= 225mm Barva:bílá(9016) Typ - tažený,nos 25 mm. 2 x 1165 mm 1 1 x 2340 mm 2 2 x 2355 mm 3 1 x 1175 mm 4 2 x 2355 mm 5 1 x 1170 mm 6 1 x 2360 mm 7	330,00	6.202,00
11/kr	10.000 pár	KRYTKA PARAPETU AL TAŽENÉHO. plastová-pár. š. 195 - 360 mm.	74,00	740,00
12	21.825 m2	Žaluzie AL vnitřní horizontální / s řetízkem / Typ: EURO BRILANT-CELOSTÍNÍCÍ NOVINKA !!!!!!!!!!!!!!! / KALKULAČNÍ CENA ŽALUZIE ODPOVÍ- DÁ CELKOVÉMU ROZMĚRU RÁMU OKNA / ----- Barva: libovolná Nosič: bílý, okr, hnědý, stříbrný 2 x 1155 x 650 mm 1 2 x 1155 x 1690 mm 1 2 x 1165 x 650 mm 2 2 x 1165 x 1690 mm 2 4 x 1172 x 650 mm 3 4 x 1172 x 1690 mm 3	499,00	10.890,00

13 43.650 m2

SÍŤ PROTI HMYZU OKENNÍ VNITŘNÍ
AL RÁMEČEK, SKLOLAMINÁTOVÉ
VLÁKNO, UCHYCENÍ ZE VNITŘ.
BARVA BÍLÁ

2 x 1155 x 650 mm	poz.1
2 x 1155 x 1690 mm	1
2 x 1165 x 650 mm	2
2 x 1165 x 1690 mm	2
4 x 1172 x 650 mm	3
4 x 1172 x 1690 mm	3
1 x 1165 x 650 mm	4
1 x 1165 x 1685 mm	4
4 x 1172 x 650 mm	5
4 x 1172 x 1680 mm	5
1 x 1160 x 650 mm	6
1 x 1160 x 1680 mm	6
2 x 1175 x 650 mm	7
2 x 1175 x 1680 mm	7

589,00 25.710,00

částka položek:

SLEVA:	-30.00 %	264.194,00
BONUS:	-11.00 %	-79.258,20
Demontáž:		-20.342,94
Montáž:		2.943,00
Zednické zapravení:		17.304,00
Likvidace:		24.050,00
		2.240,00

Celkem bez DPH :

211.129,86

Zaokrouhlení:

211.130,00

Sazba DPH 21%

Sazba DPH bude určena dle zákona o DPH.

Platnost cenové nabídky je 1 měsíc od jejího vyhotovení.

Podpis dodavatele:

