



Níže uvedeného dne, měsíce, roku uzavřeli

**Město Jilemnice**, IČ 00275808  
Masarykovo náměstí čp. 82, 514 01 Jilemnice  
zastoupené starostkou Ing. Janou Čechovou

ve smlouvě dále jen jako prodávající

a

**Zdeněk Vlastník**, narozen [REDACTED] 1969  
bytem [REDACTED] 514 01 Jilemnice

ve smlouvě dále jen jako kupující

ve smlouvě společně dále jen jako smluvní strany

tuto

## **kupní smlouvu o koupi nemovité věci**

### **I.**

#### **Prohlášení o způsobilosti**

Smluvní strany prohlašují, že jsou způsobilé uzavřít tuto smlouvu, stejně jako způsobilé nabývat v rámci právního řádu vlastním právním jednáním práva a povinnosti.

### **II.**

#### **Předmět smlouvy**

Prodávající prohlašuje, že je na základě §3, zákona č. 172/1991 Sb. a Prohlášení o rozdělení práva k nemovité věci na vlastnické právo k jednotkám ze dne 21.2.2018 výlučným vlastníkem **jednotky č. 1001/19, byt**, vymezené dle § 1166 a násl. Občanského zákoníku č. 89/2012 Sb., v platném znění o velikosti 26,7 m<sup>2</sup>, ve stavební parcele č. 839/44, součástí této stavební parcely 839/44 je stavba bytového domu čp. 1000 a čp. 1001 v obci a části obce Jilemnice, a spoluvlastnický podíl ve výši 267/25550 na společných částech nemovité věci, vše v k. ú. Jilemnice, zapsané Katastrálním úřadem pro Liberecký kraj, katastrálním pracovištěm Semily, na LV č. 3541.

Popis jednotky, vymezení jejího vybavení, společných částí nemovité věci, spoluvlastnických podílů, práv a závazků, určení správce, pravidel pro správu společných částí nemovité věci a hospodaření domu je uveden v *příloze č. 1*. Půdorysné schéma určující polohu jednotek a společných částí domu s údaji o podlahových plochách jsou uvedeny v *příloze č. 2*. Obě přílohy jsou nedílnou součástí této smlouvy.

**Jednotka č. 1001/19, byt, vymezená dle § 1166 a násl. Občanského zákoníku č. 89/2012 Sb., v platném znění, jak je popsána výše v článku II., je předmětem převodu dle této smlouvy,**

dále také jen předmět převodu.

### **III.**

#### **Kupní cena a způsob její úhrady**

- 1) Smluvní strany ujednaly, že kupní cena, za kterou je předmět převodu prodán, činí celkem 206.000,- Kč (slovy: dvě stě šest tisíc korun českých) a vychází ze Smlouvy o budoucí smlouvě o převodu vlastnictví jednotky.
- 2) Smluvní strany potvrzují, že kupní cena byla v celé výši plně uhrazena před podpisem této smlouvy na účet strany prodávající.
- 3) Poplatky s touto smlouvou spojené, jakož i daňová povinnost budou splněny podle zákona.

### **IV.**

#### **Prohlášení smluvních stran učiněné v souvislosti s převodem nemovitých věcí**

- 1) Kupující prohlašuje, že je nájemcem předmětu převodu a je mu tedy znám jeho stav a přejímá ho do svého vlastnictví ve stavu, v jakém se nachází ke dni podpisu smlouvy.
- 2) Prodávající prohlašuje, že na převáděné nemovité věci neváznou žádné právní povinnosti, zejména věcná břemena, dluhy a zástavy a že kupujícího seznámil s jejím stavem.
- 3) Prodávající prohlašuje, že prodej nemovité věci byl schválen usnesením ZM č. 99/17 dne 25.10.2017 po schválení záměru prodeje dle usnesení ZM č. 65/2017 dne 28.6.2017, a který byl zveřejněn na úřední desce v období 29.6.2017-17.7.2017 a 22.9.2017-16.10.2017.
- 4) Prodávající prohlašuje, že společenství vlastníků jednotek v domě bylo založeno a kupující bere na vědomí, že s převodem vlastnictví k jednotce se stává jeho členem, který má svá práva i povinnosti. Identifikace společenství: Společenství vlastníků čp. 1000-1001 v Jilemnici, IČ 073 50 597, sídlo Roztocká 1000, 514 01 Jilemnice.

### **V.**

#### **Závěrečná ustanovení**

- 1) Tato smlouva nabývá platnosti okamžikem jejího podpisu. Vlastnictví k bytové jednotce, jež je předmětem převodu dle této smlouvy, přechází na

kupujícího vkladem vlastnického práva do katastru nemovitostí. Právní účinky vznikají na základě pravomocného rozhodnutí příslušného katastrálního úřadu o jeho povolení zpětně ke dni, kdy byl návrh na vklad doručen katastrálnímu úřadu. Smluvní strany dohodly, že návrh na povolení vkladu vlastnického práva podle této smlouvy podá u příslušného katastrálního úřadu bez zbytečného odkladu prodávající.

2) Smlouvu lze měnit a doplňovat jen písemnými číslovanými dodatky, podepsanými smluvními stranami.

Smluvní strany prohlašují, že se s obsahem smlouvy řádně seznámily, že byla sepsána dle jejich pravé a svobodné vůle, prosté omylu, souhlasí s ním a na důkaz toho připojují své podpisy.

3) Tato smlouva se řídí právním řádem České republiky, a to zejména ustanovením § 2128 a násl. zákona č. 89/2012 Sb., občanského zákoníku v platném znění.

4) Tato smlouva je vyhotovena ve třech originálech, z nichž každá ze smluvních stran obdrží po jednom a jeden bude předložen katastrálnímu úřadu spolu s návrhem na zahájení řízení o povolení vkladu vlastnického práva.

5) Kupující bere na vědomí, že smlouvy s hodnotou předmětu převodu převyšující 50.000 Kč bez DPH včetně dohod, na základě kterých se tyto smlouvy mění, nahrazují nebo ruší, zveřejní prodávající v registru smluv zřízeném jako informační systém veřejné správy na základě zákona č. 340/2015 Sb. Kupující výslovně souhlasí s tím, aby smlouva byla v plném rozsahu v registru smluv prodávajícím zveřejněna. Kupující prohlašuje, že skutečnosti uvedené v této smlouvě nepovažuje za obchodní tajemství a uděluje svolení k jejich užití a zveřejnění bez stanovení jakýchkoliv dalších podmínek.

*Příloha č. 1: Popis jednotky*

*Příloha č. 2: Půdorysné schéma*

V Jilemnici dne 5.9.2018



Zdeněk Vlastník

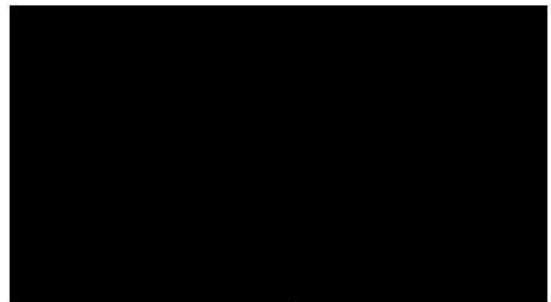

Ing. Jana Čechová  
starostka města

## Příloha č. 1

**Jednotka č.1001/19 je byt 1+1, umístěný v 7.nadzemním podlaží.**

Celková podlahová plocha bytu s příslušenstvím je **26,70 m<sup>2</sup>.**

| místnost                          | podlahová plocha m2 |  |  |
|-----------------------------------|---------------------|--|--|
| předsíň                           | 2,10                |  |  |
| kuchyň                            | 7,45                |  |  |
| koupelna                          | 2,30                |  |  |
| WC                                | 1,25                |  |  |
| pokoj 1                           | 12,65               |  |  |
| <b>podlahová plocha místností</b> | <b>25,75</b>        |  |  |
| pod svislými konstrukcemi         | 0,98                |  |  |
| <b>podlahová plocha celkem</b>    | <b>26,73</b>        |  |  |
| <b>zaokrouhleno</b>               | <b>26,70</b>        |  |  |
|                                   |                     |  |  |

Vybavení jednotky – vybavení kuchyně, vybavení koupelny a WC, vestavěná skříň, ústřední topení s radiátory, osvětlení, domácí telefon, zvonek.

Součástí jednotky je veškerá její vnitřní instalace (rozvody vody, kanalizace, ústřední topení, elektroinstalace apod., kromě stoupacích vedení s odbočnými uzavíracími ventily).

K vlastnictví jednotky patří podlahová krytina, nenosné příčky, vnitřní omítky, bytové jádro, bytové a vnitřní dveře, okna. K vlastnictví jednotky dále patří **právo užívat jednu sklepní kóji** ve společných částech domu.

Předmět převodu vlastnictví je ohraničen vstupními dveřmi do jednotky a do příslušenství umístěného mimo jednotku (např.sklep, komora), hlavními bytovými uzávěry přívodu vody a hlavním elektrickým jističem.

K vlastnictví jednotky **č.1001/19**, bytu, patří spoluvlastnický podíl o velikosti 267/25550 na společných částech nemovité věci, který je ve smyslu ustanovení § 1161 zákona číslo 89/2012 Sb., občanského zákoníku, stanoven poměrem velikosti podlahové plochy bytu k celkové podlahové ploše všech bytů v nemovité věci.

Ve smyslu ustanovení § 1166, odstavec 1, písmeno b)1. zákona číslo 89/2012 Sb., občanského zákoníku, je určen účel užívání jednotky – bydlení.

## Určení společných částí domu a společných částí nemovité věci

1. společnými částmi domu jsou:
  - a) vodorovné a svislé nosné konstrukce včetně základů domu, obvodové stěny domu, obvodové stěny prostorově ohraničující byt (i nenosné stěny), všechny svislé nosné konstrukce uvnitř bytu (stěny, sloupy, pilíře)
  - b) konstrukce střechy včetně izolací, střešní krytiny, výstupních otvorů, hromosvodů, svodů dešťových vod vnitřních i vnějších
  - c) venkovní schody, vchody, vstupní dveře, vnitřní schodiště a chodby, výplně stavebních otvorů hlavní svislé konstrukce (okna)
  - d) výtahy
  - e) lodžie i v případě, že jsou přístupné pouze z jednotky, bytu, dveře z těchto prostorů, tyto společné části, jsou-li přístupné pouze z jednotky, bytu, jsou ve výlučném užívání vlastníka příslušené jednotky
  - f) prostory ve výkresové části označené jako vstupy, schodiště a výtahy, chodby, místnosti se sklepními kójemi 1-10, kolárna, sušárna 1-4, kočárky, prádelna, žehlárna, strojovny, lodžie, to vše nacházející se ve společných částech domu, které nejsou vymezeny jako bytová jednotka nebo součást bytové jednotky
  - g) podlahy vyjma podlahových krytin v bytě včetně protihlukové a tepelné izolace je-li součástí podlahové krytiny
  - h) rozvody vody teplé a studené včetně stoupacích šachet, až poměrovým měřidly pro byt, včetně těchto měřidel nebo uzávěrů
  - i) rozvody elektrické energie až k přechodovým svorkám za elektroměrem
  - j) centrální vytápění: celá soustava rozvodů tepla, včetně rozvodů v bytě a radiátorů, včetně termostatických ventilů a zařízení sloužícího k rozúčtování nákladů na topení. Části rozvodů umístěné v bytě, radiátory a termostatické ventily jsou ve výlučném užívání vlastníka jednotky jako společné části.
  - k) protipožární zařízení (hydrant, PHP), osvětlení společných částí
  - l) veškerá zařízení vzduchotechniky (odvětrání kuchyní, koupelen) až k zapojení do bytu, pokud byla pořízena jako společná
  - m) systémy rozvodu a příjmu televizního signálu a datových sítí až k zapojení do bytu
  - n) rozvody telefonu, domácí zvonek
  - o) přípojka vodovodu od hlavního řádu
  - p) přípojka elektro od hlavního vedení
  - q) přípojka kanalizace až po hlavní řád
  - r) domovní potrubí pro odvádění dešťových vod
  - s) okapový chodník
2. Spoluvlastnické podíly vlastníků jednotek na společných částech domu a společných částech nemovité věci jsou stanoveny ve smyslu ustanovení § 1161 zákona číslo 89/2012 Sb., občanský zákoník, poměrem velikosti podlahové plochy jednotky k celkové podlahové ploše všech jednotek v nemovité věci. Spoluvlastnické podíly vyjádřené zlomkem jsou uvedeny u každé konkrétní jednotky a vztahují se ke společným částem domu a společným částem nemovité věci.
3. ve společných částech nemovité věci jsou **společné části**, vyznačené v příloze č.1 této dohody určeny takto:

| čp.  | podlaží | prostor                      |  |  |
|------|---------|------------------------------|--|--|
| 1001 | 1.PP    | sklepní kóje 1               |  |  |
|      |         | sklepní kóje 2               |  |  |
|      |         | sklepní kóje 3               |  |  |
|      |         | kolárna                      |  |  |
|      |         | schodiště, výtah             |  |  |
|      |         | sušárna 1                    |  |  |
|      |         | sklepní kóje 4               |  |  |
|      |         | sklepní kóje 5               |  |  |
|      |         | sušárna 2                    |  |  |
|      |         | chodba 1                     |  |  |
|      |         | prádelna                     |  |  |
| 1000 | 1.PP    | sušárna 3                    |  |  |
|      |         | chodba 2                     |  |  |
|      |         | žehlárna                     |  |  |
|      |         | sušárna 4                    |  |  |
|      |         | sklepní kóje 6               |  |  |
|      |         | sklepní kóje 7               |  |  |
|      |         | kočárky                      |  |  |
|      |         | schodiště, výtah             |  |  |
|      |         | sklepní kóje 8               |  |  |
|      |         | sklepní kóje 9               |  |  |
|      |         | sklepní kóje 10              |  |  |
| 1001 | 1.NP    | vstup                        |  |  |
|      |         | schodiště, výtah             |  |  |
| 1000 | 1.NP    | vstup                        |  |  |
|      |         | schodiště, výtah             |  |  |
| 1001 | 2.NP    | schodiště, výtah             |  |  |
|      |         | lodžie A                     |  |  |
| 1000 | 2.NP    | schodiště, výtah             |  |  |
|      |         | lodžie B                     |  |  |
| 1001 | 3.NP    | schodiště, výtah             |  |  |
|      |         | lodžie C                     |  |  |
| 1000 | 3.NP    | schodiště, výtah             |  |  |
|      |         | lodžie D                     |  |  |
| 1001 | 4.NP    | schodiště, výtah             |  |  |
|      |         | lodžie E                     |  |  |
| 1000 | 4.NP    | schodiště, výtah             |  |  |
|      |         | lodžie F                     |  |  |
| 1001 | 5.NP    | schodiště, výtah             |  |  |
|      |         | lodžie G                     |  |  |
| 1000 | 5.NP    | schodiště, výtah             |  |  |
|      |         | lodžie H                     |  |  |
| 1001 | 6.NP    | schodiště, výtah             |  |  |
|      |         | lodžie I                     |  |  |
| 1000 | 6.NP    | schodiště, výtah             |  |  |
|      |         | lodžie J                     |  |  |
| 1001 | 7.NP    | schodiště, chodba, strojovna |  |  |
| 1000 | 7.NP    | schodiště, chodba, strojovna |  |  |
|      |         |                              |  |  |

4. ve společných částech domu jsou **společné části** užívané ke konkrétním bytům, vyznačené v příloze č.1 této smlouvy určeny takto:

(číslo lodžie je shodné s číslem jednotky, ze které je přímo přístupna a ke které se váže právo výhradního užívání)

| čp.  | podlaží | prostor                           | plocha m2 |
|------|---------|-----------------------------------|-----------|
| 1000 | 1.NP    | lodžie 1000/1 u jednotky 1000/1   | 3,46      |
|      |         | lodžie 1000/2 u jednotky 1000/2   | 3,46      |
| 1001 |         | lodžie 1001/1 u jednotky 1001/1   | 3,46      |
|      |         | lodžie 1001/2 u jednotky 1001/2   | 3,46      |
| 1000 | 2.NP    | lodžie 1000/3 u jednotky 1000/3   | 3,46      |
|      |         | lodžie 1000/5 u jednotky 1000/5   | 3,46      |
| 1001 |         | lodžie 1001/3 u jednotky 1001/3   | 3,46      |
|      |         | lodžie 1001/5 u jednotky 1001/5   | 3,46      |
| 1000 | 3.NP    | lodžie 1000/6 u jednotky 1000/6   | 3,46      |
|      |         | lodžie 1000/8 u jednotky 1000/8   | 3,46      |
| 1001 |         | lodžie 1001/6 u jednotky 1001/6   | 3,46      |
|      |         | lodžie 1001/8 u jednotky 1001/8   | 3,46      |
| 1000 | 4.NP    | lodžie 1000/9 u jednotky 1000/9   | 3,46      |
|      |         | lodžie 1000/11 u jednotky 1000/11 | 3,46      |
| 1001 |         | lodžie 1001/9 u jednotky 1001/9   | 3,46      |
|      |         | lodžie 1001/11 u jednotky 1001/11 | 3,46      |
| 1000 | 5.NP    | lodžie 1000/12 u jednotky 1000/12 | 3,46      |
|      |         | lodžie 1000/14 u jednotky 1000/14 | 3,46      |
| 1001 |         | lodžie 1001/12 u jednotky 1001/12 | 3,46      |
|      |         | lodžie 1001/14 u jednotky 1001/14 | 3,46      |
| 1000 | 6.NP    | lodžie 1000/15 u jednotky 1000/15 | 3,46      |
|      |         | lodžie 1000/17 u jednotky 1000/17 | 3,46      |
| 1001 |         | lodžie 1001/15 u jednotky 1001/15 | 3,46      |
|      |         | lodžie 1001/17 u jednotky 1001/17 | 3,46      |

Ve smyslu ustanovení § 1160, odstavec 2 zákona číslo 89/2012 Sb., občanského zákoníku, který nese název společné části, společnou částí nemovité věci je stavební parcela číslo 839/44 o výměře 482m2 zastavěná plocha a nádvoří, součástí stavební parcely číslo 839/44 je stavba bytového domu čísla popisného 1000 a čísla popisného 1001, v části obce Jilemnice, zapsaných na listu vlastnictví č.10001 vše v katastrálním území Jilemnice, v obci Jilemnice. Vlastnická práva k těmto nemovitým věcem jsou zapsána v katastru nemovitostí u Katastrálního úřadu pro Liberecký kraj, Katastrální pracoviště Semily.

| jednotka č. | podlahová pl. | spoluvl.podíl |  |
|-------------|---------------|---------------|--|
| 1000/1      | 82,5          | 825/25550     |  |
| 1000/2      | 82,5          | 825/25550     |  |
| 1000/3      | 65,0          | 650/25550     |  |
| 1000/4      | 37,1          | 371/25550     |  |
| 1000/5      | 82,5          | 825/25550     |  |
| 1000/6      | 65,0          | 650/25550     |  |
| 1000/7      | 37,1          | 371/25550     |  |
| 1000/8      | 82,5          | 825/25550     |  |
| 1000/9      | 65,0          | 650/25550     |  |
| 1000/10     | 37,1          | 371/25550     |  |
| 1000/11     | 82,5          | 825/25550     |  |
| 1000/12     | 65,0          | 650/25550     |  |
| 1000/13     | 37,1          | 371/25550     |  |
| 1000/14     | 82,5          | 825/25550     |  |
| 1000/15     | 65,0          | 650/25550     |  |
| 1000/16     | 37,1          | 371/25550     |  |
| 1000/17     | 82,5          | 825/25550     |  |
| 1000/18     | 33,5          | 335/25550     |  |
| 1000/19     | 29,7          | 297/25550     |  |
| 1000/20     | 32,7          | 327/25550     |  |
| 1000/21     | 39,9          | 399/25550     |  |
| 1000/22     | 26,7          | 267/25550     |  |
| 1000/23     | 27,0          | 270/25550     |  |
| 1001/1      | 82,5          | 825/25550     |  |
| 1001/2      | 82,5          | 825/25550     |  |
| 1001/3      | 65,0          | 650/25550     |  |
| 1001/4      | 37,1          | 371/25550     |  |
| 1001/5      | 82,5          | 825/25550     |  |
| 1001/6      | 65,0          | 650/25550     |  |
| 1001/7      | 37,1          | 371/25550     |  |
| 1001/8      | 82,5          | 825/25550     |  |
| 1001/9      | 65,0          | 650/25550     |  |
| 1001/10     | 37,1          | 371/25550     |  |
| 1001/11     | 82,5          | 825/25550     |  |
| 1001/12     | 65,0          | 650/25550     |  |
| 1001/13     | 37,1          | 371/25550     |  |
| 1001/14     | 82,5          | 825/25550     |  |
| 1001/15     | 65,0          | 650/25550     |  |
| 1001/16     | 37,1          | 371/25550     |  |
| 1001/17     | 82,5          | 825/25550     |  |
| 1001/18     | 27,0          | 270/25550     |  |
| 1001/19     | 26,7          | 267/25550     |  |
| 1001/20     | 40,3          | 403/25550     |  |
| 1001/21     | 32,3          | 323/25550     |  |
| 1001/22     | 29,7          | 297/25550     |  |
| 1001/23     | 33,5          | 335/25550     |  |
|             | 2555,00       |               |  |
|             |               |               |  |



## **Práva a závazky týkající se nemovité věci**

Z vlastníka budovy na vlastníky jednotek přecházejí tato práva a závazky, týkající se budovy a jejich společných částí:

1. Na budově a pozemku nevážnou *žádná zástavní práva, věcná břemena* nebo jiná omezení vlastnických práv.
2. Na vlastníky jednotek přechází práva a závazky v souvislosti s *uzavřením smluv* na odběr pitné vody a stočného, odvozu domovního odpadu, odběru el. energie pro společné části domu. V době zápisu prohlášení vlastníka vkladem do katastru nemovitostí jsou tyto smlouvy vlastníkem budovy platně uzavřeny.

## **Pravidla pro správu společných částí domu a určení správce**

1. Vlastník budovy pověřuje správou budovy a jednotek čp.1000-1001 tohoto správce:
  - a) Stavební bytové družstvo Sever, IČ 00042579, se sídlem Bažantí 1415/3, Liberec 1, pobočka Jilemnice: Dolení 21, Jilemnice
2. Vzájemný vztah vlastníků jednotek, jejich práva a povinnosti jsou určeny zákonem č. 89/2012 Sb. občanským zákoníkem, a tímto prohlášením. Jinak se vztahy řídí usnesením shromáždění vlastníků jednotek.
3. Vlastník má právo užívat jednotku tak, aby nebyla dotčena práva ostatních vlastníků v domě. Dále má právo spoluužívat prostory určené ke společnému užívání a všechny společné části domu a pozemku, pokud neslouží pouze některým vlastníkům.
4. Jednotky v domě – byty, jsou určeny výhradně k bydlení. Každá změna takto stanoveného účelu vyžaduje souhlas nadpoloviční většiny vlastníků. Jestliže by se jednalo o změnu účelu užívání stavby, vyžaduje se jednomyslný souhlas.
5. Podmínky pro využívání společných částí budovy budou uvedeny ve smlouvě o správě budovy. Podmínky mohou být změněny na základě rozhodnutí vlastníků jednotek v budově.
6. Vlastník je povinen uzavřít smlouvu o správě s určeným správcem.
7. Způsob úklidu v domě bude stanoven dohodou.
8. Na společné vlastnictví se musí uzavřít nejméně toto pojištění: živelní a odpovědnostní. Ostatní nepovinné druhy pojištění lze sjednat pouze na náklad příslušného vlastníka.

## **Hospodaření domu**

*(Pravidla pro přispívání spoluvlastníků na výdaje spojené se správou, údržbou a opravami společných částí domu).*

1. Vlastníci jednotek jsou povinni přispívat na náklady spojené se správou domu a pozemku podle velikosti svých spoluvlastnických podílů.
2. Správce je povinen evidovat náklady za každý dům odděleně od ostatních domů, které má ve správě.
3. Končí-li správce svoji činnost, musí před ukončením své činnosti předložit vlastníkům jednotek zprávu o své činnosti a písemné materiály, které v souvislosti s touto činností vedl.
4. Náklady na správu domu představují zejména:
  - a) náklady na údržbu a opravy společných částí domu, případně pozemku příslušejícího k domu
  - b) daň z nemovitostí a náklady spojené s jejím stanovením a podáním (pokud nelze uplatnit osvobození od daně)
  - c) pojištění domu
  - d) mzdové náklady včetně odvodu na sociální a zdravotní pojištění pracovníků zajišťujících provoz domu (např.domovník, úklid, údržba, dozor prádelny, mandlu apod.)

- e) spotřeba energií ve společných částech domu (voda, elektřina)
- f) odvoz odpadků
- g) spotřeba studené a teplé vody v jednotkách včetně stočného
- h) spotřeba tepla
- i) provoz a revize výtahů
- j) ostatní náklady vztahující se přímo k domu

Na úhradě uvedených nákladů se vlastníci jednotek podílejí v poměru spoluvlastnického podílu na společných částech domu, popř. podle hodnot naměřených na poměrových bytových měřidlech, nebo způsobem stanoveným ve smlouvě o správě domu. Skutečný způsob úhrady nákladů se vždy řídí ustanoveními smlouvy o správě domu.

5. V případě nedostatečné výše finanční částky na provozním účtu domu pro krytí nákladů na větší opravy, které je nutné provést bez odkladu, s ohledem na havarijní stav budovy nebo jejich vnitřních rozvodů tak, aby všichni spoluvlastníci měli zaručen plně a nerušený výkon svých práv, spojených s užíváním jednotky, jsou vlastníci jednotek povinni uhradit potřebnou částku v hotovosti v rozsahu svého podílu na společných částech domu a zastavěného pozemku.
6. Kromě záloh dle bodu 5. je vlastník jednotky povinen hradit správci stanovenou částku za výkon správy domu.

1.PP

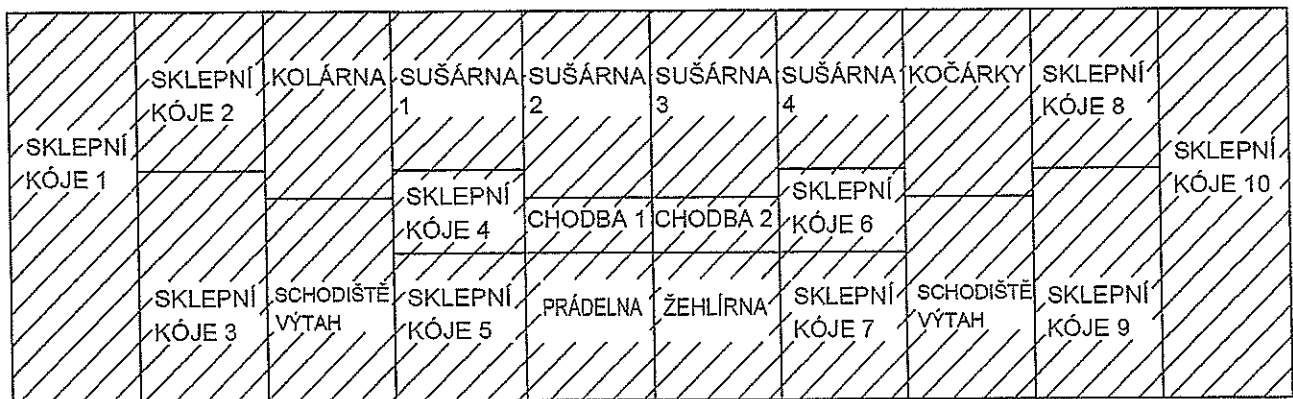

1.NP

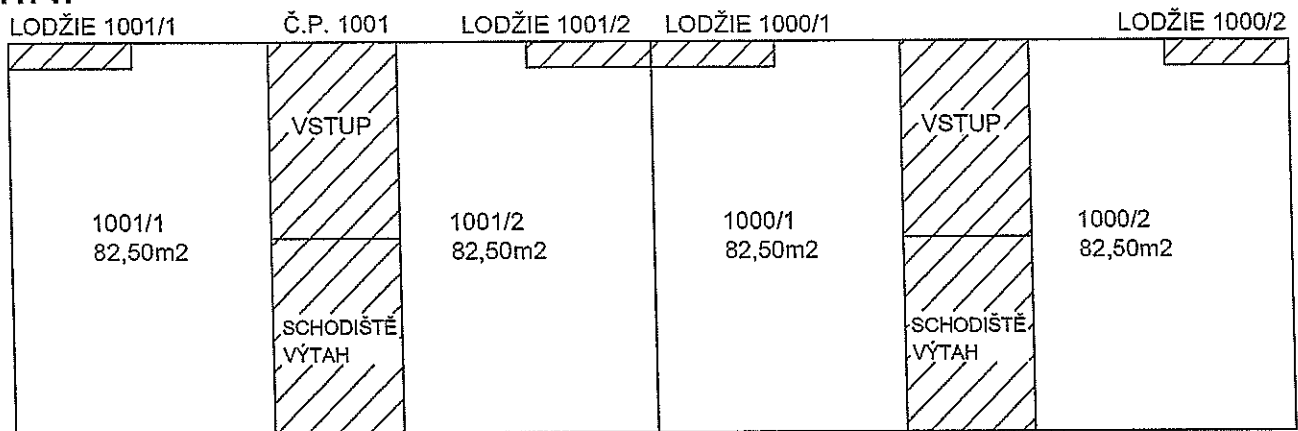

2.NP

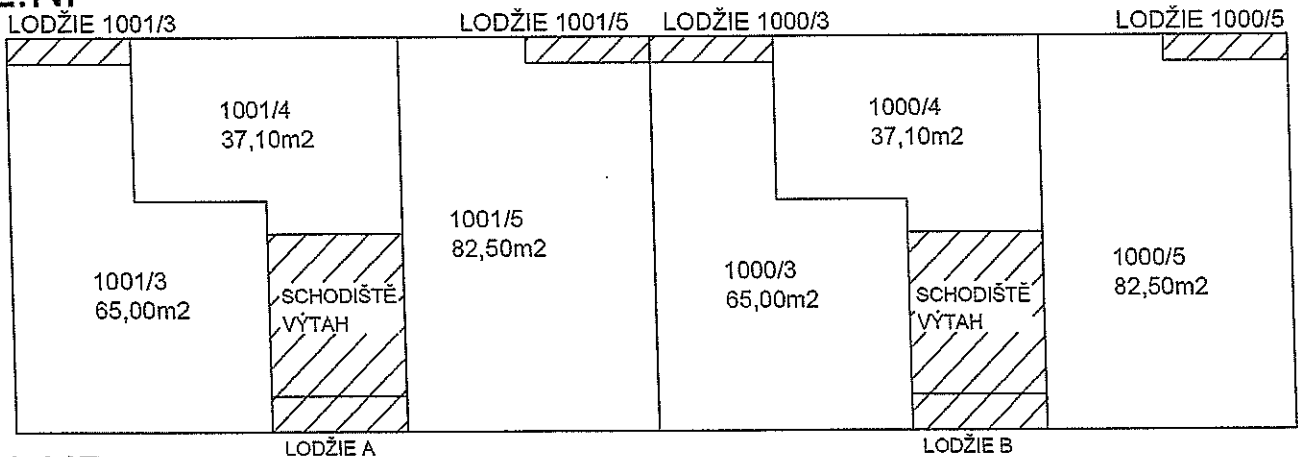

3.NP

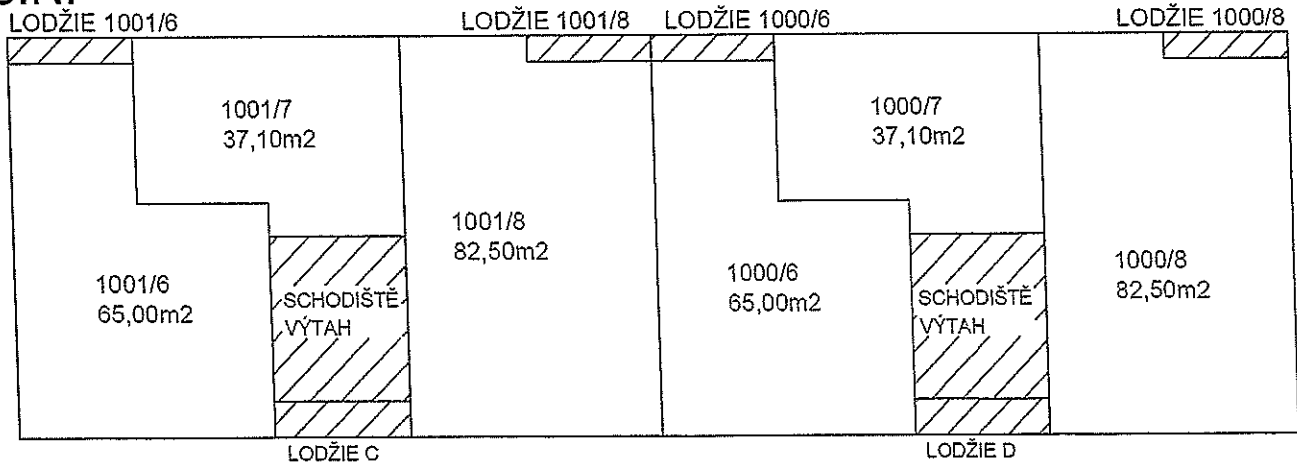

JEDNOTKA



SPOLEČNÉ  
ČÁSTI DOMU

### 4.NP

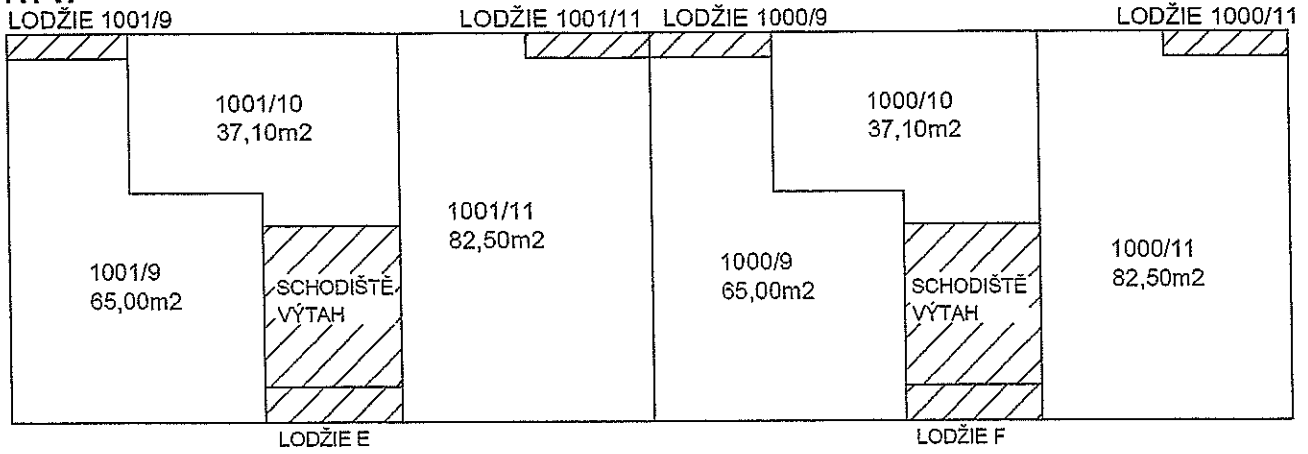

### 5.NP

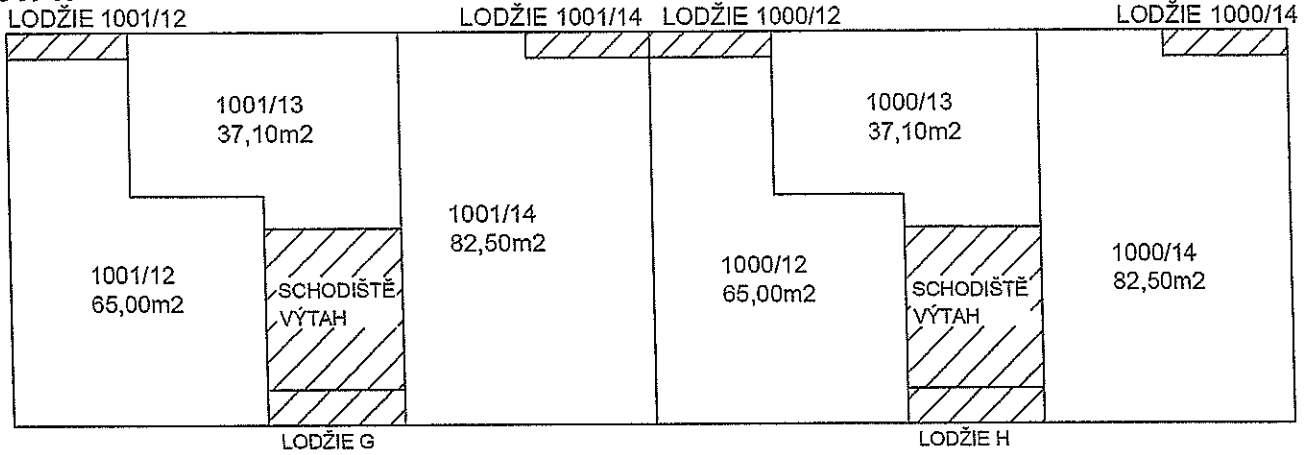

### 6.NP

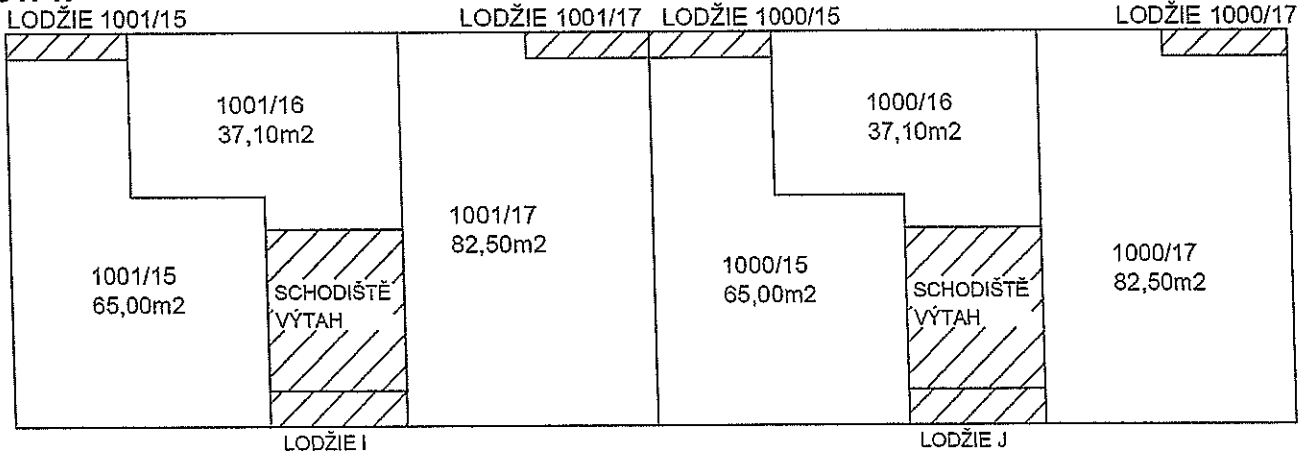

### 7.NP

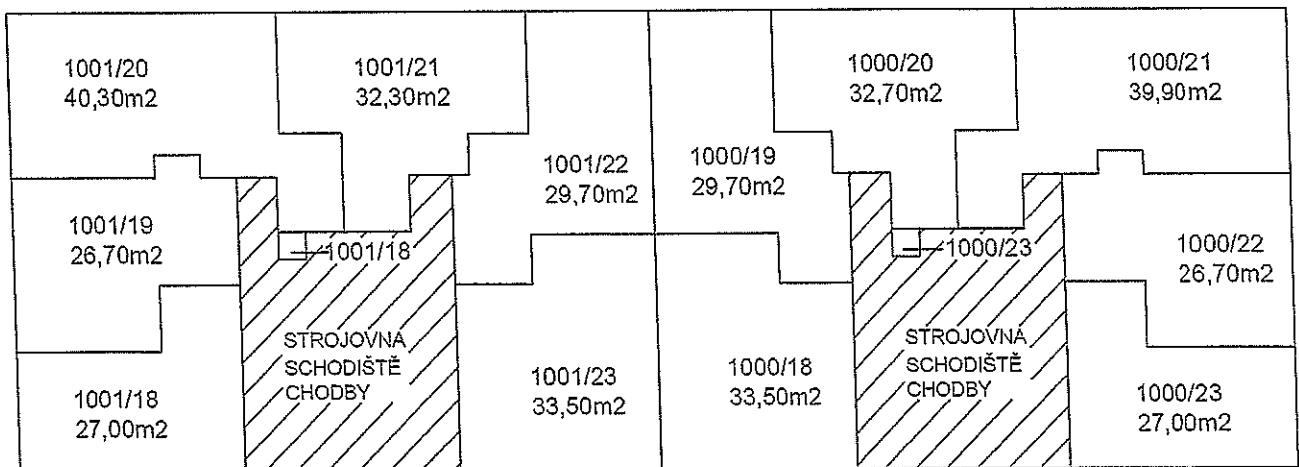

JEDNOTKA



SPOLEČNÉ  
ČÁSTI DOMU