

S kapelou Divokej Bill přijede FOH zvukař a osvětlovač, kteří kompletně odbaví vystoupení kapely. Prosíme, aby při příjezdu DB byla technika od dodavatele zvukového a světelného vybavení kompletně připravena. V případě jakýchkoli nejasností, kontaktujte FOH zvukaře nebo osvětlovače kapely!
Prosíme pořadatele, aby předal kontakt na společnost, která bude akci technicky zabezpečovat, managementu kapely v dostatečném předstihu (minimálně 1 měsíc)!

1/ STAGE A PÓDIUM

STAGE:

Minimální velikost pódia: 12x10m (v případě menších rozměrů nutná konzultace s technikou kapely)

Riser pod bicí: pojízdný na kolečkách 3x2m, výška min 40cm

Přípravna: pro přípravu techniky kapely DB je potřeba zajistit prostor minimálně 8x3m, ideálně ve výšce pódia (přípravna / changeover area).

V případě venkovních akcí, musí být pódium včetně přípravy kompletně zastřešeno!

Prostor pódia (tzn. minimálně rozměr 12x10m) musí být výhradně k dispozici pro kapelu a techniku kapely. Tzn. místní monitorový pult, cases, zesilovače atd... prosím umístěte mimo tento prostor - kapela má celkem osm členů, z toho sedm z nich stojí vpředu v řadě vedle sebe - proto je velikost pódia velmi důležitá!

Pódium musí být řádně zavětrováno a provázáno!!

BACKDROP + FRONTDROP:

Kapela vozí vlastní backdrop a frontdrop. Na festivalech a openair akcích prosíme o zajištění pohyblivého trussu o délce min. 8m na zadní hraně stage pro zavěšení backdropsu (váha backdropsu max 5kg).

Pro instalaci frontdropu přiveze DB vše potřebné.

FOH:

Prosíme o zajištění prostoru 2x2m pro zvukový mix pult a 2x2m pro světelný pult kapely DB na FOH + 2x cases nebo stoly, výška cca 80 - 100cm.

V případě, že se jedná o open-air akci, musí být tento prostor zastřešen!

Prostor FOH musí být oplocen, nebo jinak oddělen od návštěvníků koncertu/akce (pokud není předem dohodnuto s technikou/managementem kapely jinak).

Prostor pro zvukový pult prosím umístěte do středu sálu, ne pod balkony a **nikdy ne na riser!** (v případě, že vzhledem k typu akce nebo dispozicím prostoru není toto možné, prosíme o konzultaci se zvukem kapely)

2/ ZVUK

OD DODAVATELE ZVUKOVÉHO VYBAVENÍ POTŘEBUJEME ZAJISTIT:

P.A. systém

kvalitní profesionální systém, dostatečně dimenzovaný, schopný rovnoměrně pokrýt celou plochu určenou pro návštěvníky koncertu

preferované značky: D&B audiotechnik, L'Acoustic, NEXO, EAW a podobné.

V žádném případě doma dělané bedny.

systém prosím nestavte na pódium vedle muzikantů
ovládání procesingu dostupné z pozice hlavního zvukaře

Odposlechy

Odposlechové boxy... šest (6) stejných odposlechových boxů ve čtyřech (4) cestách. Tři cesty vpředu a jeden DrumFill.

Drumfill ideálně včetně basového boxu. Signál dodáme z našeho monitorového pultu.

preferované značky: D&B audiotechnik, L'Acoustic, NEXO, EAW a podobné.

V žádném případě doma dělané bedny.

Ostatní

PROSÍME O PŘIPRAVENÍ 2x KABELU CAT5e MEZI FOH a STAGE PRO NÁŠ FOH MIX PULT. Stagebox bude umístěn na stage vedle drum riseru na SL.

Elektrický rozvod na stage podle Stage Plotu

KAPELA DIVOKEJ BILL DODÁ NÁSLEDUJÍCÍ VYBAVENÍ

- FOH MIX pult + sagebox
- MON MIX pult + rozešití FOH > MON
- InEar system vč. antén
- kompletní set mikrofonů pro DB
- kompletní set mic stojanů pro DB
- kompletní set mikrofonních kabelů a subsnakes

Vybavení, které dodává Divokej Bill nelze použít k odbavení jiných vystoupení v rámci programu! Pro další vystoupení je potřeba zajistit jiné vybavení od společnosti, která technicky zajišťuje akci. (FOH mix, mikrofony, mic stojany atd...)

Kontakt zvuk DB:

██████████
██████████
██████████

3/ STAGE PLOT

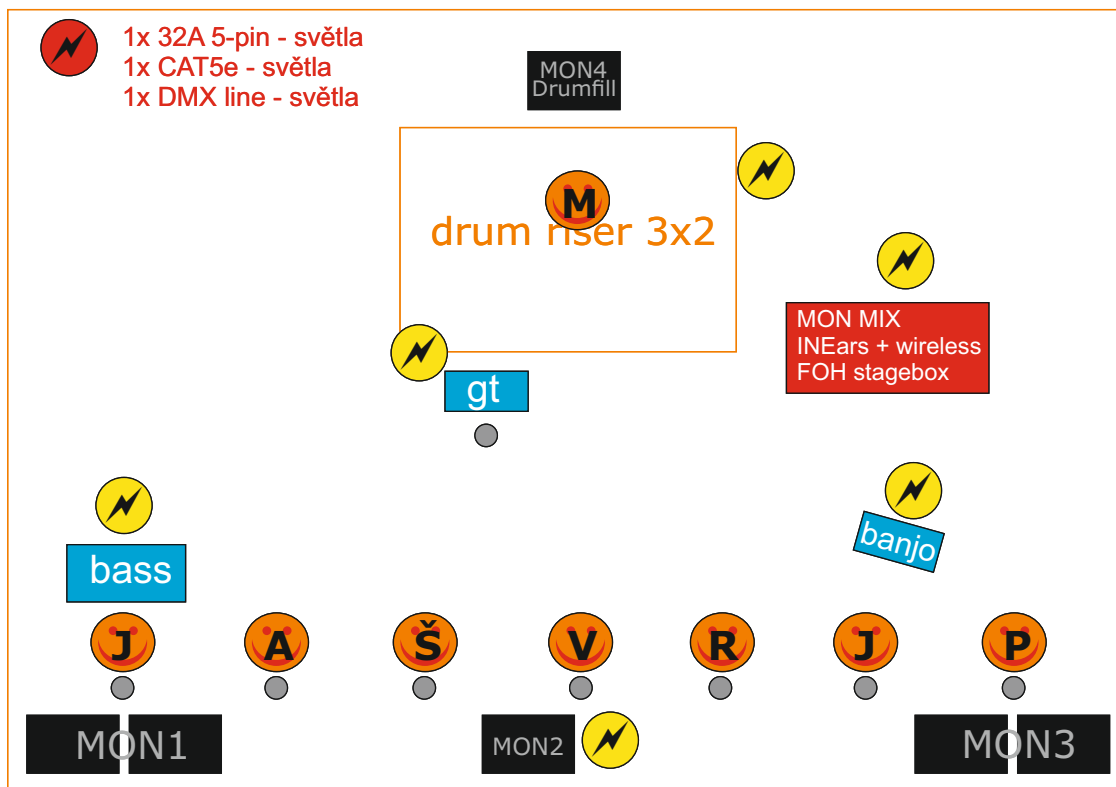

stage min. 12x10

4/ SVĚTLA

S kapelou Divokej Bill přijede osvětlovač, který odbaví kompletní vystoupení DB.

Prosím o dodání kompletního lightplotu a DMX patche minimálně 1 týden před akcí!

Prosím, aby byl na místě k dispozici technik, který bude obeznámen s veškerou světelnou technikou, která je na akci použita.

Toto jsou minimální požadavky kapely Divokej Bill na světelnou techniku.

Pokud najdete v následujících požadavcích cokoli, s čím budete mít problém na Vaší akci zajistit, neváhejte kontaktovat osvětlovače kapely, zkusíme najít nějaké řešení. **Řádky, které jsou zvýrazněny červeně jsou pro show kapely zcela zásadní a prosím o jejich bezpodmínečné dodržení!!!!** Ostatní položky je možné po domluvě upravit.

VLASTNÍ FLOOR SET KAPELY

Kapela přiveze vlastní světelný floor set. K jeho instalaci potřebujeme od dodavatele techniky zajistit:

1x elektrickou přípojku 32A 5-pin na Stage right na zadní hraně pódia

1x kabel CAT5e z FOH na Stage right na zadní hraně pódia

1x volnou DMX linku z FOH na Stage right na zadní hraně pódia

FrontTruss

Dostatečný počet fresnel světél (např. ARRI) pro pokrytí celé stage bílým světlem.

4x AUDIECE BLINDER 4-lite

dostatečný počet LEDWash Moving heads (minimálně 4x) - např. Robe Robin 600LED Wash nebo ekvivalent

BackTruss

10x moving head SPOT (např. Robe Robin MMX nebo ekvivalent) - **prosím CMY color mix!**

10x moving head beam/spot (např. Robe Robin PointE, Clay Paky Sharpy)

10x moving head wash (např. Robe Robin 600LED Wash nebo ekvivalent)

4x Martin ATOMIC3000 strobe - 4-kanalový mód! Stroba prosím umístěte jen na backtruss nebo na floor ... nikdy ne na front truss!!!

Floor

2x kvalitní hazer + 2x větrák

Prosím o zajištění skutečně kvalitních hazerů v top kondici - např. SmokeFactory Tourhazer, Look Unique2, MDG Atmosphere apod.

Špatně seřizené hazery nelze ze zdravotních důvodů použít!!!!

FOH

Kapela Divokej Bill dodá pro odbavení jejího vystoupení vlastní pult GrandMA2 OnPC Command + Fader Wing ... 6x DMX line out, případně MANet nebo ARTnet.

Vybavení, které dodává Divokej Bill nelze použít k odbavení jiných vystoupení v rámci programu! Pro další vystoupení je potřeba zajistit jiné vybavení od společnosti, která na akci dodává světelnou techniku. (světelný pult)

Kontakt světla DB:

██████████
██████████
██████████