

Kupní smlouva

podle § 2079 a násl. zákona č. 89/2012 Sb., občanský zákoník (dále jen „občanský zákoník“)

I.

Smluvní strany

Česká republika - Krajské ředitelství policie Jihočeského kraje
se sídlem Lannova tř. 193/26, 370 74 Č. B.
Zastoupená plk. I. F. náměstkem ředitele krajského ředitelství pro ekonomiku
IČO:
Není plátce DPH
Bankovní spojení: Č. B.
Číslo účtu:
(dále jen „kupující“)

a

Název: A. H. s.r.o.
se sídlem: A. S. 1966, 370 07 Č. B.
Oprávněná osoba k uzavření smlouvy: J. M. jednatel společnosti
IČO:
DIČ:
Bankovní spojení: C. A.
Číslo účtu:
Telefon:
E-mail:
Zapsán v obchodním rejstříku, vedeném Krajským soudem v Č. B. oddíl C, vložka 6909.
(dále jen „prodávající“)

II.

Předmět smlouvy

Předmětem této kupní smlouvy (dále jen „smlouva“) je dodávka automobilu nákladního skříňového nad 3,5 t s hydraulickým čelem (dále jen „zboží“), ve specifikaci a ceně uvedené v článku V. odst. 1, této smlouvy včetně dopravy do místa plnění a proškolení obsluhy.

III.

Doba plnění

1. Proávající je povinen dodat smluvené zboží nejpozději do 30. listopadu 2018. Dodávka zboží bude uskutečněna na základě zaslání písemné výzvy kupujícím na kontaktní e-mail prodávajícího uvedený v článku I., této smlouvy.
2. Proávající je povinen nejpozději 48 hod. před uskutečněním dodávky informovat (emailem nebo telefonicky) odpovědného pracovníka kupujícího: **BBus. František V. D.**, tel.: , e-mail: frantisek@bus.cz

IV.

Místo plnění

Místem plnění je Krajského ředitelství policie Jčk, 

V.

Specifikace a kupní cena

1. Specifikace zboží:

1.1 Obchodní název zboží: IVECO EURO CARGO ML180E28P včetně valníkové nástavby a hydraulického čela, počet ks: 1

1.2 Celková nabídková cena zboží

Cena celkem bez DPH	1 787 394,00 Kč
DPH 21%	375 352,00 Kč
Cena celkem včetně DPH	2 162 746,00 Kč
Slovy: Dvamilionyjedenstošedesátdvatisícemsetčtyřicetšestkorunčeských.	

2. Cena zahrnuje veškeré náklady spojené s koupí zboží (tj. dopravu do místa plnění, proškolení obsluhy).

3. Celková kupní cena je cenou nejvýše přípustnou.

4. Jakákoliv záloha se nepřípouští.

5. Překročení nebo změna celkové ceny je možná pouze za předpokladu, že v průběhu realizace plnění dojde ke změnám sazeb daně z přidané hodnoty. V takovém případě bude celková cena upravena podle změny sazeb daně z přidané hodnoty platných v době vzniku zdanitelného plnění, a to ve výši odpovídající změně sazby daně z přidané hodnoty.

VI.

Platební podmínky

1. Úhrada celkové kupní ceny zboží bude provedena jednou fakturou a to do 14 kalendářních dnů od obdržení faktury, předané společně s dodávkou zboží ve dvojitým vyhotovení na adrese uvedené v článku IV., této smlouvy.

2. Fakturační adresa: **Krajské ředitelství policie Jihočeského kraje, Odbor správy majetku – Automobilní oddělení, Lomovská 193/26, 370 74, České Budějovice.**

Každá faktura musí obsahovat identifikaci veřejné zakázky:

„**KRPC-91998/ČJ-2018-0200VO-VZL**“.

Nebude-li faktura takto identifikována, nebo nebude ve dvojitým vyhotovení, je kupující oprávněn ji vrátit prodávajícímu, aniž by se tímto postupem dostal do prodlení s její splatností.

V případě, že bude faktura zaslána do datové schránky kupujícího, bude předmět zprávy povinně označen:

„**Faktura pro AO**“.

3. Faktura musí obsahovat všechny údaje uvedené v § 28 zákona č. 235/2004 Sb., o dani z přidané hodnoty, ve znění pozdějších předpisů a musí obsahovat náležitosti v souladu s OZ.

4. Kupující může fakturu do data splatnosti vrátit, obsahuje-li:

- nesprávné cenové údaje rozdílné s ustanoveními této smlouvy,
- nesprávné náležitosti,
- chybí-li ve faktuře některé náležitosti dohodnuté touto smlouvou.

5. Způsob úhrady: převodním příkazem.
6. Faktura se považuje za proplacenou okamžikem odepsání fakturované částky z účtu kupujícího ve prospěch účtu prodávajícího.

VII.

Odpovědnost za vady

1. Prodávající je povinen dodat zboží v obvyklé kvalitě a jakosti, jaké je příslušnými normami vyžadováno pro toto zboží.
2. Případné vady zboží je kupující povinen bez zbytečného odkladu písemně reklamovat u prodávajícího. Ten je povinen vady, oznámené v záruční lhůtě, na své náklady neprodleně odstranit.
3. Záruční doba na automobil bez nástavby je stanovena na **36 měsíců** a na nástavbu automobilu je stanovena na **24 měsíců**. Obě záruční lhůty začínají běžet dnem převzetí zboží kupujícím.

VIII.

Všeobecné dodací podmínky

1. Prodávající se zavazuje dodat nové, originální a nepoškozené zboží.
2. Dnem předání zboží prodávajícím – tj. dnem podpisu dodacího listu odpovědnou osobou kupujícího se vlastníkem zboží stává Česká republika, když příslušné k hospodaření je Krajské ředitelství policie Jihočeského kraje.

IX.

Smluvní pokuta a úrok z prodlení

1. Kupující je oprávněn účtovat prodávajícímu smluvní pokutu ve výši 0,05% z celkové ceny nedodaného zboží včetně DPH za každý den prodlení při nesplnění dodací lhůty podle čl. III odst. 1 smlouvy.
2. Při prodlení s úhradou faktury je prodávající oprávněn účtovat kupujícímu zákonný úrok z neuhrazené částky.
3. Povinnost zaplatit smluvní pokutu a úrok z prodlení je 30 dnů od obdržení výzvy druhé smluvní straně k zaplacení.

X.

Platnost a účinnost

Smlouva nabývá platnosti dnem jejího podpisu oběma smluvními stranami a je účinná dnem zveřejnění v registru smluv, přičemž se smluvní strany dohodly, že povinným k uveřejnění v registru smluv je kupující.

XI.

Společná a závěrečná ustanovení

1. Vzájemné vztahy smluvních stran, které nejsou výslovně dohodnuty v této smlouvě, se řídí příslušnými ustanoveními občanského zákoníku.
2. Ujednáními o smluvních pokutách není dotčen nárok kupujícího na náhradu škody, kterou vůči prodávajícímu uplatňuje.
3. Kupující je oprávněn odstoupit od smlouvy v případě podstatného porušení této smlouvy prodávajícím. Za podstatné porušení se považuje prodlení prodávajícího s dodáním zboží o více než 7 kalendářních dnů,

4. Kupující je dále oprávněn od této kupní smlouvy odstoupit v případě, že:
 - a) vůči majetku prodávajícího probíhá insolvenční řízení, v němž bylo vydáno rozhodnutí o úpadku, pokud to právní předpisy umožňují,
 - b) insolvenční návrh na prodávajícího byl zamítnut proto, že majetek prodávajícího nepostačuje k úhradě nákladů insolvenčního řízení,
 - c) prodávající vstoupí do likvidace.
5. Prodávající je oprávněn odstoupit od plnění smlouvy, pokud je kupující v prodlení s úhradou faktury o více než 30 dnů od data splatnosti faktury.
6. Účinky odstoupení nastávají dnem doručení písemného oznámení o odstoupení druhé smluvní straně.
7. Prodávající bez jakýchkoliv výhrad souhlasí se zveřejněním své identifikace a dalších údajů uvedených ve smlouvě včetně ceny zboží.
8. Smluvní strany se zavazují, že veškeré spory vzniklé v souvislosti s realizací smlouvy budou řešeny smírnou cestou – dohodou. Nedojde-li k dohodě, budou spory řešeny před příslušnými soudy.
9. Prodávající není bez předchozího písemného souhlasu kupujícího oprávněn postoupit práva a povinnosti této kupní smlouvy na třetí osobu.
10. Tato smlouva může být měněna nebo doplňována pouze na základě dohody obou smluvních stran písemnými číslovanými dodatky k této smlouvě.
11. Prodávající prohlašuje, že na sebe přebírá nebezpečí změny okolností dle § 1765 odst. 2 občanského zákoníku.
12. Prodávající zajistí servisní prohlídky zboží v rámci teritoria Jihočeského kraje.
13. Smlouva je vyhotovena ve dvou (2) stejnopisech, z nichž každý má platnost originálu. Každá ze smluvních stran obdrží jeden (1) stejnopis.
14. Smluvní strany svým podpisem stvrzují, že si smlouvu před jejím podpisem přečetly, s jejím obsahem souhlasí a tato je sepsána podle jejich pravé a skutečné vůle, srozumitelně a určitě, nikoli v tísní za nápadně nevýhodných podmínek.

V Č. j. KRPC-91998/ČJ-2018-0200VO-VZL

Dne: 27 -07- 2018

.....
.....

kupující

plk.
náměstek ředitele krajského ředitelství
pro ekonomiku



V Č. j. KRPC-91998/ČJ-2018-0200VO-VZL

Dne:
.....

jednatel



Auto Future s.r.o.
Antala Stiška 1968
370 07 České Budějovice
IČ: 25160303, DIČ: CZ25160303
Prodej IVECO
Provoz: Okružní ulice 646
tel.: +420 378 4402

T S P P

Údaje		Údaje, které nabízí a vyplní dodavatel
Model: Automobil nákladní skříňový nad 3,5 t s hydraulickým čelem (vozidlo);		
Provedení:	Nákladní automobil skříňový nad 3,5 t s hydraulickým čelem;	ANO
Kategorie:	N3;	ANO
Požadavek:	1 ks;	ANO
Motor:	Vznětový motor, přepíňovaný turbodmychadlem, turbodmychadly nebo kompresory;	ANO
Palivo:	Motorová nafta;	ANO
Objem motoru: (cm ³)	Min. 6 000;	ANO (6728 cm ³)
Výkon motoru: (kW)	Min. 200;	ANO (206 Kw)
Emise:	Min. EURO 6;	ANO (EURO6)
Spotřeba paliva pro kombinovaný provoz:	V souladu s vyhláškou č. 162/2011 Sb., o způsobu stanovení zvláštních technických podmínek pro účely zákona o veřejných zakázkách;	ANO
Převodovka:	Min. 8-ti stupňová (vpřed), mechanická plně synchronizovaná;	ANO
Pohon náprav:	Pohon přední nebo zadní nápravy;	ANO - Pohon zadní nápravy
	Na hnané nápravě zimní pneumatiky dle rozměru schváleným na vozidle	ANO M + S Celoroční pneu
	Rozměr disku kol min. R 22"	ANO
Karoserie:	Denní kabína	ANO
Vnější rozměry: (mm)		
délka:	Max. 8 000;	ANO - 7602 mm
výška:	Max. 3 500;	ANO - 3500 mm
šířka bez vnějších zpětných zrcátek:	Max. 2 500;	ANO - 2500 mm
Největší technicky přípustná/povolená hmotnost vozidla; (kg)	Max. 18 000;	ANO - 18 000 kg
Užitečná hmotnost: (kg)	Min. 9 000;	ANO - 9800 kg
Objem palivové nádrže: (l)	Min 190;	ANO - 200 l
Barva karoserie:	Nemetalická, výběr minimálně z 3 odstínů. Konkrétní barevné provedení bude upřesněno do podpisu kupní smlouvy na základě vítězné nabídky;	bílá, modrá, červená, zelená

Přiloženo ke kopii souboru č. 4011-999/17-212-22010-142

Kabina řidiče:	Kovová, tepelně a zvukově odizolovaná, v barvě vozidla;	ANO
Počet dveří:	2 dveřová;	ANO
Počet míst k sezení:	Min. 2;	ANO – 3 místa (včetně řidiče)
Čalounění sedadel a interiéru:	Látkové, tmavé barvy;	ANO
	Potahy sedadel	ANO
Bezpečnost:	Bezpečnostní pásy pro všechna sedala;	ANO
	Posilovač řízení;	ANO
	ABS, ASR, ESP nebo obdobné technické systémy minimálně se stejnou funkcionalitou;	ANO
	Automatické rozsvícení denních světel po nastartování;	ANO
	Hlídač jízdního pruhu	ANO
Výbava:		
Standardní pro základní stupeň výbavy s dalšími níže uvedenými prvky:	Centrální zamykání s dálkovým ovládáním;	ANO
	Přední mlhová světla;	ANO
	El. ovládaná okna;	ANO
	El. ovládaná a vyhřívána vnější zpětná zrcátka (2x hlavní, 2x širokouhlé, 1x čelní, 1x boční u spolujezdce);	ANO
	Klimatizace;	ANO
	Autorádio s USB nebo CD přehrávačem a s Bluetooth	ANO
	Stavitelný volant ve dvou směrech;	ANO
	Akustická signalizace při zařazení zpětného chodu (zpátečky);	ANO
	Možnost uzavření diferenciálu zadní nápravy;	ANO
	Zadní náprava opatřena vzduchovými měchy s možností regulace v kabině řidiče;	ANO
	Vzduchově odpružené sedadlo řidiče;	ANO
	Úložné prostory v kabině vozidla;	ANO
	Digitalní tachograf – nezapojený, výjimka podle zákona č. 388/2008 Sb. odst.27	ANO
	Vyhřívání palivového filtru;	ANO
	Mechanický odpojovač baterií	ANO
Odlehčovací (pomocná) brzda;	ANO	

	2x klín parkovací;	ANO
	Uzávěr nádrže uzamykatelný;	ANO
	Lapače nečistot vpředu;	ANO
	Sada pryžových koberců pro všechna sedadla;	ANO
	Plnohodnotné rezervní kolo odpovídající typu kol užívanému na vozidle;	ANO
	Elektrická zásuvka na 24V a 12V;	ANO
	Ruční hasicí přístroj práškový min. 2 kg, umístěný ve vozidle do držáku na lehce přístupném místě;	ANO
	Sada náhradních žárovek dle vozidla	ANO
	Povinná výbava (viz Vyhláška č. 341/2002 Sb. Ministerstva dopravy a spojů, o schvalování technické způsobilosti a o technických podmínkách provozu vozidel na pozemních komunikacích)	ANO
Nástavba skříň		
	prachotěsná skříňová nástavba	
Rozměr vnitřní nástavby:		
délka: (mm)	Min. 5 300, Max. 6 000;	ANO - 5460 mm
šířka: (mm)	Min. 2 300, Max. 2 500;	ANO - 2470 mm
výška: (mm)	Max. 2 350	ANO - 2300 mm
Podlaha nástavby z překližky vodovzdorná s protismykovou úpravou o síle (mm)	Min. 20 mm	ANO - 21 mm
	Zadní dvoukřídlová vrata, 1+1 uzávěr + aretace	ANO
	Zadní portál lakovaný do barvy vozidla	ANO
	Boční poziční LED světla dle vyhlášky M  D 	ANO
	2 ks LED světla v nástavbě vč. vypínače v kabině	ANO
	Reflexní pruhy, boční bílé, zadní červené a zadní reflexní cedule	ANO
	Označení štítky tlaků, zatížení a max. rychlosti	ANO
	Boční zábrany proti vklínění	ANO
	Plastové blatníky vč. lapačů nečistot	ANO
	Kotvící oka v podlaze min. 18 ks	ANO
	Plastový box na vázací techniku – uzamykatelný – připevněn zvenku na rámu vozidla 2 ks	ANO

	Zábrany proti pádu nákladu na bocích nástavby	ANO
	Na boku kotvící lišty se zábranou proti posunu nákladu	ANO
Elektrohydraulická nakládací plošina		
	nosnost min 1,5 t	ANO
	skládací pod rám vozidla	ANO
	montáž výše uvedených položek na podvozek	ANO
	zápis nástavby do technického průkazu vozidla	ANO

Technickou specifikaci předmětu plnění vypracoval dne 23.7. 2018



Auto Futuro s.a.s.
 Antala Szačka 1966
 370 07 České Budějovice
 IČ: 25160303, DIČ: CZ25160303
 Prodej **IVECO**
 Provoz: Okružní ulice 646
 tel.: +420 339 450 962

Odpovědný zástupce :  - jednatel společnosti

Auto Futuro s.a.s.
 Antala Szačka 1966
 370 07 České Budějovice
 IČ: 25160303, DIČ: CZ25160303
 Prodej **IVECO**
 Provoz: Okružní ulice 646
 tel.: +420 339 450 962

Technická specifikace vozidla

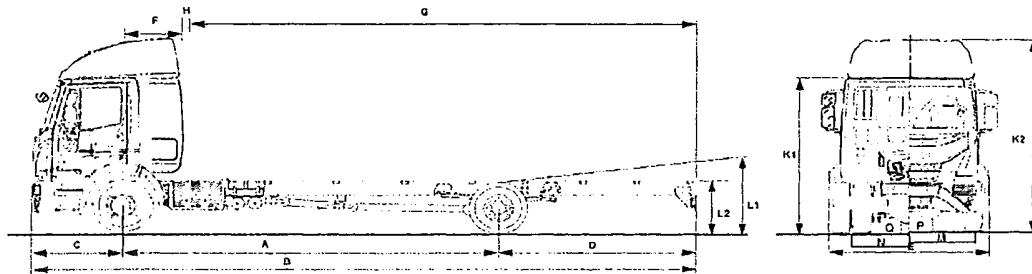
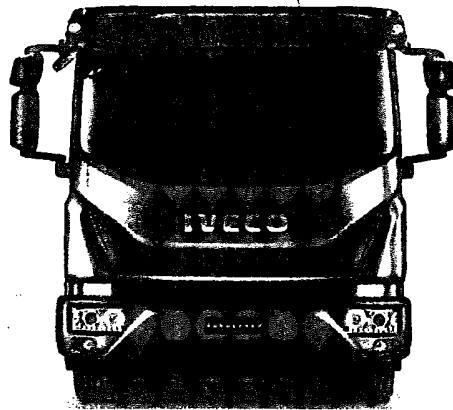

Rozměry [mm]:

platí pro pneumatiky: Pneu 295/80R22.5 dálnice

A- R	4590	E- Šířka kabiny/ podvozku	2160 / 2456
A1- Druhý rozvor		K- Vnější výška kabiny nezatíženo	2912
B- Celková délka vozidla	7602	L0- Výška rámu(podlahy)nezatíženo konec	
C- Přední převis	1362	Lz- Výška rámu(podlahy) zatíženo	
D- Std zadní převis	1650	N- Max. zdvih kol nad rám (výška podběhu)	215
F- Přední náprava- začátek nástavby	385	P- Světla výška	232
Volná délka rámu	5855	R- Průměr otačení (obrys/ stopa)	

platí pro kabinu: MLC

Hmotnosti [kg]

platí pro pneumatiky: Pneu 315/80R22.5 regional

Celková hmotnost vozidla tech. / legal	18000	18000
Max.tech.zatížení náprav(poslední volba):	T.zatížení kg	
Max.legalní zatížení náprav EU:		10000 + 11500
Pohotovostní hmotnost (v základní výbavě)	5720	
Pohot. hmotnost na přední nápravě(ách)	3645	
Pohot. hmotnost na zadní nápravě(ách)	2075	
Užitečná hmotnost		12280
Celk.hmotnost soupravy homol. / kalkulovaná s 7,5kW/1190km/h	21500, (R 35000 9° 12°)	/ 27253

Rev.2016.b

Uvedené hodnoty jsou nezávazně orientační. Závažné hodnoty na výkrese. Předmětem neustálého zdokonařování bez Informace zákazníků. pro rychlostní /- 70kg 12- rych. Tronic pro Stra's neb Trakker

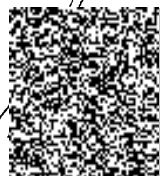

IVECO

EuroCargo ML 180E28/P

Kategorie a určení vozidla

EuroCargo MY2015. Víceúčelový podvozek pro silniční dopravu s leg.celk.hmotností 18 t.Vysokopevnostní žebřinový rám. Tuhé nápravy. Kotoučové brzdy.Optimizován pro nosnost podvozku 12800 kg (MLC krátký).Hnaná zadní náprava, jednoduchý převod, 4x2. Přední parabolické pera, zadní ECAS. Tlumiče. P.a.z. stabilizátor. Příprava pro nástavbu.

Motor:

F4A 280hp Tector 7

FPT-Iveco F4AFE611C*J. Přepínaný vznětový řadový šestiválec. Vysokotlaké přímé vstřikování Common Rail. Zrozvod OHV 24V. 6728cm³. AAH H₂SCR. DPF.Přepínání s W₂ G₂ a mezichladičem. Elektricky ovládaná motorová brzda. Teleservis.Max. výkon 206 kW/2500 ot/min. 1000 ot/min. Mot.brzda 130 kW/ 3000 ot/min. EuroVic (HD)

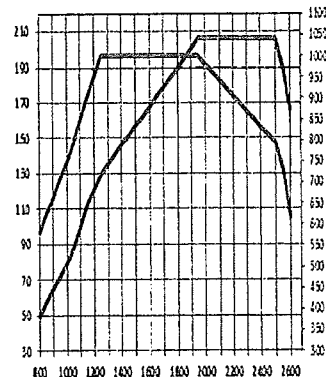

engine power - torque - RPM

Řazení:

1400 - 2000

Převodovka a spojka:

Manuální 9 OD

Plně mechanicky synchronizovaná vzduchem řazená 9ti stupňová dvouhřídelová převodovka s řazením na přístrojové desce 4+C+1. P₂ - přepínací rozsahu. Suchá jednotkoučková spojka s talířovou pružinou a automatickým vymezováním vůle. M₂ - poměry: 9.48-6.58-4.68-...-1.35-1.00-0.75 / R8.97.

Alternativní převodovka (nebo dělicí převodovka):

EurotronicII 12 OD

Automatizovaná 12ti stupňová, 3-hřídelová převodovka 2x3x2+2R s 2-pedálovým ovládním a elektronickou synchronizací. Suchá spojka automaticky ovládaná a seřizovaná. Programy: automat, aut+manuál, manuál, power, brake, manévrování. Ovládní z volantu.77389 ECOROLL.Převodové poměry: 10.37-8.43-6.49-...-1.26-1.00-0.81 / R10.56.

Kabina, řízení:

Kabina denní se sníženým vstupem pro 3 osoby, vnitř.šířka 1900x délka 1460mm, odpružena 4 jednotkami. čalouněná zadní stěna bez oken. Příčně průchodná podlaha. Pravá dvojsedačka s centrální opěrkou sklopnou. Volant vlevo s nastavením výšky a sklonu.

Rám vozidla žebřinový, ocelové tvářené podélníky s montovanými příčkami, podélníky s profilem

262,5x80

Nápravy a pérování:

Přední náprava

5871/5

Řídicí tuhá hmotnostně optimalizovaná nepoháněná náprava s kovanou nápravnicí vedená a odpružená listovými pery, stabilizátor torzní tyčí, tlumiče. Kulíčkové maticové řízení s hydraulickým posilovačem.

Zadní náprava(y):

MS13-165p

Hnací tuhá náprava s bezúdržbovým uložením dvojmontáže kol v ocelovém odlitku. Jednoduchý hypoidní převod. Podélné reakční tyče a horní závěs, 4 vzduchové vaky, tlumiče, stabilizátor. ECAS.

Brzdy:

Vzduchem ovládané provozní brzdy kotoučové na všech nápravách s vnitřním chlazením a plovoucími třmeny

se systémem regulace

Vzduchem ovládané ventily kol ("ABS"). Zahnuje funkce ABS, ASR(opt), EBL. Integrované ovládní motorové brzdy.

Parkovací brzda působící

pružinovými válci na kotouče zadních kol

Elektrická soustava:

24V, 2 baterie s odpojovačem, systém multiplex s CAN, frame computer, autodiagnostické funkce napojené na telematiku, ochrana el. vodičů v kabelových chráničkách ADR, příprava pro nástavbaře.

Asistenční systémy: ESP - systém elektronické stability soupravy zahrnující i systém řízení trakce, BAS - systém efektivního panického brždění, AEBS- asistent nouzového brždění, LDWS - systém hlídání jízdy v pruhu, CC tempomat, ACC- asistent udržování odstupu (adaptivní tempomat,opt.), HillHolder - asistent rozjezdu do kopce(opt.), E₂ režim palivo šetřící volnoběžky a dvourychlostní tempomat(jen pro 12AS).

Jízdní výkony pro převodovku: Manuální 9 OD

Stálý převod (poslední volba): Převod nápravy 6.17 MS13 (Allison)	Pneumatiky (poslední volba):	Otáčky mot při 50kmh-předposlední převod: 1567
Otáčky motoru při 90kmh-poslední převod: 2116	Otáčky motoru při 80kmh-poslední převod: 1881	Otáčky při 65kmh-poslední převod: 1528
Otáčky mot při 120kmh-poslední převod: 2821	Otáčky mot při 80kmh-předposlední převod: 2508	Otáčky mot při 65kmh-předposlední převod: 2038
Rychlost na dolní zelené otáčky-poslední p. 60 km/h	Rychlost na dolní zelené otáčky-předposlední p. 45 km/h	Teor.rychlost na horní zel.otáčky- poslední p. 85 km/h
Rychlost na nejpomalejší stupeň:	3,14 km/h/ 700/min	8,97 km/h/ 2000/min
Alternativní stálý převod Převod nápravy 4.89		Otáčky mot při 50kmh-předposlední převod: 1242
Otáčky motoru při 90kmh-poslední převod: 1677	Otáčky motoru při 80kmh-poslední převod: 1491	Otáčky při 65kmh-poslední převod: 1211
Otáčky mot při 120kmh-poslední převod: 2236	Otáčky mot při 80kmh-předposlední převod: 1988	Otáčky mot při 65kmh-předposlední převod: 1615
Rychlost na dolní zelené otáčky-poslední p. 75 km/h	Rychlost na dolní zelené otáčky-předposlední p. 56 km/h	Teor.rychlost na horní zel.otáčky- poslední p. 107 km/h
Rychlost na nejpomalejší stupeň:	3,96 km/h/ 700/min	11,32 km/h/ 2000/min





Standardy platné jen pro Ecargo a Trakker

Individuální nabídka vozidla

Barva kabiny:

Rozvor:

EL180E28/P

105 Bílá, modrá, červená zelená.

4590

Detaily výbavy pro trh (VCB+VM bez individ. upgradu):

Omezovač rychlosti 90 Km/h

70A Alternator

Přední parabolické pružiny std tuhost

Zadní vzduchové pérování

High line display

Ramena zrcátek pro šířku

Textilní dvojsedačka spoluj., střední sklopná

Bezpečnostní pásy sedadel

Elektrické stahování oken

Bez středního okna

Manuální necentrální zamykání

Filtr vzduchu za nápravou Tector7 (před n. Tector5)

Manuální hydraulické sklápění kabiny

Denní kabina MLC MY2015

LED denní světla s 2 módy v hlavních sv.

Digitální tachograf

Bez vnější siřneční clony

Přední nárazník plastový komposit

Bez el. a pneu. vývodů přívěsu

Bez izotermického boxu a ledničky

Plastová palivová nádrž 200 L

Připrava pro rádio základní

Nádrž 30L

Popelník a zapalovač cigaret

ESP (incl.ABS/EBL+ASR, no Hill Holder)

AEBS

Bez tlačítek na volantu

Výfuková trubka vlevo

LDWS hildač jízdního pruhu

Vyhříváná nádrž Adblue

Akustická signalizace zpátečky vzadu

Standardní zadní nárazník

Tectyl 5750W

Mech.odpojovač baterií

Determální zabarvená skla

Imobiliser

Pylový filtr v sání kabiny

Textilní nastavitelné sedadlo řidiče na vzduchu

Držák n.kola na boku (dlouhý rozví)

T.zatlžení kg

Add std

Bez zesílení na držák telefonu/ tabletu

Bez přepínače Power - Eco

Bez

Řízení manuální režim povolen

Dva parkovací klíny v držácích

Náhradní kolo

Dálkové ovládaná vyhříváná vnější zrcátka

Hydraulický hever

Integrované opěrky hlavy

Vyhříváný vysoušeč vzduchu

Předfiltr paliva vyhříváný

Předehřev v sání

Výbava na přání zákazníka - Paket:

Individuální nabídka vozidla

Pack A

180E ... /P multiuse

Pack B

Výbava na přání zákazníka:

Price of opt. Identified with P/N is not binding

Opt n.	PackA	Description	PackB
20			
0			

4X2

MLC denní kabina

vpravo, volant vlevo

280 hp 6-válcový T

MANUAL / 9 SP.

18 - 19 t

S.R. jednoduchá redukce

Mechanické - vzduchové /P

Kotoučové - kotoučové

Standard

Podvozek s kabinou

4590 mm

20041 - Pneu 315/60R22.5 dálnice M+S Celoroční pneu.



Pakety

TRACTION

00131

14861

Uzávěrka diferenciálu



Volitelná výbava

HZ ÚSTO / PTO

77988

Euro VI C (Heavy Duty)

KABINA

00553

06555

75490

75200

06620

0258.

Och.mřížka hlavních světlometů

Mlhovky

Radio/CD/BT/miniUSB

Roleta pro boční okno řidiče

Vyhř.tex.komf.sedad.ř.na vzd.



Záruční podmínky :

36 měsíců max 120000 km na celé vozidlo, bez nástavby

Technickou specifikací vypracoval dne 23.07. 2018 J

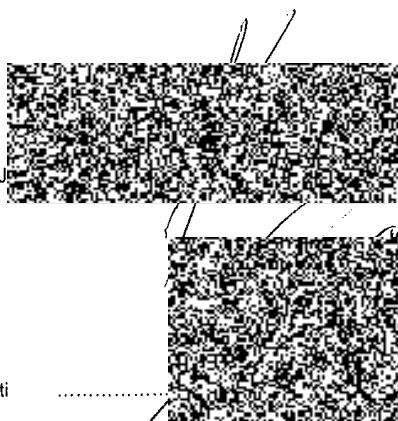

Odpovědný zástupce : - jednatel společnosti

Auto Futuro[®] s.r.o.
Antala Szačka 1966
370 07 České Budějovice
IČ: 25160303, DIČ: CZ25160303
Provoz: Okružní ulice 646
tel.: +420 387 450 302

Auto Futuro[®] s.r.o.
Antala Szačka 1966
370 07 České Budějovice
IČ: 25160303, DIČ: CZ25160303
Prodej IVSCO
Provoz: Okružní ulice 646
tel.: +420 387 450 302

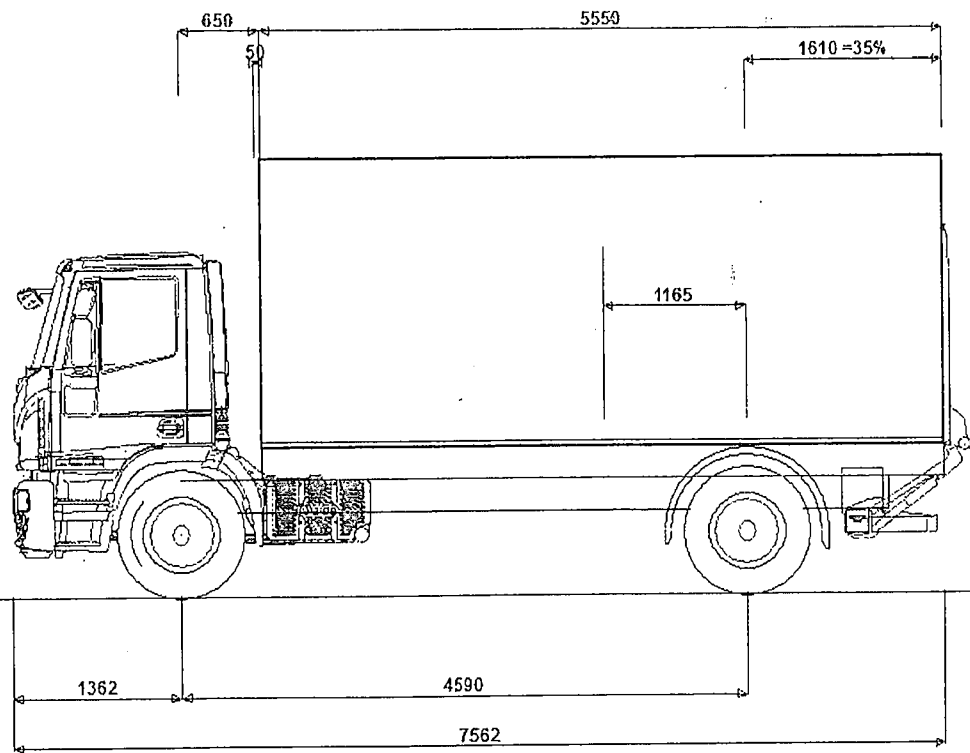



Technickou specifikaci nástavby vypracoval dne 23.7.2018 Jiří Kouba

 **Auto Futuro® s.r.o.**
Antala Slačka 1966
370 07 Písecké Březno
IČ: 252 22 11 DIČ: CZ252221111

Odpovědný vedoucí :  - jednatel společnosti

 **Auto Futuro® s.r.o.**
Antala Slačka 1966
370 07 Písecké Březno
IČ: 252 22 11 DIČ: CZ252221111
Prodej **IVECO**
Provoz: Okružní ulice 646
tel.: +420 386 450 902

Technická specifikace skříňové nástavby

odvozek:   180 MLC, krátká kabina, rozvor 4590 mm

specifikace nástavby:

- úprava zadního převisu podvozku pro montáž EHNP
- ocelový zinkovaný rám odpovídající rozměru nástavby
- překližková podlaha 21 mm vodovzdorná s protismykovou úpravou
- lehká prachotěsná skříňová nástavba, barva bílá
- rozměry vnitřní: š 2470 x v 2300 x d 5460 mm
- zadní dvoukřídlá vrata, 1+1 uzávěr, aretace
- zadní portál pozink, lakovaný do barvy vozidla
- boční poziční LED osvětlení dle vyhlášky MD
- 1 pár horních pozičních světel + 2 ks LED světel v nástavbě (vypínač v kabině)
- nápadné reflexní pruhy (boční bílé, zadní červené) + zadní reflexní cedule
- štítky tlaků, zatížení a max. rychlosti
- boční zábrany proti vklínění sklopné
- plastové blatníky vč. lapačů nečistot na ZN
- elektrohydraulická nakládací plošina Dholandia nosnost 1500 kg **skládací pod vozidlo**
- kotvící oka v podlaze **18 ks**
- kotvící lišty na bocích
- plastový box na vázací techniku **2 ks**
- zábrana proti pádu nákladu 2 ks (rozpěrná tyč)
- *montáž výše uvedených položek na podvozek*
- *zápis nástavby do TP registrovaného vozidla*

*** pokračování na str. 2 ***