

Smlouva

o pronájmu plochy v Terminálu 1 Sever a poskytování služeb spojených s jejím užíváním na letišti Praha – Ruzyně

ev. č. LP: 436 04 242

ev. č. ČSOB: 7100000743

Letiště Praha, s.p.

se sídlem: Praha 6, K letišti 6/1019, PSČ: 160 08
zastoupený: [redacted], ředitelkou komerčních aktivit letiště
IČ: 62413376
DIČ: CZ62413376
OR: Městský soud v Praze, oddíl A, vložka 13317
bankovní spojení: HVB Bank Czech Republic, a.s., Praha 1
číslo účtu: 801812025/2700

dále jen „pronajímatel nebo LP“

a

Československá obchodní banka, a.s.

se sídlem: Praha 1 – Nové Město, Na Příkopě 854/14, PSČ: 115 20
zastoupená: [redacted] výkonným manažerem útvaru Nákup
provozního majetku a služeb
[redacted] manažerem útvaru Řízení nemovitostí
IČ: 00001350
DIČ: CZ00001350
OR: Městský soud v Praze, oddíl B.XXXVI, vložka 46
bankovní spojení: ČSOB, a.s. Praha
číslo účtu: 188093797/0300
je plátcem DPH

dále jen “nájemce nebo ČSOB“

uzavírají v souladu s ustanovením § 663 a násl. zákona č. 40/1964 Sb., občanského zákoníku, v platném znění, zák.č. 116/1990 Sb. v platném znění a zákonem č. 513/1991 Sb., obchodním zákoníkem, v platném znění

tuto smlouvu o pronájmu plochy na letišti Praha - Ruzyně:

I. Předmět a účel nájmu

1.1. Pronajímatel má právo hospodařit s majetkem ČR, kterým je vymezený prostor na letišti Praha – Ruzyně o ploše 2m² ve veřejné příletové hale budovy Terminálu 1 Sever (dále též „předmět nájmu“). Pronajímatel zároveň prohlašuje, že je oprávněn uzavřít tuto smlouvu a přenechat předmět nájmu nájemci do užívání za účelem umístění a provozování jednoho peněžního automatu nájemce (dále jen „bankomat“). Bližší

specifikace a schematický záznam vymezeného prostoru jsou uvedeny v příloze č. 2 této smlouvy.

- 1.2. Nájemce prohlašuje, že je oprávněn k provozování bankomatu.
- 1.3. Umístění bankomatu do vymezeného prostoru provede nájemce v souladu s přílohami 2. a 4. této smlouvy a je podmíněno předchozím písemným souhlasem pronajímatele. Tento souhlas nebude pronajímatelem bezdůvodně odepřen.
- 1.4. Provozování bankomatu se rozumí jeho udržování v chodu tak, aby třetí osoby mohly bezpečně a spolehlivě využívat jeho služeb. Dále se provozování bankomatu rozumí i jeho údržba, opravy a úklid v bezprostředním okolí bankomatu apod. Tyto činnosti se nájemce zavazuje provádět výhradně za podmínek stanovených v čl. IV., a to sám nebo prostřednictvím zmocněnce.
- 1.5. Činnosti uvedené v odstavci 1.3. a 1.4. bude nájemce vykonávat na vlastní náklady a nebezpečí.
- 1.6. Pronajímatel bude nájemci současně poskytovat za úplaty služby:
 - a) spojové služby (telefonní a faxové linky)
 - b) datové a informační sítě a služby (Internet, připojení k letištní síti, aplikace, strukturovaná kabeláž, atd.)
 - c) dodávku el. energie

Podmínky dodávek dle písmen a) až c) budou sjednány v samostatných smlouvách, které budou časově omezeny dobou účinnosti této smlouvy.

Dodávky spojových služeb zajišťuje pronajímatel prostřednictvím LP/FKS/KIT (Komunikace a infrastruktura) tel.: 220 11 2992, fax.: 220 11 2211.

Dodávky el. energie zajišťuje LP/RSM/ENP (Energie, nákup a prodej) tel.: 220 112 519, fax: 220 112 911.

II. Nájemné

- 2.1. Za užívání předmětu nájmu bude nájemce platit smluvní cenu ve výši -Kč /měsíc + DPH dle platných sazeb.
- 2.2. Pronajímatel je oprávněn každý rok jednostranným úkonem zvýšit nájemné o tolik procent, kolik činila průměrná roční míra inflace vyhlášená Českým statistickým úřadem nebo Ministerstvem financí za předchozí kalendářní rok.

III. Platební podmínky

- 3.1. Nájemné dle čl. II. bude nájemce platit měsíčně způsobem uvedeným v příloze č. 1 této smlouvy „Splátkový kalendář“.

- 3.2. Nájemné bude nájemce hradit vždy do 5. dne v měsíci bankovním převodem na účet pronajímatele uvedený v záhlaví této smlouvy. Variabilním symbolem je evidenční číslo smlouvy uvedené v záhlaví v následujícím formátu – příklad za červen bude variabilní symbol 46304242/7/2007.
- 3.3. Dnem úhrady podle předchozích odstavců je den, kdy byla příslušná platba připsána na účet pronajímatele.
- 3.4. Nedodrží-li nájemce termíny plateb, bude pronajímatelem nájemci účtován úrok z prodlení ve výši 0,05% dlužné částky za každý započatý den prodlení po termínu splatnosti.

IV. Práva a povinnosti nájemce

- 4.1. Po předchozím písemném souhlasu pronajímatele je nájemce, za součinnosti odborných pracovníků pronajímatele, oprávněn umístit bankomat do předmětu nájmu a připojit bankomat na autorizační centrum nájemce nebo jeho zmocněnce (tj. systém umožňující autorizaci transakcí prováděných prostřednictvím bankomatu) a po dobu 24 hodin denně (s výjimkou oprav a nutné údržby) bankomat provozovat a průběžně jej dotovat tak, aby jeho provoz byl minimálně omezen.
- 4.2. Nájemce je povinen užívat předmět nájmu řádným způsobem v souladu s účelem této smlouvy a dodržovat příslušné bezpečnostní, provozní, technické a protipožární předpisy platné pro letiště Praha-Ruzyně.
- 4.3. Nájemce bankomat viditelně označí tímto textem minimálně v českém a anglickém jazyce:
 - 1) PROVOZOVATEL: jméno, adresa, telefonní čísla, apod.
 - 2) V PŘÍPADĚ PORUCHY VOLEJTE: telefonní číslo nepřetržité služby.
- 4.4. Nájemce je oprávněn provést úpravy místa instalace bankomatu, pokud jsou nezbytně potřebné k jejich nerušenému provozu, přičemž tyto budou prováděny výlučně v době od 22.00 do 6.00 hodin.
- 4.5. Nájemce není oprávněn postoupit poskytnutý předmět nájmu k užívání třetí osobě, s výjimkou případu, kdy nájemce umožní na základě předchozího písemného souhlasu pronajímatele přístup dalšího peněžního ústavu nebo jiných osob poskytujících služby prostřednictvím bankomatu, jejichž systém je v rámci účelu této smlouvy kompatibilní se systémem nájemce.
- 4.6. Nájemce je oprávněn na své náklady na bankomat umístit logo své společnosti a standardní nabídku svých služeb. Po předchozím souhlasu pronajímatele je na bankomat oprávněn umístit i loga kreditních karet, které bankomat akceptuje, nebo loga jiné osoby poskytující služby prostřednictvím bankomatu. Pro jiné reklamní účely není nájemce oprávněn bankomat užívat.
- 4.7. Nájemce je povinen bez zbytečného odkladu oznámit pronajímateli potřebu oprav, které je povinen provést pronajímatel a umožnit mu jejich provedení, jinak odpovídá za škodu vzniklou nesplněním oznamovací povinnosti.

- 4.8. Pokud se nájemce dozví o poruše nebo poškození bankomatu, je povinen poruchu na své náklady neprodleně odstranit, přičemž práce potřebné k odstranění poruchy či poškození, je povinen zahájit nejpozději následující pracovní den po zjištění / oznámení poruchy. Tato povinnost se nevztahuje na závady způsobené výpadkem datové přípojky.
- 4.9. Nájemce nesmí bez předchozího písemného souhlasu pronajímatele provádět jakékoliv stavební úpravy, dispoziční změny nebo zasahovat do slaboproudých sítí nebo elektroinstalace v předmětu nájmu. V případě, že nájemce toto ustanovení nájemní smlouvy poruší, má pronajímatel právo požadovat za každé jednotlivé porušení smluvní pokutu ve výši 50.000,-Kč. Nárok na náhradu škody v plné výši, způsobené pronajímateli, zůstává tímto nedotčen.
- 4.10. Jakýkoliv záměr nájemce umístit zařízení či zprovoznit a využívat jakékoliv radiokomunikační, radiolokační a bezdrátové vysílací zařízení krátkodobého i dlouhodobého charakteru, musí být projednáno s pronajímatelem - s Informační a kom. Technologií (ICT). Tato org. jednotka vydá závazné stanovisko k podmínkám provozu po posouzení technických a legislativních možností a elektromagnetické kompatibility a vydá případný souhlas k používání těchto zařízení. V případě, že nájemce toto ustanovení nájemní smlouvy poruší, má pronajímatel právo požadovat za každé jednotlivé porušení tohoto ustanovení smluvní pokutu až do výše 50.000,-Kč. Nárok na náhradu škody v plné výši, způsobené pronajímateli, zůstává tímto nedotčen.
- 4.11. Na základě předchozího oznámení pronajímatele, je nájemce povinen strpět přerušení provozu bankomatu, omezení provozu bankomatu, dočasné přemístění bankomatu nebo strpět přerušení dodávky el. energie v případě havarijní situace nebo plánovaných oprav v Terminálu 1 Sever letiště Praha-Ruzyně. Nájemce má v případě plánované opravy nárok na poměrné snížení nájemného dle čl. II. této smlouvy.
- 4.12. Nájemce se v rámci předcházení znečišťování a poškozování životního prostředí na letišti Praha – Ruzyně a v rámci zavedeného EMS (Environmental Management System) dle ISO 14001 u pronajímatele, zdrží takových činností, které by mohly přímo nebo nepřímo způsobit poškození nebo ohrožení jednotlivých složek životního prostředí (půda, horninové prostředí, voda, ovzduší, klima, krajina, ekosystémy, atd.). V případě zjištění takových činností způsobených nájemcem, má pronajímatel právo požadovat po nájemci za každý jednotlivý případ smluvní pokutu až do výše 50.000,-Kč, a to i opakovaně. Nárok na náhradu škody v plné výši, způsobené pronajímateli, zůstává tímto nedotčen. Kontaktní spojení na zástupce EMS na letišti Praha je: Ing. Eva Říhová, tel: 220 11 2343, e-mail: eva.rihova@prg.aero.
- 4.13. V případě ukončení nájmu, je nájemce povinen odevzdat předmět nájmu pronajímateli nejpozději do jednoho týdne po skončení nájmu ve stavu odpovídajícímu obvyklému opotřebení a době užívání; o předání pronajaté plochy bude sepsán písemný předávací protokol.

V. Práva a povinnosti pronajímatele

- 5.1. Pronajímatel je povinen odevzdat předmět nájmu ve stavu způsobilém ke smluvenému užívání, v tomto stavu ho na své náklady udržovat, zajistit nerušený výkon práv nájemce, spojených s jeho užíváním a zabezpečovat řádné plnění služeb spojených s nájmem.
- 5.2. Pronajímatel se zavazuje, že žádným způsobem nebude manipulovat s bankomatem, přemisťovat jej, provádět jeho demontáž ani jiné zásahy (vč. manipulace s datovou a silovou přípojkou) bez předchozího písemného souhlasu nájemce.
- 5.3. Pronajímatel je povinen respektovat veškeré bezpečnostní a provozní pokyny stanovené nájemcem nebo jeho zmocněncem pro provoz bankomatu, které jsou součástí instalačních podkladů uvedených v příloze č. 4;
- 5.4. Pronajímatel poskytne nájemci možnost užívat v přiměřeném rozsahu potřebné komunikace a plochy, nezbytné k zabezpečení činností, souvisejících s účelem nájmu.
- 5.5. Pronajímatel se podle požadavků nájemce zavazuje zajistit přívod elektrické energie pro napájení bankomatu a současně připojení strukturované kabeláže na datovou linku.
- 5.6. Pronajímatel se zavazuje zachovat ve vzdálenosti 1 metru od zadní části bankomatu a 0,4 metru od bočních částí bankomatu tzv. servisní zónu, tj. prostor bez stavebních nebo jiných úprav, aby bylo umožněno kompetentním pracovníkům nájemce přístup zejména k zadní technické části bankomatu za účelem oprav a dotace bankomatu. V případě úprav v okolí 1 metru od hranic předmětu nájmu bude pronajímatel informovat předem nájemce s tím, že nájemce má právo vznést námitky v případě, že by takové úpravy ohrožovaly bezpečnost či servisní zónu bankomatu, v takovém případě je pronajímatel povinen vyvarovat se takových zásahů či úprav.
- 5.7. Pronajímatel se zavazuje, že při veškeré korespondenci s nájemcem, týkající se této smlouvy, bude uvádět číslo smlouvy uvedené v záhlaví této smlouvy.

VI. Odpovědnost za škodu

- 6.1. Odpovědnost za škodu vzniklou v důsledku porušení této smlouvy se řídí zákonem č. 513/1991 Sb., obchodním zákoníkem, ve znění pozdějších předpisů.
- 6.2. Nájemce je zároveň povinen zajistit pojištění bankomatu pro případ jeho poškození.

VII. Doba nájmu

- 7.1. Smlouva se uzavírá na dobu neurčitou.
- 7.2. Pronajímatel a nájemce jsou oprávněni tuto smlouvu písemně vypovědět i bez udání důvodu, a to s výpovědní lhůtou tří měsíců, která se počítá od prvního dne měsíce, následujícího po měsíci, v němž byla písemná výpověď doručena druhé smluvní straně.

- 7.3. V případě nezaplacení kterékoliv částky v souladu s článkem II. „Nájemné“ a článkem III. „Platební podmínky“ po dobu delší než jeden měsíc nebo v případě opakovaného prodlení s kteroukoliv platbou po dobu delší než 14 dnů, je pronajímatel oprávněn písemně vypovědět nájemní smlouvu s výpovědní lhůtou jednoho měsíce. Tato lhůta se počítá od prvního dne měsíce následujícího po měsíci, v němž byla písemná výpověď doručena nájemci.
- 7.4. Pokud pronajímatel neudělí nájemci souhlas s umístěním bankomatu dle článku 1. odst. 1.2. této smlouvy, je oprávněn od této smlouvy odstoupit. Odstoupení je účinné okamžikem jeho doručení.

VIII. Dohoda o narovnání

- 8.1. Smluvní strany konstatují že nájemce fakticky užíval předmět nájmu vyznačený ve smlouvě, za účelem umístění a provozování bankomatu v Terminálu 1 Sever na letišti Praha – Ruzyně, a to již od 1.8.2005 na základě smlouvy č. 436 94 872, která však nenabyla platnosti a účinnosti, neboť nebyla schválena Ministerstvem dopravy, což v té době vyžadoval zákon (dále jen neupravené období). Vzhledem k tomu, že toto užívání nebylo doposud smluvně upraveno, dohodly se smluvní strany uzavřít zde uvedenou dohodu o narovnání podle § 585 a násl. Občanského zákoníku. Za užívání předmětu nájmu a spotřebované služby v neupraveném období poskytl nájemce pronajímateli odpovídající peněžní plnění. Smluvní strany prohlašují, že touto dohodou jsou mezi nimi vypořádány jejich vzájemné nároky vyplývající z užívání předmětu nájmu nájemcem v neupraveném období (tj. od 1.8.2005 do nabytí účinnosti této Smlouvy). Plnění vzájemně si poskytnutá v neupraveném období smluvní strany považují za plnění platná, jež nemají povinnost si vracet či kompenzovat

IX. Závěrečná ustanovení

- 9.1 Změny a doplňky této smlouvy lze provádět pouze písemnými číslovanými dodatky podepsanými oprávněnými zástupci obou smluvních stran.
- 9.2. Smluvní strany považují obsah této smlouvy za důvěrný a zavazují se zachovávat mlčenlivost o jakémkoli ustanovení této smlouvy, pokud mezi nimi nedojde k dohodě jiné. Za důvěrné jsou dále považovány i veškeré další informace, o kterých se pronajímatel dozví v souvislosti s touto smlouvou a které budou za důvěrné označeny. Strany souhlasí, že důvěrné informace nesmí být ani po skončení účinnosti této smlouvy sděleny třetí osobě s výjimkou (i) předchozího písemného souhlasu druhé (nesdělující) strany s jejich konkrétním sdělením nebo (ii) řádného plnění povinností vyplývajících z obecně závazných právních předpisů, rozhodnutí soudů, rozhodčích orgánů nebo správních úřadů.
- 9.3. Případné spory vzniklé z této smlouvy budou řešeny smírně a jednáním obou smluvních stran. Nedojde-li k dosažení dohody do 30 dnů ode dne vzniku předmětného sporu, bude tento spor předložen jednou ze smluvních stran k rozhodnutí místně příslušnému soudu.
- 9.4. Písemnosti zasílané podle této smlouvy se považují za doručené 10tým dnem po prokázaném odeslání písemnosti druhé smluvní straně, i když tato strana zásilku obsahující písemnost z jakéhokoliv důvodu nepřevzme.

9.5. Adresa pro doručování:

Pronajímatel: Letiště Praha, s.p., Praha 6, K letišti 6/1019, PSČ 160 08

Nájemce: Československá obchodní banka, a. s., Praha1 - Nové Město, Na Příkopě 854/14, PSČ 115 20

Smluvní strany jsou oprávněny adresy pro doručování měnit či doplňovat jednostranným písemným oznámením doručeným druhé smluvní straně. Změna je účinná dnem následujícím po dni doručení oznámení druhé smluvní straně, o čemž tato smluvní strana vyrozumí oznamující smluvní stranu.

9.6. Veškerá práva a povinnosti LP, s.p. vyplývající z této smlouvy přecházejí v souvislosti s transformací LP, s.p. dle zákona č. 92/1991 Sb. o podmínkách převodu majetku státu na jiné osoby, v platném znění, na nový subjekt, který se stane právním nástupcem LP, s.p., a který bude nadále provozovatelem letiště Praha-Ruzyně.

9.7. Nedílnou součástí této smlouvy jsou přílohy:

příloha č. 1-„Splátkový kalendář“

příloha č. 2-„Situační plán pronajaté plochy“

příloha č. 3- Kopie z obchodního rejstříku nájemce

příloha č. 4-„Instalační podklady k peněžnímu automatu“

9.8. Smlouva se vyhotovuje v pěti výtiscích s platností originálu, z nichž pronajímatel obdrží po třech a nájemce po dvou vyhotoveních.

9.9. Smlouva je daňovým dokladem splňujícím podmínky zákona č. 235/2004 Sb., o dani z přidané hodnoty, ve znění pozdějších předpisů.

9.10. Smluvní strany smlouvu přečetly a s jejím obsahem souhlasí, což stvrzují svými podpisy.

9.11. Tato smlouva nabývá platnosti a účinnosti dnem jejího podpisu oběma smluvními stranami.

Za Letiště Praha, s.p.:

Za Československou obchodní banku, a. s.

V Praze dne:

V Praze dne:

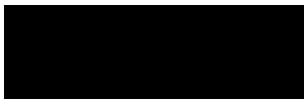

ředitelka Komerčních aktivit



Příloha č. 1

Smlouvy o pronájmu plochy v Terminálu 1 Sever a poskytování služeb spojených s jejím užíváním na letišti Praha – Ruzyně

ev. č. LP, s.p. 436 04 242

Splátkový kalendář

Letiště Praha, s.p.

se sídlem: Praha 6, K letišti 6/1019, PSČ: 160 08
zastoupený: [redacted] ředitelka komerčních aktivit letiště
IČ: 62413376
DIČ: CZ62413376
OR: Městský soud v Praze, oddíl A, vložka 13317
bankovní spojení: HVB Bank Czech Republic, a.s., Praha 1
číslo účtu: 801812025/2700

a

Československá obchodní banka, a.s.

se sídlem: Praha 1 – Nové Město, Na Příkopě 854/14, PSČ: 115 20
zastoupená: [redacted] výkonným manažerem útvaru Nákup
provozního majetku a služeb
[redacted] manažerem útvaru Řízení nemovitostí
IČ: 00001350
DIČ: CZ00001350
OR: Městský soud v Praze, oddíl B.XXXVI, vložka 46
bankovní spojení: ČSOB, a.s. Praha
číslo účtu: 188093797/0300
je plátcem DPH

Variabilní symbol: 436 04 242

Nájemné od 1. 7. 2007

Platební kalendář:

5.7., 5.8., 5.9., 5.10., 5.11., 5.12., 5.1., 5.2., 5.3., 5.4., 5.5., 5.6. každoročně.

Dny splatnosti jsou zároveň dny uskutečnění zdanitelného plnění.

Příloha č. 2
smlouvy č. 436 04 242
TS1-veřejná přiletová hala

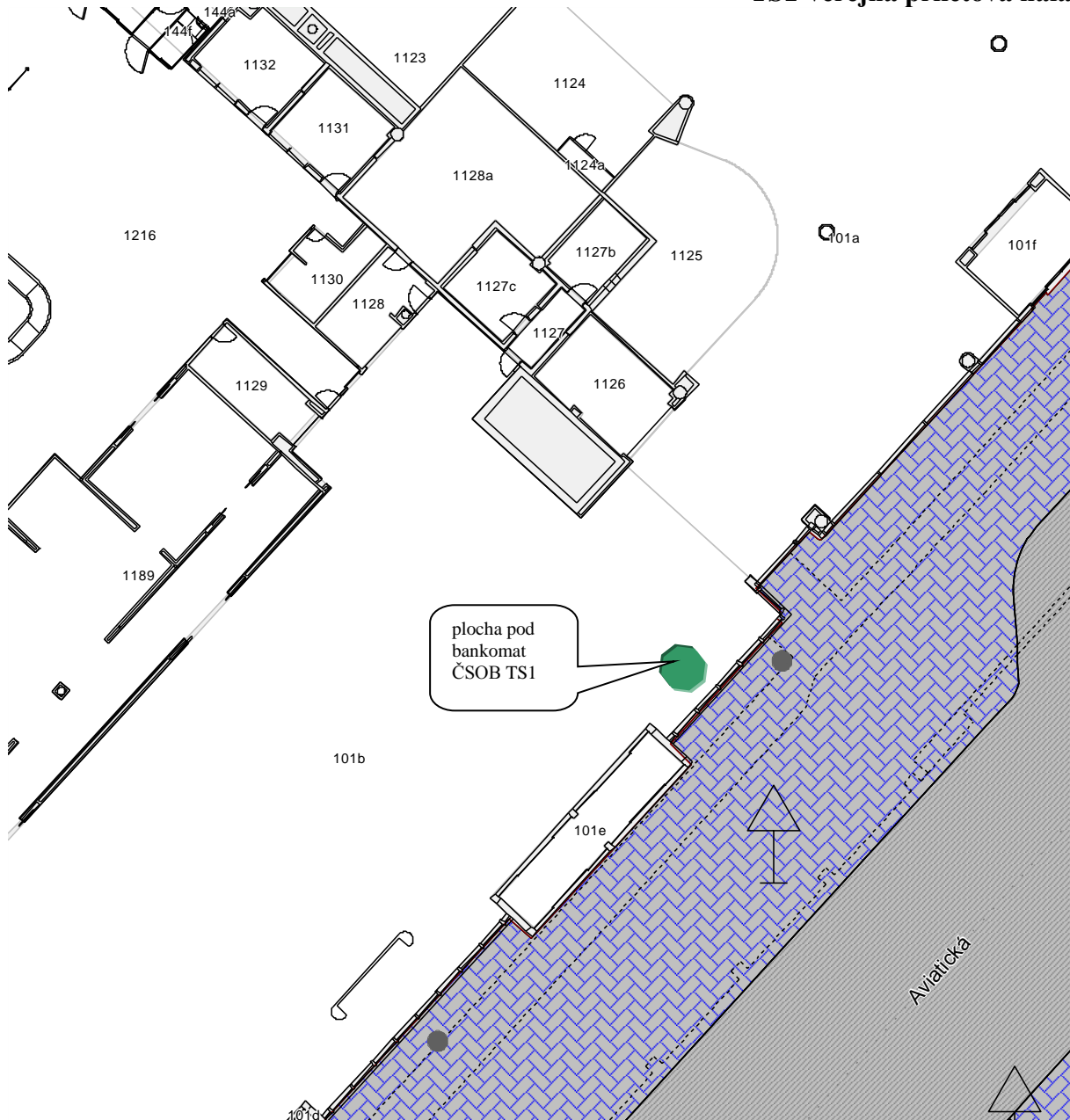

V ý p i s

z obchodního rejstříku, vedeného
Městským soudem v Praze
oddíl BXXXVI, vložka 46

Datum zápisu: 21. prosince 1964

Obchodní firma: Československá obchodní banka, a. s.

Sídlo: Praha 1-Nové Město, Na Příkopě 854/14, PSČ 115 20

Identifikační číslo: 000 01 350

Právní forma: Akciová společnost

Předmět podnikání:

- Společnost je oprávněna vykonávat následující činnosti:
- a) přijímání vkladů od veřejnosti
- b) poskytování úvěrů
- c) investování do cenných papírů na vlastní účet
- d) finanční pronájem (finanční leasing)
- e) platební styk a zúčtování
- f) vydávání a správa platebních prostředků
- g) poskytování záruk
- h) otvírání akreditivů
- i) obstarávání inkasa
- j) poskytování všech investičních služeb ve smyslu zvláštního zákona
- k) vydávání hypotečních zástavních listů
- l) finanční makléřství
- m) výkon funkce depozitáře
- n) směnářská činnost (nákup devizových prostředků)
- o) poskytování bankovních informací
- p) obchodování na vlastní účet nebo na účet klienta s devizovými hodnotami a se zlatem
- q) pronájem bezpečnostních schránek
- r) činnosti, které přímo souvisejí s činnostmi uvedenými v písm. a)-q)
- s) činnosti vykonávané pro jiného, pokud souvisejí se zajištěním provozu společnosti a provozu jiných bank, finančních institucí a podniků pomocných bankovních služeb, nad nimiž společnost vykonává kontrolu.

Statutární orgán - představenstvo:

předseda představenstva: Ing. Pavel Kavánek, r.č. 481208/088
Praha 1, Ostrovní 2064/5
den vzniku funkce: 26. května 2004
den vzniku členství v představenstvu: 19. května 2004

člen představenstva: Ing. Petr Knapp, r.č. 560507/0009
Praha 6, Suchbátka, Na Vrchmezi 795
den vzniku funkce: 19. května 2004



člen představenstva: Mgr. Jan Lamser, r.č. 661208/0948
Praha 5, Radotín, Strážovská 342/15
den vzniku funkce: 19.května 2004

člen: Philippe Moreels, dat.nar. 25.02.1959
Praha 1, Josefov, Pařížská 128/22
den vzniku členství v představenstvu: 1.března 2002

člen představenstva: Hendrik Scheerlinck, dat.nar. 06.01.1956
Moorsel-Aalst, Hollestraat 6, PSČ 9310
Belgické království
den vzniku členství v představenstvu: 27.září 2006

Jménem společnosti jedná navenek každý člen představenstva samostatně, s výjimkou uvedenou v následující větě. Společnost jsou oprávněni zavazovat a písemné právní úkony jsou oprávněni činit společně nejméně dva členové představenstva.

Dozorčí rada:

předseda dozorčí rady: Jan Švejnar, r.č. 521002/036
Ann Arbor, MI 48104, 15 Regent Drive
Spojené státy americké
den vzniku funkce: 9.června 2004
den vzniku členství v dozorčí radě: 19.května 2004

člen: Ing. Libuše Gregorová, r.č. 595725/0717
Praha 9, Čakovice, Vojáčkova 612, PSČ 196 00
den vzniku členství v dozorčí radě: 23.června 2005

člen: František Hupka, r.č. 710413/1804
Plzeň, Majakovského 8, PSČ 323 00
den vzniku členství v dozorčí radě: 23.června 2005

člen dozorčí rady: Anne Fossemalle, dat.nar. 16.03.1964
Kensington Gardens Square 50, Londýn, W24BA
Spojené království Velké Británie a Severního Irsku
den vzniku členství v dozorčí radě: 20.dubna 2005

člen dozorčí rady: Riet Docx, dat.nar. 15.09.1950
Geelhandlaan 25, 2540 Hove
Belgické království
den vzniku členství v dozorčí radě: 20.dubna 2005

člen: Ing. Martina Kopecká, r.č. 695919/3186
Pardubice, Kosmonautů 244, PSČ 530 09
den vzniku členství v dozorčí radě: 23.června 2005

člen dozorčí rady: Jan Oscar Cyriel Vanhevel, dat.nar. 10.09.1948
Brasschaat, Max Hermanlei 8, PSČ 2930
Belgické království
den vzniku členství v dozorčí radě: 22.dubna 2006

člen dozorčí rady: John Arthur Hollows, dat.nar. 12.04.1956
Cold Aston, Cheltenham, Glos., GL54 3BJ, The Old Chapel
Spojené království Velké Británie a Severního Irsku

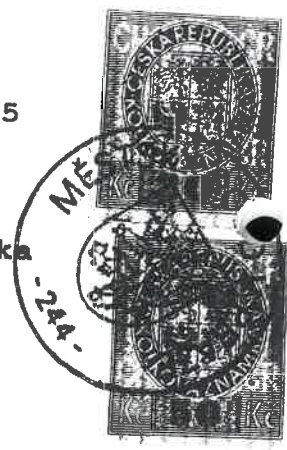

den vzniku členství v dozorčí radě: 22.dubna 2006

Akcie:

5 105 000 ks kmenové akcie na jméno ve jmenovité hodnotě 1 000,- Kč
v zaknihované podobě

Základní kapitál: 5 105 000 000,- Kč
Splaceno: 100 %

Ostatní skutečnosti:

- Převody akcií na jméno podléhají schválení dozorčí rady společnosti.

- Československá obchodní banka, a.s. odkoupila na základě smlouvy

o prodeji podniku ze dne 19. června 2000 od Investiční a Poštovní banky, a.s. se sídlem Senovážné náměstí 32, Praha 1, IČ 45316619 (dále jen "IPB") celý podnik IPB, který představuje soubor věcí, práv a jiných majetkových hodnot, které patří IPB a slouží k provozování podniku IPB nebo vzhledem ke své povaze mají tomuto účelu sloužit.

----- Správnost tohoto výpisu se potvrzuje -----

Městský soud v Praze

Číslo výpisu: 68108/2007

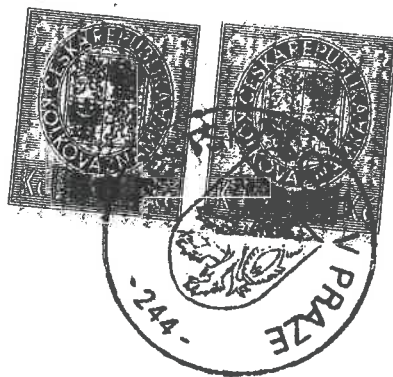
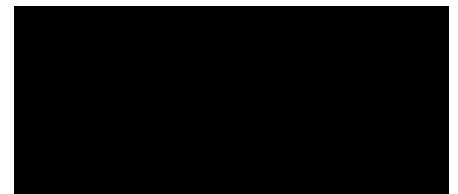

Ověření - vidimace

Ověřuji, že tento opis složený z ³... listů
doslovně souhlasí s listinou, z níž byl pořízen,
složenou z ³... listů

V Praze dne

ověř

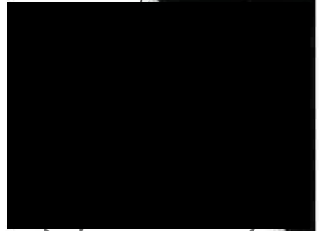
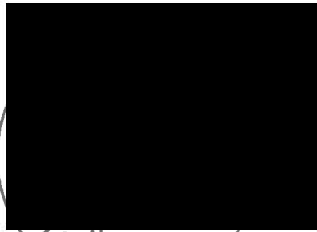

Device view rearload

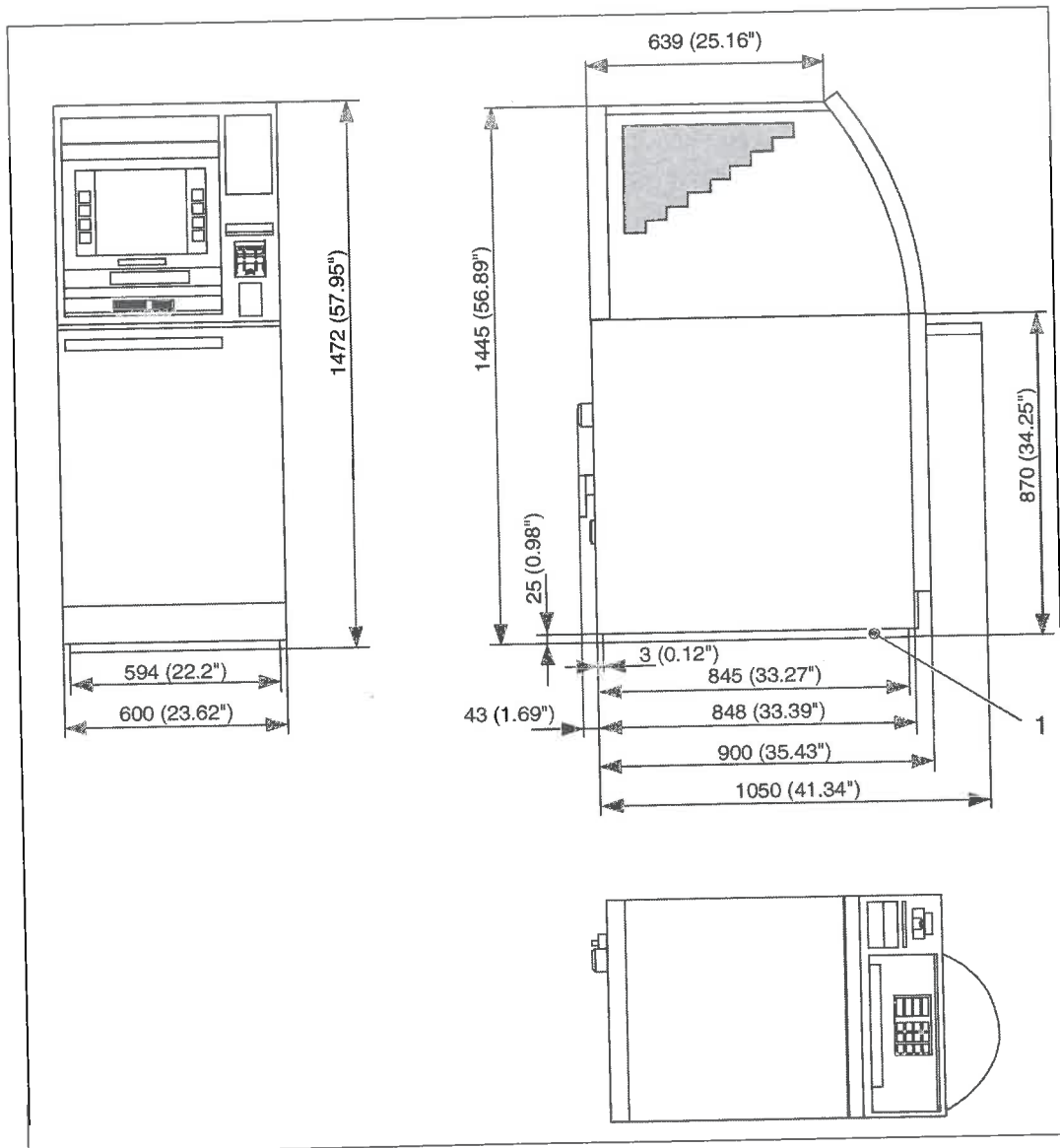

1 Installation frame

Device view frontload

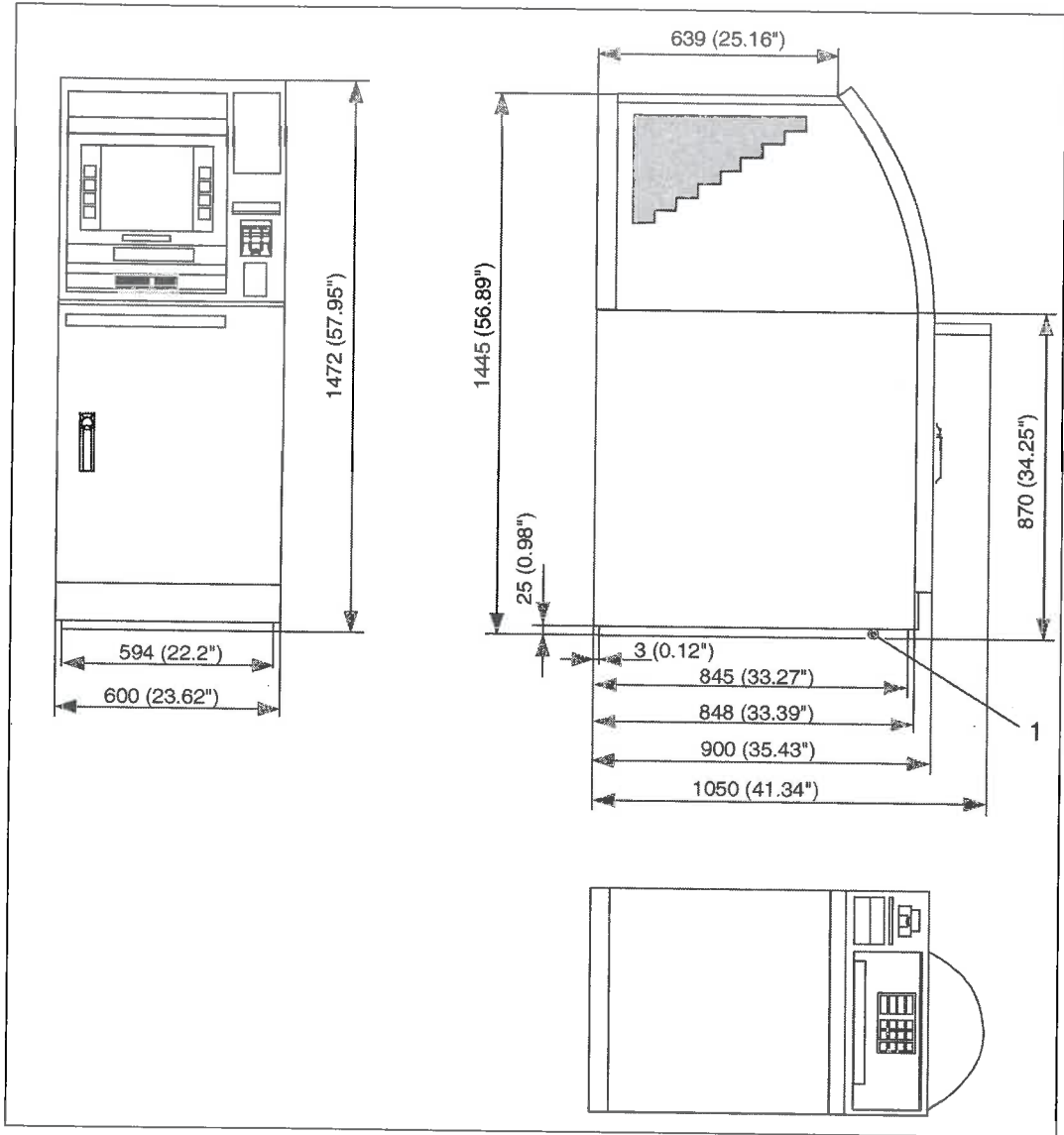

1 Installation frame

Operation and maintenance space

Necessary operation and maintenance space (rearload)

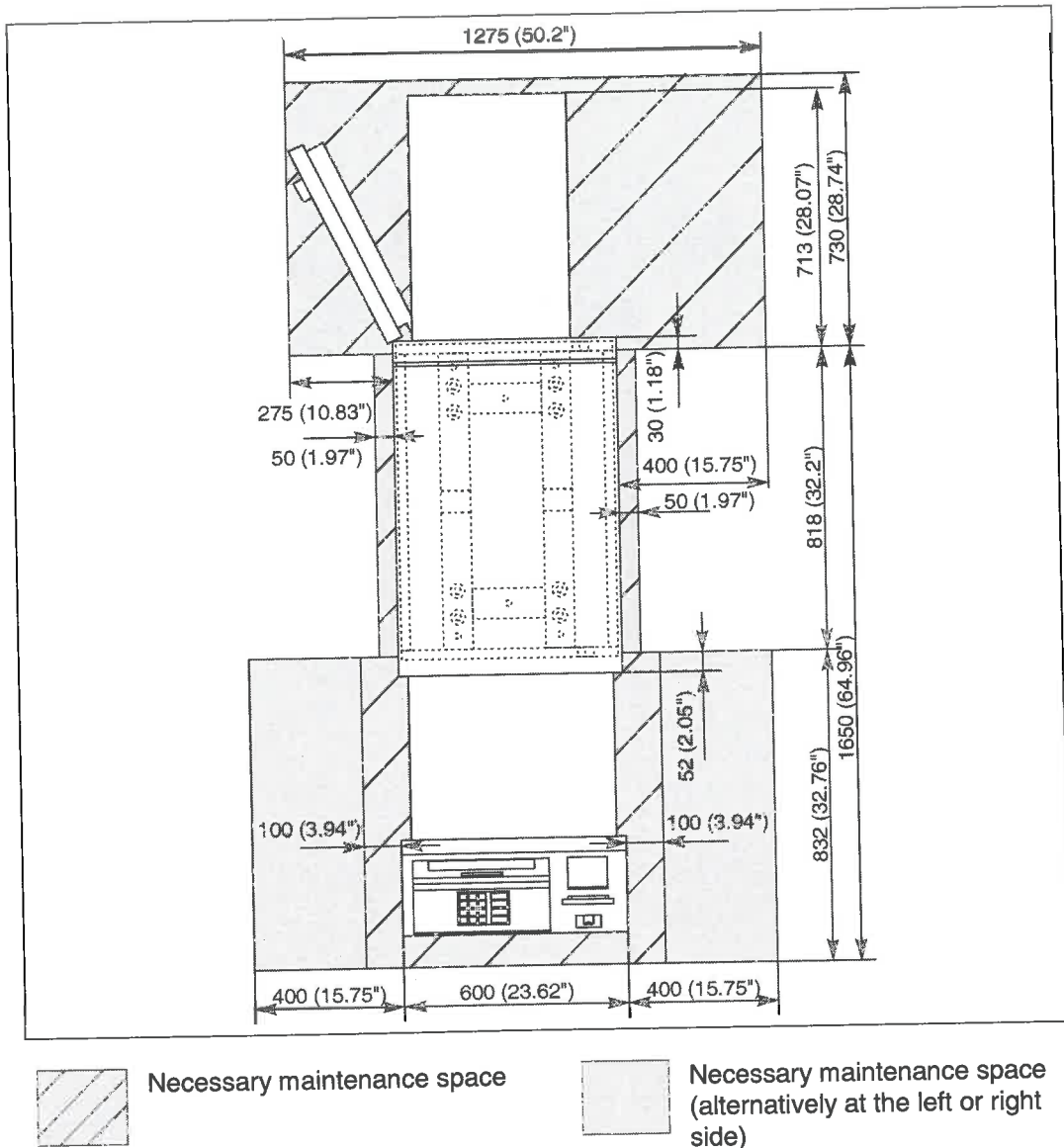

Necessary operation and maintenance space (frontload)

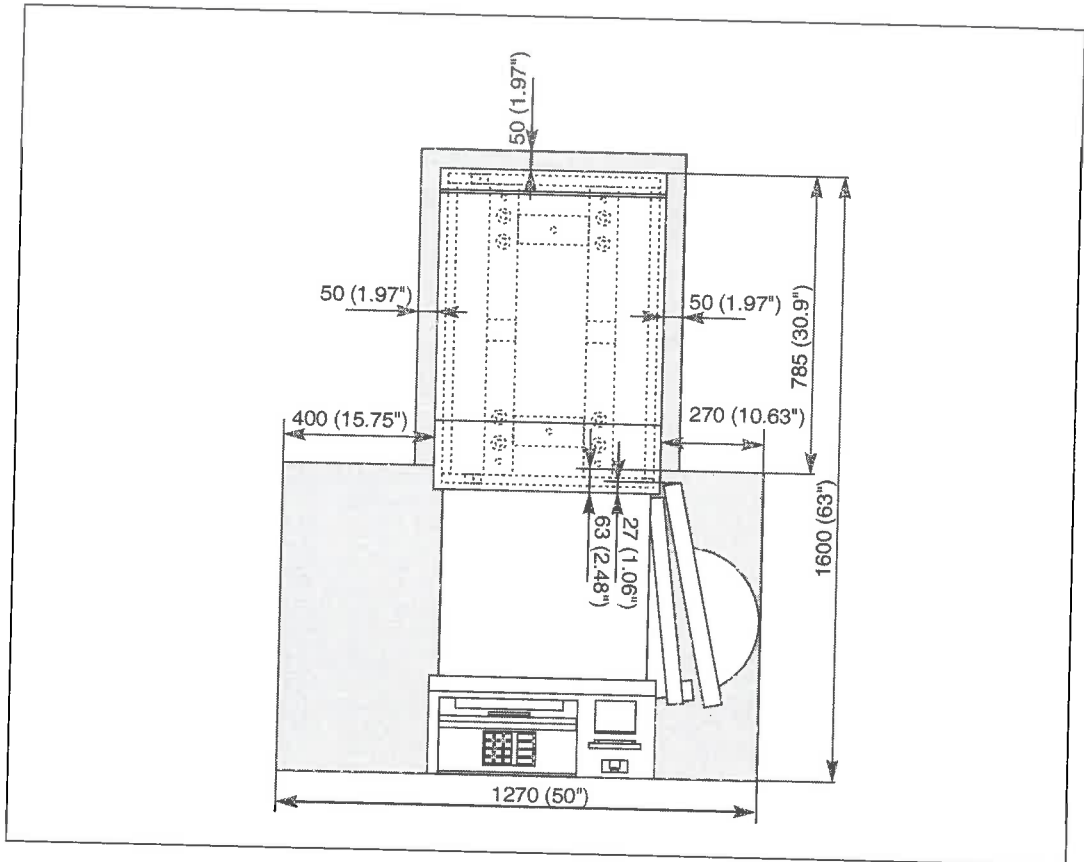

Air vents

The vents are at the sides and at the rear side of the device and need a wall distance of at least 50 mm (1.97").

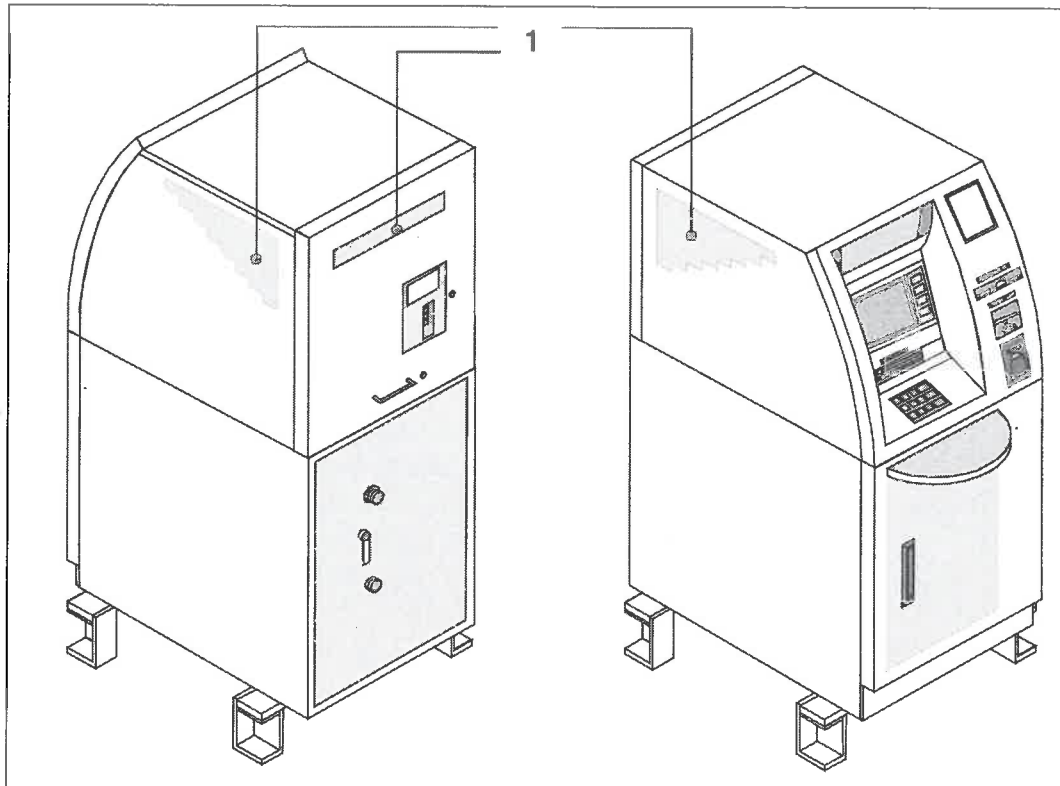

1 Air vents

Dodatek č. 1

smlouvy o pronájmu plochy v Terminálu 1 a poskytování služeb spojených s jejím užíváním na letišti Praha – Ruzyně

ev. č. LP: 436 04 242

Letiště Praha, a. s.

se sídlem: Praha 6, K Letišti 6/1019, PSČ: 160 08
zastoupený: [redacted] manažerem pro Komerční aktivity
IČ: 28244532
DIČ: CZ28244532
OR: Městský soud v Praze, oddíl B, vložka 14003
bankovní spojení: UniCredit Bank Czech Republic, a.s., Praha 1
číslo účtu: 801812025/2700

dále jen „pronajímatel“

a

Československá obchodní banka, a.s.

se sídlem: Praha 5, Radlická 333/150, PSČ: 150 57
zastoupený: [redacted] manažerem útvaru Centrální nákup
[redacted] manažerem útvaru Nemovitosti
IČ: 00001350
DIČ: CZ699000761
zapsaná: Městský soud v Praze, oddíl B.XXXVI, vložka 46
bankovní spojení: ČSOB, a.s. Praha
číslo účtu: 188093797/0300

dále jen „nájemce“

Smluvní strany se v souladu s čl. IX. „Závěrečná ustanovení“ odst. 9.1 smlouvy ev. č. LP 436 04 242 a ev.č. nájemce 7100 000 743 o pronájmu plochy v Terminálu 1 a poskytování služeb spojených s jejím užíváním na letišti Praha – Ruzyně ze dne 25. 6. 2007 (dále jen „smlouva“), dohodly na následujících změnách smlouvy:

1. V souvislosti se změnou plátce daně u nájemce, se ruší čl. II. „Nájemné“ odst. 2.1. a nahrazuje se následujícím zněním:

2.1. Za užívání předmětu nájmu bude nájemce platit pronajímateli **měsíčně** smluvní nájemné ve výši [redacted] Kč. K nájemnému se nepřipočítává DPH.
2. Čl. IX. „Závěrečná ustanovení“ odst. 9.7. se mění tak, že se ruší dosavadní příloha č. 1 – „Splátkový kalendář“ a je nahrazena novou přílohou č. 1, která je přílohou tohoto dodatku.
3. Ostatní ustanovení zůstávají v platnosti beze změn.

4. Dodatek č. 1 se vyhotovuje ve čtyřech výtiscích, z nichž pronajímatel obdrží po třech vyhotoveních a nájemce po jednom vyhotovení.
5. Dodatek č. 1 nabývá platnosti dnem podpisu oběma smluvními stranami a účinnosti dne 1.4. 2009.

Za Letiště Praha, a. s.

V Praze dne: 30 -03- 2009

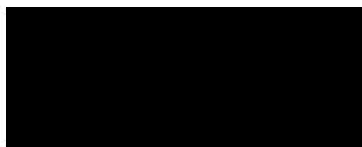

manažer pro Komerční aktivity
Letiště Praha, a. s.

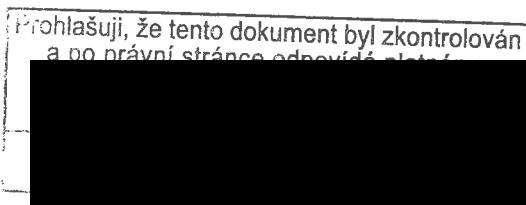

Za Československou obchodní banku, a.s.

V Praze dne:

6. 3. 2009

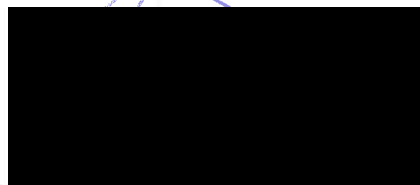

manažerem útvaru Centrální nákup

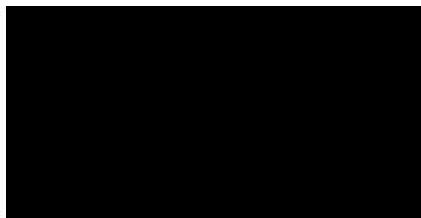

2. 10. 1

ev. č. 002/43604242 a
u nájemce č. 710 0000 743
Příloha č. 1 dodatku č. 1

Splátkový kalendář

daňový doklad podle § 28 zákona č. 235/2004 Sb.

Pronajímatel: Letiště Praha, a. s., K Letišti 6/1019, 160 08 Praha 6
IČ: 28244532, DIČ: CZ28244532

a

Nájemce: Československá obchodní banka, a.s., Radlická 333/150, 150 57 Praha
5
IČ: 00001350, DIČ: CZ699000761

Předmět pronájmu: bankomat – veřejná příletová hala T1

Měsíční platba od 1.4.2009

Platební kalendář:

5.4., 5.5., 5.6., 5.7., 5.8., 5.9., 5.10., 5.11., 5.12., 5.1., 5.2., 5.3. každoročně.

Datum uskutečnění zdanitelného plnění je vždy první den měsíce, za který je platba předepsána. První DUZP je 1.4. 2009.

Datum vystavení daňového dokladu je den podpisu dodatku č. 1, jehož se Splátkový kalendář přílohou.

2.1

2

Dodatek č. 2

smlouvy o pronájmu plochy v Terminálu 1 a poskytování služeb spojených s jejím užíváním na letišti Praha – Ruzyně

ev. č. LP: 436 04 242

Český Aeroholding, a. s.

se sídlem: Praha 6, Jana Kašpara 1069/1, PSČ: 160 08, zapsaná v obchodním rejstříku vedeném Městským soudem v Praze oddíl B, vložka 17005,

zastoupena: na základě plné moci ze dne 29.4. 2012 společností Letiště Praha, a.s., se sídlem: K Letišti 6/1019, Praha 6, PSČ 160 08, IČ: 282 44 532, zapsanou v obchodním rejstříku vedeném Městským soudem v Praze, oddíl B, vložka 14003, jejímž jménem jedná Ing. Jiří Pos, předseda představenstva a Mgr. Jozef Sinčák, MBA, místopředseda představenstva (dále jen „Letiště Praha, a.s.“)

IČ: 248 21 993
DIČ: CZ24821993

dále jen „pronajímatel“

a

Československá obchodní banka, a.s.

se sídlem: Praha 5, Radlická 333/150, PSČ: 150 57

zastoupena: [redacted] manažerem útvaru Centrální nákup
[redacted], ředitelem útvaru Nemovitosti a Investice

IČ: 00001350
DIČ: CZ699000761
zapsaná: Městský soud v Praze, oddíl B.XXXVI, vložka 46
bankovní spojení: ČSOB, a.s. Praha
číslo účtu: 188093797/0300

dále jen “ nájemce “

Preambule

- A. Vzhledem k tomu, že právní předchůdce Pronajímatele, společnost Letiště Praha, a. s., se sídlem Praha 6, K Letišti 6/1019, PSČ 160 08, IČ: 28244532, zapsaná v obchodním rejstříku vedeném Městským soudem v Praze, oddíl B, vložka 14003 (dále jen „LP“) realizovala v souladu s ustanoveními § 1 odst. 2, § 243 odst. 1 písm. b) bod. 2 a § 290 a násl. zákona č. 125/2008 Sb., o přeměnách obchodních společností a družstev, ve znění pozdějších předpisů (dále jen „Zákon o přeměnách“) projekt rozdělení odštěpením sloučením s Pronajímatelem, došlo s účinností ke dni 1. 10. 2011 k přechodu odštěpované části obchodního jmění společnosti LP, kterou tvoří zejména veškeré nemovitosti náležející k mezinárodnímu civilnímu letišti Praha/Ruzyně, na

Pronajímatele, která se tak v souladu se Zákonem o přeměnách stala ve vztahu k odštěpované části obchodního jmění společnosti LP univerzálním právním nástupcem společnosti LP.

B. Smluvní strany se dohodly, že Smlouvu ev. č. 436 04 242 o pronájmu plochy v Terminálu 1 a poskytování služeb spojených s jejím užíváním na letišti Praha – Ruzyně, kterou uzavřely dne 25. 6. 2007, ve znění dodatku č. 1 ze dne 30.3.2009 (dále jen „Dodatek č. 1“), (dále jen „Smlouva“), mění a doplňují následujícím způsobem:

1. Ruší se čl. II. „Nájemné“ odst. 2.1 a nahrazuje se následujícím zněním:
„2.1 Za užívání předmětu nájmu bude nájemce platit pronajímateli **měsíčně** smluvní nájemné ve výši [REDAKCE] Kč. K nájemnému bude připočtena sazba DPH“
2. V čl. IX. „Závěrečná ustanovení“ odst. 9.7 se ruší dosavadní příloha č. 1 – „Splátkový kalendář“ a je nahrazena novou přílohou č. 1 tohoto dodatku.
3. Ostatní ustanovení Smlouvy nedotčená tímto dodatkem zůstávají v platnosti beze změn.
4. Dodatek č. 2 se vyhotovuje ve čtyřech výtiscích, z nichž pronajímatel obdrží tři (3) vyhotovení a nájemce jedno (1) vyhotovení.
5. Dodatek č. 2 nabývá platnosti dnem jeho podpisu oběma smluvními stranami a účinnosti dne 1.6. 2013.

Za Letiště Praha, a. s.

V Praze dne:

[REDAKCE]

Ing. Jiří Pos
předseda představenstva
Letiště Praha, a.s.
na základě plné moci

[REDAKCE]

Mgr. Jozef Sinčák
místopředseda představenstva
Letiště Praha, a.s.
na základě plné moci

Za Československou obchodní banku, a.s.

V Praze dne:

[REDAKCE]

manažer útvaru Centrální nákup

[REDAKCE]

ředitel útvaru Nemovitosti a Investice

Splátkový kalendář

daňový doklad podle zákona č. 235/2004 Sb.

Pronajímatel: Český Aeroholding, a.s., Jana Kašpara 1069/1, 160 08 Praha 6
IČ: 24821993, DIČ: CZ24821993

a

Nájemce: Československá obchodní banka, a.s., Radlická 333/150, 150 57
Praha 5
IČ: 00001350, DIČ: CZ699000761

Předmět pronájmu: bankomat – veřejná příletová hala T1

Měsíční platba od 1.6.2013

Platební kalendář:

5.6., 5.7., 5.8., 5.9., 5.10., 5.11., 5.12., 5.1., 5.2., 5.3., 5.4., 5.5. každoročně.

Datum uskutečnění zdanitelného plnění je vždy první den měsíce, za který je platba předepsána. První DUZP je 1. 6. 2013.

Datum vystavení daňového dokladu je den podpisu dodatku č. 2, jehož je Splátkový kalendář přílohou.

Dodatek č. 3 ke smlouvě ev. č. 436 04 242

o pronájmu plochy a poskytování služeb spojených s jejím užíváním na letišti

Praha – Ruzyně (dále jen „Dodatek č. 3“)

Pronajímatel:

zastoupený:

se sídlem:

IČ:

DIČ:

OR:

bankovní spojení:

číslo účtu pro platby:

je plátcem DPH

Český Aeroholding, a.s.

společností Letiště Praha, a. s., IČ: 282 44 532, zastoupenou Ing. Jiřím Krausem, předsedou představenstva a Ing. Jiřím Petržilkou, členem představenstva, na základě plné moci

Praha 6, Jana Kašpara 1069/1, PSČ 160 08

248 21 993

CZ699003361

Městský soud v Praze, spisová značka B 17005

UniCredit Bank Czech Republic and Slovakia, a.s.

801812025/2700

(dále jen „**Pronajímatel**“)

a

Nájemce:

se sídlem:

IČ:

DIČ:

OR:

bankovní spojení:

číslo účtu pro platby:

zastoupená:

je plátcem DPH

Československá obchodní banka, a.s.

Praha 5, Radlická 333/150, PSČ 150 57

00001350

CZ00001350

Městský soud v Praze, spisová značka B XXXVI, vložka 46

Československá obchodní banka, a.s.

188099507/0300

██████████, výkonnou ředitelkou Facilities management a
██████████, manažerem útvaru FAM Nájemy

(dále jen „**Nájemce**“)

(Pronajímatel a Nájemce jsou dále označováni jednotlivě jako „**Smluvní strana**“ a společně jako „**Smluvní strany**“).

PREAMBULE

- A. Vzhledem k rekonstrukci přiletové haly Terminálu 1 probíhající v období od 14. 3. 2016 do 1.6.2016 se Smluvní strany dohodly na změně pozice bankomatu v rámci přiletové haly T1 (změna předmětu nájmu) . Bližší specifikace a schematický zakres vymezeného prostoru je uveden v příloze č. 2 tohoto dodatku č. 3

Článek I.

1. Smluvní strany se dohodly, že se čl. IX. „Závěrečná ustanovení“ doplňuje o zcela nový odst. 9.12, následujícího znění:
„9.12 Nájemce je srozuměn s tím, že v průběhu doby nájmu může dojít k přemístění nájemce a předmětu nájmu z důvodu změny konceptu skladby nájemců, změny marketingové resp. prodejní koncepce Letiště Praha/Ruzyně, z bezpečnostních důvodů, stavebních změn na Letišti Praha/Ruzyně apod. Na základě výše uvedených důvodů je Pronajímatel oprávněn kdykoliv vyzvat nájemce k jednání o přemístění nájemce a změně předmětu nájmu v rámci ploch a/nebo prostor Letiště Praha/Ruzyně. Nový předmět nájmu musí být přinejmenším srovnatelný s původním předmětem nájmu a nájemce je povinen o takové změně předmětu nájmu s pronajímatelem v dobré víře jednat. Pokud má pronajímatel jeden či více důvodů ke změně předmětu nájmu uvedených v tomto článku a nedojde-li ve lhůtě jednoho (1) měsíce od písemného oznámení pronajímatele k přemístění nájemce a změně předmětu nájmu a uzavření dodatku k této smlouvě upravujícím změnu předmětu nájmu, která spočívá v nahrazení stávajícího předmětu nájmu jiným předmětem nájmu, na kterém se smluvní strany dohodly, je kterákoli smluvní strana oprávněně odstoupit od této smlouvy s účinností k okamžiku doručení druhé smluvní straně.“
2. Ruší se příloha č. 2 Smlouvy – Situační plánek pronajaté plochy a nahrazuje se novou Přílohou č. 2/D3 Smlouvy – Situační plánek pronajaté plochy, který je nedílnou součástí tohoto Dodatku č. 3.
3. Ostatní ustanovení Smlouvy zůstávají beze změny.

Článek II.

1. Tento Dodatek č. 3 nabývá platnosti dnem podpisu oběma Smluvními stranami a účinnosti dne 1. 6. 2016.
2. Tento Dodatek č. 3 je vyhotoven ve čtyřech (4) výtiscích, z nichž každá ze smluvních stran obdrží po (2) výtiscích.
3. Po přečtení tohoto Dodatku č. 3 Smluvní strany potvrzují, že jeho obsah odpovídá jejich pravdivým, vážným a svobodným záměrům, a že tento Dodatek č. 3 byl uzavřen na základě vzájemné dohody, nikoli ve stavu nouze, ani za nápadně nevýhodných podmínek. Na důkaz toho Smluvní strany k tomuto Dodatku č. 3 připojily vlastnoruční podpisy.
4. Nedílnou součástí tohoto Dodatku č. 3 jsou následující přílohy:
 - Příloha č. 2/D3 Smlouvy – Situační plánek pronajaté plochy
 - Příloha č. 5/D3 Smlouvy – Plná moc udělená Ing. Jiřímu Krausovi a Ing. Jiřímu Petržílkovi

V Praze dne:

Za Nájemce:



Ceskoslovenská obchodní banka, a.s.



V Praze dne:

Za Pronajímatele:



Letiště Praha, a. s.
Ing. Jiří Kraus

výkonná ředitelka Facilities management

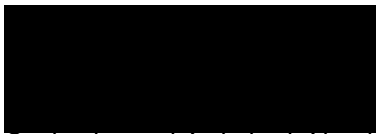

Ceskoslovenská obchodní banka, a.s.

Manažer útvaru FAM Nájmý

předseda představenstva
na základě plné moci



Letiště Praha, a. s.

Ing. Jiří Petržilka
člen představenstva
na základě plné moci

Příloha č. 2 k Dodatku č. 3 Smlouvy č. 436 04 242



PLNÁ MOC

Český Aeroholding, a.s. se sídlem Praha 6, Jana Kašpara 1069/1, PSČ 16008, IČO: 248 21 993, zapsaná v obchodním rejstříku vedeném Městským soudem v Praze, spisová značka B 17005, zastoupená Ing. Zuzanou Tairovou, místopředsedkyní představenstva a JUDr. Petrem Pavelcem, členem představenstva, (dále jen „Zmocnitel“),

zplnomocňuje tímto

společnost **Letiště Praha, a. s.**, se sídlem Praha 6, K Letišti 6/1019, PSČ 16008, IČO: 282 44 532, zapsanou v obchodním rejstříku vedeném Městským soudem v Praze, spisová značka B 14003, zastoupená Ing. Jiřím Krausem, předsedou představenstva a Ing. Jiřím Petržilkou, členem představenstva (dále jen „Zmocněnec“),

aby za Zmocnitele a jeho jménem jednal ve věci Správy nemovitostí dle Smlouvy o nájmu a smlouvy o poskytování služeb uzavřené mezi Zmocněncem a Zmocnitelem dne 30.9.2011, zejména aby Zmocnitele zastupoval v a při uzavírání nájemních smluv se stávajícími nájemci či potenciálními novými nájemci, dodatků k těmto smlouvám a při jejich ukončování, upravoval a vydával splátkové kalendáře nájemních smluv, vymáhal pohledávky z nájemních smluv a zajišťoval komunikaci se všemi soukromoprávními a veřejnoprávními subjekty ohledně administrativních a daňových záležitostí týkajících se Spravovaných nemovitých věcí.

Jmenovaný Zmocněnec je oprávněn podepisovat jakákoli právní jednání ve výše uvedené věci.

Zmocnitel dále prohlašuje, že Zmocněnec není oprávněn zplnomocnit ve výše uvedené záležitosti další osoby.

Tato plná moc je platná do 31.12.2016.

V Praze dne 16. prosince 2014



Český Aeroholding, a.s.
Ing. Zuzana Tairova
místopředsedkyně představenstva

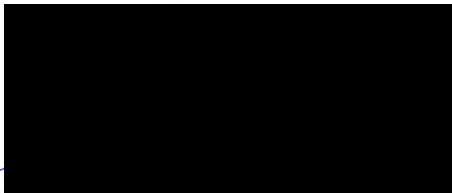

Český Aeroholding, a.s.
JUDr. Petr Pavelce
člen představenstva

Český Aeroholding, a.s.
Jana Kašpara 1069/1
160 08 Praha 6
Česká republika
(2)

V Praze dne 16. prosince 2014

Zmocněnec plnou moc v celém rozsahu přijímá

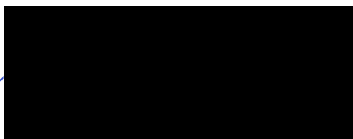

Ing. Jiří Kraus
předseda představenstva

Letiště Praha, a. s.
K Letišti 6/1019
160 08 Praha 6
2

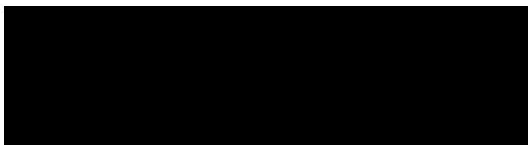

Letiště Praha, a. s.
Ing. Jiří Petržilka
člen představenstva

Dodatek č. 4 ke smlouvě ev. č. 436 04 242

o pronájmu plochy a poskytování služeb spojených s jejím užíváním na letišti

Praha – Ruzyně (dále jen „Dodatek č. 4“)

Pronajímatel:

zastoupený:

se sídlem:

IČ:

DIČ:

OR:

bankovní spojení:

číslo účtu pro platby:

je plátcem DPH

Český Aeroholding, a.s.

společností Letiště Praha, a. s., IČ: 282 44 532, zastoupenou Ing. Jiřím Krausem, předsedou představenstva a Ing. Jiřím Petržilkou, členem představenstva, na základě plné moci

Praha 6, Jana Kašpara 1069/1, PSČ 160 08

248 21 993

CZ699003361

Městský soud v Praze, spisová značka B 17005

UniCredit Bank Czech Republic and Slovakia, a.s.

801812025/2700

(dále jen „**Pronajímatel**“)

a

Nájemce:

se sídlem:

IČ:

DIČ:

OR:

bankovní spojení:

číslo účtu pro platby:

zastoupená:

je plátcem DPH

Československá obchodní banka, a.s.

Praha 5, Radlická 333/150, PSČ 150 57

00001350

CZ00001350

Městský soud v Praze, spisová značka B XXXVI, vložka 46

Československá obchodní banka, a.s.

188099507/0300

██████████, výkonnou ředitelkou Facilities management a
██████████ manažerem útvaru FAM Nájem

(dále jen „**Nájemce**“)

(Pronajímatel a Nájemce jsou dále označováni jednotlivě jako „**Smluvní strana**“ a společně jako „**Smluvní strany**“).

PREAMBULE

- A. Smluvní strany dne 25.6.2007 uzavřely smlouvu o pronájmu plochy v Terminálu 1 Sever a poskytování služeb spojených s jejím užíváním na letišti Praha-Ruzyně, ev. č. Pronajímatele 43604242 (dále jen „Smlouva“), dne 30.3.2009 uzavřely Smluvní strany k této Smlouvě Dodatek č. 1, dne 12.7.2013 Dodatek č. 2 a dne 31.5.2016 Dodatek č. 3.
- B. V souvislosti s uzavřením poptávkového řízení na obsazení šesti nových pozic pro bankomaty v nové lokalitě příletové haly Terminálu 1 a s tím související změnou prodejní koncepce finančních služeb formou bankomatů se Smluvní strany dohodly na změně pozice

bankomatu, tedy změně Předmětu nájmu. Za tím účelem Smluvní strany uzavírají tento Dodatek č. 4

Článek I.

1. Smluvní strany se dohodly na změně Předmětu nájmu tak, jak je specifikováno v Příloze č. 2/D4 tohoto Dodatku č. 4, která obsahuje bližší specifikaci a schematický zákres změněného Předmětu nájmu. V této souvislosti dojde s účinností tohoto Dodatku č. 4 k přestěhování bankomatu na nový Předmět nájmu, tedy do veřejného Spojovacího objektu mezi Terminálem 1 a Terminálem 2.
2. Smluvní strany prohlašují, že jsou si vědomy toho, že se v případě Smlouvy jedná o smlouvu ve smyslu § 2, odst. 1, písm. n) zákona č. 340/2015Sb., o zvláštních podmínkách účinnosti některých smluv, uveřejňování těchto smluv a o registru smluv (dále jen „**Zákon o registru smluv**“). Pronajímatel se tímto zavazuje v souladu s § 5, odst. 2 Zákona o registru smluv uveřejnit tuto Smlouvu včetně všech jejích dodatků v registru smluv, přičemž Nájemce tuto skutečnost bere na vědomí a s uveřejněním Smlouvy včetně všech jejích dodatků souhlasí.
3. Smluvní strany se dohodly, že Nájemné a skutečnosti uvedené v Příloze č. 1 tvoří obchodní tajemství ve smyslu § 504 Občanského zákoníku a zavazují se zařídit jeho utajení a odpovídajícím způsobem jej chránit. Pro vyloučení pochybností Smluvní strany prohlašují, že jiné skutečnosti uvedené v této Smlouvě než skutečnosti uvedené v první větě tohoto ustanovení Smlouvy nepovažují za obchodní tajemství.
4. Ruší se příloha č. 2 Smlouvy – Situační plánek pronajaté plochy a nahrazuje se novou Přílohou č. 2/D4 Smlouvy – Situační plánek pronajaté plochy, který je nedílnou součástí tohoto Dodatku č. 4.
5. Ostatní ustanovení Smlouvy zůstávají beze změny.

Článek II.

1. Tento Dodatek č. 4 nabývá platnosti ke dni podpisu oběma Smluvními stranami a účinnosti dne 23. 9. 2016.
2. Tento Dodatek č. 4 je vyhotoven ve čtyřech (4) výtiscích, z nichž Pronajímatel obdrží dva (2) výtisky a Nájemce obdrží také dva (2) výtisky.
3. Po přečtení tohoto Dodatku č. 4 Smluvní strany potvrzují, že jeho obsah odpovídá jejich pravdivým, vážným a svobodným záměrům, a že tento Dodatek č. 4 byl uzavřen na základě vzájemné dohody, nikoli ve stavu nouze, ani za nápadně nevýhodných podmínek. Na důkaz toho Smluvní strany k tomuto Dodatku č. 4 připojily vlastnoruční podpisy.
4. Nedílnou součástí tohoto Dodatku č. 4 jsou následující přílohy:
 - Příloha č. 2/D4 Smlouvy – Situační plánek pronajaté plochy

V Praze dne:

Za Nájemce:

[Redacted signature]

Československá obchodní banka, a.s.
[Redacted]
výkonná ředitelka Facilities management

[Redacted signature]

Československá obchodní banka, a.s.
[Redacted]
Manažer útvaru FAM Nájmý

V Praze dne:

Za Pronajímatele:

[Redacted signature]

Letiště Praha, a. s.
Ing. Jiří Kraus
předseda představenstva
na základě plné moci

[Redacted signature]

Letiště Praha, a. s.
Ing. Jiří Petržilka
člen představenstva
na základě plné moci

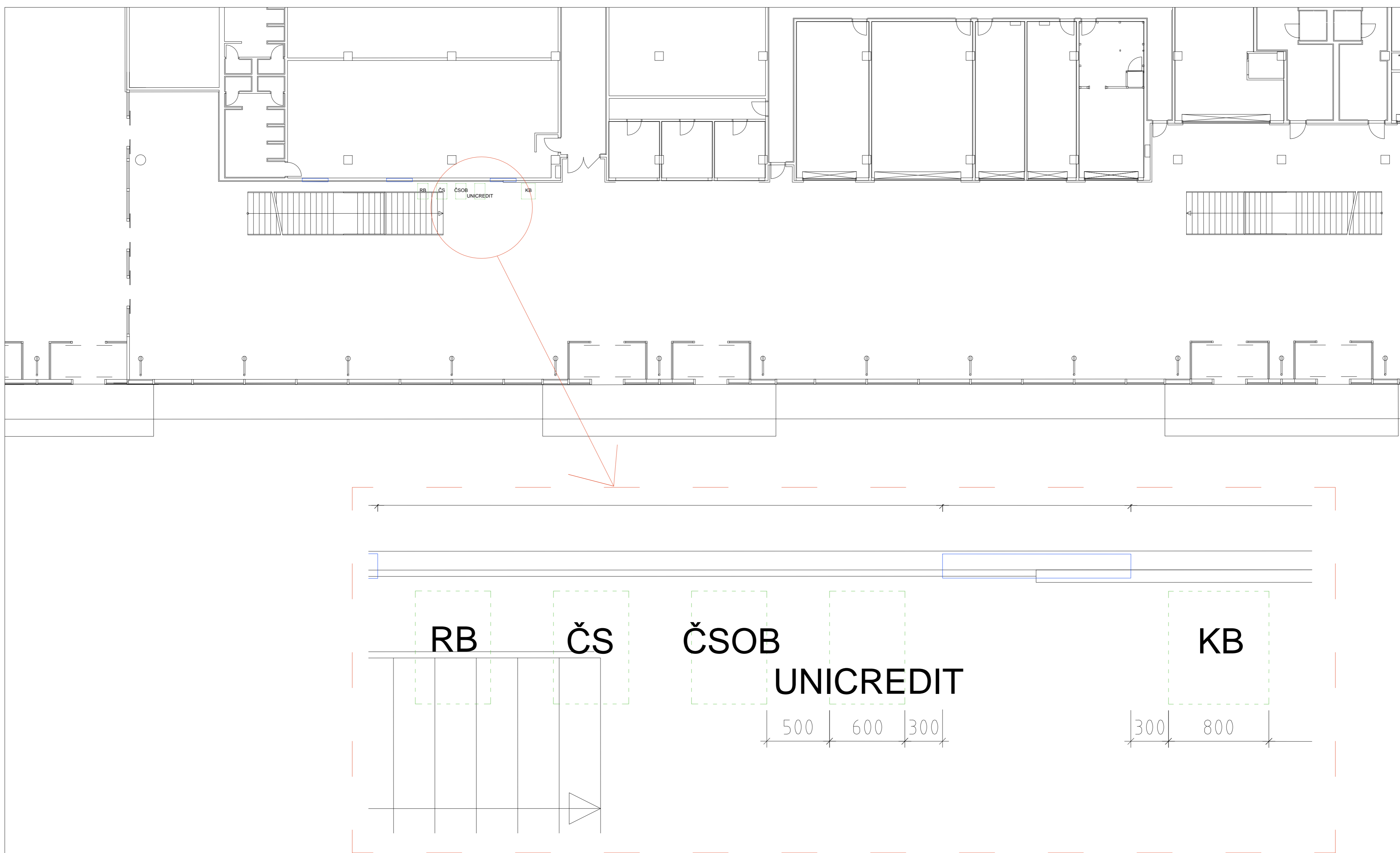

TERMINÁL 2 - SPOJOVACÍ OBJEKT
UMÍSTĚNÍ ATM