

# SMLOUVA NA DODÁVKY KANCELÁŘSKÉHO NÁBYTKU

uzavřená mezi:

**1. Česká republika – Ministerstvo pro místní rozvoj**

se sídlem Staroměstské náměstí 932/6, Praha 1 – Staré Město, PSČ: 110 15

zastoupená Ing. Jiřím Krumpem, ředitelem Odboru hospodářských služeb

IČ: 660 02 222, DIČ: není plátcem DPH

bankovní spojení: ČNB, Na Příkopě 28, Praha 1, číslo účtu: 629001/0710

na straně jedné (dále jen „**Objednatel**“)

a

**2. PROFIL NÁBYTEK, a.s.**

zapsaná v obchodním rejstříku vedeném Krajským soudem v Českých Budějovicích, oddíl B, vložka 1420

se sídlem Hradská 280, Humpolec, PSČ: 396 01

zastoupená Františkem Čermákem, předsedou představenstva

IČ: 482 02 118

DIČ: CZ 482 02 118

bankovní spojení [REDAKCE]

na straně druhé (dále jen „**Dodavatel**“)

(dále společně „**Smluvní strany**“ nebo samostatně „**Smluvní strana**“)

Smluvní strany uzavřely níže uvedeného dne, měsíce a roku v souladu s § 2085 a násl. zákona č. 89/2012 Sb., občanský zákoník (dále jen „**občanský zákoník**“), v návaznosti na zákon č. 137/2006 Sb., o veřejných zakázkách, ve znění pozdějších předpisů (dále jen „**ZVZ**“), tuto:

**smlouvu na dodávky kancelářského nábytku**

(dále jen „**Smlouva**“)

## 1. ÚVODEM

- 1.1 Objednatel uveřejnil informace o nadlimitní veřejné zakázce na dodávky s názvem „Dodávky nábytku – MMR“, jejímž předmětem byly dodávky kancelářského nábytku pro Objednatele.
- 1.2 Dodavatel projevil zájem podílet se na dodávkách kancelářského nábytku a podal nabídku v rámci předmětné veřejné zakázky. Dodavatel splnil všechny požadované kvalifikační předpoklady a další požadavky vyplývající ze zadávacích podmínek.
- 1.3 Objednatel dne 11. 8. 2016 rozhodl o výběru Dodavatele, neboť jeho nabídka obsahovala nejnižší nabídkovou cenu, a zároveň o uzavření této Smlouvy za podmínek stanovených v zadávacích podmínkách a v souladu s nabídkou Dodavatele.
- 1.4 Dodavatel prohlašuje, že disponuje potřebnými oprávněními, odbornými znalostmi a praktickými zkušenostmi k řádnému splnění účelu této Smlouvy, a že rozsah předmětu této Smlouvy bude plnit pouze k tomu řádně proškolenými osobami s odpovídající kvalifikací.

## 2. ÚČEL A PŘEDMĚT SMLOUVY

- 2.1 Účelem této Smlouvy je úprava a smluvní zajištění podmínek, za nichž budou po dobu účinnosti této Smlouvy zajištěny dodávky kancelářského nábytku, a úprava platebních podmínek.
- 2.2 Předmětem této Smlouvy je závazek Dodavatele na svůj náklad a na své nebezpečí, řádně a včas zajišťovat pro Objednatele dodávky kancelářského nábytku, které zahrnují i jeho dopravu a montáž v budovách Objednatele uvedených v článku 3.2 této Smlouvy (dále jen „**Dodávky**“), a to za podmínek a způsobem stanoveným touto Smlouvou a v souladu s cenovou nabídkou Dodavatele, která je Přílohou č. 1 této Smlouvy (dále jen „**Cenová nabídka dodavatele**“). Předmětem této Smlouvy je zároveň závazek Objednatele za řádně poskytnuté Dodávky Dodavateli zaplatit úhradu (odměnu).

## 3. VYMEZENÍ DODÁVEK

- 3.1 Pro účely této Smlouvy se Dodávkami rozumí dodávky kancelářského nábytku dle jednotlivých objednávek Objednatele, které budou elektronicky doručeny Dodavateli na e-mailovou adresu kontaktní osoby uvedené v článku 11.1 této Smlouvy. Není-li v objednávce uvedeno jinak, Dodavatel se zavazuje realizovat jednotlivé Dodávky ve lhůtě 6 (šesti) týdnů od doručení objednávky.
- 3.2 Dodacím místem pro předání a převzetí objednaných Dodávek dle této Smlouvy jsou budovy Objednatele na následujících adresách:
  - Praha 1, Staroměstské nám. 930/7, 932/6 a 934/5;
  - Praha 1, Pařížská 935/4 a 936/6;
  - Praha 1, Salvátorská 932/6;
  - Praha 1, Letenská 119/3;
  - Praha 1, Na Příkopě 390/3-5;a to vždy dle konkrétní specifikace Objednatele v jednotlivé objednávce.
- 3.3 Objednávka musí obsahovat nejméně tyto údaje, nedohodnou-li se Smluvní strany jinak:
  - a) označení Objednatele a Dodavatele, odkaz na tuto Smlouvu a označení, že jde o „objednávku“;
  - b) specifikace objednávaného plnění (zboží) dle Přílohy č. 2 a 3 této Smlouvy;
  - c) určení data a hodiny předání;

- d) označení dodacího místa;
  - e) případné další požadavky na plnění dodávky.
- 3.4 Dodavatel akceptuje objednávku Objednatele učiněnou elektronickou formou (e-mailem). Dodavatel se zavazuje řádnou objednávku potvrdit kontaktní osobě Objednatele, a to nejpozději následující pracovní den poté, co ji obdrží.
- 3.5 Obsahuje-li objednávka požadavek, který je nad rámec této Smlouvy, Dodavatel se zavazuje upozornit na tuto skutečnost Objednatele bez zbytečného odkladu po obdržení takové objednávky; jinak se má za to, že jde o řádnou objednávku.
- 3.6 Vystavená objednávka je pro Objednatele závazná. Objednatel je oprávněn svoji objednávku zrušit, má však povinnost uhradit Dodavateli část ceny, která odpovídá nákladům Dodavatelem prokazatelně vynaloženým do okamžiku zrušení objednávky. Dodavatel je povinen takové náklady řádně prokázat.
- 3.7 Dodavatel bere na vědomí a souhlasí s tím, že Objednatel nemá na základě této Smlouvy povinnost objednávat plnění u Dodavatele až do úplného vyčerpání celkové částky ve výši nabídkové ceny, která byla uvedena v Cenové nabídce dodavatele. Z tohoto titulu se Dodavatel nemůže vůči Objednateli domáhat jakékoli objednávky v souvislosti s touto Smlouvou ani požadovat po Objednateli úhradu jakýchkoli plateb, s výjimkou ceny za řádně realizovanou Dodávku.
- 3.8 Okamžikem řádného převzetí Dodávky, doloženého dodacím listem, dochází k přechodu nebezpečí škody na věci na Objednatele (nahodilé zkázy, poškození, ztráty apod.).
- 3.9 Dodavatel prohlašuje, že veškeré Dodávky dodávané dle této Smlouvy splňují podmínky kvality odpovídající příslušným právním předpisům a závazným technickým a bezpečnostním normám platným na území České republiky, včetně požadavků na jejich označení a balení, a žádným způsobem nezasahují neoprávněně do práv třetí osoby. V opačném případě Dodavatel odpovídá za škody, které Objednateli v souvislosti s nepravdivým prohlášením dle tohoto článku vzniknou.

#### 4. ODMĚNA ZA DODÁVKY A PLATEBNÍ PODMÍNKY

- 4.1 Smluvní strany se dohodly, že cena za Dodávky je sjednána ve výši uvedené v Cenové nabídce dodavatele (jednotkové ceny), která je Přílohou č. 1 této Smlouvy. Tyto jednotkové ceny jsou stanoveny jako nejvýše přípustné.
- 4.2 Celková nabídková cena je výsledkem ocenění modelové kalkulace, jež je součástí Přílohy č. 1 této Smlouvy. Celková cena Dodávek Dodavatele dle této Smlouvy za dobu jejího trvání bude v maximální výši **včetně DPH 8.041.060 Kč** (slovy: osm milionů čtyřicet jedna tisíc šedesát korun českých), cena bez DPH činí 6.645.504,13 Kč (slovy: šest milionů šest set čtyřicet pět tisíc pět set čtyři korun českých a třináct haléřů), samostatně výše DPH ve výši 21% činí 1.395.555,87 Kč (slovy: jeden milion tři sta devadesát pět tisíc pět set padesát pět korun českých a osmdesát sedm haléřů).
- 4.3 Celková cena Dodávek zahrnuje veškeré náklady Dodavatele nezbytné k řádnému zabezpečení Dodávek, jakož i veškeré náklady s Dodávkami bezprostředně související. Cena (tj. každá jednotková položka) zahrnuje veškeré náklady Dodavatele spojené s dodáním objednaného zboží, zejména s balením, jeho označením, zajištěním příslušných dokladů, dodacích listů a dopravy na dodací místo včetně pojištění. Cena zahrnuje také případnou kompletaci jednotlivých částí Dodávek (kancelářského nábytku) v místě určení (tj. v určené místnosti v příslušné budově) a likvidaci nepotřebných obalových materiálů.
- 4.4 Celková cena za kompletní splnění veřejné zakázky (tj. Dodávek) je stanovena jako nejvýše přípustná, a lze ji měnit pouze v souvislosti se změnou příslušných daňových předpisů majících prokazatelný vliv na cenu předmětu plnění Smlouvy. Změny výše jednotkových cen z jiných důvodů jsou nepřipustné.

- 4.5 Objednatel nebude poskytovat Dodavateli žádné zálohové platby.
- 4.6 Dodavatel je povinen vždy nejpozději do 15 (patnácti) dnů po dodání objednaného zboží vystavit a doručit Objednateli daňový doklad (fakturu), který bude kromě obecných náležitostí daňového dokladu obsahovat:
- a) označení daňového dokladu a jeho číslo;
  - b) číslo Smlouvy (CES) a den jejího uzavření;
  - c) název a sídlo Smluvních stran, jejich IČ a DIČ;
  - d) předmět (specifikace poskytované Dodávky včetně uvedení jednotkových cen) a datum předání Dodávky;
  - e) den vystavení daňového dokladu a lhůta splatnosti;
  - f) označení banky včetně identifikátoru a číslo účtu, na který má být úhrada provedena;
  - g) účtovaná částka (dle jednotkových cen) rozdělená na jistinu a DPH dle jednotlivých sazeb;
  - h) razítko a podpis Dodavatele.
- 4.7 Splatnost jednotlivých daňových dokladů se sjednává v délce 30 (třiceti) kalendářních dnů po jejich doručení Objednateli. Splacením daňového dokladu se rozumí datum odeslání krytého příkazu na příslušný bankovní účet Dodavatele.
- 4.8 Pokud daňový doklad / faktura nebude obsahovat všechny zákonem a touto Smlouvou stanovené náležitosti, je Objednatel oprávněn ji do data splatnosti vrátit s tím, že Dodavateli je poté povinen vystavit novou fakturu s novým termínem splatnosti. V takovém případě není Objednatel v prodlení s úhradou faktury. Poslední faktura za kalendářní rok musí být předána k proplacení do 15. prosince příslušného kalendářního roku.
- 4.9 V případě zjištěných nedostatků v Dodávkách, které Dodavatel na výzvu Objednatele neprodleně neodstraní, se prodlužuje lhůta splatnosti faktury vystavené za vadně poskytnuté Dodávky, a to o dobu nezbytnou k odstranění příslušných vad. Není-li odstranění vady v přiměřené lhůtě možné, má Objednatel právo na slevu z ceny příslušné Dodávky. V případě neodstranitelné vady není Objednatel povinen cenu Dodávky uhradit a Dodavatel v takovém případě provede opravné vyúčtování, resp. storno příslušné faktury.

## **5. DOBA TRVÁNÍ SMLOUVY A JEJÍ UKONČENÍ**

- 5.1 Tato Smlouva nabývá platnosti a účinnosti okamžikem jejího podpisu oběma Smluvními stranami.
- 5.2 Smlouva se uzavírá na dobu určitou, a to buď na období 4 (čtyř) let ode dne nabytí účinnosti této Smlouvy nebo do uhrazení maximální ceny Dodávek dle článku 4.2 této Smlouvy, podle toho, která z výše uvedených skutečností nastane dříve.
- 5.3 Před uplynutím sjednané doby trvání lze Smlouvu ukončit pouze jedním z následujících důvodů:
- a) písemnou dohodou Smluvních stran; v takovém případě končí platnost Smlouvy dnem uvedeným v dohodě;
  - b) písemnou výpovědí kterékoliv ze Smluvních stran, a to i bez uvedení důvodu; výpovědní doba v takovém případě činí 6 (šest) měsíců, a počíná běžet prvním dnem měsíce následujícího po doručení výpovědi druhé Smluvní straně;
  - c) písemným odstoupením od Smlouvy za podmínek dále uvedených.
- 5.4 Dodavatel může od této Smlouvy odstoupit pouze v případě, že prodlení Objednatele s uhrazením faktur za poskytované Dodávky dle této Smlouvy přesáhne 30 (třicet) kalendářních dnů.

- 5.5 Smluvní strany se v souladu s § 2001 občanského zákoníku dohodly, že Objednatel je oprávněn od této Smlouvy odstoupit v případě, že Dodavatel poruší tuto Smlouvu podstatným způsobem. Za podstatné porušení Smlouvy se považuje zejména porušení povinností stanovených v člancích 3.9, 6.2 a 6.6 této Smlouvy. Objednatel má dále právo odstoupit od Smlouvy, pokud výše smluvních pokut dosáhne 30% (třicet procent) nabídkové ceny bez DPH uvedené v článku 4.2 této Smlouvy.
- 5.6 Smluvní strany se dále dohodly, že Objednatel je od této Smlouvy oprávněn odstoupit bez jakýchkoliv sankcí, pokud nebude schválena částka ze státního rozpočtu následujícího roku, která je potřebná k úhradě za poskytování služeb podle této Smlouvy v následujícím roce. Objednatel prohlašuje, že do 30 (třiceti) kalendářních dnů po vyhlášení zákona o státním rozpočtu ve Sbírce zákonů oznámí Dodavateli, pokud by nebyla schválena částka ze státního rozpočtu následujícího roku, která je potřebná k úhradě za poskytování Dodávek v následujícím roce.
- 5.7 Odstoupení od Smlouvy musí mít písemnou formu, jinak je neplatné. V případě odstoupení od Smlouvy Objednatel je povinen Dodavateli uhradit veškeré účelně vynaložené a řádně doložené náklady, které vznikly ke dni odstoupení od Smlouvy v přímé souvislosti s Dodávkami, avšak pouze za předpokladu, že Dodavatel tyto náklady řádně vyčíslí a doručí jejich výši Objednateli nejpozději do 15 (patnácti) kalendářních dnů ode dne odstoupení.
- 5.8 Odstoupení od Smlouvy je účinné dnem jeho písemného doručení na adresu sídla druhé Smluvní strany, která je uvedena v záhlaví Smlouvy.

## **6. PRÁVA A POVINNOSTI DODAVATELE**

- 6.1 Dodavatel je povinen při realizaci Dodávek dodržovat obecně závazné právní předpisy a platné technické normy vztahující se k jeho činnosti, řídit se touto Smlouvou, pokyny Objednatele a podklady, které mu byly či budou prokazatelně předány.
- 6.2 Dodavatel je povinen realizovat Dodávky řádně, včas, s potřebnou odbornou péčí, na svůj náklad a nebezpečí, a plně v souladu se zájmy a pokyny Objednatele. Za řádnou realizaci Dodávek nelze považovat zejména případy, kdy nebude zajištěna požadovaná jakost Dodávek či objednané množství.
- 6.3 Dodavatel je povinen dodat příslušnou Dodávku na dodací místo vždy nejpozději do 6 (šesti) týdnů od doručení objednávky.
- 6.4 Servis:
- 6.4.1 záruční servis – po dobu trvání záruky za jakost je Dodavatel povinen poskytovat Objednateli záruční servis, který bude zejména spočívat v opravě dodaného zboží Dodavatelem.
- V rámci záručního servisu je Dodavatel povinen dostavit se do 3 (tří) pracovních dnů ode dne oznámení Objednatele na místo dodání zboží. V případě, že se bude jednat o podstatnou vadu zboží, je Dodavatel povinen dané zboží vyměnit za nové zboží bez vad.
- V případě, že se bude jednat o vadu, kterou je možno odstranit opravou zboží a Objednatel bude s opravou zboží souhlasit, opraví Dodavatel vadu zboží v místě dodání zboží. Bude-li nezbytné zboží, byť jen jeho část, z důvodu opravy odvézt, je Dodavatel povinen během odstraňování vady zboží poskytnout Objednateli náhradní zboží ve srovnatelné kvalitě ve formě výpůjčky. Opravu zboží je Dodavatel povinen zajistit do 14 (čtrnácti) kalendářních dnů ode dne převzetí zboží od Objednatele k opravě, nedohodnou-li se Smluvní strany jinak. Po dobu opravy dochází ke stavění záruční doby na příslušný kancelářský nábytek.
- 6.4.2 pozáruční servis - po uplynutí záruky za jakost je Dodavatel povinen po dobu minimálně 3 (tří) let poskytovat Objednateli pozáruční servis, který bude zejména spočívat v opravě dodaného zboží Dodavatelem.

V rámci pozáručního servisu je Dodavatel povinen dostavit se do 3 (tří) pracovních dnů ode dne oznámení Objednatele na místo dodání zboží.

V případě, že se bude jednat o vadu, kterou je možno odstranit opravou zboží a Objednatel bude s opravou zboží souhlasit, opraví Dodavatel vadu zboží v místě dodání zboží. Bude-li nezbytné zboží, byť i jen jeho část, z důvodu opravy odvézt, je Dodavatel povinen během odstraňování vady zboží poskytnout Objednateli náhradní zboží ve srovnatelné kvalitě ve formě výpůjčky. Opravu zboží je Dodavatel povinen zajistit do 14 (čtrnácti) kalendářních dnů ode dne převzetí zboží od Objednatele k opravě, nedohodnou-li se Smluvní strany jinak.

- 6.5 Dodavatel se zavazuje zajistit minimálně po dobu 5 (pěti) let od ukončení platnosti této Smlouvy dostupnost všech náhradních dílů zboží a veškerého zboží uvedeného v Příloze 2 a 3 a Nabídce Dodavatele, a to nejpozději do 6 (šesti) kalendářních týdnů ode dne doručení výzvy Objednatele k jejich dodání, a to za cenu v době a místě obvyklou.
- 6.6 Dodavatel je povinen mít uzavřenou pojistnou smlouvu, jejímž předmětem bude pojištění odpovědnosti za újmu a která bude krytí škody i vůči Objednateli (dále jen „**Pojištění**“). Pojištění musí být v pojistné smlouvě uzavřeno minimálně po dobu trvání této Smlouvy a dále po dobu záruční doby dodaného kancelářského nábytku, tj. 24 (dvacet čtyři) měsíců od řádného předání a převzetí příslušné Dodávky tak, jak je uvedeno v článku 8.3 této Smlouvy. Pojištění bude pokrývat odpovědnost za újmu, která vznikne při a/nebo v souvislosti s Dodávkami, tj.: (i) újma na zdraví, (ii) škoda na věci včetně jejího poškození, zničení nebo ztráty, (iii) jinou majetkovou škodu z toho vyplývající. Pojištění bude Dodavatelem uzavřeno s limitem pojistného plnění ve výši minimálně 5.000.000,00 Kč (slovy: pět milionů korun českých). Dodavatel je povinen umožnit zástupci Objednatele kdykoli nahlédnout do originálu pojistné smlouvy. Dodavatel je dále povinen Objednatele bezodkladně informovat o změně pojistné smlouvy.
- 6.7 Dodavatel není oprávněn postoupit jakékoli pohledávky Dodavatele za Objednatelem třetí osobě.
- 6.8 Dodavatel je dále povinen zajišťovat při plnění této Smlouvy maximální flexibilitu, zejména při řešení odůvodněných potřeb Objednatele, které vyplynou v průběhu trvání této Smlouvy.
- 6.9 Dodavatel se zavazuje zajistit archivaci dokumentů o plnění této Smlouvy po dobu stanovenou příslušnými právními předpisy, a to minimálně po dobu 5 (pěti) let od ukončení platnosti této Smlouvy.
- 6.10 Dodavatel je povinen předložit Objednateli v průběhu plnění této Smlouvy každý rok vždy k 28. únoru seznam subdodavatelů, ve kterém uvede subdodavatele, jimž za plnění subdodávky uhradil více než 10% (deset procent):
  - a) z částky, která mu již byla uhrazena na základě této Smlouvy a
  - b) z celkové částky uhrazené mu na základě této Smlouvy za uplynulý kalendářní rok.

Má-li subdodavatel uvedený v seznamu formu akciové společnosti, bude přílohou seznamu i seznam vlastníků akcií, jejichž souhrnná jmenovitá hodnota přesahuje 10% (deset procent) základního kapitálu, vyhotovený ve lhůtě 90 (devadesáti) dnů před dnem předložení seznamu subdodavatelů. Dodavatel předkládá seznam subdodavatelů i tehdy, pokud v nabídce uvedl, že nezamýšlí zadat část veřejné zakázky jinému subjektu.

## 7. PRÁVA A POVINNOSTI OBJEDNATELE

- 7.1 Objednatel nebo jím pověřený zástupce je oprávněn nepřevzít Dodávku, která neodpovídá svým předmětem, kvalitou či množstvím objednavce Objednatele, přičemž o odmítnutí je oprávněný zástupce Objednatele povinen do 3 (tří) pracovních dnů informovat Dodavatele.
- 7.2 Zboží se považuje za nedodané, jestliže jeho převzetí Objednatel odmítl způsobem dle článku 7.1 výše.

- 7.3 Objednatel je povinen poskytovat Dodavateli potřebnou součinnost tak, aby Dodavatel mohl řádně a včasné plnit povinnosti dle této Smlouvy, zejména má Objednatel povinnost na žádost Dodavatele předat mu všechny potřebné informace, podklady, specifikace, vysvětlení a upřesnění svých požadavků nutných k realizaci Dodávky. Dodavatel je povinen si potřebnou součinnost v případě potřeby včas vyžádat a Objednatele na ni upozornit.

## **8. ODPOVĚDNOST ZA VADY A ZÁRUKY DODAVATELE**

- 8.1 Dodavatel odpovídá za včasnou a řádnou realizaci Dodávek dle této Smlouvy a jednotlivých objednávek.
- 8.2 Rozsah, kvalita a realizace Dodávek musí přesně odpovídat požadavkům Objednatele a vymezení uvedenému v této Smlouvě a objednávce. Jakékoliv odchylky od Objednatelových požadavků či tohoto vymezení budou chápány jako vadné plnění. Dodavatel bere na vědomí, že z jakýchkoliv případných odchylek v odebraném množství zboží mu nemůže vůči Objednateli vzniknout za žádných okolností právo k účtování smluvních pokut, náhrad škod či jakýchkoliv dalších dodatečných plateb.
- 8.3 Na Dodávky poskytuje Dodavatel záruku za jakost ve smyslu § 2113 a násl. občanského zákoníku v délce dvaceti čtyř (24) měsíců od řádného předání a převzetí. Uplatnění nároků na škodu na zdraví nebo na majetku odlišném od vadného zboží, způsobenou vadami zboží se řídí příslušnými platnými právními předpisy. Dodavatel prohlašuje, že takováto jeho případná odpovědnost za škodu je kryta Pojištěním, které bylo v souladu s článkem 6.6 této Smlouvy uzavřeno.
- 8.4 Práva z odpovědnosti za vady a ze záruky za jakost uplatňuje Objednatel u Dodavatele písemnou reklamací, kterou musí učinit včas, tj. bez zbytečného odkladu poté, co vadu zjistí, nejpozději však do ukončení záruční lhůty. Obsahem sdělení o reklamaci musí být:
- označení Objednatele;
  - název/objednávkové číslo reklamovaného zboží;
  - množství vadného/chybějícího zboží, nebo popis vady nebo způsobu, kterým se vada projevuje;
  - uvedení osoby oprávněné jednat v této věci za Objednatele;
  - datum převzetí reklamovaného zboží a číslo příslušného dodacího listu;
  - datum a podpis oprávněného zástupce Objednatele.
- 8.5 Dodavatel sdělí své stanovisko k reklamaci Objednatele nejpozději do 3 (tří) pracovních dnů po doručení reklamace, jinak platí, že je reklamace oprávněná.
- 8.6 Reklamaci, kterou Dodavatel uzná jako oprávněnou, vyřídí v nejbližším možném termínu, nejpozději však do 3 (tří) pracovních dnů. Vady plnění je Dodavatel povinen odstranit výměnou vadného zboží za zboží bez vad, nedohodnou-li se Smluvní strany jinak. Výměna bude Dodavatelem provedena do 3 (tří) pracovních dnů, není-li výměna z jakéhokoliv důvodu spočívajícího na straně Dodavatele možná, je Objednatel oprávněn opatřit si náhradní zboží od jiné osoby a požadovat na Dodavateli náhradu takto vynaložených nákladů. Bude-li Objednatel po Dodavateli požadovat náhradu nákladů vynaložených na výměnu zboží ve smyslu tohoto článku, je Dodavatel povinen tyto náklady Objednateli uhradit.

## 9. SMLUVNÍ POKUTY A SMLUVNÍ ÚROK Z PRODLENÍ

- 9.1 V případě prodlení Dodavatele s plněním jakýchkoli jeho povinností v termínech sjednaných v této Smlouvě či při porušení povinnosti Dodavatele dle článku 6.1, 6.4 a 6.10 této Smlouvy je Dodavatel povinen zaplatit Objednateli smluvní pokutu ve výši 0,05 % (pět setin procenta) z nabídkové ceny dle Cenové nabídky Dodavatele, a to za každý, byť i započatý den prodlení se splněním takové povinnosti.
- 9.2 V případě prodlení Dodavatele s vyřízením reklamace dle článku 8.5 této Smlouvy je Dodavatel povinen zaplatit Objednateli smluvní pokutu ve výši 0,1% (jedné desetiny procenta) z celkové ceny Dodávky dle příslušné objednávky za každý, byť i započatý den prodlení se splněním této povinnosti, a bude-li toto prodlení s vyřízením reklamace delší než 10 (deset) pracovních dnů, pak také smluvní pokutu ve výši 10% (deset procent) z celkové ceny Dodávky včetně DPH dle příslušné objednávky.
- 9.3 V případě vadného plnění je Dodavatel dále povinen zaplatit Objednateli smluvní pokutu ve výši 5% (pět procent) z ceny vadného plnění a také veškeré náklady vzniklé v souvislosti s odstraněním vadného plnění, ledaže odstranění takové vady provedl sám Dodavatel. Nároky Objednatele z vadného plnění Dodavatele dle článku 8.6 (vyřízení reklamace) této Smlouvy tím nejsou dotčeny.
- 9.4 Za porušení povinnosti mlčenlivosti specifikované v článku 10.1 této Smlouvy je Dodavatel povinen uhradit Objednateli smluvní pokutu ve výši 30.000,00 Kč (slovy: třicet tisíc korun českých), a to za každý jednotlivý případ porušení povinnosti.
- 9.5 V případě, že Objednatel bude v prodlení se zaplacením faktury Dodavatele, zaplatí Dodavateli smluvní úrok z prodlení ve výši 0,05% (pět setin procenta) z fakturované částky za každý, byť i započatý den prodlení. V případě, že Objednatel neuhradí Dodavateli platbu do 30 (třiceti) kalendářních dní po termínu splatnosti, je Dodavatel oprávněn odmítnout realizaci dalších Dodávek až do doby plné úhrady nebo v souladu s článkem 5.4 výše od této Smlouvy odstoupit.
- 9.6 Celková výše smluvních pokut není omezena jakýmkoliv limitem. Zaplacením smluvní pokuty není dotčeno právo Smluvní strany na náhradu škody vzniklé porušením smluvní povinnosti, které se smluvní pokuta týká.
- 9.7 Smluvní pokuta je splatná do třiceti (30) dnů po doručení oznámení o uložení smluvní pokuty druhé Smluvní straně. Oznámení o uložení smluvní pokuty musí vždy obsahovat popis a časové určení události, která v souladu s uzavřenou Smlouvou zakládá právo Smluvní strany účtovat smluvní pokutu. Oznámení musí dále obsahovat informaci o způsobu úhrady smluvní pokuty. Objednatel si vyhrazuje právo na určení způsobu úhrady smluvní pokuty, a to včetně možnosti zápočtu proti kterékoliv splatné pohledávce Dodavatele vůči Objednateli.

## 10. ZVLÁŠTNÍ UJEDNÁNÍ

- 10.1 Dodavatel se zavazuje po celou dobu platnosti této Smlouvy i po jejím ukončení zachovávat mlčenlivost o všech skutečnostech, o kterých se v souvislosti s realizací Dodávek dozví.

## 11. ZÁVĚREČNÁ USTANOVENÍ

- 11.1 Osobou pověřenou jednat jménem Objednatele ve všech záležitostech vyplývajících z této Smlouvy (kontaktní osobou) je:

Lenka Bradschetlová

Petr Švarc



Osobou pověřenou jednat jménem Dodavatele ve všech záležitostech vyplývajících z této Smlouvy (kontaktní osobou) je:

Ing. Jana Dománková, [REDACTED]

- 11.2 Tato Smlouva obsahuje úplné ujednání o předmětu Smlouvy a všech náležitostech, které Smluvní strany měly a chtěly ujednat, a které považují za důležité pro závaznost této Smlouvy. Žádný projev Smluvních stran učiněný při jednání o této Smlouvě ani projev učiněný po uzavření této Smlouvy nesmí být vykládán v rozporu s výslovným ustanovením této Smlouvy a nezakládá žádný závazek žádné ze Smluvních stran.
- 11.3 Smluvní strany prohlašují, že mají zájem uzavřít tuto Smlouvu a že si vzájemně sdělily všechny skutkové a právní okolnosti potřebné k uzavření platné smlouvy.
- 11.4 Tato Smlouva může být měněna pouze písemnými dodatky oboustranně odsouhlasenými a řádně podepsanými oprávněnými zástupci Smluvních stran.
- 11.5 Objednatel je oprávněn postoupit závazky z této Smlouvy bez dalšího třetí osobě, je však povinen o této skutečnosti neprodleně písemně informovat Dodavatele.
- 11.6 Dodavatel není oprávněn postoupit pohledávky vyplývající z této Smlouvy bez písemného souhlasu Objednatele.
- 11.7 Dodavatel bere na vědomí, že je podle ustanovení § 2 písm. e) zákona č. 320/2001 Sb., o finanční kontrole ve veřejné správě a o změně některých zákonů (zákon o finanční kontrole), ve znění pozdějších předpisů, osobou povinnou spolupůsobit při výkonu finanční kontroly prováděné v souvislosti s úhradou zboží nebo služeb z veřejných výdajů.
- 11.8 Dodavatel dále uděluje Objednateli souhlas s využíváním údajů o plnění dle Smlouvy a poskytováním informací o něm třetím osobám v rozsahu nezbytném pro účely administrace a pro účely informovanosti a publicity specifikovanými v příslušných právních předpisech, především v zákoně č. 106/1999 Sb., o svobodném přístupu k informacím, ve znění pozdějších předpisů, a v nařízení Komise (ES) č. 1828/2006.
- 11.9 V případě změny identifikačních údajů uvedených v záhlaví a v příloze této Smlouvy je Dodavatel a Objednatel povinen bez zbytečného odkladu tuto skutečnost oznámit druhé smluvní straně, včetně nových identifikačních údajů.
- 11.10 V případě, že některé ustanovení této Smlouvy bude v budoucnosti posouzeno z důvodu nesrozumitelnosti nebo neurčitosti jako zdánlivé (nicotné), a nepodaří-li se tuto nesrozumitelnost či neurčitost ujednání dodatečně mezi stranami vyjasnit, pak se posoudí vliv takové vady na Smlouvu analogicky podle ustanovení § 576 občanského zákoníku.
- 11.11 Tato Smlouva a právní vztahy z ní plynoucí se řídí obecně závaznými předpisy České republiky, zejména občanským zákoníkem.
- 11.12 Smluvní strany se dohodly, že vylučují aplikaci ustanovení § 557 občanského zákoníku.
- 11.13 Dodavatel prohlašuje, že tato Smlouva neobsahuje obchodní tajemství a souhlasí s tím, aby ji Objednatel uveřejnil na profilu zadavatele. Objednatel je oprávněn uveřejnit na profilu zadavatele i všechny ostatní informace v rozsahu dle ustanovení § 147a ZVZ.
- 11.14 Smluvní strany se dohodly, že v souladu se zákonem č. 340/2015 Sb., o zvláštních podmínkách účinnosti některých smluv, uveřejňování těchto smluv a o registru smluv (zákon o registru smluv), tuto Smlouvu v registru smluv uveřejní Ministerstvo pro místní rozvoj.
- 11.15 Nedílnou součástí této Smlouvy jsou níže uvedené přílohy:
  - Příloha č. 1: Cenová nabídka Dodavatele v rámci veřejné zakázky „Dodávky nábytku - MMR“;
  - Příloha č. 2: Základní technický popis kancelářského nábytku;
  - Příloha č. 3: Technický popis kancelářského nábytku – schéma;

Příloha č. 4: Certifikáty a osvědčení Dodavatele v souladu s technickým zadáním dle Přílohy č. 2 této Smlouvy.

11.16 Tato Smlouva je vyhotovena ve 4 (čtyřech) stejnopisech s platností originálu, z nichž každá Smluvní strana obdrží 2 (dvě) vyhotovení.

**Smluvní strany prohlašují, že je jim znám celý obsah Smlouvy a že tuto Smlouvu uzavřely na základě své svobodné a vážné vůle. Na důkaz této skutečnosti připojují své podpisy.**

Za Objednatele:

19 -10- 2016

V Praze dne \_\_\_\_\_

Za Dodavatele:

V Humpolci dne 31.10.2016



**Ceská republika**  
**Ministerstvo pro místní rozvoj**  
Ing. Jiří Krump  
ředitel Odboru hospodářských služeb

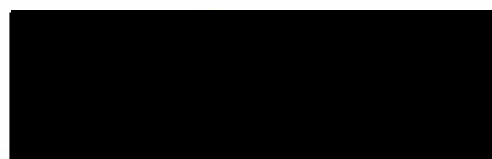

**PROFIL NÁBYTEK, a.s.**  
František Čermák  
předseda představenstva

**MINISTERSTVO PRO MÍSTNÍ ROZVOJ**  
**ČESKÉ REPUBLIKY**  
Staroměstské náměstí 6  
110 15 Praha 1  
78

**PROFIL NÁBYTEK, A.S.**  
INTERIÉR S PROFILEM  
HRADESKÁ 280, 396 01 HUMPOLEC  
IČO: 48202118, DIČ: CZ48202118  
TEL.: 565 300 111

## Příloha č. 1

## Cenová nabídka Dodavatele v rámci veřejné zakázky „Dodávky nábytku - MMR“

A	B	F	G	H	CH	I	J	K
Číslo položky	MMR	Jednotka	Jednotková cena bez DPH	DPH	Jednotková cena včetně DPH	Celková cena bez DPH dané jednotky za 4 roky	DPH dané jednotky za 4 roky	Celková cena s DPH dané jednotky za 4 roky
1.	50	ks	1 410,74	296,26	1 707,00	70 537,19	14 812,81	85 350,00
2.	120	ks	1 474,38	309,62	1 784,00	176 925,62	37 154,38	214 080,00
3.	50	ks	1 538,84	323,16	1 862,00	76 942,15	16 157,85	93 100,00
4.	120	ks	1 219,01	255,99	1 475,00	146 280,99	30 719,01	177 000,00
5.	200	ks	1 976,03	414,97	2 391,00	395 206,61	82 993,39	478 200,00
6.	30	ks	1 927,27	404,73	2 332,00	57 818,18	12 141,82	69 960,00
7.	30	ks	3 191,74	670,26	3 862,00	95 752,07	20 107,93	115 860,00
8.	50	ks	1 289,26	270,74	1 560,00	64 462,81	13 537,19	78 000,00
9.	50	ks	1 420,66	298,34	1 719,00	71 033,06	14 916,94	85 950,00
10.	40	ks	1 603,31	336,69	1 940,00	64 132,23	13 467,77	77 600,00
11.	80	ks	2 797,52	587,48	3 385,00	223 801,65	46 998,35	270 800,00
12.	100	ks	2 452,89	515,11	2 968,00	245 289,26	51 510,74	296 800,00
13.	150	ks	2 444,63	513,37	2 958,00	266 694,21	77 005,79	443 700,00
14.	100	ks	2 190,08	459,92	2 650,00	219 008,26	45 991,74	265 000,00
15.	100	ks	1 753,72	368,28	2 122,00	175 371,90	36 828,10	212 200,00
16.	100	ks	1 124,79	236,21	1 361,00	112 479,34	23 620,66	136 100,00
17.	100	ks	1 183,47	248,53	1 432,00	118 347,11	24 852,89	143 200,00
18.	110	ks	1 428,10	299,90	1 728,00	157 090,91	32 989,09	190 080,00
19.	200	ks	529,75	111,25	641,00	105 950,41	22 249,59	128 200,00
20.	110	ks	1 590,08	333,92	1 924,00	174 909,09	36 730,91	211 640,00
21.	200	ks	546,28	114,72	661,00	109 256,20	22 943,80	132 200,00
22.	600	ks	2 768,60	581,40	3 350,00	1 661 157,02	348 842,98	2 010 000,00
23.	200	ks	3 535,54	742,46	4 278,00	707 107,44	148 492,56	855 600,00
24.	520	ks	638,02	133,98	772,00	331 768,60	69 671,40	401 440,00
25.	50	ks	3 356,20	704,80	4 061,00	167 809,92	35 240,08	203 050,00
26.	50	ks	3 356,20	704,80	4 061,00	167 809,92	35 240,08	203 050,00
27.	50	ks	3 356,20	704,80	4 061,00	167 809,92	35 240,08	203 050,00
28.	50	ks	4 295,04	901,96	5 197,00	214 752,07	45 097,93	259 850,00
<b>CELKOVÁ CENA ZA 4 ROKY (NABÍDKOVÁ CENA S DPH)</b>								<b>8 041 060,00</b>

## Příloha č. 2

### Základní technický popis kancelářského nábytku

#### 1. ZÁKLADNÍ INFORMACE

- Volba profilů, příslušenství a kotvení musí být provedena podle platných podkladů výrobců. Materiály používané na mobiliář musí být v 1. jakosti. Není-li uvedeno jinak, spoje budou realizovány jako skryté. Technologie spojování nesmí mít dopad na vizuální stránku konstrukce. Případné viditelné upevňovací prvky, šrouby apod., budou z nerezové oceli nebo s kvalitní antikorozi povrchovou úpravou.
- Objednatel si v průběhu plnění Smlouvy vyhrazuje právo prověření kvality v příslušném výzkumném ústavu, případně posouzení soudním znalcem. Všechny Dodavatelem předložené vzorky v době trvání této Smlouvy musí vykazovat kvalitu zpracování odpovídající příslušné legislativě BOZP (Zákon 309/2006 Sb. a Nařízení vlády 101/2005 Sb.) a dále normám EN, Bifma, BS, NEN, DIN a ČSN např.:
  - ČSN EN 1335-1; Kancelářský nábytek-kancelářské židle pracovní; Část 1. Rozměry- stanovení rozměrů;
  - ČSN EN 1335-2; Kancelářský nábytek-kancelářské židle pracovní; Část 2. Bezpečnostní požadavky;
  - ČSN EN 1335-3; Kancelářský nábytek-kancelářské židle pracovní; Část 3. Metody zkoušení;
  - ČSN EN 527-1; Kancelářský nábytek-pracovní stoly; Část 1. rozměry;
  - ČSN EN 527-2; Kancelářský nábytek-pracovní stoly a desky; Část 2. Mechanické bezpečnostní požadavky;
  - ČSN EN 14073-2; Kancelářský nábytek-úložný nábytek; Část 2. Bezpečnostní požadavky;
  - ČSN EN 15338+A1; Nábytkové kování; pevnost a trvanlivost výsuvných prvků a jejich komponent 2010;
  - ČSN EN 15706; Kování pro nábytek; Pevnost a odolnost kování u posuvných dveří;
  - ČSN 91 0001; Dřevěný nábytek; Technické požadavky;
  - ČSN 91 0015; Nábytek. Čalouněný nábytek; Základní ustanovení;
  - ČSN 91 0030; Nábytek. Kovový nábytek; Základní ustanovení;
  - ČSN 91 0100; Nábytek; Bezpečnostní požadavky;
  - ČSN 91 0401; Nábytek. Skříňový nábytek; Technické požadavky;
  - ČSN 91 0412; Úložný nábytek; Technické požadavky;
  - ČSN 91 0453; Nábytek. Skříňový nábytek kancelářský; Základní rozměry;
  - ČSN 91 0630; Nábytek. Pracovní sedadla; Rozměry;
  - ČSN 91 0820; Nábytek. Jídelní stoly; Rozměry;
  - DIN 4550;
  - odolnost proti ohni EN 1021-1:2006 (cigareta), EN 1021-2:006 (zápalka), BS 7176:2007 (nízká úroveň nebezpečí);
  - limity pro uvolňování formaldehydu - únik formaldehydu z aglomerovaných materiálů na bázi dřeva s povrchovou úpravou, resp. výrobků z nich, nesmí překročit:
    - hodnotu rovnovážné koncentrace: 0,020 mg formaldehydu/m<sup>3</sup> vzduchu, za podmínek uvedených v ČSN EN 717-1 Desky ze dřeva – Stanovení úniku formaldehydu - Část 1: Emise formaldehydu komorovou metodou nebo ČSN EN ISO 16000-9 Vnitřní ovzduší – Část 9: Stanovení emisí těkavých organických látek ze stavebních materiálů a nábytku - Metoda zkušební komory, resp. střední hodnotu: 1,5 mg formaldehydu/m<sup>2</sup>.h, stanovenou metodou plynové analýzy podle ČSN EN

717-2 Desky ze dřeva. Stanovení úniku formaldehydu. Část 2: Únik formaldehydu metodou plynové analýzy.

- Tuto skutečnost Dodavatel doloží jedním z následujících dokumentů:
  - certifikát Ekologicky šetrný výrobek nebo evropské ekoznačky The Flower
  - certifikát dodavatele konstrukčních desek - emise E1 dle ČSN EN ISO 16000-9
  - seznam všech přípravků pro povrchovou úpravu použitých pro každý z materiálů přítomných v nábytku a jejich bezpečnostní list nebo rovnocennou dokumentaci prokazující splnění výše uvedených podmínek
- Veškeré dřevo a materiály na bázi dřeva musí pocházet ze zákonně vytěžené suroviny. Tuto skutečnost Dodavatel doloží jedním z následujících dokumentů:
  - certifikát PEFC nebo FSC
  - výpis o sledování původu dřeva, jež je součástí systému řízení, pokud má dodavatel systém řízení zavedený podle požadavků morem ČSN EN ISO 9001 nebo ČSN EN ISO 14001 či EMAS dle Nařízení Evropského parlamentu a Rady (ES) č. 1221/2009
  - záznam o původu a množství dřeva použitého při výrobě
  - licence FLEGT
- Použité materiály a výrobky musí splňovat požadavky na bezpečný výrobek ve smyslu zákona č. 102/2001 Sb., o obecné bezpečnosti výrobků a o změně některých zákonů (zákon o obecné bezpečnosti výrobků). Tuto skutečnost Dodavatel doloží prohlášením o shodě dle Zákona č. 22/1997 Sb., resp. Zákona č. 102/2001 Sb.
- Dveře skříní a čela šuplíků budou osazeny jednotnými kovovými úchytkami barva černá dle RAL 9005.

## 2. TECHNICKÝ POPIS

V Příloze č. 3 této Smlouvy jsou uvedeny rozměry a grafická znázornění jednotlivých výrobků, která zobrazují představu Objednatele.

### Stolové prvky:

- pláty stolů vyrobeny z laminované dřevotřískové desky v tloušťce min. 25 mm a opatřeny ABS hranou silnou min. 2 mm s rádiusem zaoblení hrany min. 2mm pro zvýšení životnosti,
- boky a zadní příčka jsou vyrobeny z plných desek,
- nohy jsou osazeny výškově stavitelnou rektifikací do výšky 15 mm,
- dle požadavků otvor pro plastovou průchodku na vyvedení kabelů
- jednací stoly položka č. 8,9,10 musí mít k dispozici dostatečný počet odnímatelných nohou, aby byla zajištěna stabilita,
- stolek pod počítač položka č. 4 je opatřen výsuvem pro klávesnici,
- rozměry výrobků jsou uvedeny v technickém popisu konkrétních požadovaných výrobků,

### Skříňové prvky:

- dveře skříňových prvků chráněny minimálně 2 mm ABS hranou osazené kvalitním kováním,

- záda jednotlivých skříňů tloušťky minimálně 3 mm, oboustranně pohledová, v požadovaném dezénu tak aby bylo možné umístění volně do prostoru,
- všechny pohledové hrany korpusu musí být polepeny hranou ABS v tloušťce 1mm,
- rozměry výrobků jsou uvedeny v technickém popisu konkrétních požadovaných výrobků,
- montážní otvory zakrytovány PVC krytkami,
- šatní skříň bude opatřena výsuvným kovovým věšákem a jednou pevnou policí v horní části a trojcestným zámkem,
- součástí skříňů musí být výškově stavitelné retifikace,
- rozměry výrobků jsou uvedeny v technickém popisu konkrétních požadovaných výrobků,

#### **Kontejner mobilní:**

- korpus vyroben z laminované dřevotřískové desky v tloušťce min. 18 mm na kolečkách,
- půda kontejneru 25mm,
- počet zásuvek 4 s centrálním zamykáním,
- půda kontejneru 25 mm,
- čela zásuvek musí být olepeny ABS hranou v tloušťce min. 2 mm s rádiusem zaoblení hrany min. 2 mm a čela naložená na bocích,
- záda musí být v provedení požadovaného dezénu,
- rozměry výrobku jsou uvedeny v technickém popisu,

#### **Požadované základní barevné provedení výrobků:**

dekor:

- buk
- olše
- bříza
- hnědý ořech
- javor
- třešeň
- calvados
- světlý dub

unibarvy:

- černá
- šedá
- bílá
- antracit

kovové podnoží – šedá, černá

dveře skříňů a čela šuplíků budou osazeny jednotnými kovovými úchytkami barva černá dle RAL 9005

#### **Křeslo kancelářské: (položka č. 22)**

- ergonomická pracovní kancelářská židle s nastavitelnou výškou,
- nastavitelná bederní opěrka,
- plynulé nastavení síly opěráku,
- aretace opěráku v pěti pozicích a jeho výška minimálně 52 cm,
- celková výška židle 110 - 130 cm,
- nastavitelná výška a úhel hlavové opěrky,
- 3D nastavení područek,
- univerzální kolečka na tvrdý i měkký povrch,

- záda židle v provedení síťovinou,
- minimální nosnost 120 kg,
- látka se stupněm odolnosti proti prodření 40 000 cyklů Martindale,

**Křeslo manažerské: (položka č. 23)**

- ergonomické manažerské křeslo s výškově, hloubkově i stavitelným opěrákem
- možnost nastavení tuhosti přitlaku bederní opěrky zad
- aretace opěráku v pěti pozicích
- nastavitelná výška a úhel hlavové opěrky,
- 3D nastavení područek,
- záda židle v provedení síťovinou,
- možnost negativního sklonu opěráku
- možnost nastavení hloubky sedáku
- kolečka pogumovaná na tvrdý povrch tvrdá nebo měkčená Ø65mm
- kříž kovový
- minimální nosnost 130 kg
- látka se stupněm odolnosti proti prodření 40 000 cyklů

**Kancelářská jednací židle: (položka č. 24)**

- kovová kostra
- područky plastové
- čalouněný sedák a síťový opěrák
- látka se stupněm odolnosti proti prodření 35 000 cyklů
- stohovatelná
- nosnost 120 kg
- stálobarevnost potahové látky – třída 6

**Požadované základní barevné provedení výrobků:**

Čalounění kancelářské židle bude černé nebo šedé.

**Regály plechové do archivační místnosti:**

- plechová (kovová) kostra
- různé velikosti
- 4-5 policové provedení
- Samostatně stojící (bez upevnění ke zdi)
- Snadná montáž
- **Druh A:**
  - Výška: 250 cm
  - Šířka: 156 cm
  - Hloubka: 33 cm
- **Druh B:**
  - Výška: 250 cm
  - Šířka: 156 cm
  - Hloubka: 30 cm
- **Druh C:**

- Výška:245 cm
- Šířka:156 cm
- Hloubka:33 cm

- **Druh D:**

- Výška:245 cm
- Šířka:156 cm
- Hloubka:60 cm

**Požadované základní barevné provedení výrobků:**

RAL černá 9005

















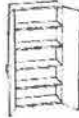



**Příloha č. 3**



**Technický popis kancelářského nábytku – schéma**

**(Technický popis kancelářského nábytku – schéma odpovídá (je stejné) jako příloha č. 7  
zadávací dokumentace)**

CES: 5511

číslo položky	název výrobku	rozměr v mm (šxhxbv)	Popis výrobku	Orientační grafické znázornění
1	Stůl kancelářský	1400x800x730	Stůl kancelářský psací - obdélníkový viz. Základní technický popis	
2	Stůl kancelářský	1600x800x730	Stůl kancelářský psací - obdélníkový viz. Základní technický popis	
3	Stůl kancelářský	1800x800x730	Stůl kancelářský psací - obdélníkový viz. Základní technický popis	
4	Stůl kancelářský	800x800x730	Stůl kancelářský, pod psací stroj, PC, tiskárnu viz. Základní technický popis + opatřen výšuvem	
5	Kontejner	430x580x610	Kontejner mobilní viz. Základní technický popis	
6	Stůl konferenční	Ø 800	Stůl konferenční kruhový viz. Základní technický popis + podpěrná centrální litinová noha, trubka Ø min. 50mm. Stabilita stolu	
7	Stůl konferenční	Ø 1000	Stůl konferenční kruhový viz. Základní technický popis + podpěrná centrální litinová noha, trubka Ø min. 50mm. Stabilita stolu	
8	Stůl jednací	1600x900x730	Stůl jednací obdélníkový viz. Základní technický popis	
9	Stůl jednací	1800x900x730	Stůl jednací obdélníkový viz. Základní technický popis	
10	Stůl jednací	2200x900x730	Stůl jednací obdélníkový viz. Základní technický popis	
11	Skříň knihovna	730 x 400 x 1850	Knihovna prosklená 3/5sklo, 2/5 plně dveře  viz. základní technický popis + skříň je výškově dělená na 5 řad šanonů, materiál desky lamino a sklo, dveře 2 křídlové, dole dveře 2/5 z lamino desky tl. Min. 18mm, na kovových závěsech, vrchní část skleněná dveře, tl. 5mm, výška 3/5 skříň na kovových závěsech s krytkou. Dveře jsou naložené na bokách skříň. Mezi skleněnými dveřmi a dveřmi z lamina je pevná mezistěna, která zajišťuje pevnost korpusu skříň. Skříň je vybavena 3 volnými policemi s možností výškového nastavení. Půda a dno skříň jsou vloženy mezi boky skříň.	
12	Skříň registrační šanonová	730x400x1850	Skříň registrační na šanony s plnými dveřmi 5 řad šanonů, materiál desky lamino, dveře 2 křídlové, z lamino desky tl. 18mm. Dveře jsou naložené na bokách skříň. Skříň je opatřena 1 pevnou mezistěnou, která zajišťuje pevnost korpusu skříň. Skříň je vybavena 3 volnými policemi s možností výškového nastavení. Půda a dno skříň jsou vloženy mezi boky skříň.	
13	Skříň šatní 2 dveřevá	730x400x1850	Skříň šatní 2dveřevá s výš. kovovým věšákem viz. Základní technický popis	
14	Skříň 2dveřevá policová	730x400x1850	Skříň policová 3/5 police, 2/5 dveře  viz. Základní technický popis + skříň je výškově dělená na 5 řad šanonů, materiál desky lamino, dveře dle 2 křídlové 2/5 z lamino desky tl. Min 18mm Vrchní část výška 3/5 skříň jsou 2 police a 1 pevná mezistěna, která zajišťuje pevnost korpusu skříň. Dveře jsou naložené na bokách skříň. Skříň je vybavena 3 volnými policemi s možností výškového nastavení. Půda a dno skříň jsou vloženy mezi boky skříň.	

15	Skříň, otevřená policová	730x400x1850	Skříň policová otevřená viz. Základní technický popis + skříň je výškově dělená na 5 řad šanonů, materiál desky lamino tl. min. 18mm. Skříň je vybavena 3 volnými policemi s možností výškového nastavení a 1 pevnou mezikřížnicí, která zajišťuje pevnost korpusu. Půda a dno skříňe jsou vložené mezi boky skříňe.	
16	Skříňka otevřená policová	730x400x740	Skříňka nízká otevřená policová viz. Základní technický popis	
17	Skříňka rohová	420x420x740	Skříňka rohová nízká s 1 policí viz. Základní technický popis + Skříňka je výškově dělená na 2 řady šanonů, materiál desky lamino tl. Min. 18mm. Skříňka je vybavena 1 volnou policí s možností výškového nastavení. Půda a dno skříňky jsou vložené mezi boky skříňky.	
18	Skříňka s dvířky nízká s 1 policí	730x400x740	Skříňka s dvířky nízká s 1 policí viz. Základní technický popis + Skříňka je dělená na 2 řady šanonů, materiál desky lamino, dveře 2 křídlové z lamino desky tl. Min. 18mm. Dveře jsou naložené na bokách skříňky. Skříňka je opatřena 1 volnou policí s možností výškového nastavení. Půda a dno skříňky jsou vložené mezi boky skříňky.	
19	Police závěsná	760x230x220	Police závěsná viz. Základní technický popis + Police je tvaru L, materiál desky lamino tl. Min. 18mm, oplepené ABS hranou o tloušťce 1 mm. Police má z obou stran kovový oblouk tl. Min. 5mm. Stín níž, který zabraňuje posunu uložených předmětů. Konstruktivní spojení police je na šroub konfirmat pro zajištění pevnosti. Připevnění police na stěnu je závěsným plechem.	
20	Nástavec	730x400x1110	Nástavec na 2 dveřovou skříň viz. Základní technický popis	
21	Věšák stojanový	v = 1850	Věšák stojanový Materiál: celodřevěný	
22	Křeslo kancelářské		Křeslo kancelářské viz. Základní technický popis	
23	Křeslo manažerské		Křeslo manažerské viz. Základní technický popis	

24	Kancelářská jednací židle		Kancelářská jednací židle viz. Základní technický popis	
25	Regál plechový (kovový)	250x156x33	Regál plechový - Druh A viz základní technický popis	
26	Regál plechový (kovový)	250x156x30	Regál plechový - Druh B viz základní technický popis	
27	Regál plechový (kovový)	245x156x33	Regál plechový - Druh C viz základní technický popis	
28	Regál plechový (kovový)	245x156x60	Regál plechový - Druh D viz základní technický popis	