

Č. j. KRPS- 81267-25/ČJ-2018-0100AO-VZ
Identifikátor VZ: N006/18/V00005841

Počet listů: 7
Přílohy: 2/7

KUPNÍ SMLOUVA

uzavřená v souladu s § 2079 a násl. zákona č. 89/2012 Sb., občanský zákoník,
v platném znění (dále jen „**občanský zákoník**“ a „**smlouva**“)

Níže uvedeného dne, měsíce a roku byla uzavřena mezi smluvními stranami smlouva tohoto znění:

ČI. I Smluvní strany

HCS Centrum s.r.o.

Zastoupená: Josefem Sokolíkem, jednatelem společnosti
Sídlo: Chýnovská 850, 391 11 Planá nad Lužnicí
IČ: 26031221
DIČ: CZ26031221
Bankovní spojení: 
Číslo účtu:
Telefon:
e-mail:

Zapsána v obchodním rejstříku vedeným Krajským soudem v Českých Budějovicích oddíl C,
Vložka 10276

(dále jen „**prodávající**“)

a

Česká republika – Krajské ředitelství policie Středočeského kraje

Zastoupená: Ing. Petrem Dostálem, náměstkem ředitele krajského ředitelství
pro ekonomiku
Sídlo: Na Baních 1535, 156 00 Praha 5 - Zbraslav
IČ: 75151481
DIČ: CZ75151481
Bankovní spojení: 
Číslo účtu:
Telefon:
Datová schránka:
e-mail:

(dále jen „**kupující**“)

Čl. II Předmět smlouvy

1. Prodávající se zavazuje dodat kupujícímu **1ks odtahového vozidla** (dále jen „vozidlo“), **včetně dopravy do místa plnění**. Vozidlo jako celek včetně nástavby a jeřábu musí splňovat podmínky pro provoz na pozemních komunikacích podle právní úpravy platné a účinné ke dni dodání vozidla – homologace pro provoz na komunikacích podle zákona č. 56/2001 Sb., o podmínkách provozu vozidel na pozemních komunikacích. Předmětem smlouvy je rovněž dodání nezbytné dokumentace (návod k použití) popř. certifikátů k vozidlu v českém jazyce (dále jen „dokumentace“). **Součástí plnění je také zaškolení 1 pracovníka obsluhujícího toto zařízení.**
2. Kupující se zavazuje, v případě naplnění podmínek smlouvy, vozidlo a dokumentaci převzít a uhradit kupní cenu prodávajícímu.
3. Specifikace předmětu:

Vozidlo je podrobně specifikované v příloze č. 1 – která je nedílnou součástí této smlouvy. Vozidlo musí být nepoužívané, funkční, nerenovované, kompletní v souladu s obecně platnými právními předpisy a technickými normami, platnými na území ČR a homologované pro ČR..

Čl. III Kupní cena

- | | |
|-----------------------------------|------------------------|
| 1. Cena stanovena bez DPH ve výši | 3 060 000,00 Kč |
| 2. DPH 21% ve výši | 642 600,00 Kč |
| 3. CELKEM | 3 702 600,00 Kč |

Slovy: tři miliony sedm set dva tisíc šest set korun českých

4. Cena zahrnuje veškeré náklady spojené s koupí vozidla, jeho skladováním, dopravou, pojištěním, clem, zaškolením, montáží, předáním a převzetím vozidla.
5. Stanovená cena je cenou nejvýše přípustnou.

Čl. IV Doba a místo plnění

1. Prodávající je povinen dodat smluvené vozidlo na své náklady **nejpozději do 20.12.2018**

2. Místem plnění je:

**Krajské ředitelství policie Středočeského kraje, Na Baních 1535,
156 00 Praha 5 - Zbraslav**

3. Dodávka vozidla je splněna jeho převzetím oprávněnými zaměstnanci kupujícího, kterými jsou:

a) Petr Koš – řidič silničních motorových vozidel AO, tel.: [REDACTED]

b) JUDr. Jiří Drábek – vedoucí automobilního oddělení, tel.: [REDACTED]

4. Za datum dodání smlouveného vozidla se považuje den, ve kterém ho převezme kupující od prodávajícího. Převzetí bude prokázáno datovaným podpisem na kterémkoliv průvodním dokladu.

5. Kupující se stává vlastníkem vozidla, v okamžiku jeho předání prodávajícím.

Čl. V

Platební podmínky

1. Prodávající je oprávněn fakturovat kupní cenu až po dodání a potvrzení převzetí vozidlo kupujícím a fakturu vystaví **do 5 dnů** po dodání vozidla.

2. Faktura je splatná **do 21 dnů** od jejího doručení kupujícímu.

3. Faktura musí obsahovat náležitosti podle § 435 zákona č. 89/2012 Sb., občanský zákoník a náležitosti podle § 28 a § 29 zákona č. 235/2004 Sb., o dani z přidané hodnoty, ve znění pozdějších předpisů.

4. Faktura se považuje za proplacenou okamžikem odepsání fakturované částky z účtu kupujícího ve prospěch účtu prodávajícího.

5. Kupující není v prodlení s placením fakturované částky, jestliže vrátí fakturu prodávajícímu do 5 dnů od jejího doručení proto, že faktura obsahuje nesprávné údaje nebo je vystavena v rozporu s touto smlouvou. Konkrétní důvody je kupující povinen uvést zároveň s vrácením faktury. Faktura bude zaslána na adresu kupujícího ve dvou vyhotoveních. Nebude-li faktura označena tak, jak je uvedeno v odstavci 3 a nebude-li ve dvou vyhotoveních, je kupující oprávněn ji vrátit prodávajícímu, aniž by se tímto dostal do prodlení s její splatností. U nové nebo opravené faktury běží nová lhůta splatnosti.

6. Zálohu kupující neposkytuje.

7. V případě, že bude prodávající ke dni zdanitelného plnění zveřejněn podle § 106a zákona č. 235/2004 Sb., o dani z přidané hodnoty jako nespolehlivý plátce, nebo uvede jiný účet, než je uveden v „Registru plátců DPH“ podle § 109a zákona č. 235/2004 Sb., o dani z přidané hodnoty, kupující uhradí prodávajícímu, který je plátcem DPH, pouze základ daně a úhradu daně provede dle § 109a zákona č. 235/2004 Sb., o dani z přidané hodnoty.

Čl. VI

Podstatné porušení smlouvy

Smluvní strany pokládají za podstatné porušení smlouvy:

1. Dodání takového vozidla, které neodpovídá požadované specifikaci, dle čl. II této smlouvy, popř. dodání vozidla, které nevykazuje potřebnou kompatibilitu se zařízením kupujícího, se kterým mělo být užíváno.
2. Nedodání vozidla ani **do 10 dnů** po uplynutí dodací lhůty.
3. Nedodání náhradního vozidla podle záručních podmínek **do 15 dnů** po vrácení vadného vozidla.

Čl. VII

Záruka, reklamace a servis

1. Prodávající je povinen dodat odtahové vozidlo řádně, v čas, v požadované kvalitě a při dodržení obchodních podmínek sjednaných v této smlouvě.
2. Kupující je povinen bez zbytečných průtahů při dodání vozidla provést jeho fyzickou přejímku a neprodleně písemně reklamovat případnou nekompletnost či zjevné vady, nejpozději však do 10 kalendářních dnů po datu dodání vozidla, jinak právo na výše uvedenou reklamaci zaniká.
3. Vady vozidla zjištěné až po převzetí vozidla je kupující povinen reklamovat bez zbytečného odkladu písemně u prodávajícího.
4. Prodávající prohlašuje, že zaručuje dohodnuté vlastnosti vozidla podle záručních podmínek, a to **po dobu nejméně 24 měsíců**.
5. Reklamace v záruční době bude zajištěna prodávajícím. Prodávající je povinen započít reklamační úkony **do 2 dnů** od písemné výzvy kupujícího.
6. Nebude-li započata reklamace podle odstavce 2 nebo nedojde-li k odstranění požadované záruční vady v dohodnuté době, má kupující právo na dodání nového materiálu za materiál reklamovaný, stejné kvality a stejného výrobce.
7. Servis odtahového vozidla – záruční servis bude provádět prodávající.

Podvozek – prodávající zajistí servisní prohlídky a záruční opravy ve smluvně zajištěném servisním středisku výrobce (importéra) podvozku na území Středočeského kraje nebo Prahy.

Nástavba (plošina) a jeřáb - prodávající nebo prostřednictvím smluvně zajištěného servisního střediska zajistí servisní prohlídky a záruční opravy, přičemž běžná údržba, servisní prohlídky a opravy menšího rozsahu nevyžadující použití specializovaných nepřenositelných technologií bude prováděna u uživatele formou výjezdu servisního technika.

Servis podvozku, nástavby (plošiny) a jeřábu:

- maximální doba prodloužení mezi datem nahlášení požadavku na servis nebo opravu a datem stanoveným pro přistavení k opravě nebo termínem návštěvy servisního technika u uživatele nebude větší, než 3 pracovní dny
- záruční servis v rámci výrobcem předepsaných prací provést a vozidlo předat zpět uživateli v den přistavení do opravy (po předešlém objednání) nebo v den návštěvy servisního technika
- maximální doba pro provedení servisní prohlídky, běžná údržba a menší mechanické nebo elektrické opravy nepřekročí 3 pracovní dny
- maximální doba pro provedení náročnější mechanické a elektrické opravy nebo menší karosářské a lakýrnické opravy nepřekročí 6 pracovních dnů od přistavení vozidla k opravě
- rozsáhlé a náročnější opravy vozidla nástavby vozidla a jeřábu (např. po těžších dopravních nehodách s rozsáhlým poškozením více skupin vozidel), včetně náročnějších karosářských a lakýrnických oprav maximálně do 20 pracovních dnů od převzetí vozidla k opravě. Dodavatel garantuje možnost pozáručního servisu na podvozek a nástavbu v ČR.

Čl. VIII

Smluvní pokuta a úroky z prodlení

1. Nedodá-li prodávající vozidlo do uplynutí dodací lhůty, zaplatí kupujícímu smluvní pokutu ve výši 0,2 % z ceny nedodaného vozidla za každý, byť i započatý, den prodlení. Zaplacením smluvní pokuty není dotčen nárok kupujícího na náhradu škody v částce převyšující zaplacenou smluvní pokutu.
2. Nezaplatí-li kupující kupní cenu včas, je povinen zaplatit prodávajícímu úrok z prodlení ve výši 0,05 % z dlužné částky bez DPH za každý, byť i započatý, den prodlení.

Čl. IX Odstoupení od smlouvy

1. Odstoupení od smlouvy se řídí ustanovením § 2106 a násl. občanského zákoníku.
2. Kupující je též oprávněn odstoupit od smlouvy z důvodu probíhajícího insolvenčního řízení vůči prodávajícímu.
3. Účinky odstoupení od smlouvy nastávají okamžikem doručení písemného projevu vůle odstoupit od této smlouvy druhé smluvní straně. Odstoupení od smlouvy se nedotýká zejména nároku na náhradu škody a smluvní pokuty.

Čl. X Závěrečná ustanovení

1. Smlouva nabývá platnosti dnem jejího uzavření, tj. dnem jejího podpisu zástupci smluvních stran a účinnosti dnem jejího zveřejnění v registru smluv dle zákona č. 340/2015 Sb., o registru smluv.
2. Obě smluvní strany prohlašují, že smlouva nebyla uzavřena v tísní, ani za jednostranně nevýhodných podmínek a na důkaz toho připojují své vlastnoruční podpisy.
3. Tato smlouva může být měněna nebo doplňována jen písemnými, očíslovanými dodatky odsouhlasenými zástupci obou smluvních stran, které se stanou nedílnou součástí této smlouvy.
4. Smluvní strany se dohodly, že případné postoupení práv a povinností ze smlouvy nebo její části ve smyslu § 1895 občanského zákoníku třetí osobě, je možné jen na základě dodatku ke smlouvě, uzavřeném ve smyslu odst. 3 čl. X. smlouvy.
5. Postoupení pohledávky vzniklé z této smlouvy je možné pouze na základě písemného souhlasu kupujícího.
6. Z důvodů právní jistoty smluvní strany prohlašují, že jejich závazkový vztah založený touto smlouvou se řídí českým právním řádem, zejména občanským zákoníkem.
7. Smluvní strany se zavazují, že veškeré spory vzniklé v souvislosti s realizací této smlouvy budou řešeny smírnou cestou. Nedojde-li k dohodě, budou spory řešeny před příslušnými obecnými soudy.
8. Smluvní strany souhlasí se zveřejněním této smlouvy na veřejně přístupném elektronickém portálu.

9. Tato smlouva je vyhotovena ve 3 stejnopisech, z nichž 1 obdrží prodávající a 2 kupující.
10. Nedílnou součástí této smlouvy jsou níže uvedené přílohy:
Příloha č. 1 – Specifikace odtahového vozidla, která se sestává z šesti stran textu.
Příloha č. 2 – Krycí list nabídky, která se sestává z jedné strany textu.

Za prodávajícího:

V Planě nad Lužnicí dne

09.04.2018



Josef Sokolík / jednatel společnosti

 **HIES Centrum s.r.o.**
Chýnovská 850
391 11 Planá nad Lužnicí
IČO: 26031221 DIČ: CZ26031221



Za kupujícího:

V Praze dne

29.06.2018



Ing. Petr Dostál



Kód CPV: 34144220-6 Odtahová vozidla

Technická specifikace

Model:		DAF LF 230 FA 4x2 14t
Podvozek		
Provedení	automobil nákladní s odtahovou naklápěcí a sjižděcí plošinou a hydraulickým jeřábem	ANO
Počet dveří	2	ANO
Počet míst k sezení	min. 3 (1 + 2)	1+2
Motor		
Typ motoru	vznětový šestiválcový	ANO
Palivo	nafta motorová	ANO
Výkon (kW)	minimálně 172 kW	172 kW
Točivý moment (Nm)	minimálně 850 Nm	900 Nm
Emisní předpis EU	v souladu s platnou legislativou v době předání vozidel, minimálně EURO 6	EURO6
Omezovač rychlosti	nastaven na standardní hodnoty pro dané vozidlo s možností jeho přenastavení na 100 km/hod.	ANO
Hmotnosti		
Největší přípustná vozidla [kg]	technicky hmotnost Minimálně 13 500 kg	14 000 kg
Provozní hmotnost	max. 16 000 kg – provozní hmotnosti se pro účely veřejné zakázky rozumí součet hmotností vlastního vozidla (podvozku) s řidičem, namontované odtahové plošiny a hydraulického jeřábu včetně všech souvisejících prvků	9920 kg
Největší povolené hmotnosti na nápravu – přední / zadní	min. 5100 kg / min. 8 800 kg	6000 kg/ 9800 kg
Převodovka		
Typ převodovky	automatická nebo minimálně 6 - stupňová (počet rychlostí vpřed) plně synchronizovaná manuální	Manuální 6st.
	pohon pomocných zařízení (PTO) pomocnou hřídelí z převodovky – přímý pohon hydraulického čerpadla	ANO
Pohon		
Počet náprav	2	ANO
Pohon náprav	4 x 2	ANO
	poháněná zadní náprava s mechanickou uzávěrkou diferenciálu	ANO

Pneumatiky	celoroční dezén s použitím pro ztížené klimatické podmínky i mimo zpevněné komunikace	ANO
Rozměry vozidla		
délka vnější [mm]	maximálně 9 000	8850 mm
rozvor [mm]	minimálně 4 800	5350 mm
Kabína		
Provedení kabiny Day Cab (krátká kabina) sklopná vpřed		ANO
vnitřní délka kabiny minimálně 1 450 mm		ANO
vnitřní šířka kabiny minimálně 1 800 mm		ANO
vnitřní světlá výška od tunelu/od podlahy minimálně 1 100 mm / 1550 mm		ANO
barva podvozku vozidla – šedá, barva kabiny vozidla včetně střechy stříbrná (shodná s provedením vozidel PČR), provedení barevným nástřikem		ANO
zadní stěna kabiny s proskleným oknem (výhled na ložnou plochu)		ANO
madlo, nebo jiný záchytný systém, pro nastupování řidiče a spolujezdců		ANO
madla, nebo jiný záchytný systém pro přístup k čelnímu sklu		ANO
autorádio s CD přehrávačem a MP3, s funkcí Bluetooth a USB připojením, včetně reproduktorů a antény, kombinovaná anténa AM/FM, GSM a GPS, výstup zvuku do kabiny minimálně 2 reproduktory		DAF
elektricky ovládaná okna řidiče a spolujezdce, ovládání min. z místa řidiče		Elektrické otevírání oken, právě z místa řidiče
nastavení sklonu sloupku řízení		ANO
adaptivní tempomat se systémem varování před kolizí a sledování jízdních pruhů		ANO
klimatizace kabiny s vnitřní cirkulací vzduchu a minimálně s ruční regulací;		ANO
vozidlová GPS s aktuálními automapami ČR, připevněná na palubní desce, doživotní bezplatná licence na její aktualizaci (může být součástí autorádia či monitoru couvací kamery)		MIO SPIRIT 7670, navigace včetně zpětné kamery
centrální zamykání dveří s dálkovým ovládním		ANO
uzavíratelná schránka v kabině, uzamykatelnost schránky není požadována		ANO
2x zásuvka 12V integrovaná v prostoru palubní desky v dosahu řidiče nebo spolujezdce; možnost řešení měničem 24 V / 12 V		2x12V
Výstražné rozhlasové zařízení (dále jen „VRZ“) – 3 tóny, signál HORN, s mikrofonom, možnost spuštění modrých majáků i bez zvuku, možnost spuštění oranžových majáků výhradně bez zvuku, jednotka ovládání umístěná co nejbližší zornému poli řidiče (konkrétní řešení zapojení bude upřesněno s vybraným uchazečem dle nabízeného typu vozidla) Majáková rampa – založena na technologii LED, v kombinovaném provedení modrá/oranžová, s možností samostatného zapnutí oranžových světel nebo modrých světel, napájení – napětí 12 nebo 24V dle technického řešení systému VRZ a elektrické soustavy vozidla, výška vlastního tělesa rampy min. 80 mm, pro provozní teploty -40°C - + 85°C, zařízení se schválenou homologací dle normy EHK 65 Dodávka VRZ: zesilovač, ovládací jednotka s LED indikací funkce, propojovací kabely, reproduktor, montážní příslušenství, reproduktor VRZ minimálně 100 W a 8 Ohm – integrován do majákové rampy na střeše kabiny		

rohože (koberečky) na podlaze voděodolné (u řidiče i spolujezdce)		ANO
digitální tachograf, instalace v souladu s platnou legislativou, není požadována výjimka na instalaci		ANO
Sedadla		
řidič + min. 2 spolujezdci (uspořádání sedadel 1 + 2)		1+2
sedadlo řidiče	odpružené vzduchové, s třibodovým bezpečnostním pásem, s integrovanou opěrkou hlavy, polohování min. výškové a podélné, čalounění látkové	ANO
sedadlo spolujezdců (místa vedle řidiče)	čalounění látkové otěruvzdorné, obě sedadla – místa s třibodovým bezpečnostním pásem	ANO
Bezpečnost		
	AEBS, ASR, systém elektronického ovládní stability vozidla VSC nebo obdobné systémy,	AEBS, ASR, VSC
	posilovač řízení	ANO
	vozidlo vybaveno zvukovým výstražným zařízením signalizujícím zpětnou jízdu;	ANO

Výbava		
venkovní zpětná zrcátka elektricky ovládaná a vyhříváná		ANO
zařízení pro start motoru umístěné v prostoru motoru		ANO
elektronicky řízené nastavitelné vzduchové odpružení zadní nápravy s dálkovým bezdrátovým ovládním,		ANO
akumulátory o kapacitě minimálně 2x125 Ah a alternátor s výkonem elektrického proudu min. 80 A		2x125 Ah
odpojovač akumulátoru		ANO
vestavěná zásuvka na startovací kabely (umístěná pod předním krytem motoru), není požadováno u vozidla s akumulátory umístěnými ve schráně na rámu vozidla		Zásuvky na boku vozidla 12 V/24 V
startovací kabely délky minimálně 4 000 mm s koncovkou pro vestavěnou zásuvku nebo u vozidla s akumulátory umístěnými ve schráně na rámu vozidla startovací kabely s klešťovými svorkami		Koncovka pro vestavěné zásuvky/ klešťové svorky, délka 5000 mm
přední mlhové světlomety		ANO
pracovní světlo na zadní stěně kabiny, ovládní z kabiny se světelnou signalizací v zorném poli řidiče		ANO
ochrany proti podjetí dle platné legislativy		ANO
vývod výfukových plynů pod vozidlo, ne do prostoru okolo se pohybujících osob		ANO
palivová nádrž s uzamykatelným uzávěrem, minimální objem 150 l, plastová		170 l uzamykatelná
nádrž na AdBlue, minimální objem 25 l		25 l uzamykatelná
předeřívání paliva		ANO
plnohodnotné rezervní kolo		ANO
nízké sání vzduchu		Nízké sání vzduchu
povinná výbava ve smyslu Přílohy č. 12 vyhlášky Ministerstva dopravy č. 341/2014 Sb., o schvalování technické způsobilosti a o technických		ANO

podmínkách provozu vozidel na pozemních komunikacích,	
tažné zařízení se spojovacím zařízením typu koule ISO 50, pro max. největší technicky přípustnou hmotnost přípojného vozidla až 3500 kg, včetně zásuvky elektroinstalace pro přípojné vozidlo a adaptéru 13 – 7 pin, měnič napětí 24/12 V, vývody tlakového vzduchu pro vzduchové brzdy přívěsu či vozidla vlečeného	ANO
teleskopická vidlice pro odtah druhého vozidla minimálně s teoretickou nosností 4000 kg vč. osvětlení brýli	ANO
LED záblesková světla v kombinovaném provedení modrá/oranžová, s možností samostatného zapnutí oranžových světel nebo modrých světel, minimálně na kabině vozidla	ANO
zadní couvací kamera s LED monitorem min. 7"	ANO
vyhřívání systému rozvodu stlačeného vzduchu	ANO

Odtahová naklápací a sjížděcí plošina	HCS T601/F40
ocelové kazetové provedení plošiny – vyrobené z materiálu Domex, minimálně 650 nebo materiálu obdobných či lepších hmotnostních a pevnostních charakteristik	Kazetové provedení z mat. Strenx 700
rozměry plošiny - vnitřní délka minimálně 6000 mm a vnitřní šířka minimálně 2530 mm	Vnější délka 6000 mm, vnější šířka 2550 mm
2 přímočaré hydromotory (PČH) pro nakládání plošiny, minimálně 1 PČH pro podélný posun plošiny	2 přímočaré hydromotory (PGH) pro nakládání plošiny, minimálně 1 PČH pro podélný posun plošiny
natahovací výkon minimálně 4600 kg	6000 kg
hydraulický rozvaděč na rámu plošiny na pravé straně vozidla, schránka rozvaděče osvětlená	ANO
dálkové ovládání plošiny a všech jejích funkcí mimo brýli	ANO
přední spoiler plošiny o min. výšce 600 mm se schránkou na nakládací kříž	přední spoiler plošiny o min. výšce 600 mm se schránkou na nakládací kříž
plošina opatřena hydraulickým navijákem s tahovou silou min. 4600 kg, s hydraulicky přestavitelnou polohou pomocí PČH, pneumaticky ovládanou volnoběžkou, válcované lano min. délky 35 metrů, min. průměr 12 mm, dálkové ovládání navijáku a přestavování polohy, příslušenství - kladka pro stahování nepojízdného vozidla a vyprošťovací kladka, oko, hák	plošina opatřena hydraulickým navijákem s tahovou silou min. 4600 kg, s hydraulicky přestavitelnou polohou pomocí PČH, pneumaticky ovládanou volnoběžkou, válcované lano min. délky 35 metrů, min. průměr 12 mm, dálkové ovládání navijáku a přestavování polohy, příslušenství - kladka pro stahování nepojízdného vozidla a vyprošťovací kladka, oko, hák
min. dvě pracovní světla umístěná na spoileru plošiny	ANO
min. 2 stavitelné odnímatelné zářáčky na kola	2x stavitelné zářáčky

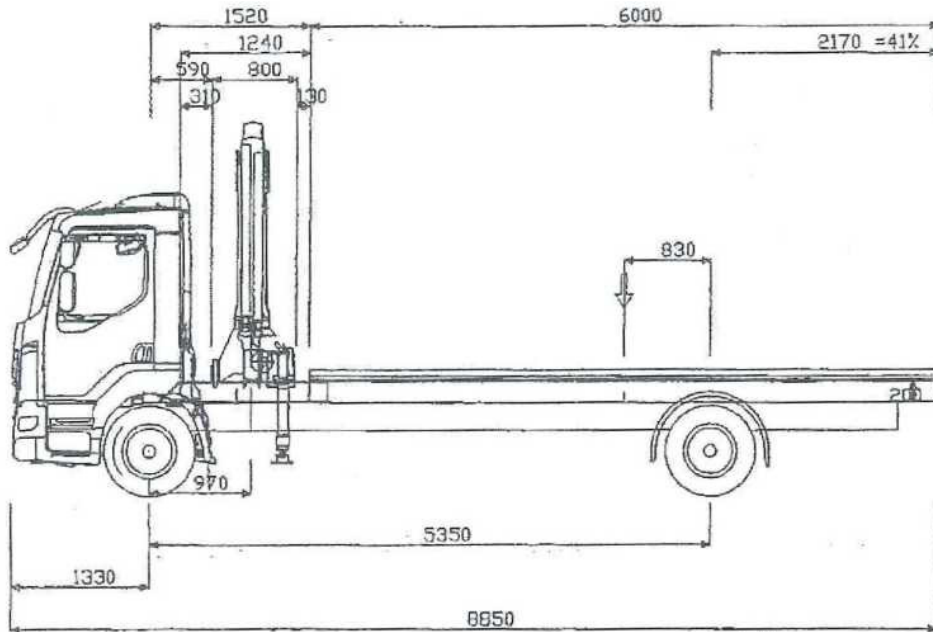

Nenaložený Δ 5129 (54%)
Naložený Δ 5982 (40%)
Max Δ 6000

Δ 4851
 Δ 7974
 Δ 9800

= 9456 kg
= 13956 kg
= 14000 kg

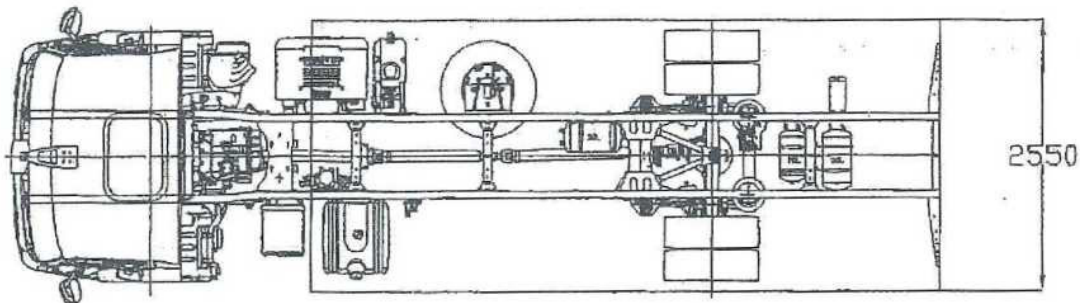

DAF LF 230 FA 4x2 rigid, 14t PX-7 Euro 6 -5350

PM 17013 P LA



KRYCÍ LIST NABÍDKY
k podlimitní veřejné zakázce na stavební práce

„Nákup odtahového vozidla“

Identifikační údaje účastníka zadávacího řízení	
Obchodní firma	HGS Centrum s.r.o.
Adresa sídla	Chýnovská 850, Planá nad Lužnicí 391 11
IČO	26031221
Telefon	
E-mail	
Datová schránka	ig29xis
Kontaktní osoba pro jednání ve věci nabídky	Josef Sokolík, jednatel společnosti

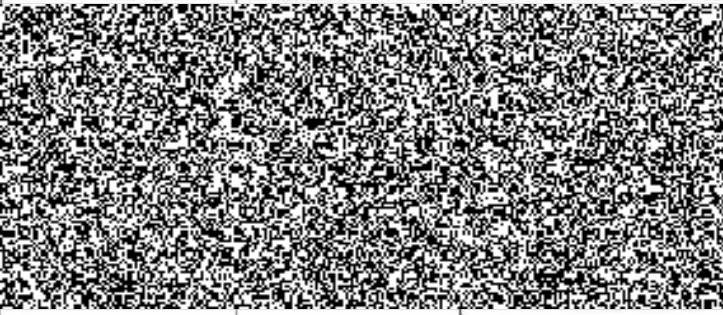
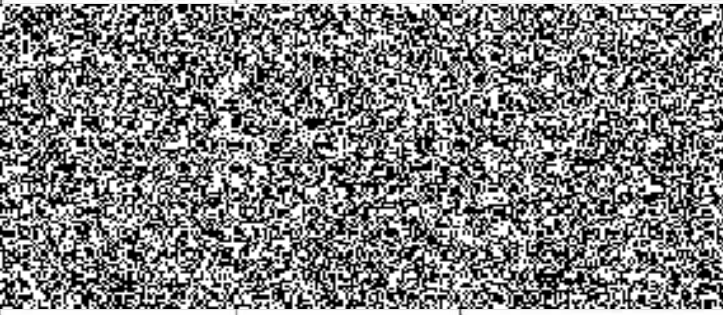
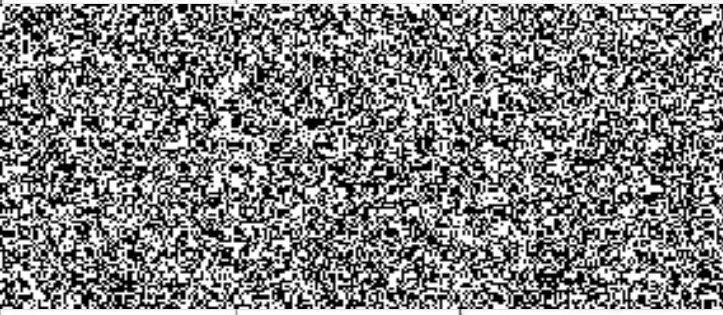
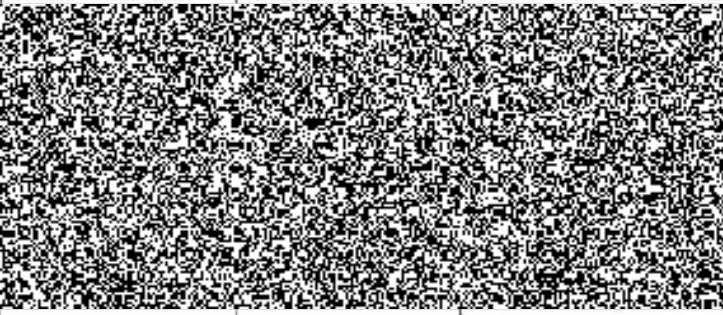
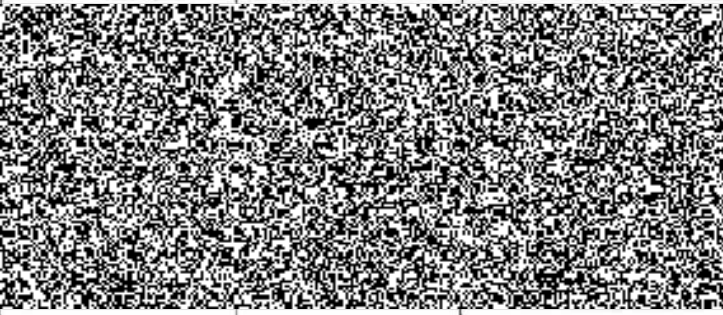
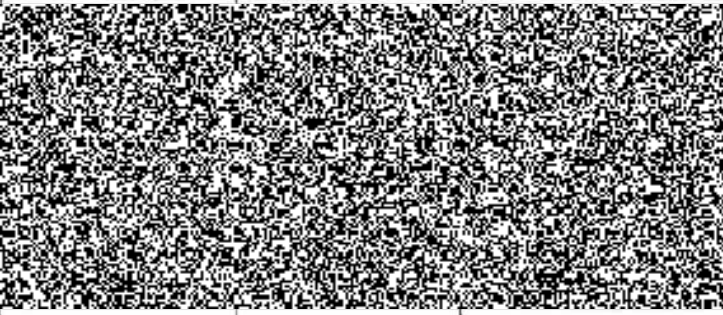
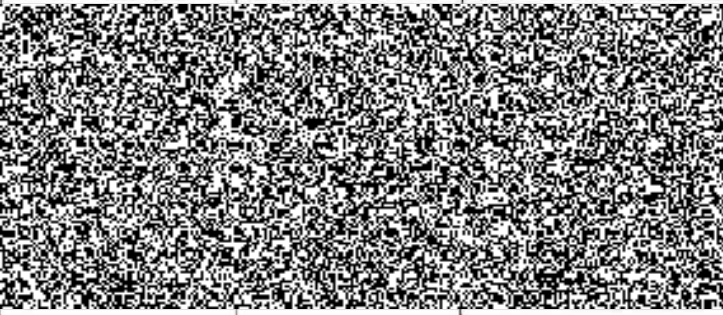
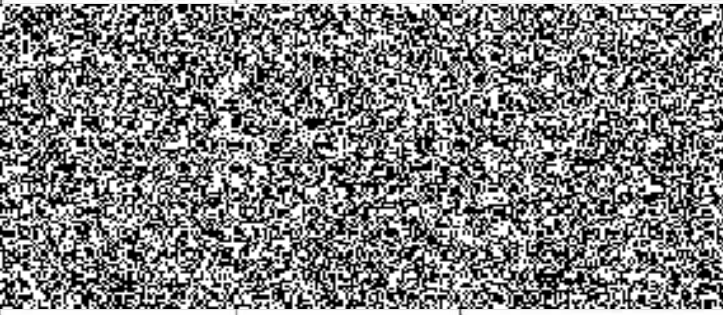
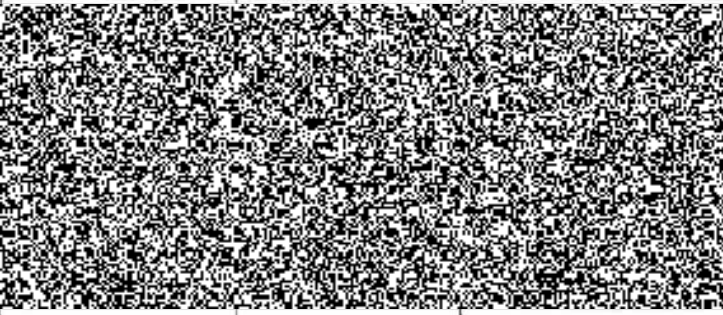
Položka	Cena v Kč bez DPH	DPH v Kč	Cena v Kč celkem
Vozidlo včetně jeřábu a plošiny výr. označení: DAF LF 230 FA 4x2 14t HCS T601/F40 PM 14013 P LA			
Doprava do místa plnění			
Zaškolení obsluhy -1 osoba			
Celková nabídková cena (bude uvedena v návrhu SOD Čl. III. a v systému NEN	3 060 000,-	642 600,-	3 702 600,-

V Plané nad Lužnicí dne 29.5.2018



.....
Josef Sokolík

