

SMLOUVA O DÍLO

č. zhotovitele: SOD-18-017

č. objednatele:

uzavřená níže uvedeného dne, měsíce a roku v souladu s ustanovením § 2586 a násl. zákona č. 89/2012 Sb., občanský zákoník, ve znění pozdějších předpisů

Název díla: Oprava střešní krytiny provozní budovy v areálu OZO Ostrava s.r.o., ulice Slovenská

Tato smlouva o dílo (dále jen „Smlouva“) je uzavřena mezi následujícími smluvními stranami:

I. Smluvní strany

1. Objednatel

OZO Ostrava s.r.o.

Se sídlem: Frýdecká 680/444, Kunčice, 719 00 Ostrava

IČ: 623 00 920

DIČ: CZ62300920

Zastoupen: Ing. Karlem Beldou, jednatelem

Zápis v OR: Krajský soud v Ostravě, oddíl C, vložka 12647

dále jen „objednatel“

a

2. Zhotovitel

DAHAL s.r.o.

Se sídlem: Martinovská 3168/48, Martinov, 723 00 Ostrava

IČ: 293 99 149

DIČ: CZ29399149

Zastoupen: Alešem Růžičkou, jednatelem

Zápis v OR: Krajský soud v Ostravě, oddíl C, vložka 38965

dále jen „zhotovitel“

Zástupci Stran

Strany se dohodly, že pro účely této Smlouvy jmenují následující fyzické osoby svými zástupci:

zástupce Objednatele:

Jméno: Jan Horák

Tel.: 602 570 568

E-mail: horak@ozoostrava.cz

Rozsah zastupování: k jednáním o záležitostech této smlouvy nebo v souvislosti s ní a k jednáním ve věcech technických, k provádění zápisů do stavebního deníku včetně podpisu Protokolu o předání a převzetí díla.

Jméno: Pavel Šaroun

Tel.: 606 671 401

E-mail: saroun@ozoostrava.cz

Rozsah zastupování: k jednáním ve věcech technických, k provádění zápisů do stavebního deníku včetně podpisu.

zástupce Zhotovitele:

Jméno: Martin Šimeček

Telefon: 603 218 752

E-mail: simecek@dahal.cz

Rozsah zastupování: k jednáním o záležitostech této smlouvy nebo v souvislosti s ní.

Jméno: Aleš Růžička/Martin Winter/ Ing. Bc. Roman Schaffer

Telefon: 604 204 651 / 731 658 900 / 603 218 772

E-mail: ruzicka@dahal.cz / winter@dahal.cz / schaffer@dahal.cz

Rozsah zastupování: k jednáním o technických záležitostech při realizaci stavby, k provádění zápisů do stavebního deníku včetně podpisu Protokolu o předání a převzetí díla.

II. Předmět smlouvy

1. **Název díla (stavby):** Oprava střešní krytiny provozní budovy v areálu OZO Ostrava s.r.o., ulice Slovenská
2. **Adresa díla:** areál OZO Ostrava s.r.o., Slovenská 1083/1, Ostrava – stavební modul D
3. Předmětem této smlouvy je závazek zhotovitele v rozsahu a za podmínek stanovených touto smlouvou provést na svůj náklad a své nebezpečí pro objednatele dílo, jehož předmětem jsou tyto práce a dodávky:

**Oprava střešní krytiny provozní budovy v areálu Slovenská ulice 1083/1 - stavební modul D
o půdorysné ploše cca 1030 m²**

a objednatel se zavazuje dílo převzít a zaplatit za něj zhotoviteli cenu, která je sjednána v čl. V. této Smlouvy.

4. Rozsah předmětu díla je konkrétně vymezen v podkladech pro provedení díla, viz čl. III.
5. Zhotovitel prohlašuje, že předmět dodávky je jasný a určitý a je schopen řádně a včas provést pro Objednatele dodávku díla dle této smlouvy. Zhotovitel současně prohlašuje, že mu nejsou známy překážky či nedostatky, které by bránily splnění výše uvedených ujednání dle požadavků Objednatele. Zhotovitel se zavazuje provést dílo Objednateli dle specifikace uvedené v čl. III. této smlouvy a zavazuje se provést dílo samostatně svým jménem a na vlastní odpovědnost.

III. Podklady pro uzavření smlouvy

1. Cenový návrh č. NAB-18-174 ze dne 1. 6. 2018 – „Varianta 2“ (Příloha č. 1).

IV. Doba plnění

1. Zhotovitel se zavazuje provést dílo v době od 3. 9. 2018 do 31. 10. 2018.
2. K předání a převzetí staveniště dojde mezi Objednatelem a Zhotovitelem nejpozději v den zahájení díla na základě protokolu.
3. O stejný počet dní, o kolik se objednatel opozdí s protokolárním předáním stavební připravenosti, se prodlužuje doba zahájení díla i doba ukončení a předání díla, pokud se obě smluvní strany nedohodnou jinak.
4. V případě prodloužení objednávky se zajištěním stavební připravenosti k provedení díla, či s poskytnutím jiné součinnosti, anebo nebude-li možno dílo provádět s ohledem na nepříznivé klimatické podmínky, je zhotovitel povinen objednatel na toto prodloužení upozornit zápisem ve stavebním deníku. Pokud toto prodloužení objednávky je překážkou provádění díla a znemožňuje, či ztěžuje výkon prací, respektive ohrožuje včasnost jejich provedení, je zhotovitel povinen na tuto skutečnost objednatel v rámci zápisu ve stavebním deníku výslovně upozornit, s tím že zhotovitel není vůči objednateli v prodloužení po dobu ode dne zápisu tohoto upozornění ve stavebním deníku, až do odstranění překážky provádění díla. O tuto dobu se taktéž prodlužují termíny provedení díla sjednané v rámci článku IV.1 této smlouvy.
5. Žádné změny díla nebudou započaty ani prováděny bez předchozího Objednatelova písemného pokynu a žádný nárok ani požadavek na změnu ceny nebo termínu nebude platný, nebude-li k němu takovýto písemný pokyn předem vydán a nebude-li současně tato změna smlouvy sjednána v souladu s touto smlouvou.

V. Cena díla

1. V souladu s platnými právními předpisy se smluvní strany dohodly na smluvní ceně za zhotovené dílo specifikované v části II. této smlouvy ve výši Kč:

Cena díla celkem XXX XXX,- Kč bez DPH

Fakturované plnění bude předmětem přenesené daňové povinnosti dle § 92a a § 92e zákona č. 235/2004 Sb., o DPH, a výši daně je povinen doplnit a přiznat příjemce plátce daně, pro kterého se plnění uskutečnilo.

2. Úprava ceny je možná v těchto případech
 - a) dojde-li ke změně projektu a podkladů poskytnutých ze strany objednatele
 - b) v případě dalších prací k zajištění provedení díla, které nejsou obsaženy v projektové dokumentaci
 - c) požadavky objednatele

3. Změna ceny díla v případě víceprací bude zhotovitelem řešena před jejich realizací takto:

- a) zhotovitel předloží cenový návrh
- b) bude uzavřen dodatek ke smlouvě

4. Náklady na dopravu, náklady na nářadí, zařízení, nástroje a manipulační prostředky potřebné k provedení předmětu díla, apod., jakož i všech prací sjednaných v kap. 1. této smlouvy jdou k tíži zhotovitele a jsou již zahrnuty ve sjednané ceně díla. Cena uvedená v čl. V. 1 zahrnuje veškeré náklady spojené se zajištěním předmětu smlouvy. Cena je neměnná po celou dobu platnosti této smlouvy.

VI. Platební podmínky

Úhrada ceny díla bude prováděna:

1. Na základě zálohové faktury, která bude vystavena ve výši 160 000,- Kč, se splatností do 7 dnů od vystavení.
2. Na základě konečné faktury – daňového dokladu, která bude vystavena po zhotovení díla a jeho převzetí objednatel na základě předávacího protokolu se splatností 21 dnů.
3. Dodavatel je oprávněn vystavit konečnou fakturu po protokolárním předání a převzetí kompletního díla objednatel bez vad a nedodělků. Dodavatel není oprávněn vyúčtovat cenu díla dřív, než bude dílo objednatel protokolárně bez vad a nedodělků převzato.

VII. Kvalitativní a technické podmínky

1. Zhotovitel se zavazuje, že při zhotovování díla použije pouze materiály a výrobky splňující požadované kvalitativní a technické podmínky a použije pouze materiály a výrobky schválené a certifikované, popř. ty, které mají atest na jakost.

VIII. Provádění díla

1. Zhotovitel je plně odpovědný za dodržení technologií prováděných prací, za odbornou způsobilost svých pracovníků, za dodržení veškerých požárních a bezpečnostních předpisů při provádění Díla, včetně dodržování veškerých předepsaných požárních a bezpečnostních předpisů jeho zaměstnanci, a to po celou dobu do předání Díla, včetně zabezpečení staveniště proti ohrožení zdraví zaměstnanců a veřejnosti.

2. Objednatel bere na vědomí, že skladba nového střešního pláště bude kopírovat výškové nerovnosti stávajícího podkladu.

3. Požadavky na objednatele během realizace:

- bezpečný přístup na střechu
- volný terén kolem budovy pro vyzdvižení materiálů
- spolupráci při vykládce materiálu (vysokozdvížený vozík, včetně obsluhy)
- bezplatné napojení na rozvody elektrického napětí
- bezplatný přístup na sociální zařízení pro pracovníky

4. Zhotovitel je povinen udržovat staveniště i dílo v čistotě a pořádku, bez hromadění odpadů a zbytků materiálů. Po celou dobu provádění díla je zhotovitel povinen provádět řádný úklid staveniště, odstraňovat všechny přebytečné překážky, manipulovat se svými prostředky a uskladněným materiálem a skladovat je tak, aby nepřekážely při provádění prací a dodávek a odstraňovat pravidelně ze staveniště veškerý staveništní odpad, odpadky a dočasné konstrukce, kterých při provádění díla není nezbytně třeba. Při nakládání s odpady je Dodavatel povinen se řídit ustanoveními zákona č. 185/2001 Sb. ve znění pozdějších předpisů a jeho prováděcími předpisy.

5. Zhotovitel je povinen nejpozději ke dni předání díla staveniště zcela vyklidit a uvést veškeré prostory dotčené stavbou do původního stavu nebo do stavu dle podmínek stavebního povolení, jinak je Objednatel oprávněn převzetí díla odmítnout.

IX. Předání díla

1. O předání a převzetí Díla sepíše Strany protokol, ve kterém budou uvedeny zjištěné skutečnosti ohledně případných vad a nedodělků, které nebrání užívání Díla, s termíny jejich odstranění, resp. další skutečnosti, které Smluvní strany považují za důležité.

2. Objednatel podpisem protokolu o předání a převzetí Díla mimo jiné potvrzuje, že byl seznámen s provozem zhotoveného Díla, s podmínkami jeho používání a s jeho běžnou údržbou.

X. Odpovědnost za vady, záruky, reklamace.

1. Zhotovitel poskytuje záruku za jakost provedeného díla 60 měsíců.
2. Záruční doba počíná plynout ode dne předání a převzetí díla.
3. Objednatel je povinen vady písemně reklamovat u zhotovitele bez zbytečného odkladu po jejich zjištění; zhotovitel oznámí nejpozději do 5 pracovních dnů po obdržení reklamace, zda reklamaci uznává nebo z jakých důvodů ji neuznává. Pokud tak neučiní, má se za to, že reklamaci zhotovitel uznává. Reklamaci lze uplatnit nejpozději do posledního dne záruční lhůty, přičemž i reklamace odeslaná objednatelem v poslední den záruční lhůty se považuje za včas uplatněnou.
4. Vyskytne-li se v průběhu záruční doby na provedeném díle vada, objednatel písemně toto oznámí zhotoviteli, což znamená, že požaduje její bezplatné odstranění.
5. Zhotovitel se zavazuje poskytnutou záruku plnit řádně a včas. V případě, že po dobu trvání záruky, ke které se zhotovitel zavázal v této kapitole smlouvy, by si zhotovitel neplnil své povinnosti řádně, zejména by byl nekontaktní po dobu delší než 5 pracovních dnů, jeho pracovníci neposkytovali potřebnou součinnost či neplnili si své povinnosti řádně a včas, je Objednatel oprávněn požadovat po zhotoviteli v každém jednotlivém případě porušení povinností zhotovitele zaplacení tímto sjednané smluvní pokuty ve výši 2.000,- Kč, za každé takovéto porušení povinností. Ujednání o smluvní pokutě nemá vliv na právo Objednatele na plnou náhradu škody vzniklé z porušení zhotovitelovy povinnosti, ke kterému se smluvní pokuta vztahuje.
6. Objednatel je povinen umožnit zhotoviteli odstranění vady, zhotovitel započne s odstraňováním vady do 5 pracovních dnů ode dne doručení písemného oznámení o vadě, pokud se smluvní strany nedohodnou jinak.
7. Zhotovitel neodpovídá za vady, které vzniknou po předání díla objednateli neodborným provozováním stavby, nedodržováním provozních předpisů a neprováděním běžné údržby.

XI. Okolnosti vylučující odpovědnost

1. Okolnostmi vylučujícími odpovědnost se rozumí zásah Vyšší moci nebo Nepředvídatelné fyzické podmínky, jak jsou tyto níže specifikovány.

1.1. Nepředvídatelné fyzické podmínky

znamenají přírodní fyzické podmínky, umělé a jiné fyzické překážky a znečišťující látky nebo jiné okolnosti (včetně geotechnických a hydrologických podmínek, avšak s vyloučením obvyklých podmínek klimatických), které budou nalezeny na staveništi při realizaci Díla a které brání v jeho provádění nebo mění fyzické charakteristiky staveniště, jak s nimi byl Zhotovitel před uzavřením Smlouvy seznámen, za podmínky že tyto nemohly být žádnou ze Stran předvídaný ani při vynaložení veškeré odborné péče, kterou lze po nich spravedlivě požadovat.

1.2. Vyšší moc

znamená mimořádnou událost nebo okolnost, kterou nemohla žádná ze Stran před uzavřením Smlouvy předvídat ani jí předejít přijetím preventivního opatření, a která je mimo jakoukoliv kontrolu kterékoliv Strany a nebyla způsobena úmyslně ani z nedbalosti jednáním nebo opomenutím kterékoliv Strany, a která podstatným způsobem ztěžuje nebo znemožňuje plnění povinností dle této Smlouvy kteroukoliv ze Stran, jimiž jsou zejména, nikoliv však výlučně:

- a) živelné události - zemětřesení, záplavy, vichřice atd.;
- b) události související s činností člověka - např. války, občanské nepokoje, havárie letadel, radioaktivní zamoření štěpným materiálem nebo radioaktivním odpadem, nikoli však stávky zaměstnanců, hospodářské poměry a podobné okolnosti související s činností Strany, která se vyšší moci dovolává;
- c) obecně závazné akty státních a místních orgánů - zákony, nařízení, vyhlášky, soudní, správní a jiná rozhodnutí soudů a orgánů státní správy a samosprávy včetně Pokynů objednatele z nich nezbytně vycházejících, nikoli však správní, soudní nebo jiná rozhodnutí v konkrétní věci vydaná k tíži Strany dovolávající se zásahu vyšší moci, pokud je důvodem jejich vydání porušení právní povinnosti touto Stranou nebo její nedbalost.

2. Strana dotčená okolnostmi vylučujícími odpovědnost je povinna jejich existenci ihned písemně oznámit druhé Straně.

3. Každá ze Stran vyvine veškeré úsilí k tomu, aby minimalizovala negativní důsledky Nepředvídatelných fyzických podmínek, případně zásahu Vyšší moci.

4. Další postup prací se v případě zásahu Vyšší moci nebo Nepředvídatelných fyzických podmínek řídí písemnými pokyny Objednatele.
5. Strana dotčená okolnostmi vylučujícími odpovědnost není v prodlení s plněním svých povinností v rozsahu a po dobu trvání těchto okolností.
6. V případě, že okolnosti vylučující odpovědnost povedou ke Změně, půjde případné navýšení Ceny díla k tíži Objednatele.

XII. Odstoupení od smlouvy

1. Objednatel je oprávněn odstoupit od smlouvy v případě, že zhotovitel je v prodlení s prováděním a dokončením díla dle termínů uvedených v této smlouvě a dílo neprovedl ani nedokončil v náhradní 15 denní lhůtě. Tímto není dotčeno právo kterékoliv smluvní strany na odstoupení od této smlouvy podle příslušných ustanovení občanského zákoníku.
2. Odstoupení nabývá účinnosti dnem doručení druhé smluvní straně a jeho účinky se řídí příslušnými ustanoveními občanského zákoníku.
3. V případě odstoupení objednatel je zhotovitel povinen předat objednateli nedokončené dílo vč. věci, které jsou součástí díla a byly jím opatřeny, a uhradit objednateli příp. vzniklou škodu.
4. Zhotovitel může odstoupit od smlouvy v případě nezaplacených zálohových faktur a vyúčtovat objednateli veškeré dosud vzniklé náklady, včetně případných škod, způsobené odstoupením od smlouvy.

XIII. Sankce

1. V případě, že zhotovitel nedodrží termín dokončení díla z důvodů na jeho straně, zaplatí objednateli smluvní pokutu ve výši 0,03 % z ceny díla za každý započatý den prodlení. Takováto smluvní pokuta je splatná okamžikem porušení zajišťované povinnosti. Na smluvní pokutu je možné jednostranně ze strany Objednatele započítat závazek k úhradě ceny dle části V. této smlouvy.
2. Pokud objednatel neuhradí fakturu za provedené dílo ve stanoveném termínu, zaplatí zhotoviteli smluvní pokutu ve výši 0,03 % z dlužné částky za každý započatý den prodlení.
3. Sankce spočívající v dohodnutých smluvních pokutách nezabavuje smluvní strany práva na vymáhání případné škody.

Článek XIV.

Důvěrné informace a skutečnosti

1. Prodávající a Kupující se dohodli na tom, že veškeré informace, skutečnosti, okolnosti nebo údaje týkající se této smlouvy, a to včetně příloh, tj. i veškerá cenová ujednání a analýzy, případně další obchodní ujednání, jsou důvěrné a tvoří v souladu s ustanovením § 504 občanského zákoníku obchodní tajemství příslušné smluvní strany, která je druhé straně sdělila či jinak poskytla (dále společně jen „Chráněné informace a skutečnosti“).
2. Smluvní strany se zavazují k tomu, že Chráněné informace a skutečnosti budou využívat výhradně pro potřeby spolupráce dle této smlouvy a že tyto Chráněné informace a skutečnosti samy jakkoli nevyužijí v rozporu s tímto účelem a ani neumožní jejich využití ze strany jakékoliv třetí osoby.
3. Smluvní strany se dohodly, že v rámci plnění povinností dle zákona č. 340/2015 Sb. o registru smluv znečitelní (začerněním či křížkováním) ve smlouvě vč. jejích dodatků ty údaje, které jsou konkurenčně významné a v obchodních kruzích běžně nedostupné.

Článek XV.

Zveřejnění smlouvy

1. Smluvní strany jsou si vědomy zákonné povinnosti uveřejnit dle zákona č. 340/2015 Sb. o registru smluv tuto smlouvu včetně všech dodatků, kterými se tato smlouva doplňuje, mění, nahrazuje nebo ruší, a to v registru smluv. Uveřejněním smlouvy dle tohoto odstavce se rozumí vložení elektronického obrazu textového obsahu smlouvy v otevřeném a strojově čitelném formátu a rovněž metadat podle § 5, odst. 5 zákona o registru smluv do registru smluv.
2. Smluvní strany se dohodly, že tuto smlouvu zašle správci registru smluv k uveřejnění prostřednictvím registru smluv OZO Ostrava s.r.o., přičemž bude plně respektovat ustanovení čl. XIV této smlouvy.

XVI. Závěrečná ustanovení

1. Jakýkoli spor mezi Stranami v souvislosti se Smlouvou bude s konečnou platností vyřešen příslušnými soudy České Republiky, pokud se Strany nedohodnou jinak. V souladu s § 89 a zákona č. 99/1963 Sb., občanský soudní řád, v platném znění, se Strany dohodly, že místně příslušný k projednání sporů ze Smlouvy je obecný soud Objednatele, tj. Okresní soud v Ostravě v případě věcné příslušnosti okresního soudu, nebo Krajský soud v Ostravě v případě věcné příslušnosti krajského soudu.
2. Změní-li se po uzavření smlouvy okolnosti do té míry, že se plnění podle smlouvy stane pro některou ze stran obtížnější, nemění to nic na její povinnosti splnit dluh. Ustanovení druhé věty § 1764, ustanovení § 1765 a 1766 občanského zákoníku se nepoužijí. Smluvní strany pro odstranění pochybností konstatují, že vzhledem k tomu, že zhotovitel na sebe dobrovolně převzal nebezpečí změny okolností, neuplatní se ust. § 1765 odst. 2 a § 2620 odst. 2 občanského zákoníku, tzn., že zhotoviteli nevznikne právo domáhat se vůči Objednateli obnovy jednání o smlouvě při změně okolností, ani zvýšení ceny za dílo, ani zrušení smlouvy. Smluvní strany konstatují, že nejsou vzájemně v postavení tzv. slabší strany ve smyslu § 433 občanského zákoníku. Strany výslovně potvrzují, že jsou podnikateli, uzavírají tuto smlouvu v souvislosti se svým podnikáním a na tuto smlouvu se tudíž neuplatní ustanovení § 1764-1766 o změně okolností a § 1793 až 1795 o neúměrném zkrácení.
3. Tato smlouva může být změněna pouze písemnými dodatky, které budou vzestupně číslovány a podepsány oprávněnými zástupci smluvních stran.
4. Smlouva může být ukončena také písemnou dohodou smluvních stran, která bude upravovat vzájemná práva a povinnosti.
5. Smluvní strany se dohodly, že v případě nástupnictví jsou právní nástupci vázáni ustanoveními této smlouvy v plném rozsahu.
6. Případná neplatnost některého ustanovení této smlouvy nemá za následek neplatnost ostatních ustanovení. V případě, že kterékoliv ustanovení této smlouvy se stane neúčinným nebo neplatným, smluvní strany se zavazují bez zbytečných odkladů nahradit takové ustanovení novým.
7. Smluvní strany prohlašují, že si smlouvu před jejím podpisem přečetly, že byla uzavřena podle jejich pravé a svobodné vůle, určitě, vážně a srozumitelně a její autentičnost stvrzují svými podpisy.
8. Zhotovitel prohlašuje, že se seznámil se všemi ustanoveními této smlouvy (včetně jejích příloh) a všechna tato ustanovení byla dobře čitelná a srozumitelná, a že před uzavřením smlouvy využil možnosti dodatečného vysvětlení ustanovení návrhu smlouvy ze strany Objednatele. Zhotovitel neshledal, že by některé ustanovení této smlouvy bylo pro zhotovitele zvláště nevýhodné, hrubě odporovalo obchodním zvyklostem nebo zásadě poctivého obchodního styku.
9. Tato smlouva je vyhotovena ve dvou stejnopisech s platností originálu, každá smluvní strana obdrží po jednom vyhotovení.
10. Tato smlouva nabývá platnosti dnem podpisu obou smluvních stran.

Přílohy:

1. Cenový návrh č. NAB-18-174 ze dne 1. 6. 2018 – „varianta 2“

V Ostravě dne

Za Objednatele:

Za Zhotovitele:

.....
 Ing. Karel Belda
 jednatel
 OZO Ostrava s.r.o.

.....
 Aleš Růžička
 jednatel
 DAHAL s.r.o.

CENOVÝ NÁVRH

číslo: NAB-18-174

Objednatel:

Název: OZO Ostrava s.r.o.
Sídlo: Frýdecká 680/444, Kunčice, 719 00 Ostrava
Právní forma: společnost s ručením omezeným
IČ: 623 00 920
DIČ: CZ62300920
Zápis v OR: Krajský soud v Ostravě, oddíl C, vložka 12647
Kontaktní osoba: Petra Brandová
Telefon: +420 602 572 975
E-mail: brandova@ozoostava.cz

Zhotovitel:

Název: DAHAL s.r.o.
Sídlo: Martinovská 3168/48, Martinov, 723 00 Ostrava
Právní forma: společnost s ručením omezeným
IČ: 293 99 149
DIČ: CZ29399149
Zápis v OR: Krajský soud v Ostravě, oddíl C, vložka 38965
Kontaktní osoba: Martin Šimeček
Telefon: +420 603 218 752
E-mail: simecek@dahal.cz
Webové stránky: www.dahal.cz

Název díla: Oprava střešní krytiny provozní budovy v areálu OZO Ostrava s.r.o., ulice Slovenská

Adresa díla: areál OZO Ostrava s.r.o., Slovenská 1083/1, Ostrava

Předpoklad realizace: 3. – 4. Q 2018

Zpracoval: Aleš Růžička

DAHAL s.r.o. ©
 Martinovská 3168/48
 723 00 Ostrava - Martinov
 IČ: 293 99 149

Předmět cenového návrhu:

Předkládáme Vám revizi cenového návrhu, která nahrazuje CN-18-129 na opravu střešní krytiny provozní budovy v areálu OZO Ostrava s.r.o. Cenový návrh jsme zpracovali na základě Vámi

zaslaných požadavků ve dvou variantách, první varianta je shodná s návrhem CN-18-129, druhá varianta je doplněna o výměnu odvětrávacích komínku.

Navrhované řešení:

Opravu střešní krytiny provozní budovy v areálu OZO Ostrava o celkové půdorysné ploše cca 1030m² navrhujeme provést s použitím hydroizolační fólie VINITEX MP tl. 1,5mm, včetně všech systémových prvků. V rámci opravy provedeme demontáž původního oplechování atik a odvětrávacích komínků. Profízneme a vyrovnáme zvlněné části stávající krytiny, popřípadě nepotřebnou krytinu odstraníme.

Na očištěný podklad provedeme pokládku geotextilie o plošné hmotnosti 300g/m² a namontujeme přechodové a ukončovací poplastované klempířské prvky (VIPLANYL). Následně provedeme pokládku PVC fólie v ploše, která bude kotvena dle kotevního plánu. Spojení fólií budou horkovzdušně svařeny. Poté zaizolujeme veškeré detaily, včetně napojení světlíků na střešní plášť. U světlíků provedeme vytažení PVC fólie až pod jejich horní hranu a ukončení poplastovanými klempířskými prvky (VIPLANYL).

V případě atik vyrovnáme horní povrch atik OSB deskami tl.15mm a zaizolujeme fólií. Ukončení provedeme pomocí krycí lišty. U atiky, mezi moduly D a E, provedeme ukončení PVC fólie na boku atiky střechy E (viz náčrt dole). Mezi atiky vložíme pěnovou trubku tlumící dilatační pohyby budov.

Součástí cenového návrhu je také dodávka a montáž 4ks nových střešních vpustí DN 90mm. Provedeme rovněž demontáž 38ks stávajících odvětrávacích komínků bez nahrazení. Vzniklé otvory ve střešním plášti zakryjeme pomocí asfaltového pásu tl. 5,2mm.

V cenovém návrhu je dále obsažena cena za dodávku a montáž pochozího chodníku po obvodu střešní krytiny. Pochozí chodník bude vytvořen navařením chodníkové fólie FLAGON WALKWAY tl.1,8mm, v šíři 0,5m a v délce 140bm. U střešního výlezu provedeme rovněž montáž chodníku

o celkových rozměrech 1,2 x 1,2m, který vytvoříme navařením speciální PVC dlaždice LOGICROOF WALKWAY PUZZLE (1ks = 0,6m x 0,6m).

Stávající střešní krytina budovy se dle původního předpokladu nebude demontovat, ale bude ponechána a dále bude sloužit jako parozábrana a pojistná hydroizolace. Použitím hydroizolační fólie VINITEX MP nedojde k dalšímu přetížení střešní konstrukce a budou zachovány všechny funkční vlastnosti střechy.

Tento předkládaný technický návrh vychází z odborných znalostí certifikovaných dodavatelů střešních fólií. V případě jakýkoliv dotazů, na ně rádi odpovíme a doplníme na osobním jednání.

V současné chvíli se domníváme, že střecha je bez tepelné izolace, jako jednoplášťová tudíž odvětrávací komínky neplní svou funkci. Při použití PVC fólie je funkce odvodu par zabezpečena vlastnostmi PVC fólie, zejména součinitelem propustnosti vodní páry. V případě, že se při montážních pracích zjistí, že stávající odvětrávací komínky odvětrávají další mezistřešní prostor (v současné chvíli nám není známo) bude nutné funkci komínku zachovat. Proto přikládáme cenu za výměnu těchto odvětrávacích PVC komínků ve druhé variantě.

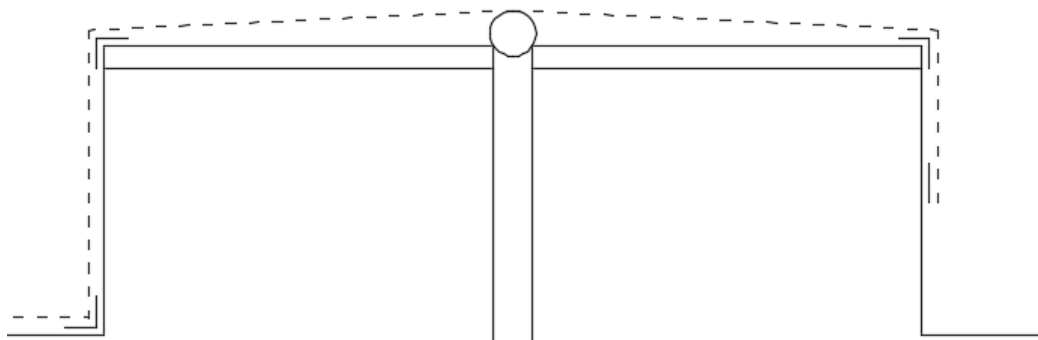
Ukončení PVC fólie na modulu E**Technické parametry:**

Geotextilie	300g/m ²
Hydroizolace - PVC fólie	VINITEX MP, tl.1,5mm
Hydroizolace - PVC fólie chodníková	FLAGON WALKWAY, tl.1,8mm
Hydroizolace - PVC fólie chodníková - střešní výlez	LOGICROOF WALKWAY PUZZLE
Klempířské prvky	Poplastované (Viplanyl)
OSB desky	OSB 3, tl.15mm - vyrovnání horní plochy atik
Kotvení	Podložka + šroub SBT 6,3 x 70mm

Cena:

Oprava střešní krytiny -Varianta 1	1030 m ²	XXX,- Kč	XXX XXX,- Kč
Oprava střešní krytiny - Varianta 2	1030 m ²	XXX,- Kč	XXX XXX,- Kč

Cena obsahuje:

- Očištění podkladu, zametení, případné prořezání boulí, vyspravení podkladu, odstranění nepotřebné krytiny, úklid
- Demontáž oplechování atik
- Demontáž odvětrávacích komínků
- Dodávku a montáž nových střešních komínků DN 75mm – 38ks – pouze v případě varianty 2
- Dodávku a montáž geotextilie 300g/m²
- Dodávku a montáž hydroizolační PVC fólie VINITEX MP, tl.1,5mm
- Dodávku a montáž hydroizolační PVC fólie chodníkové FLAGON WALKWAY, tl.1,8mm, šíře 0,5m, délky 140bm
- Dodávku a montáž hydroizolační PVC fólie chodníkové LOGICROOF WALKWAY PUZZLE (1ks = 0,6m x 0,6m) u střešního výlezu
- Dodávku a montáž poplastovaných klempířských prvků (vnitřní koutová lišta, vnější rohová lišta, pásek, závětrná lišta)
- Dodávku a montáž OSB desek tl.15mm – vyrovnání horní plochy atik

Cena dále obsahuje:

- Dodávku a montáž 4ks nových střešních vpustí DN 90mm

- Dodávku a montáž spojovacího materiálu.
- Dodávku a montáž kotevního materiálu - předpokladem je kotvení do betonu. Před započítím prací nutno provést tahovou zkoušku (v ceně).
- Zařízení a zajištění staveniště - dopravu, mechanismy – jeřáb, úklid po provedení všech prací

Cena neobsahuje:

- Demontáž a montáž nového vodorovného bleskosvodného vedení
- Likvidaci odpadů
- Připojení k elektrické síti
- Případné zednické upravení zdiva
- Demontáž, případné úpravy a zpětnou montáž energomostů
- Demontáž, případně dodávku a montáž nového vodorovného bleskosvodu včetně revize
- Projektovou dokumentaci

V případě, že výsledek výtažné zkoušky neumožní použití navrženého kotevního materiálu podložka + šroub SBT 6,3 x 70mm, bude cenový návrh dodatečně upraven na základě skutečnosti.

Provedení díla:

Skladba nového střešního pláště bude kopírovat výškové nerovnosti stávajícího podkladu.

Délka realizace zakázky od objednání:

Nástup na realizaci do 3 týdnů od podepsání SOD či zaslání závazné objednávky.

Doba realizace zakázky max. 21 dnů.

Záruka na dílo: 60 měsíců od předání díla objednateli

Zpracování projektové dokumentace:

Při předání díla bude dodána projektová dokumentace včetně technologického postupu montáže a typických detailů, technických listů a prohlášení o shodě. Dokumentace bude dodána v elektronické podobě, popřípadě dle požadavku objednatele v tištěné podobě.

Provádění prací při částečně omezeném provozu v místech prací:

Dle domluvy s objednatelem bude podle místa opravy částečně omezen provoz v místech prováděných prací na nezbytně nutnou dobu.

Provádění prací při nerozpojení elektrického vedení uloženého v kabelových lávkách:

Práce je možné provádět bez nutnosti rozpojení elektrického vedení.

Možnost provedení prací při neodpojení klimatizačních jednotek:

Práce je možné provádět bez nutností odpojení klimatizačních jednotek.

Možnost provedení prací při neodpojení antény:

Práce je možné provádět bez nutnosti odpojení antény

Možnost realizace:

Realizace dle požadavků objednatele v termínu 9-10/2018.

Požadavky při realizaci:

- bezpečný přístup na střechu
- volný terén kolem budovy pro vyzdvižení materiálů
- spolupráci při vykládce materiálu (vysokozdvizný vozík, včetně obsluhy)
- bezplatné napojení na rozvody elektrického napětí

- bezplatný přístup na sociální zařízení pro pracovníky

Pojištění proti způsobeným škodám: pojištění odpovědnosti ve výši 20 mil. Kč

Platnost CN: do 31. 10. 2018

Vybrané referenční stavby:

Austin Detonator s.r.o., Manerov, střecha
 Cement Hranice, akciová společnost, Hranice I – Město, střecha
 CIDEMAT Hranice, s.r.o., Hranice na Moravě – střecha
 CRANP-KOVO spol. s r.o., Javorník – střecha, světlíky a přepažení výrobní haly PUR panely
 ČSAD Ostrava a.s., Přerov – střecha, světlík
 GalvanKo s.r.o., Kopřivnice – střecha a světlíky
 HASIT Šumavské vápenice a omítkárny, s.r.o., Brno - střecha
 Hornoslezská společnost s.r.o., Opava–Komárov – střecha, prosklení, opláštění, odvětrání
 Chropyšská strojírna, a.s., Chropyně, střecha
 kovo VESUV s.r.o., Bohumín – střecha a opláštění
 LAKOVNA HAJDÍK s.r.o., Jablůnka - střecha
 Macco Organiques, s.r.o., Bruntál – střecha, světlík
 Město Břidličná, okr. Bruntál - střecha krytého bazénu
 M.L.S. Holice, spol. s r.o., Olomouc – Holice, střecha, světlíky
 OZO Ostrava s.r.o., modul C a F - střechy
 PILANA Metal s.r.o., Hulín - opláštění a střecha
 PILANA MCT, Hulín – světlíky, střecha
 PROŘEZ spol. s r.o., Prostějov - střecha
 REMERX s.r.o., Lipová, okres Zlín, světlíky
 ROVENIKA s.r.o., Zlín – Rybníky – střecha a světlíky
 SIGMA GROUP a.s., Lutín, světlíky, střecha
 Slovácké strojíny, akciová společnost, Zábřeh na Moravě – světlíky, střecha
 SV výrobní, s.r.o., Prostějov - střecha
 Teplárny Brno, a.s., Brno – světlíky, střecha
 TEPLOTECHNA Ostrava a.s., Ostrava – střecha, prosklení
 TOPOS PREFA Tovačov s.r.o., Tovačov – střecha, světlík, opláštění
 TRIMILL, a.s., Vsetín a Zlín, střecha a prosklení
 VELOX – WERK s.r.o., Hranice na Moravě – střecha, světlíky
 Vítkovické slévárny, spol. s r.o., Ostrava - střecha
 Vsetínská nemocnice a.s., Vsetín – střechy
 ZEVETA Bojkovice a.s., Bojkovice – střecha, světlíky, prosklení
 ZLINER s.r.o., Zlín – střecha
 ŽDB DRÁTOVNA a.s., Kamenná – Rohle - střecha