

# Nájemní smlouva

číslo: 6440-OŘS-2-2018-055

Níže uvedeného dne, měsíce a roku, smluvní strany:

## 1. Česká republika – Ministerstvo obrany

Sídlo: Tychonova 1, 160 01 Praha 6 - Hradčany

IČO: 601 62 694

DIČ: CZ60162694

Bankovní spojení: [REDAKCE]

Číslo účtu: [REDAKCE]

Zaměstnanec pověřený jednáním: [REDAKCE]

[REDAKCE] vedoucí oddělení investic Pardubice,  
Agentury hospodaření s nemovitým majetkem (AHNM)  
na základě Rozkazu ministra obrany č. 55/2017 ze dne 1.12.2017  
o úplatném nabývání majetku, služeb a stavebních prací v rezortu  
Ministerstva obrany

Kontaktní osoby (zaměstnanci oprávnění k jednání):

- ve věcech smluvních: [REDAKCE]

Fax: [REDAKCE]

E-mail: [REDAKCE]

Datová schránka: hjyaavk

- ve věcech technických: [REDAKCE]

E-mail: [REDAKCE] (technický dozor objednatele – TDO)

Adresa pro doručování: Agentura hospodaření s nemovitým majetkem  
Teplého 1899, 530 02 Pardubice

(dále jen „nájemce“ na straně jedné)

a

## 2. PERI, spol. s r.o.

Zapsaná v obchodním rejstříku vedeném MS v Praze, oddíl C, vložka 17310

Sídlo: Průmyslová 392, 252 42 Jesenice u Prahy

IČO: 45787948,

DIČ: CZ45787948

Zastoupená: [REDAKCE]

Bankovní spojení: [REDAKCE]

Číslo účtu: [REDAKCE]

Tel.: [REDAKCE]

Fax: [REDAKCE]

E-mail: [REDAKCE]

Datová schránka: 9gzcgjc

Adresa pro doručování: Průmyslová 392, 252 42 Jesenice u Prahy

(dále jen „pronajímatel“ na straně druhé)

uzavřely podle § 2316 a násl. zákona č. 89/2012 Sb., občanský zákoník (dále také jen „OZ“),  
a v souladu s příslušnými ustanoveními zákona č. 219/2000 Sb., o majetku České republiky

a jejím vystupování v právních vztazích (dále jen „ZMS“), ve znění pozdějších předpisů, tuto smlouvu:

## **I. Účel smlouvy**

Účelem této smlouvy je využití pronajatých věcí k zabezpečení stavby „přístavba posilovny v Harrachově“ na pozemku parc.č. 496/16 v katastrálním území Harrachov (dále také „stavba“), tak aby nedošlo k jejímu zřícení.

## **II. Předmět nájmu**

1. Pronajímatel je vlastníkem prvků systému bednění PERI a prohlašuje, že je oprávněn přenechat předmět nájmu do nájmu nájemci.

Pronajímatel touto smlouvou pronajímá nájemci dílce bednění systému PERI, a to Multiflex a Domino, jejichž přesná specifikace a množství je uvedeno v předávacím protokolu ze dne 12.6.2017, kterým je již nájemce převzal do zatímní úschovy a jež tvoří přílohu č. 1 této smlouvy jako její nedílnou součást.

2. Nájemce se zavazuje, že předmět nájmu použije výlučně na stavbě „Přístavba posilovny Harrachov“ na pozemku parc.č. 496/16 v katastrálním území Harrachov.

3. Předmět nájmu je již na stavbě užit tak, že ho nelze bez dalšího poškození stavby vyjmout. Došlo by ke zřícení stavby.

4. Nájemce prohlašuje a potvrzuje, že jej pronajímatel seznámil s pravidly pro zacházení s předmětem nájmu, že předmět nájmu je způsobilý sjednanému účelu užívání.

## **III. Doba nájmu**

1. Nájem se sjednává na dobu určitou počínaje dnem 11. 6. 2018 do 12.6.2018.

## **IV. Nájemné a způsob placení**

1. Nájemné prvků systémů bednění PERI tvořících předmět nájmu se sjednává ve výši 1.666,67 Kč bez DPH za celou dobu trvání nájmu uvedenou v článku III. této smlouvy.

Nájemné se v souladu s právními předpisy navyšuje o daň z přidané hodnoty ve výši 21 %.

Celková výše nájemného včetně DPH za celou dobu trvání nájmu tedy činí 2.016,67 Kč (slovy: dvatisícešestnáctikorunčeských a šedesátsedmhaleřů)

Nájemné smluvní strany sjedávají dohodou v souladu s ustanovením § 12 odst. 2 ZMS.

Pronajímatel prohlašuje před uzavřením této smlouvy, že se jedná o cenu v místě a čase obvyklou.

2. Nájemné je splatné jednorázově do 45 dnů od ukončení nájmu dle této smlouvy na účet pronajímatele uvedený v záhlaví této smlouvy.

## V.

### Dohoda o narovnání

1. Vzhledem k tomu, že nájemce užíval předmět smlouvy v období od 1.4.2018 do 10.6.2018 bez právního důvodu, má pronajímatel nárok na vydání bezdůvodného obohacení za toto období ve výši 58.333,33 Kč bez DPH, tj. 70.583,33 Kč včetně DPH (slovy: sedmdesátitřicetsetosmdesátřikorunčeských a třicettřihaléřů), které bude jednorázově vyplaceno způsobem a ve stejném termínu jako nájemné dle bodu 2 odst. IV. smlouvy.

2. Po splnění povinností stanovené dohodou podle odst. 1 tohoto článku budou její účastníci ohledně užívání předmětu smlouvy specifikovaného v článku II. resp. v příloze č. 1 této smlouvy v období od 1.4.2018 do 10.6.2018 a ohledně právních následků s tím souvisejících zcela vyrovnáni a nebudou mít vůči sobě žádné další nároky.

## VI.

### Užívání, změny, údržba a úpravy předmětu nájmu

1. Nájemce je povinen užívat předmět nájmu s péčí řádného hospodáře a jen ke sjednanému účelu.

2. Nájemce není oprávněn přenechat předmět nájmu nebo jeho jednotlivé části do podnájmu ani výpůjčky třetí osobě bez předchozího písemného souhlasu pronajímatele.

3. Nájemce není oprávněn převést nájem na jinou osobu.

4. Pronajímatel se zavazuje zajistit nájemci nerušené užívání předmětu nájmu po dobu nájmu.

5. Nájemce není oprávněn provádět jakékoliv úpravy na předmětu nájmu, či zasahovat do konstrukce předmětu nájmu takovým způsobem, který by způsobil jeho poškození. Míra poškození a stupeň opotřebení materiálu jsou posuzovány při návratu předmětu nájmu do skladu pronajímatele podle předpisů „Kritéria pro posouzení stupně opotřebení či poškození pronajímaných výrobků“, jež jsou dána výrobcem předmětu nájmu a jsou dostupná na webových stránkách pronajímatele.

## VII.

### Odstoupení od smlouvy

Pronajímatel je oprávněn od nájemní smlouvy odstoupit a žádat okamžitě o vrácení předmětu nájmu, jestliže je předmět nájmu používán v rozporu s touto smlouvou a v rozporu s bezpečnostními předpisy, rovněž není-li o něj řádně pečováno, a to i přes předchozí písemná upozornění pronajímatele. Tohoto písemného upozornění není třeba, jedná-li se o hrubě nepečlivé zacházení s předmětem nájmu, případně byly-li by jednáním nájemce ohroženy lidské životy a majetkové hodnoty.

V těchto případech dává nájemce výslovný souhlas pronajímateli a touto smlouvou jej zmocňuje, aby si předmět nájmu odvezl z místa, kde je v té době umístěn a to na náklady nájemce. To však nájemce nezavazuje povinnosti vrátit předmět nájmu sám.

Smluvní strany zároveň sjednávají, že dnem odstoupení pronajímatele od smlouvy se stávají splatné veškeré závazky nájemce z této smlouvy, bez ohledu na splatnost uvedenou ve smlouvě.

## VIII. Závěrečná ustanovení

1. Tato smlouva a práva a povinnosti z ní vzniklá (včetně práv a povinností z porušení smlouvy v případě, že k němu dojde) se budou řídit a budou vykládány podle právního řádu České republiky. Práva a povinnosti účastníků se v otázkách touto smlouvou neupravených řídí příslušnými ustanoveními OZ a ZMS.

2. Pronajímatel bere na vědomí, že nájemce je ve smyslu § 2 odst. 1 zákona č. 106/1999 Sb., o svobodném přístupu k informacím, ve znění pozdějších předpisů, a § 2 odst. 1 zákona č. 340/2015 Sb., o zvláštních podmínkách účinnosti některých smluv, uveřejňování těchto smluv a o registru smluv (zákon o registru smluv), ve znění pozdějších předpisů (dále jen „zákon o registru smluv“), povinným subjektem a souhlasí se zveřejněním této smlouvy. Tento souhlas je poskytován do budoucna na dobu neurčitou pro účely informování veřejnosti o činnosti smluvních stran. Výslovně je pro strany této smlouvy sjednána možnost zpřístupnění či zveřejnění celé této smlouvy v jejím plném znění, jakož i všech úkonů a okolností s touto smlouvou přímo souvisejících, pokud tím nedojde k porušení zákonem stanovené povinnosti mlčenlivosti.

3. Tato smlouva nabývá platnosti dnem jejího podpisu poslední smluvní stranou, účinnosti dnem jejího uveřejnění dle zákona o registru smluv a může být měněna nebo doplňována pouze písemnými a průběžně číslovanými dodatky, které budou podepsány oběma stranami.

4. Tato smlouva je vyhotovena ve čtyřech stejnopisech o listech, z nichž každá strana obdrží po dvou stejnopisech.

5. Nedílnou součástí této smlouvy je:

Příloha č.1: Předávací protokol ze dne 12.6.2017

Příloha č.2: Místní šetření ke stavu prvků ze dne 14.2.2018

Příloha č.3: Stav prvků bednění ze dne 23.4.2018

V Jesenici dne 11.6.2018

V Pardubicích dne 11.6.2018

12.6.2018

..... a nájemce:

## PŘEDÁVACÍ PROTOKOL

Přebírající:

Ministerstvo Obrany ČR – Agentura hospodaření s nemovitým majetkem, odbor řízení staveb, IČ: 60162694., se sídlem Hradební 772/12, P.O. BoX 45, Praha 1, PSČ: 11005, zastoupená Ing. Březinou Jiřím (ředitelem odboru)

Předávající:

PERI, spol. s r.o. se sídlem Průmyslová 392, 252 42 Jesenice u Prahy, IČ: 45787948, zastoupena dle plné moci Mgr. Martinem Kratochvílem

Dnešního dne předávající předal na stavbě „přístavba posilovny v Harrachově na pozemku parc.č. 496/16“ prvky bednění PERI, které jsou užity tak, že nejdou bez dalšího poškození stavby vyjmout, neboť by došlo ke zřícení stavby. Vydávané bednění je majetkem předávajícího. Citované staveniště je od 12.6.2017 opět v držení majitele nemovitosti Ministerstva obrany ČR.

Seznam bednění:

Výr. č.	Označení	množství na stavbě		předáno
328000	UNIVERZÁLNÍ TROJNOŽKA	183	KS	183
328680	KŘÍŽOVÁ HLAVA 20/24 S	169	KS	169
328890	PŘÍMÁ HLAVA 24 S	90	KS	90
330010	TÁHLO DW 15 L = 0,85M	78	KS	78
330130	PALCOVÁ MATICE DW 15	0	KS	0
330140	PODLOŽKA DW 15, 120 X 120 X 15	0	KS	0
330370	KLOUBOVÁ MATICE DW 15	145	KS	145
330490	TÁHLO DW 15 L = 1,20M	23	KS	23
365016	PALETA MŘÍŽOVÁ 80 x 120, LAK.	0	KS	0
366022	PANEL D 250 X 75	0	KS	0
366026	PANEL D 250 X 25	0	KS	0
366040	PANEL D 125 X 100	0	KS	0
366041	PANEL D 125 X 75	0	KS	0
366043	PANEL D 125 X 50	0	KS	0
366044	PANEL D 125 X 25	1	KS	1
366047	KLOUBOVÝ ROH DGE 125	0	KS	0
366060	PANEL D 75 X 100	11	KS	11
366061	PANEL D 75 X 75	0	KS	0
366063	PANEL D 75 X 50	0	KS	0
366064	PANEL D 75 X 25	0	KS	0
366067	KLOUBOVÝ ROH DGE 75	1	KS	1
366080	ŽÁMEK DRS	73	KS	73
366084	VYROVNÁVACÍ ZÁVORA DAR	0	KS	0
366086	KOTEVNÍ DRŽÁK DAH	0	KS	0

375100	PŘÍHR. NOSNÍK GT 24 L = 0,90M	326	KS	326
375120	PŘÍHR. NOSNÍK GT 24 L = 1,20M	238	KS	238
375150	PŘÍHR. NOSNÍK GT 24 L = 1,50M	53	KS	53
375180	PŘÍHR. NOSNÍK GT 24 L = 1,80M	1	KS	1
375210	PŘÍHR. NOSNÍK GT 24 L = 2,10M	2	KS	2
375270	PŘÍHR. NOSNÍK GT 24 L = 2,70M	11	KS	11
375330	PŘÍHR. NOSNÍK GT 24 L = 3,30M	53	KS	53
375540	PŘÍHR. NOSNÍK GT 24 L = 5,40M	44	KS	44
403061	STROPNÍ STOJKA PEP 20-500	253	KS	253
403429	PALETA RP-2 80X150, POZ.	8	KS	8
403434	PALETA RP-2 80X120, POZ.	0	KS	0
404890	PERI STRÍKAČKA NA OLEJ	0	KS	0
424504	PANEL D 150 X 75	0	KS	0
424523	PANEL D 150 X 25	0	KS	0
426274	VNITŘNÍ OCELOVÝ ROH DOMINO 75	27	KS	27
426280	VNITŘNÍ OCELOVÝ ROH DOMINO 125	0	KS	0
650000	3-VRSTVÁ DESKA 21X500X2500 MM	108	M2	108

V Harachově dne 12.6.2017

Za přebírajícího

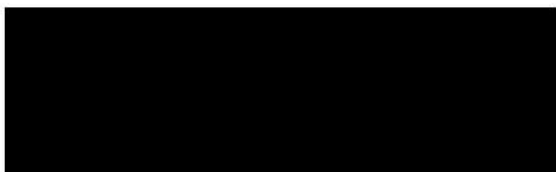

Za předávajícího



# Seznam materiálu na stavbě s obrázky



Zakázka 1046103 Přístavba posilovny, Harrachov  
Zákazník 107715 PASTALI s.r.o., Liberec X, Františkov

Prosím použijte tento report při vrácení materiálu do PERI, vyplněním pole "vrácené množství" pro každou položku. Tento report je také k dispozici bez obrázku požadovaných položek.

Detail vrácení, prosím vyplňte

Sklad PERI \_\_\_\_\_

Datum vrácení (den.měsíc.rok) \_\_\_\_\_ v \_\_\_\_\_ : \_\_\_\_\_ hodina

Přepravní společnost \_\_\_\_\_

SPZ \_\_\_\_\_

Zkontrolováno (jméno, příjmení) \_\_\_\_\_

Podpis zaměstnance (jméno, příjmení) \_\_\_\_\_

Kdy (den.měsíc.rok) \_\_\_\_\_

č. výr.	PALETY A ZAŘÍZENÍ STAVBY	Váha	Materiál na zakázce	Vrácené množství   Poznámky
403429	PALETA RP-2 80X150, POZ.	45,30	8	✓

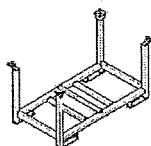

č. výr.	PŘEKLIŽKY A NÁHRADNÍ DESKY	Váha	Materiál na zakázce	Vrácené množství   Poznámky
650000	3-VRSTVÁ DESKA 21X500X2500 MM	12,50	108	✓





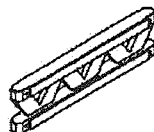

č. výr.	PŘÍHRADOVÉ NOSNÍKY GT 24	Váha	Materiál na zakázce	Vrácené množství   Poznámky
375100	PŘÍHR. NOSNÍK GT 24 L = 0,90M	5,30	326	✓

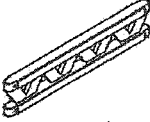
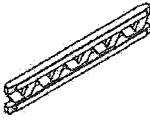
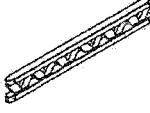
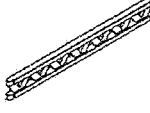

Seznam materiálu na stavbě | s obrázky

Zakázka 1046103 Přístavba posilovny, Harrachov  
 Zákazník 107715 PASTALI s.r.o., Liberec X, Františkov

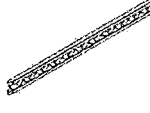





č. výr.	PŘÍHRADOVÉ NOSNÍKY GT 24	Váha	Materiál na zakázce	Vracené množství   Poznámky
375120	PŘÍHR. NOSNÍK GT 24 L = 1,20M 	7,10	238	✓
375150	PŘÍHR. NOSNÍK GT 24 L = 1,50M 	8,90	53	✓
375180	PŘÍHR. NOSNÍK GT 24 L = 1,80M 	10,60	1	✓
375210	PŘÍHR. NOSNÍK GT 24 L = 2,10M 	12,40	2	✓
375270	PŘÍHR. NOSNÍK GT 24 L = 2,70M 	15,90	11	✓
375330	PŘÍHR. NOSNÍK GT 24 L = 3,30M 	19,50	53	✓
375540	PŘÍHR. NOSNÍK GT 24 L = 5,40M 	31,90	44	✓

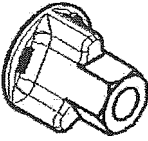
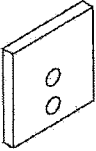
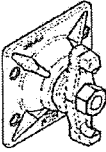

## Seznam materiálu na stavbě | s obrázky

Zakázka 1046103 Přístavba posilovny, Harrachov  
 Zákazník 107715 PASTALI s.r.o., Liberec X, Františkov





# PERI

č. výr.	SPÍNÁNÍ	Váha	Materiál na zakázce	Vrácené množství   Poznámky
330010	TÁHLO DW 15 L = 0,85M	1,23	(78)	✓
				
330130	PALCOVÁ MATICE DW 15	0,32	X 2	0
				
330140	PODLOŽKA DW 15, 120 X 120 X 15	1,62	X 2	0
				
330370	KLOUBOVÁ MATICE DW 15	1,66	(145)	✓
				
330490	TÁHLO DW 15 L = 1,20M	1,73	(23)	✓
				
404890	PERI STRÍKAČKA NA OLEJ	4,70	X #	0
				
č. výr.	STĚNOVÉ BEDNĚNÍ DOMINO	Váha	Materiál na zakázce	Vrácené množství   Poznámky
366043	PANEL D 125 X 50	28,60	1	✓
				

## Seznam materiálu na stavbě | s obrázky

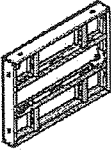
Zakázka 1046103 Přístavba posilovny, Harrachov  
 Zákazník 107715 PASTALI s.r.o., Liberec X, Františkov

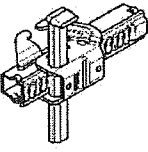

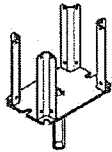
# PERI

č. výr.	STĚNOVÉ BEDNĚNÍ DOMINO	Váha	Materiál na zakázce	Vrácené množství   Poznámky
366044	PANEL D 125 X 25 	18,60	(1)	✓
366060	PANEL D 75 X 100 	32,40	(11)	✓
366067	KLOUBOVÝ ROH DGE 75 	14,20	(1)	✓
366080	ZÁMEK DRS 	3,94	(73)	✓
426274	VNITŘNÍ OCELOVÝ ROH DOMINO 75 	21,00	(27)	✓
č. výr.	STROPNÍ STOJKY	Váha	Materiál na zakázce	Vrácené množství   Poznámky
328000	UNIVERZÁLNÍ TROJNOŽKA 	9,17	(183)	✓
328680	KŘÍŽOVÁ HLAVA 20/24 S 	3,19	(169)	✓

Seznam materiálu na stavbě | s obrázky

Zakázka 1046103 Přístavba posilovny, Harrachov  
 Zákazník 107715 PASTALI s.r.o., Liberec X, Františkov

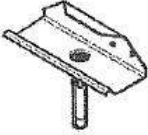

č. výr.	STROPNÍ STOJKY	Váha	Materiál na zakázce	Vracené množství   Poznámky
328890	PŘÍMÁ HLAVA 24 S 	1,65	90	✓
403061	STROPNÍ STOJKA PEP 20-500 	30,60	259	✓

INFO: Může vzniknout zpoždění v případě, že materiál je v PERI, ale není kvalitativně či administrativně zpracován v systému. Dokud tyto data nejsou zpracovány, jeví se jako materiál na stavbě.

Podpis

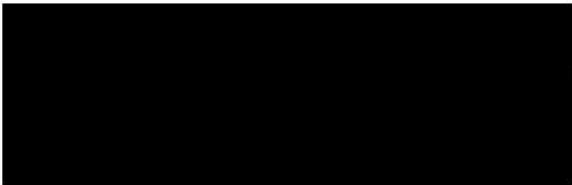

Mgr. Martin Kratochvíl

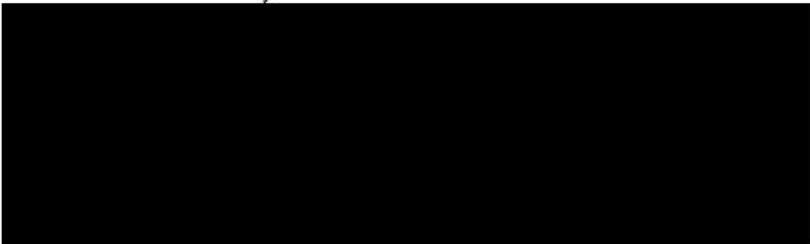

## Místní šetření

Místní šetření bylo svoláno pro potřeby zadání VZ na zhotovení stavby, resp. jejího dokončení:  
Harrachov – přístavba posilovny – realizace (SMVS 107V801001305).

Stav prvků bednění systému PERI, a to Multiflex a Domino, specifikovaných v předávacím protokolu ze dne 12. 6. 2017 (dále jen „prvky bednění“)

Stav prvků bednění:

- 3-vrstvá deska  
vyskytují deformace vlivem změn klimatických poměrů.  
Zaštky společnosti PERI vyžaduje více i z nehodnocených 3-vrstvých desek
- Příhradový nosník  
Nosníky nevykazují zjevné tvarové deformace.  
Vlivem vlhkosti došlo u 30% nosníků ke změně vzájemné struktury (změna bavy - začernalá)
- Spínání  
Tahla a klambové matice vykazují povrchovou korozi vlivem klimatických změn.
- Stěnové bednění Domino  
Kovové rámy nevykazují zjevné deformace.  
Překližky jsou částečně deformovány vlivem klimatických změn
- Stropní stojky  
Stojky, trojnožky a hlavy nevykazují deformace.  
Svorbem stojek a trojnožek je napadená koroze vlivem klimatických změn.

Závěr: Dílce bednění (prvky bednění) jsou na stavbě užity tak, že je nelze bez dalšího poškození vyjmout.

V Harrachově dne 14. 2. 2018  
za ANTON NICHAL ŠTĚPÁNEK

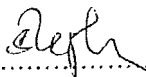

za PERI Petr Volevecký

**PERI**

Průmyslová 392, 252 42 Jesenice

DIČ: CZ45787948

- 59 -

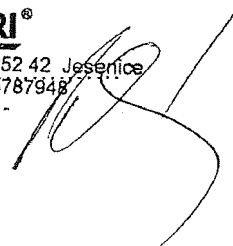

**Stav prvků bednění PERI**

Posouzení stavu prvků bednění systému PERI, a to Multiflex a Domino, specifikovaných v předávacím protokolu ze dne 12. 6. 2017 (dále jen prvky bednění).

Stav prvků bednění v rozsahu dle nájemní č. 6440-OŘS2-2018-021, které jsou umístěny na stavební zakázce: Harrachov – přístavba posilovny – realizace, nevykazuje žádné změny oproti místnímu šetření ze dne 14. 2. 2018.

Dne 23. 4. 2018

AHNM Praha

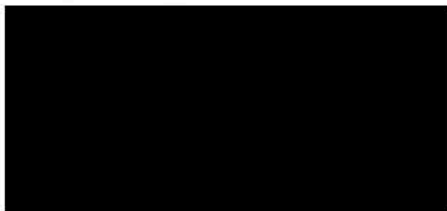

PERI

