

Město Nové Město nad Metují

Se sídlem: náměstí Republiky 6, 549 01 Nové Město nad Metují

Zastoupené: starostou Petrem Hablem

IČO 00272876

DIČ CZ00272876

Bankovní spojení: Komerční banka, a.s.

Číslo účtu: 19-927551/0100

jako **objednatel**, na straně jedné

a

ERMO spol. s r.o.

Se sídlem: Na Střezině 694/1, 500 03 Hradec Králové

Zastoupený: jednatelem společnosti Milanem Kasenčákem

IČO: 150 62 201

DIČ: CZ15062201

Bankovní spojení: ■■■■■

Číslo účtu: ■■■■■

zapsán v OR vedeným Krajským soudem v Hradci Králové oddíl C, vložka 373

jako **zhotovitel**, na straně druhé

uzavírají dnešního dne tuto

SMLOUVU O DÍLO

uzavřenou podle § 2586 a násl. ve smyslu zákona č. 89/2012 Sb., občanský zákoník v platném znění na kompletní dodávku stavby:

Číslo smlouvy zhotovitele:

1. Předmět smlouvy

1.1. Předmětem této smlouvy je provedení díla

„Veřejné osvětlení a městský rozhlas v ul. Nábřežní, Nové Město nad Metují – 1. etapa“

Smluvní strany uzavírají tuto smlouvu o dílo, kterou se zhotovitel zavazuje provést pro objednatele práce dle čl. III této smlouvy a objednatel se zavazuje práce zaplatit za podmínek dále uvedených.

2. Zastupování

Ve věcech stavby v rozsahu této smlouvy zastupuje

objednatel:

- ve věcech smluvních: Petr Hable – starosta města
tel. 491 419 601, hable@novemestonm.cz
- ve věcech technických: Ing. Simona Vojnarová, vedoucí oddělení rozvoje města
tel. 733 133 293, vojnarova@novemestonm.cz
Ing. Petr Mach, investiční technik oddělení rozvoje města
tel. 731 433 197, mach@novemestonm.cz

zhotovitele:

- ve věcech smluvních: Milan Kasenčák - jednatel společnosti
tel. [REDACTED]
- ve věcech technických: Milan Kasenčák - jednatel společnosti
tel. [REDACTED]

3. Předmět plnění

1. Předmětem plnění této smlouvy je kompletní provedení díla:

„Veřejné osvětlení a městský rozhlas v ul. Nábřežní, Nové Město nad Metují“

v souladu:

- se zadávací dokumentací veřejné zakázky malého rozsahu zadané dne 5.5.2016
- s projektovou dokumentací zpracovanou firmou **Vladimír Václavík - ELEKTROPROJEKT [REDACTED]**
- s nabídkou zhotovitele ze dne 16.5.2016, která je v příloze této smlouvy a je její nedílnou součástí

Součástí předmětu (rozsahu) díla je též:

- po celou dobu zhotovování díla zajištění a provedení všech prací a dodávek nezbytných k jeho provedení tj. prací a dodávek, které nejsou určeny přímo rozsahem, avšak jejich provedení je pro zhotovení kompletního funkčního celku nezbytné (např. VRN/NUS v.č. zařízení staveniště, vytýčení podzemních sítí a zařízení a jejich zajištění po dobu výstavby, dopravní opatření, zajištění povolení zvláštního užívání komunikace, zajištění ochrany apod.)
- pořízení kompletní dokladové části stavby v tomto minimálním rozsahu:
 - kompletní projektovou dokumentaci skutečného provedení díla v tištěné podobě, v digitální formě ve formátu PDF, DWG (1x)
 - geodetické zaměření skutečného provedení stavby v tištěné podobě (2x), v digitální formě ve formátu PDF, DWG (1x). Dokumentace musí obsahovat podklad pro zanesení polohopisu a sítí do digitální technické mapy města. Podklady a požadavky lze získat u správce digitálně technické mapy Geodézie Náchod s.r.o., kontaktní osoba Ing. Jaroslav Láska, tel.: [REDACTED].
 - originál stavebního deníku (pouze v jednom vyhotovení)
 - prohlášení dodavatele stavby k dodávce materiálů, výrobků a technologie pro zhotovení díla
 - zápisy a osvědčení (atesty) o provedených zkouškách materiálů a výrobků použitých ke zhotovení díla, prohlášení o shodě, certifikát zkušebny na svítidla LED a jeho číslo, technický list svítidel, fotometrické údaje svítidel

- zápisy o prověření prací a konstrukcí zakrytých v průběhu prací
 - zpráva o revizi elektroinstalace
 - protokol o provedení funkční zkoušky
- provedení 2 bezplatných garančních prohlídek a to po 12 a po 24 měsících od dokončení a předání díla. Předmětem garanční prohlídky bude prohlídka komponentů, spočívající v celkové kontrole, seřízení, vyčištění, případné výměny dílů podléhajících rychlému opotřebení
2. Dodávky, služby a práce nezbytné k provedení díla požadované zhotovitelem jsou zahrnuty v ceně díla uvedené v článku 5. této smlouvy.
 3. Zhotovitel provede dílo v plném rozsahu určeném zadávací dokumentací veřejné zakázky zadané dne 5. 5. 2016 v souladu s ustanovením § 6 a § 18 odst. 5 zákona č. 137/2006 Sb., o veřejných zakázkách, ve znění pozdějších předpisů. Pro provedení díla jsou závazné položky soupisu prací, který byl součástí zadávacího řízení.
 4. Zhotovitel se zavazuje provést kompletní dílo, zajistit a financovat veškeré subdodavatelské práce a nese za ně záruku v plném rozsahu.
 5. Zhotovitel potvrzuje, že se seznámil v plném rozsahu s povahou díla, že jsou mu známy veškeré technické, kvalitativní a jiné podmínky nezbytné k realizaci díla, a že disponuje takovými kapacitami a odbornými znalostmi, které jsou k provedení díla nezbytné.
 6. Dojde-li při realizaci díla k jakýmkoliv změnám, doplňkům nebo rozšíření předmětu díla, vyplývajícím z podmínek při provádění díla, z odborných znalostí zhotovitele, je zhotovitel povinen bez zbytečného odkladu provést soupis těchto změn, doplňků nebo rozšíření, ocenit je podle čl. V této smlouvy a předložit tento soupis objednateli k odsouhlasení. Teprve po jeho odsouhlasení a uzavření dodatku k této smlouvě má zhotovitel právo na realizaci těchto změn a na jejich úhradu.

4. Doba plnění

1. Zhotovitel se zavazuje provést dílo na svůj náklad a na své nebezpečí ve sjednané době: **1. června – 22. července 2016**

V termínu 1. – 13. června 2016 musí proběhnout zemní práce v ul. Nábřežní, v koordinaci s dodavatelem firmy ČEZ.

Termín dokončení a odevzdání veřejné zakázky: nejpozději **22. 7. 2016**

2. Objednatel si vyhrazuje možnost posunů smlouvou stanovených termínů zahájení a dokončení plnění zakázky s ohledem na své provozní, organizační potřeby.
3. Objednatel je povinen přistoupit na přiměřené prodloužení lhůty plnění:
 - a. nebude-li moci zhotovitel pokračovat plynule v pracích z jakéhokoliv důvodu na straně objednatele,
 - b. zjistí-li se při provádění prací vady v projektech dodaných objednatelem, nebo odchylky od předpokládaných skutečností uvažovaných v projektové dokumentaci (např. jiné geologické podmínky, stav spodních vod nebo inženýrských sítí).
4. Zhotovitel je oprávněn provést dílo i před sjednaným termínem, pokud to technologický postup a koordinace prováděných prací na díle dovolí nebo vyžaduje. V tomto případě se objednatel zavazuje poskytnout zhotoviteli potřebnou součinnost a dílo provedené ve zkráceném termínu převzít.
5. V případě provádění víceprací nebo jiných okolností, které mohou mít vliv na sjednaný termín dokončení díla, se strany v uzavíraném dodatku k této smlouvě dohodnou na úpravě lhůty pro dokončení díla viz čl. 8. bod 3.

6. V případě nepříznivých klimatických podmínek pro provádění díla se termín dokončení po vzájemné dohodě prodlouží.

5. Cena díla

1. Smluvní cena za provedení díla je cenou nejvýše přípustnou, v korunách českých a činí:

Celková cena díla bez DPH: 561.270,60 Kč

DPH: 117.866,83 Kč

Celková cena díla s DPH: 679.137,43 Kč

2. Cena díla je stanovena pro daňové podmínky platné k datu podpisu této smlouvy o dílo. Smluvní strany berou na vědomí, že případná změna vyvolaná změnou daňového zákona a sazeb DPH se promítne do celkové ceny díla včetně DPH.
3. Pokud se sníží množství odvedené práce a dodávek oproti zadanému objemu, sníží se cena díla o cenu prací a dodávek, jež nebyly provedeny. Snížení ceny díla bude oceněno jednotkovými nabídkovými cenami položkového rozpočtu.
4. Práce, které se vyskytnou nad rámec sjednaného předmětu díla a objednatel na jejich provedení trvá nebo s jejich provedením souhlasí, budou smluvními stranami posuzovány jako vícepráce. Tyto práce budou písemně zaznamenány a oběma smluvními stranami předem odsouhlaseny ve stavebním deníku stavby a následně oceněny jednotkovými nabídkovými cenami podle přílohy č. 1 (nabídkový rozpočet). V případě, že nebudou uvedeny v jednotkových nabídkových cenách, budou oceněny jednotkovými cenami podle Sborníků cen stavebních prací **RTS, a.s., Brno**, platnými v době realizace prací. K celkovému součtu pak bude dopočtena DPH dle předpisů platných v době vzniku zdanitelného plnění.
5. Na vícepráce, respektive méně, práce, bude uzavřen dodatek k této smlouvě o dílo.
6. Zhotovitel má právo na přiměřené zvýšení ceny díla, objeví-li se při provádění potřeba činností v této smlouvě nezahrnutých, pokud tyto činnosti nebyly předvídatelné v době uzavření této smlouvy a jejich potřeba byla s objednatelům projednána a odsouhlasena.
7. Zhotoviteli zaniká nárok na určení zvýšení ceny díla, jestliže neoznámí nutnost jejího překročení a výši požadovaného zvýšení ceny do tří dnů poté, kdy se ukázalo, že je překročení ceny nevyhnutelné.

6. Platební podmínky

1. Objednatel prohlašuje, že má zajištěny potřebné finanční prostředky pro řádné a plynulé financování smluvené dodávky.
2. Objednatel se zavazuje zaplatit za zhotovení tohoto díla smluvní cenu podle čl. 5. bod 1. této smlouvy a čl. 6, bod 3.
3. Platby budou provedeny výhradně v Kč. Objednavatel neposkytuje zálohu na úhradu smluvní ceny za provedení díla. Smluvní strany se dohodly, že provedené práce budou fakturovány k termínu předání a převzetí dokončeného díla, a to na základě odsouhlaseného protokolu o předání a převzetí díla. Faktura (daňový doklad), která neobsahuje potvrzený soupis provedených prací, je neplatná. Zhotovitel může fakturovat provedené práce do výše 90% z celkové ceny díla, zbylých 10% bude zapláceno po třech měsících bezproblémového provozu.
4. Faktura bude předána objednateli ve dvou originálech.
5. Zhotovitel předloží objednateli soupis provedených prací před předáním a převzetím dokončeného díla - podle jednotkových cen z nabídky zhotovitele, které objednatel odsouhlasí

z hlediska objemů a cen jednotlivých položek. Objednatel je povinen do pátého pracovního dne provést kontrolu soupisu provedených prací a svůj souhlas oznámí zhotoviteli písemně (e-mail, poštou...) a potvrdí svým podpisem na soupisu provedených prací. V případě odsouhlasení soupisu provedených prací je zhotovitel povinen vystavit fakturu. Faktura (daňový doklad), která neobsahuje potvrzený soupis provedených prací, je neplatná.

6. Doba splatnosti daňových dokladů (faktur) je do 30-ti kalendářních dnů ode dne doručení daňového dokladu objednateli. V případě, že daňový doklad vystavený zhotovitelem nebude obsahovat některou náležitost podle článku 6. bodu 7. této smlouvy, popřípadě ji bude obsahovat neúplně nebo nesprávně, vrátí objednatel daňový doklad zpět do 5- ti pracovních dnů po jejím obdržení zhotoviteli k doplnění. Nový termín splatnosti běží ode dne doručení opraveného daňového dokladu objednateli.
7. Faktura musí obsahovat veškeré nároky zhotovitele s tím, že budou samostatně odděleny platby za práce sjednané dle této smlouvy a za sjednané vícepráce.
8. Faktury musí splňovat náležitosti daňového dokladu v souladu s právními předpisy, touto smlouvou a zvyklostmi:
 - obchodní jméno, IČO, DIČ zhotovitele,
 - obchodní jméno, IČO, DIČ objednatele,
 - označení a faktury,
 - číslo faktury,
 - číslo smlouvy,
 - den vystavení faktury, den zdanitelného plnění a den splatnosti,
 - označení peněžního ústavu a číslo účtu, na který se má platit,
 - cenu díla (fakturovanou částku) bez DPH, vyčíslení DPH a cenu díla včetně DPH,
 - razítko a podpis oprávněné osoby,
 - soupis provedených prací a dodávek potvrzený objednatelem,
 - faktura bude označena názvem projektu: **Veřejné osvětlení a městský rozhlas v ul. Nábřežní, Nové Město nad Metují – 1. etapa**
9. Při prodlení objednatele s plněním jeho povinností, včetně placení ceny díla atd. o více než 15 kalendářních dnů, bude tato okolnost posuzována a chápána jako podstatné porušení smlouvy.

7. Staveniště

1. Před zahájením stavebních prací předá objednatel zhotoviteli staveniště a o předání bude sepsán zápis.
2. Objednatel předá zhotoviteli před započatím díla souhlas s prováděním ohlášeného stavebního záměru.
3. Umístění dočasné skládky (mezideponie) vybouraného materiálu bude předem dohodnuta s objednatelem.
4. Dočasná skládka vybouraného materiálu bude řádně označena a zabezpečena proti neoprávněné manipulaci.
5. Zhotovitel je povinen udržovat na převzatém staveništi pořádek a čistotu a je povinen odstraňovat odpady a nečistoty vzniklé jeho pracemi.

8. Stavební deník

1. Zhotovitel je povinen vést ode dne zahájení stavby o pracích, které provádí, stavební deník, do kterého je povinen zapisovat všechny skutečnosti rozhodné pro plnění smlouvy. Zejména je

povinen zapisovat údaje o časovém postupu prací, jejich jakosti, zdůvodnění odchylek prováděných prací od projektové dokumentace apod. Povinnost vést stavební deník končí předáním a převzetím díla.

2. Veškeré listy stavebního deníku musí být očíslovány.
3. Nesouhlasí-li stavbyvedoucí se zápisem, který učinil objednatel nebo jím pověřený zástupce, případně zpracovatel PD do stavebního deníku, musí k tomuto zápisu připojit svoje stanovisko nejpozději do tří pracovních dnů a bezodkladně dát písemně na vědomí objednateli, jinak se má za to, že s uvedeným zápisem souhlasí.
4. Objednatel je povinen vyjadřovat se k zápisům ve stavebním deníku učiněným zhotovitelem nejpozději do tří pracovních dnů, jinak se má za to, že s uvedeným zápisem souhlasí.
5. Zápisy ve stavebním deníku slouží jako podklad pro vypracování doplňků a změn smlouvy.
6. Po dokončení stavby předá zhotovitel objednateli originál stavebního deníku.

9. Kontrola kontrolní dny

1. Objednatel je oprávněn kontrolovat provádění díla sám nebo prostřednictvím technického dozoru. Zjistí-li objednatel, že zhotovitel provádí dílo v rozporu se svými povinnostmi, je objednatel oprávněn požadovat se toho, aby zhotovitel odstranil vady vzniklé vadným prováděním a dílo prováděl řádným způsobem. Jestliže zhotovitel tak neučiní ani v přiměřené lhůtě mu k tomu poskytnuté, je povinen zaplatit smluvní pokutu ve výši stanovené v čl. 13. odst. 2.
2. Pro účely kontroly průběhu provádění díla organizuje objednatel sám nebo prostřednictvím technického dozoru kontrolní dny v termínech nezbytných pro řádné provádění kontroly. Objednatel je povinen oznámit konání kontrolního dne písemně a nejméně pět dnů před jeho konáním, pokud se na termínu kontrolního dne nedohodly zúčastněné strany na předchozím jednání. Kontrolních dnů jsou povinni se zúčastnit zástupci objednatele včetně osob vykonávajících funkci technického dozoru a případně i autorského dozoru, koordinátora BOZP a zástupci zhotovitele.
1. Obsahem kontrolního dne je zejména zpráva zhotovitele o postupu prací, kontrola časového a finančního plnění provádění prací, připomínky a podněty osob vykonávajících funkci technického a autorského dozoru a stanovení případných nápravných opatření a úkolů. Vedením kontrolních dnů je pověřen objednatel prostřednictvím technického dozoru. Objednatel pořizuje z kontrolního dne zápis o jednání do stavebního deníku.
2. Kontrolní den se uskuteční nejméně 1x týdně, případně dle domluvy smluvních stran. Objednatel má právo stanovit nižší nebo vyšší četnost kontrolních dnů, pokud to vyžadují okolnosti stavby, zejména prodloužení v plnění zhotovitele, technologické návaznosti v provádění apod. Pokud objednatel rozhodne o změně četnosti konání kontrolních dnů, je zhotovitel povinen na tuto četnost přistoupit.

10. Podmínky provádění díla

1. Objednatel má právo na včasné a řádné provedení díla v souladu s jeho potřebami a oprávněnými zájmy.
2. Objednatel je oprávněn kontrolovat provádění díla. Zjistí-li, že zhotovitel provádí dílo v rozporu se svými povinnostmi, je objednatel oprávněn požadovat se toho, aby zhotovitel odstranil vady vzniklé vadným prováděním a dílo prováděl řádným způsobem.

3. Objednatel je povinen na vyžádání zhotovitele poskytnout mu potřebné informace, popř. předat mu podklady, které má u sebe a které jsou pro řádné a úplné provedení díla nezbytné.
4. Zanikne-li závazek provést dílo z důvodu, za který odpovídá objednatel, je tento povinen zhotoviteli uhradit škodu, která mu tím vznikla.
5. Při realizaci díla budou použity pouze výrobky a materiály, které splňují požadavky vyhlášky č. 268/2009 Sb. o technických požadavcích na stavby a dále § 156 zákona č. 183/2006 Sb., o územním plánování a stavebním řádu, ve znění pozdějších předpisů (stavební zákon). Dodávky budou dokladovány k převímacímu řízení potřebnými platnými certifikáty.
6. Při provádění stavby bude zhotovitel dodržovat předpisy týkající se bezpečnosti práce a technických zařízení, zejména pak zákona č. 309/2006 Sb., o zajištění dalších podmínek bezpečnosti a ochrany zdraví při práci, dále pak nařízení vlády č. 378/2001 Sb., kterým se stanoví bližší požadavky na bezpečný provoz a používání strojů, technických zařízení, přístrojů a nářadí, a nařízení vlády č. 591/2006 Sb., o bližších minimálních požadavcích na bezpečnost a ochranu zdraví při práci na staveništích, a zajistit ochranu zdraví a života osob na staveništi a v jeho bezprostředním okolí.
7. Zhotovitel zodpovídá za bezpečnost a ochranu zdraví svých pracovníků v prostoru staveniště a zabezpečí jejich vybavení ochrannými pracovními pomůckami. Dále se zhotovitel zavazuje dodržovat požární, ekologické a hygienické předpisy.
8. Pracovníci zhotovitele se budou ve staveništi pohybovat s ochrannou přilbou a výstražnou vestou s označením firmy.
9. Při provádění díla postupuje zhotovitel samostatně a s potřebnou odbornou péčí, je však vázán rámcovými pokyny objednatele.
10. Zhotovitel nemůže pověřit zhotovením díla jinou osobu bez písemného souhlasu objednatele. Při provádění díla jinou osobou má zhotovitel odpovědnost, jako by dílo prováděl sám.
11. Věci, které jsou potřebné k provedení díla, je povinen opatřit zhotovitel. Ohledně věcí, které zhotovitel opatřil k provedení díla, má postavení prodávajícího. Kupní cena těchto věcí je zahrnuta v ceně za provedení díla.
12. Zhotovitel je povinen průběžně konzultovat s objednatelem jakékoliv nejasnosti nebo případné změny při provádění díla.
13. Zhotovitel splní svou povinnost provést dílo jeho řádným ukončením a předáním předmětu díla objednateli na adrese: Město Nové Město nad Metují, náměstí Republiky 6, 549 01 Nové Město nad Metují.
14. Při stavbě a jejím užívání provede zhotovitel taková opatření, aby v místech, kde bude nakládáno se závadnými látkami, nemohlo dojít k ohrožení nebo znečištění povrchových nebo podzemních vod.
15. Při realizaci díla budou použity pouze výrobky a materiály, které splňují požadavky vyhl. č. 137/1998, o obecných technických požadavcích na výstavbu ve znění vyhlášek č. 491/2006 a č. 502/2006 a dále § 156 zákona č. 183/2006 Sb., o územním plánování a stavebním řádu, ve znění pozdějších předpisů (stavební zákon). Dodávky budou dokladovány k převímacímu řízení potřebnými platnými certifikáty.
16. Nutné zábory pro výstavbu, výkopová povolení, přeložky, případné vytýčení inženýrských sítí, vypracování DIO nebo zajištění DIR apod. si zhotovitel zajišťuje sám na základě svého zplnomocnění objednatelem
17. Všechny povrchy, konstrukce, venkovní plochy apod. poškozené v důsledku stavební činnosti budou po provedení prací uvedeny zhotovitelem do původního stavu, v případě zničení budou zhotovitelem nahrazeny novými.
18. Stavební práce budou zhotovitelem zabezpečeny v celém rozsahu v souladu s příslušnými platnými ČSN.

11. Předání díla

1. Zhotovitel je povinen oznámit objednateli, kdy bude dílo připraveno k odevzdání. Objednatel je pak povinen nejpozději do 3 dnů od termínu stanoveného zhotovitelem zahájit přejímací řízení.
2. Zhotovitel je povinen připravit a doložit u přejímacího řízení:
 - a. originál stavebního deníku
 - b. geodetické zaměření skutečného provedení stavby, geometrický plán pro zřízení věcného břemene
 - c. dokumentaci skutečného provedení
3. O průběhu přejímacího řízení se pořídí zápis, dílo bude převzato bez vad a nedodělků. Objednatel není povinen převzít dílo vykazující vady nebo nedodělky. Pokud objednatel odmítá dílo převzít, je povinen uvést do zápisu svoje důvody.
4. Dílo je považováno za dokončené po skončení všech prací uvedených v této smlouvě. Pokud jsou v této smlouvě použity termíny ukončení díla nebo předání, rozumí se tím den, ve kterém dojde k podpisu předávacího protokolu.

12. Záruční doba

1. Zhotovitel poskytuje za dílo uvedené v článku 3 záruku v délce **60 měsíců**. Záruční doba neběží po dobu, po kterou objednatel nemohl dílo užívat pro vady díla, za které zhotovitel odpovídá.
2. Záruční doba se nevztahuje na poruchy vzniklé následnou stavební činností objednatele, případně cizích subjektů.
3. Zhotovitel odpovídá za vady, jež má dílo v době předání.
4. Zhotovitel neodpovídá za vady, které se projeví v průběhu záruční lhůty a byly způsobeny živelnými událostmi.
5. Veškeré náklady s odstraněním vad v průběhu záruční doby nese zhotovitel.
6. Záruční doba počíná běžet dnem předání díla bez vad a nedodělků.
7. Objednatel je povinen zjištěné vady neprodleně oznámit zhotoviteli telefonicky či e-mailem a následně písemnou formou. V reklamaci musí být vady popsány a musí být uvedeno, jak se projevují. Zhotovitel navrhne a projedná s objednatelem způsob odstranění vady.
8. Zhotovitel je povinen nejpozději do 10-ti dnů po obdržení reklamace písemně oznámit objednateli své vyjádření a návrh lhůty k odstranění vad.
9. Reklamaci lze uplatnit nejpozději do posledního dne záruční lhůty, přičemž i reklamace odeslaná objednatelem v poslední den záruční lhůty se považuje za včas uplatněnou.

13. Smluvní pokuty

1. V případě, že zhotovitel z důvodů na své straně odevzdá dílo později, než je termín plnění sjednaný v této smlouvě dle čl. 4., uhradí objednateli smluvní pokutu ve výši 1.000,- Kč za každý započatý den prodlení.
2. V případě nedodržení termínu odstranění vad a nedodělků dohodnutého v zápise o předání a převzetí díla se zhotovitel zavazuje zaplatit objednateli částku ve výši **1.000 Kč bez DPH** za každou vadu a nedodělek a započatý kalendářní den prodlení s odstraněním vady nebo

nedodělků. Stejnou částku se zavazuje zhotovitel zaplatit za nedodržení termínu odstranění vad zjištěných v záruční době nebo při realizaci díla.

3. Smluvní strana, které vznikne právo uplatnit smluvní pokutu, může od jejího vymáhání na základě své vlastní vůle upustit.
4. Jestliže objednatel neuhradí zhotoviteli faktury za provedené práce v době jejich splatnosti, zaplatí smluvní pokutu ve výši 0,1 % z nezaplacené částky za každý započatý kalendářní den prodlení.

14. Závěrečná ujednání

1. Pokud v této smlouvě není stanoveno jinak, řídí se právní vztahy z ní vyplývající příslušnými ustanoveními občanského zákoníku.
2. Smlouva nabývá účinnosti dnem jejího podpisu oběma smluvními stranami.
3. Smlouva může být změněna nebo zrušena pouze písemnou dohodou nebo smluvním ujednáním podepsaným oběma smluvními stranami.
4. Obě smluvní strany prohlašují, že tuto smlouvu uzavírají na základě jejich svobodné a pravé vůle, její obsah a obsah příloh podrobně znají a souhlasí s ní.
5. Smluvní strany berou na vědomí, že tato smlouva bude zveřejněna na Portálu veřejné správy www.portal.gov.cz.
6. Nedílnou součástí této smlouvy je:
příloha č. 1 – nabídkový rozpočet zhotovitele ze dne 16.5.2016
příloha č. 2 - měsíční harmonogram prací včetně platebního kalendáře ze dne 16.5.2016
příloha č. 3 - technický list navržených svítidel
7. Tato smlouva je vyhotovena ve 3 stejnopisech, z nichž objednatel obdrží 2 vyhotovení a zhotovitel obdrží 1 vyhotovení.
8. Tato smlouva byla schválena Radou města dne 23.5.2016 usnesením č. RM 348- 14799/16.

Přílohy:

- č. 1 - nabídkový rozpočet zhotovitele ze dne 16.5.2016
- č. 2 - měsíční harmonogram prací včetně platebního kalendáře ze dne 16.5.2016
- č. 3 - technický list navržených svítidel

V Novém Městě nad Metují, dne 31.5.2016

V Hradci Králové dne 31.5.2016

Objednatel:

Zhotovitel:

.....
Petr Hable v.r., starosta města
Nové Město nad Metují

.....
Milan Kasenčák v.r., jednatel společnosti
ERMO spol. s r.o.

Prohlášení

Nabídkový rozpočet naší cenové nabídky na akci : „Veřejné osvětlení a městský rozhlas v ul. Nábřežní, Nové Město nad Metují “ ze dne 16.5.2016 neobsahoval:

- Celkovou rekapitulaci nákladů stavby,
- Rekapitulaci objektu SO.1.1.

V těchto rekapitulacích jsou obsaženy následující položky, které v jiných částech nabídkového rozpočtu nejsou uvedeny:

- Příplatek na mechanizaci pro malé stavby
- Vytýčení podzemních zařízení
- Doprava výkonového materiálu, odvoz zeminy
- Revize
- Zábory veřejného prostranství, pronájmy ploch
- Archeologický dohled
- Geometrické plány pro VB
- Geodetické vytýčení před. zaháj. Stavby
- Geodetické zaměření skutečného stavu
- Dopravní značení

Prohlašujeme, že cena za výše uvedené položky je zahrnuta do naší cenové nabídky ze dne 16.5. 2016 a nebude požadováno navýšení nabídkové ceny.

V Hradci Králové

Dne 18.05.2016

ERMO Na Střezině 694/1
Hradec Králové
spol. s r.o. CZ - 500 03 (3)
zápis OR u KS Hr.Kr. od
IČO: 15062201 DIČ:
www.ermo.cz 00420

Milan Kasenčák-jednatel společnosti

LED
CREE

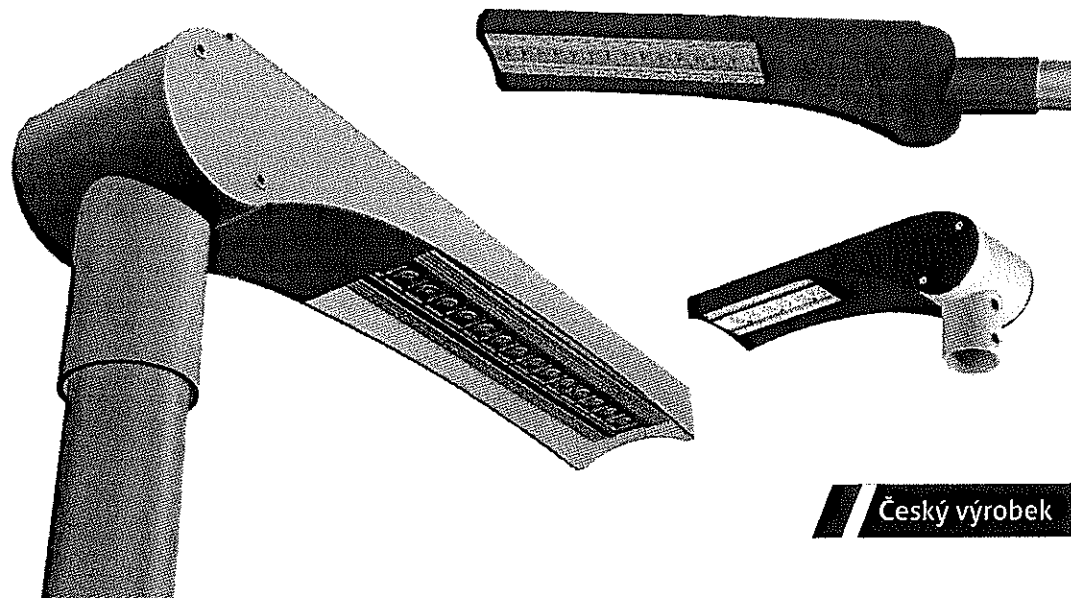

Český výrobek

Svítilno FLEXIBO české výroby je, jak už název napovídá, flexibilním výrobkem co do světelného výkonu a zároveň variabilního polohování. Používá se k osvětlení veřejných prostranství, ulic, chodníků a komunikací s běžným provozem. Nejčastější použití je montáž na sadové a parkové stožáry pro osvětlení parků a přilehlých komunikací. Svítidlo je vyráběno v základní výkonnostní řadě, ale jeho výroba je především zakázková. Vyrábí se na základě technických požadavků prostředí v daném umístění (měření, projektová příprava). Svítidlo díky použití technologie LED čipů společnosti CREE Inc. zaručuje výraznou energetickou úsporu a vysokou světelnou účinnost a dlouhou životnost. Největší předností je životnost až 190 000 hodin!

* okamžitý zážeh

* nízká spotřeba

* bezúdržbovost

* dlouhá životnost

* vysoká svítivost

* jednoduchý servis

* moderní technologie

* praktický design



Předřadník

Použití technologie MEAN WELL s mezinárodním certifikátem bezpečnosti



Světelná účinnost LED čipů

Vysoká světelná účinnost až 130 lm/W



Moderní design

Inovativní design splňuje požadavky současných estetických a technických norem



Chlazení

Použitím kvalitních materiálů a precizní konstrukce dosahujeme excelentního odvětrávání svítidla



IP krytí

IP 65 ochrana pro venkovní použití



Technologie LED čipů

CREE

TECHNICKÉ PARAMETRY:

Model	APV-TF	Světelná účinnost	až 130 lm/W	Index podání barev	(CRI) > 75 Ra
LED výkon	8-130W	Vyzařovací úhel	> 120°	Teplota barev	2700K-7000K volitelné
Technologie	Cree	Energetická účinnost	> 90%	Vstupní napětí	AC 90-265 V
Předřadník	Mean Well	Provozní teplota	40 až +55 °C	Frekvenční rozsah	50-60 Hz
Pracovní život	> 70 000 hodin	Krytí	IP 65	Velikost výložníku	60 mm

VARIANTY SVÍTLIDLA:

	APV-TF021	APV-TF041	APV-TF062	APV-TF075	APV-TF122
Výkon	21 W	41 W	62 W	75 W	122 W
Rozměry	400 x 120 x 120 mm	600 x 170 x 120 mm	700 x 170 x 120 mm	865 x 242 x 120 mm	650 x 242 x 120 mm
Verze	1	2	3	4	5
Optika	1x6	1x10	1x15	2x10	2x15
Účinnost	2350 lm	4540 lm	6810 lm	8640 lm	13 430 lm

Variety výkonosti a rozměrů tohoto svítidla jsou závislé na potřebách osvětlení daného prostředí. Tyto parametry je třeba vypočítat na základě zjištění stavu v místě aplikace. Faktory, které ovlivňují výpočet pro správné dimenzování osvětlení daných prostor, jsou: výška, účel, osvětlenost plochy, index podání barev, teplota chromatičnosti, index oslnění. Podle těchto měření jsme schopni určit počet svítidel, jejich výkon a rozmístění.

FOTOMETRIKA:

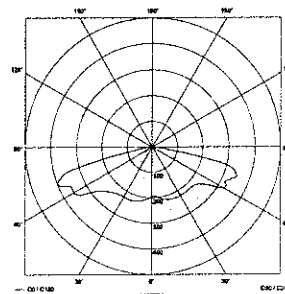

Alfatronic s.r.o.
Cukrovarská 33/21
Praha 9
Čakovice

Zpracovatel
Telefon
Fax
e-mail

VO- Nové město nad Metují / Plánovací údaje

Profil ulice

Vozovka 1 (Šířka: 6.000 m, Počet jízdních pruhu: 1, Povrch: R3, q0: 0.070)

Činitel údržby: 0.80

Rozmístění svítidel

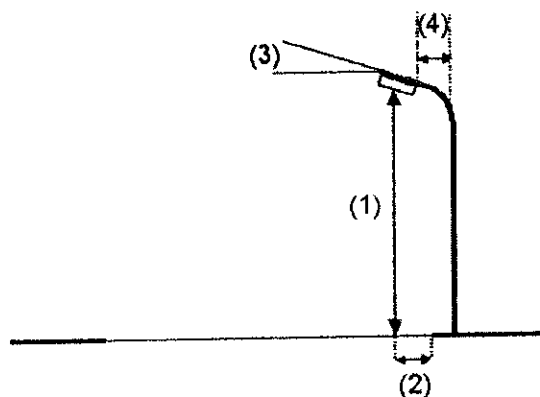
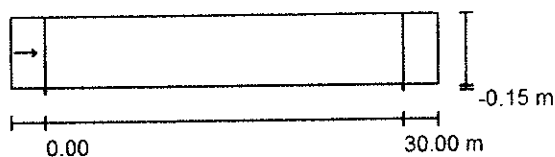

Svítlidlo:	APLED 290-L74437-700II FLEXIBO X1, 19W, 4000K (9597)	
Světelný tok (Svítlidlo):	2380 lm	Nejvyšší hodnoty intenzity světla
Světelný tok (Zdroje):	2560 lm	u 70°: 738 cd/klm
Výkon svítidla:	19.0 W	u 80°: 128 cd/klm
Umístění:	jednostranně dole	u 90°: 0.00 cd/klm
Vzdálenost sloupů:	30.000 m	Vždy do všech směrů, které u použitelně nainstalovaného svítidla tvoří stanovený
Montážní výška (1):	6.160 m	úhel se spodní vertikálou.
Výška světelného bodu:	6.110 m	Žádná svítivost nad 90°.
Přesah (2):	-0.150 m	Uspřádání splňuje třídu intenzity osvětlení G2.
Sklon ramene (3):	0.0 °	Uspřádání splňuje třídu indexu oslnění D.4.
Délka ramene (4):	0.500 m	

