

SMLOUVA O PACHTU – POZEMKY V DOBÝVACÍM PROSTORU

č.: 777/2018

uzavřená ve smyslu ust. § 2332 a násl. zák. č. 89/2012 Sb., občanský zákoník, ve znění pozdějších předpisů (dále jen „občanský zákoník“)

Smluvní strany:

Lesy České republiky, s.p.

se sídlem Hradec Králové, Přemyslova 1106/19, Nový Hradec Králové, PSČ 500 08
zapsaný v Obchodním rejstříku vedeném Krajským soudem v Hradci Králové, oddíl AXII, vložka 540
zastoupený Ing. Tomášem Pospíšilem, pověřeným řízením státního podniku

IČO: 42196451, DIČ: CZ42196451

bankovní spojení: Komerční banka, a.s., pobočka Kralovice

číslo účtu: [REDACTED]

(dále jen „propachtovatel“) na straně jedné

a

LB MINERALS, s.r.o.

se sídlem Tovární 431, Horní Bříza, PSČ 330 12
zapsaná v OR u Krajského soudu Plzeň, oddíl C, vložka 22581

IČO: 27994929, DIČ: CZ27994929

zastoupená [REDACTED], jednatelem a [REDACTED] ekonomickým ředitelem,
na základě pověření ze dne 25. 3. 2015

bankovní spojení: ČSOB, a. s.,

číslo účtu: [REDACTED]

(dále jen „pachtýř“) na straně druhé

uzavírají níže uvedeného dne, měsíce a roku tuto

SMLOUVU O PACHTU:

I.

Předmět smlouvy

1. Propachtovatel prohlašuje, že má právo hospodařit k níže uvedeným pozemkům, které jsou ve vlastnictví České republiky, a to:

Číslo parcely	Druh pozemku	Výměra v m ²	Propachtovávaná výměra v m ²	Katastrální území	LV	Obec
st. 76	zast. plocha a nádvoří	403	403	Lomnička u Plas	16	Plasy
st. 77	zast. plocha a nádvoří	230	230	Lomnička u Plas	16	Plasy
505/9	ostatní plocha	8 180	8 180	Lomnička u Plas	16	Plasy
505/14	ostatní plocha	2 717	2 717	Lomnička u Plas	16	Plasy
část 506/2	ostatní plocha	52 999	52 167	Lomnička u Plas	16	Plasy
506/16	ostatní plocha	8 844	8 844	Lomnička u Plas	16	Plasy
506/17	ostatní plocha	8 029	8 029	Lomnička u Plas	16	Plasy

507/2	ostatní plocha	152 118	152 118	Lomnička u Plas	16	Plasy
507/3	ostatní plocha	27 725	27 725	Lomnička u Plas	16	Plasy
507/4	ostatní plocha	19 243	19 243	Lomnička u Plas	16	Plasy
507/5	ostatní plocha	26 462	26 462	Lomnička u Plas	16	Plasy
507/10	ostatní plocha	894	894	Lomnička u Plas	16	Plasy
507/12	ostatní plocha	7 820	7 820	Lomnička u Plas	16	Plasy
507/13	ostatní plocha	420	420	Lomnička u Plas	16	Plasy
část 507/23	ostatní plocha	3 502	3 363	Lomnička u Plas	16	Plasy
510/2	ostatní plocha	36 700	36 700	Lomnička u Plas	16	Plasy
část 510/21	ostatní plocha	17 112	3 302	Lomnička u Plas	16	Plasy
763/4	ostatní plocha	337	337	Lomnička u Plas	16	Plasy
764/7	ostatní plocha	334	334	Lomnička u Plas	16	Plasy
1258/11	ostatní plocha	285	285	Kaznějov	47	Kaznějov
1259/6	ostatní plocha	208	208	Kaznějov	47	Kaznějov
1259/58	ostatní plocha	34 872	34 872	Kaznějov	47	Kaznějov
1259/109	ostatní plocha	7 583	7 583	Kaznějov	47	Kaznějov
1259/111	ostatní plocha	30 383	30 383	Kaznějov	47	Kaznějov
1259/127	ostatní plocha	25 473	25 473	Kaznějov	47	Kaznějov
1259/129	ostatní plocha	1 364	1 364	Kaznějov	47	Kaznějov
1304/5	ostatní plocha	758	758	Kaznějov	47	Kaznějov
1310/13	ostatní plocha	336	336	Kaznějov	47	Kaznějov
1310/33	ostatní plocha	1 493	1 493	Kaznějov	47	Kaznějov
1310/35	ostatní plocha	2 756	2 756	Kaznějov	47	Kaznějov
1310/36	ostatní plocha	32	32	Kaznějov	47	Kaznějov
1310/37	ostatní plocha	456	456	Kaznějov	47	Kaznějov
1310/39	ostatní plocha	476	476	Kaznějov	47	Kaznějov
Celkem			465 763			

Uvedené pozemky (dále jen „**předmětné pozemky**“ nebo „**předmět pachtu**“) jsou zapsané v katastru nemovitostí u Katastrálního úřadu pro Plzeňský kraj, Katastrální pracoviště Kralovice.

2. Pozemek p. č. 505/9 v k. ú. Lomnička u Plas o výměře 8.180 m² je jako část původního pozemku p. č. 505/2 na základě Rozhodnutí Okresního úřadu Plzeň-sever, referátu životního prostředí, č. j.: ŽP 880/93 ze dne 16. 7. 1993 trvale odňata z pozemků určených k plnění funkcí lesa. Toto rozhodnutí včetně Geometrického plánu č. 59-751/92 ze dne 26. 1. 1993 jsou nedílnými přílohami č. 1 a 2 k této smlouvě (dále jen „**Smlouva**“).
- Pozemek p. č. 505/14 o výměře 2.717 m², pozemek p. č. 507/4 o výměře 19.243 m² a pozemek p. č. 507/5 o výměře 26.462 m², vše v k. ú. Lomnička u Plas, jsou na základě Rozhodnutí v pochybnostech Okresního úřadu Plzeň-sever, referátu životního prostředí, zn.: ŽP/100/01 ze dne 15. 1. 2001 s nabytím právní moci dne 16. 1. 2001 trvale odňaty z pozemků určených k plnění funkcí lesa. Toto rozhodnutí je nedílnou přílohou č. 3 k této Smlouvě.
- Pozemek p. č. 506/2 o výměře 52.167 m², pozemek p. č. 507/2 o výměře 152.118 m², pozemek p. č. 507/3 o výměře 27.725 m², pozemek p. č. 507/12 o výměře 7.820 m², pozemek p. č. 507/13 o výměře 420 m², pozemek p. č. 510/2 o výměře 36.700 m² a část pozemku p. č. 510/21 o výměře 3.302 m², vše v k. ú. Lomnička u Plas, jsou na základě Rozhodnutím Okresního národního výboru Plzeň-sever, odboru vodního a lesního hospodářství a zemědělství, č. j.: VLHZ 138/77 ze dne 28. 2. 1977 trvale odňaty z pozemků určených k plnění funkcí lesa. Toto rozhodnutí je nedílnou přílohou č. 4 k této Smlouvě.
- Pozemek p. č. 506/16 o výměře 8.844 m² a pozemek p. č. 506/17 o výměře 8.029 m², vše v k. ú. Lomnička u Plas, jsou na základě Rozhodnutí v pochybnostech Městského úřadu Kralovice, odboru životního prostředí č. j.: OZP-10801/08-636/2008-mkr ze dne 26. 6. 2008 trvale odňaty z pozemků určených k plnění funkcí lesa. Toto rozhodnutí je nedílnou přílohou č. 5 k této Smlouvě.
- Pozemek p. č. 507/10 o výměře 894 m² v k. ú. Lomnička u Plas je na základě Rozhodnutí Okresního úřadu Plzeň-sever, referátu životního prostředí, zn.: ŽP 1380/91 ze dne 16. 7. 1991 s nabytím právní moci dne 6. 8. 1991 trvale odňata z pozemků určených k plnění funkcí lesa. Toto rozhodnutí je nedílnou přílohou č. 6 k této Smlouvě.
- Pozemek p. č. 507/23 v k. ú. Lomnička u Plas o výměře 3.502 m² je na základě Rozhodnutí Městského úřadu Kralovice, odboru životního prostředí, č. j.: OŽP/1041/04 ze dne 16. 12. 2004 s nabytím právní moci dne 5. 1. 2005 dočasně odňat z pozemků určených k plnění funkcí lesa, a to **do 31. 12. 2034**. Toto rozhodnutí je nedílnou přílohou č. 7 k této Smlouvě.
- Pozemek p. č. 763/4 o výměře 337 m² v k. ú. Lomnička u Plas je na základě Rozhodnutí Ministerstva životního prostředí České republiky, územního odboru pro plzeňskou oblast, č. j.: 587/ÚOPL/94 ze dne 4. 7. 1994 trvale vyňat z pozemků určených k plnění funkcí lesa. Toto rozhodnutí včetně Geometrického plánu č. 63-979/93 ze dne 7. 12. 1993 jsou nedílnými přílohami č. 8 a 9 k této Smlouvě.
- Pozemek p. č. 764/7 v k. ú. Lomnička u Plas o výměře 334 m² je na základě Rozhodnutí Městského úřadu Kralovice, odboru životního prostředí, č. j.: OŽP/15786/16 Kral ze dne 22. 8. 2016 s nabytím právní moci dne 14. 9. 2016 dočasně odňat z pozemků určených k plnění funkcí lesa, a to na dobu od 1. 10. 2016 **do 30. 9. 2046**. Toto rozhodnutí je nedílnou přílohou č. 10 k této Smlouvě.
- Pozemek p. č. 1259/58 v k. ú. Kaznějov o výměře 34.872 m² jako část původního pozemku p. č. 1259/1 je na základě Rozhodnutí Ministerstva životního prostředí České republiky, územního odboru pro plzeňskou oblast, č. j.: 1339 /ÚOPL/93 ze dne 7. 12. 1993 trvale odňat z pozemků určených k plnění funkcí lesa. Toto rozhodnutí včetně Geometrického plánu č. 370-751/92 ze dne 7. 4. 1993 jsou nedílnými přílohami č. 11 a 12 k této Smlouvě.
- Pozemek p. č. 1259/109 o výměře 7.583 m² a pozemek p. č. 1259/111 o výměře 30.383 m², vše v k. ú. Kaznějov, jako části původního pozemku p. č. 1259/1, jsou na základě Rozhodnutí Ministerstva životního prostředí České republiky, územního odboru pro plzeňskou oblast, č. j.: 987/ÚOPL/95 ze dne 7. 12. 1995 trvale odňaty z pozemků určených k plnění funkcí lesa. Toto rozhodnutí včetně Geometrického plánu č. 442-150/95 ze srpna 1995 jsou nedílnými přílohami č. 13 a 14 k této Smlouvě.

Pozemek p. č. 1259/127 v k. ú. Kaznějov o výměře 25.473 m² jako část původního pozemku p. č. 1259/1 je na základě Rozhodnutí Okresního úřadu Plzeň-sever, referátu životního prostředí, č. j.: ŽP/5221/00 ze dne 11. 12. 2000 s nabytím právní moci dne 11. 12. 2000 trvale odňat z pozemků určených k plnění funkcí lesa. Toto rozhodnutí včetně Geometrického plánu č. 584-475/1999 ze dne 3. 1. 2000 je nedílnou přílohou č. 15 a 16 k této Smlouvě.

3. Propachtovatel se zavazuje přenechat na základě této Smlouvy předmět pachtu uvedený v odst. 1. tohoto článku o celkové propachtované výměře 465.763 m² do pachtu pachtýři k dočasnému úplatnému užívání a požívání s tím, že pachtýř se zavazuje předmět pachtu využívat výlučně za účelem provádění hornické činnosti, a to k těžbě surového kaolinu v dobývacím prostoru Lomnička I, evidenční číslo 6/0118. Veškeré věci, záležitosti či jednání související s využitím předmětu pachtu za sjednaným účelem je povinen obstarat pachtýř, a to na svůj náklad a v mezích stanovených touto Smlouvou. Potvrzení Obvodního báňského úřadu v Plzni, zn.: 121/09/06/460.1/Mil/Liš o změně v evidenci dobývacího prostoru Lomnička I bylo vydáno na organizaci LB MINERALS, s. r. o. dne 20. 1. 2009. Toto potvrzení je nedílnou přílohou č. 17 k této Smlouvě.
4. Smluvní strany prohlašují, že hranice předmětu pachtu jsou jim spolehlivě známy a nevzbuzují jakýchkoli pochybností. Předmět pachtu je graficky znázorněn v Mapě DP Lomnička I – LČR s.p., předmět pachtu v měřítku 1 : 7 000. Mapa tvoří nedílnou přílohu č. 18 k této Smlouvě.
5. Pachtýř prohlašuje, že se se stavem předmětu pachtu řádně a dostatečně seznámil a že jej shledává ke dni uzavření této Smlouvy způsobilým ke smluvenému účelu pachtu dle této Smlouvy. Dobývací prostor Lomnička I, evidenční číslo 6/0118, je stanoven na základě Rozhodnutí Ministerstva výstavby, Oborového sdružení národních podniků pro výrobu keramiky a keramických surovin, Praha - Hlubočepy, zn.: T 2/3-3357-58 o stanovení dobývacího prostoru Lomnička ze dne 14. 6. 1958, Rozhodnutí Ministerstva stavebnictví ČSR, Československých keramických závodů, generálního ředitelství, Praha – Hlubočepy č. 241/76 o rozšíření dobývacího prostoru Lomnička I ze dne 2. 2. 1976, Rozhodnutí Ministerstva stavebnictví ČSR, Československých keramických závodů, generálního ředitelství, Praha 8 – Libeň, č. 279/84 ČKZ o změně č. 1 dobývacího prostoru Lomnička I ze dne 11. 5. 1984, Rozhodnutí Obvodního báňského úřadu Plzeň, zn.: 1915-465/94 o opravě rozhodnutí o plošném rozsahu dobývacího prostoru Lomnička I ze dne 22. 8. 1994 a Rozhodnutí Obvodního báňského úřadu Plzeň, č. j.: 395/3/96/465/Sk/Př o opravě rozhodnutí o stanovení dobývacího prostoru Lomnička I - o plošném rozsahu dobývacího prostoru ze dne 1. 3. 1996. Výše uvedená rozhodnutí tvoří nedílnou přílohu č. 19, 20, 21, 22 a 23 k této Smlouvě.
Hranice dobývacího prostoru Lomnička I, evidenční číslo 6/0118, je graficky znázorněna v Účelové důlní mapě č. 35-01-VYK-144/15 v měřítku 1 : 2 000 ze dne 1. 10. 2015. Mapa tvoří nedílnou přílohu č. 24 k této Smlouvě.
6. Z pachtu je vyňato právo výkonu myslivosti a rybářské právo.
7. Smluvní strany ujednaly, že předmětem pachtu dle této Smlouvy nejsou trvalé porosty nacházející se na předmětu pachtu.
8. Právo pachtu podle této Smlouvy dále nezakládá pachtýři jakákoliv práva k trvalým porostům nacházejícím se na předmětu pachtu. Pachtýř je povinen zejména upozornit na kalamitu, škodu na porostech apod.
9. Nárok na náhrady dle zvláštních právních předpisů, např. v případech, na něž dopadá vyhláška Ministerstva zemědělství č. 55/1999 Sb., o způsobu výpočtu výše újmy nebo škody způsobené na lesích, náleží propachtovateli.

II.

Účel pachtu

1. Pachtýř se zavazuje předmět pachtu uvedený v článku I. odst. 1. této Smlouvy užívat výlučně k podnikatelským účelům, a to k hornické činnosti podle ust. § 2 zák. č. 61/1988 Sb., o hornické činnosti, výbušninách a o státní báňské správě, ve znění pozdějších předpisů, spočívající v těžbě výhradního ložiska kaolinu v dobývacím prostoru Lomnička I a k činnostem s danou těžbou souvisejícím. Vlastní těžební práce budou prováděny na základě Rozhodnutí o povolení

provádění hornické činnosti na ložisku kaolinu Lomnička-Kaznějov v dobývacím prostoru Lomnička I dle dokumentace „Změna plánu otvírky, přípravy a dobývání ložiska kaolinu v DP Lomnička I“ vydaného Obvodním báňským úřadem v Plzni, zn.: 2633/09/06/3 dne 4. 11. 2009 s nabytím právní moci dne 24. 11. 2009. Uvedené rozhodnutí o povolení hornické činnosti je nedílnou součástí této smlouvy v příloze č. 25.

2. Předmětem podnikání pachtýře je mimo jiné hornická činnost v rozsahu ustanovení § 2 a § 3 zák. č. 61/1988 Sb., ve znění pozdějších předpisů na základě Oprávnění k hornické činnosti a činnosti prováděné hornickým způsobem vydané Obvodním báňským úřadem pro území krajů Plzeňského a Jihočeského, č. j.: SBS 10580/2018/OBÚ-06/1 ze dne 11. 4. 2018 s nabytím právní moci dne 12. 4. 2018. Oprávnění k hornické činnosti je přílohou č. 26 k této Smlouvě.

III.

Trvání pachtu

1. Propachtovatel na základě této Smlouvy přenechává pachtýři a pachtýř od propachtovatele přebírá do dočasného úplatného užívání a požívání předmět pachtu uvedený v čl. I. odst. 1. této Smlouvy o celkové výměře 465.763 m², a to na dobu určitou **od 1. 7. 2018 do 30. 6. 2023** s právem opce dalšího prodloužení pachtovní doby o pětiletou periodu, až na dobu předpokládaného dobývání ložiska včetně následné rekultivace a sanace pozemků.
2. Pacht dle této Smlouvy skončí:
 - a) uplynutím doby, na níž byl sjednán,
 - b) písemnou dohodou smluvních stran,
 - c) písemnou výpovědí s výpovědní dobou učiněnou kteroukoli ze smluvních stran za níže uvedených podmínek.
3. Před uplynutím sjednané doby pachtu lze tento skončit výpovědí ze strany propachtovatele z těchto důvodů:
 - a) pachtýř je o více než jeden měsíc v prodlení s placením pachtovného, a to i přes písemnou výzvu propachtovatele k dodatečné úhradě dluhu pachtýře,
 - b) pachtýř užívá předmět pachtu v rozporu s ustanoveními této Smlouvy i přes písemnou výzvu propachtovatele k odstranění závadného stavu s určením přiměřené lhůty ke zjednání nápravy,
 - c) pachtýř přenechal bez předchozího písemného souhlasu propachtovatele předmět pachtu nebo jeho část do užívání jinému,
 - d) pachtýř porušil své povinnosti plynoucí z této Smlouvy, a to i přes předchozí písemnou výzvu propachtovatele,
 - e) pachtýř na předmětu pachtu umístil jakékoli stavby bez předchozího písemného souhlasu propachtovatele,
 - f) pachtýř ztratil oprávnění k provozování činnosti, pro kterou si předmět pachtu propachtoval,
 - g) předmět pachtu přestal být využitelný pro sjednaný účel pachtu.
4. Před uplynutím sjednané doby pachtu lze tento skončit výpovědí ze strany pachtýře z těchto důvodů:
 - a) pachtýř ztratil oprávnění k provozování činnosti, pro kterou si předmět pachtu propachtoval,
 - b) propachtovatel porušil své povinnosti vůči pachtýři vyplývající z této Smlouvy, a to i přes předchozí písemnou výzvu pachtýře,
 - c) předmět pachtu přestal být využitelný pro sjednaný účel pachtu.
5. Pro výpověď dle odst. 3. a odst. 4. tohoto článku se sjednává tříměsíční výpovědní doba, která počíná běžet od prvního dne kalendářního měsíce následujícího po měsíci, v němž byla výpověď doručena druhé smluvní straně.
6. Ke dni skončení pachtu je pachtýř povinen odevzdat propachtovateli předmět pachtu ve stavu odpovídajícím způsobu využití pro účely dle čl. II. odst. 1. této Smlouvy a po sanaci a rekultivaci pozemku provedené na náklady pachtýře dle příslušného rozhodnutí orgánu státní správy. Toto ustanovení se netýká porostů, které se na předmětných pozemcích

nacházejí. O předání bude sepsán písemný protokol opatřený datem a podpisy oprávněných pracovníků propachtovatele a pachtýře.

IV. Pachtovné

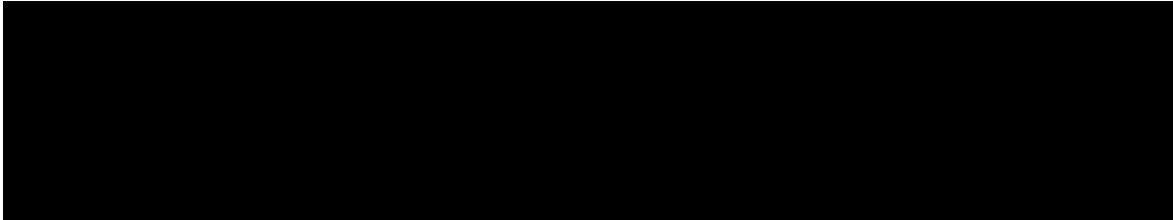
1. 
2. Pachtovné dle předchozího odstavce tohoto článku je bez daně z přidané hodnoty. K takto ujednanému pachtovnému bude tedy připočtena daň z přidané hodnoty ve výši stanovené platnými a účinnými předpisy o dani z přidané hodnoty pro dané období.
3. Propachtovatel bude pachtovné fakturovat jedenkrát čtvrtletně příslušným podílem, a to vždy k 20. kalendářnímu dni třetího měsíce běžného čtvrtletí, tj. k 20. 3., 20. 6., 20. 9. a 20. 12. nebo nejbližší další pracovní den a toto datum je zároveň datem uskutečnění zdanitelného plnění. Lhůta splatnosti faktury činí 30 kalendářních dnů ode dne jejího vystavení. Dnem úhrady se rozumí den připsání částky ve prospěch účtu propachtovatele. Úhrada pachtovného bude prováděna ve prospěch účtu organizační jednotky propachtovatele uvedeného v záhlaví této Smlouvy. V případě založení anebo ukončení pachtovního vztahu založeného touto Smlouvou v průběhu roku bude poměrně upravena výše pachtovného.
4. Faktura je řádně vystavena, pokud splňuje veškeré náležitosti daňového a účetního dokladu podle příslušných právních předpisů a další náležitosti dle této Smlouvy, pokud byly smluvními stranami ujednány. V případě, že faktura nebyla vystavena řádně, je smluvní strana, které je faktura určena, oprávněna fakturu vrátit, a to ve lhůtě pěti pracovních dnů od jejího doručení s uvedením chybných či chybějících náležitostí. Pokud bude faktura v uvedené lhůtě oprávněně vrácena, je smluvní strana, které byla faktura vrácena, povinna řádně vystavit a doručit bezvadnou (opravenou či doplněnou) fakturu, a to ve lhůtě pěti pracovních dnů od jejího vrácení. Nová lhůta splatnosti počíná běžet ode dne vystavení bezvadné (tj. opravené či doplněné) faktury.
5. Pachtýř bere na vědomí, že propachtovatel se rozhodl uplatnit na vztah založený touto Smlouvou, tj. pacht pozemku, daň z přidané hodnoty, a to ve smyslu zákona č. 235/2004 Sb., o dani z přidané hodnoty, ve znění pozdějších předpisů.
6. Pachtovné bude na každé další roky valorizováno vždy k 1. 1. aktuálního kalendářního roku podle skutečně dosažené míry inflace vyjádřené přírůstkem průměrného indexu spotřebitelských cen za 12 posledních měsíců předchozího kalendářního roku zveřejněného Českým statistickým úřadem. Pachtovné bude automaticky upravováno bez písemného oznámení pachtýři. K prvnímu zvýšení pachtovného o inflaci takto dojde s účinností **od 1. 1. 2019**.

V.

Práva a povinnosti smluvních stran

1. Pachtýř je povinen s předmětem pachtu řádně hospodařit dle dohodnutého a příslušnými úřady povoleného účelu, užívat jej v souladu s ustanoveními této Smlouvy a v záležitostech touto Smlouvou neupravených v souladu s obecně platnými právními předpisy a na své náklady řádně udržovat na něm se nacházející předměty a zařízení, pokud se jedná o běžné záležitosti spojené s jeho využíváním.
2. Pachtýř se zavazuje neprovádět žádné úpravy na předmětu pachtu bez předchozího písemného souhlasu propachtovatele.
3. Pachtýř je povinen umožnit propachtovateli vstup na předmět pachtu za účelem zjištění jeho stavu a kontroly jeho užívání pachtýřem v souladu s touto Smlouvou.

4. Pachtýř je povinen na předmětu pachtu umožnit propachtovateli výkon činností souvisejících s hospodařením v lese dle zák. č. 289/1995 Sb., lesní zákon, ve znění pozdějších předpisů, a platného lesního hospodářského plánu, nebude-li příslušným rozhodnutím orgánů státní správy rozhodnuto jinak. Pachtýři se zakazuje jakékoli kácení trvalých porostů bez předchozího písemného souhlasu propachtovatele.
5. Pachtýř není oprávněn umístit na předmětu pachtu jakékoli stavby bez předchozího písemného souhlasu propachtovatele.
6. Propachtovatel je oprávněn kontrolovat, jak pachtýř plní povinnosti, které pro něj vyplývají z této Smlouvy.
7. Rozhodne-li příslušný orgán státní správy pravomocným rozhodnutím o uložení pokuty propachtovateli v souvislosti s porušením zákonných povinností, ke kterým došlo jednáním nebo opomenutím pachtýře dle této Smlouvy, je pachtýř povinen zaplatit propachtovateli částku ve výši uložené pokuty včetně případných dalších nákladů propachtovatele s tímto spojených, zejména pak nákladů řízení, a to vše do 5 pracovních dnů od doručení písemné výzvy propachtovatele k úhradě.
8. Pachtýř není oprávněn přenechat bez předchozího písemného souhlasu propachtovatele předmět pachtu nebo jeho část do užívání třetí osobě.
9. Pachtýř se zavazuje na vlastní náklady odstranit újmu, která na předmětu pachtu jeho činností nebo činností třetích osob vznikne, a to ve lhůtě 30 kalendářních dnů od doručení písemné výzvy propachtovatele k odstranění újmy, s výjimkou povinností k provedení sanací a rekultivací pro které platí pravidla schváleného plánu otvirky, přípravy a dobývání (POPD).
10. Pachtýř se zavazuje neuskladňovat a nelikvidovat odpady vzniklé jeho činností nebo činností třetích osob na předmětu pachtu s výjimkou provádění sanačních a rekultivačních prací za podmínek schválených státním orgánem. Za likvidaci uskladněného odpadu na předmětu pachtu odpovídá výlučně pachtýř. Likvidaci provede pachtýř na vlastní náklady do 7 dnů od zjištění závadného stavu.
11. Pachtýř se zavazuje, že zabezpečí výkon hornické činnosti a činností souvisejících tak, aby nedocházelo k újmě na okolních lesních porostech na pozemcích, které nejsou součástí předmětu pachtu a nebyly dotčeny zájmy ochrany přírody.
12. Pachtýř se zavazuje platit propachtovateli pachtovné v souladu s touto Smlouvou, zejména řádně a včas.
13. Pachtýř nese plnou odpovědnost za veškerou újmu, která jím prováděnou činností nebo porušením jeho povinností založené touto Smlouvou či právním předpisem vznikne propachtovateli či třetím osobám, a to i v případě, že by újma vznikla v důsledku činnosti pachtýřem najatých právnických či fyzických osob v souvislosti s prováděnou hornickou činností.

VI.

Ostatní ujednání

Pachtýř se zavazuje nevydávat stanoviska či vyjádření třetím osobám k dotčení či omezení ve využívání předmětu pachtu nebo jeho části.

VII.

Sankční ujednání

Pro případ prodlení s úhradou pachtovného se pachtýř zavazuje zaplatit propachtovateli smluvní pokutu ve výši 0,05 % z dlužné částky za každý i započatý den prodlení. Právo propachtovatele na náhradu škody vzniklé z porušení smluvních povinností pachtýře či právo tuto Smlouvu vypovědět ve smyslu čl. III. této Smlouvy tím není dotčeno.

VIII.

Criminal compliance doložka

1. Smluvní strany níže svým podpisem stvrzují, že v průběhu vyjednávání o této smlouvě vždy jednaly a postupovaly čestně a transparentně a současně se zavazují, že takto budou jednat i při plnění této smlouvy a veškerých činnostech s ní souvisejících.
2. Smluvní strany se dále zavazují vždy jednat tak a přijmout taková opatření, aby nedošlo ke vzniku důvodného podezření na spáchání trestného činu či k samotnému jeho spáchání (včetně formy účastenství), v důsledku tedy jednat tak, aby kterékoli ze smluvních stran nemohla být přičtena odpovědnost podle zákona č. 418/2011 Sb., o trestní odpovědnosti právnických osob a řízení proti nim, nebo nevznikla trestní odpovědnost fyzických osob (včetně zaměstnanců) podle trestního zákoníku, případně aby nebylo zahájeno trestní stíhání proti jakékoliv ze smluvních stran včetně jejich zaměstnanců podle platných právních předpisů.
3. Propachtovatel za tímto účelem vytvořil tzv. Criminal compliance program Lesů České republiky, s. p. (viz www.lesycr.cz), (dále jen „CCP LČR“), a v jeho rámci přijal závazek dodržovat zejména Kodex CCP LČR, Protikorupční program LČR a Etický kodex zaměstnanců LČR, a to včetně všech příloh, čímž se propachtovatel vymezuje proti jakémukoli protiprávnímu a neetickému jednání a nastavují postupy k prevenci a odhalování takového jednání. Za účelem naplnění tohoto článku, tj. za účelem nastavení funkčních a efektivních prevenčních procesů při plnění této smlouvy nebo v souvislosti s ním, lze obsah těchto dokumentů poskytnout na žádost druhé smluvní straně, která je rovněž může přijmout za své, a to v plném jejich znění.

IX.

Závěrečná ustanovení

1. Pokud není v této Smlouvě ujednáno jinak, řídí se vztahy mezi smluvními stranami příslušnými obecně platnými právními předpisy, zejména pak občanským zákoníkem, ve znění pozdějších předpisů.
2. V případě změny identifikačních údajů smluvních stran se tyto zavazují vzájemně se o této skutečnosti bez zbytečného odkladu písemně informovat.
3. Tuto Smlouvu lze měnit a doplňovat pouze písemnými vzestupně číslovanými dodatky podepsanými oprávněnými zástupci obou smluvních stran.
4. Pro platnost této Smlouvy je v souladu se Statutem LČR, zákonem o státním podniku, nutný souhlas Ministerstva zemědělství ČR, které rovněž vykonává jménem státu funkci zakladatele propachtovatele (dále jen „Zakladatel“) ve smyslu ustanovení § 17 odst. 2 zákona č. 77/1997 Sb., o státním podniku, ve znění pozdějších předpisů.
5. Zakladatel udělil předchozí souhlas s nakládáním s určeným majetkem ve smyslu ustanovení § 17 odst. 2 zákona č. 77/1997 Sb., o státním podniku, ve znění pozdějších předpisů, pod č. j.: 47675/2017-MZE-13221 ze dne 1. 9. 2017 v odstavci 6.5.3. Statutu LČR.
6. Tato Smlouva je vyhotovena ve čtyřech stejnopisech, z nichž po dvou vyhotoveních obdrží každá ze smluvních stran.
7. Obě smluvní strany jsou oprávněny a v případech stanovených zákonem i povinny uveřejnit Smlouvu a její dodatky včetně metadat v rozsahu a způsobem dle zákona č. 340/2015 Sb., o zvláštních podmínkách účinnosti některých smluv, uveřejňování těchto smluv a o registru smluv (zákon o registru smluv), v účinném znění. Obě smluvní strany jsou s uveřejněním Smlouvy a jejích dodatků včetně metadat srozuměny.
8. Tato Smlouva nabývá platnosti dnem podpisu oběma smluvními stranami. Účinnosti nabývá dnem **1. 7. 2018**; v případě povinnosti uveřejnění je účinnost podmíněna uveřejněním v registru smluv.
9. Smluvní strany prohlašují, že si tuto Smlouvu přečetly a na důkaz správnosti a souhlasu připojují prosty omylu své vlastnoruční podpisy.
10. Smluvní strany se dohodly, že ke dni účinnosti této Smlouvy se dohodou smluvních stran ruší pachtovní smlouva č. 777/2017 ze dne 11. 11. 2016 ve znění pozdějšího dodatku, Nájemní smlouva č. 754/97/1 ze dne 18. 8. 2008 ve znění pozdějších dodatků, Nájemní smlouva č. 775/1

ze dne 18. 8. 2008 ve znění pozdějších dodatků a Nájemní smlouva 762/2014 ze dne 30. 1. 2015 a nahrazují se v plném rozsahu touto Smlouvou.

11. Nedílnou součástí této smlouvy jsou tyto přílohy:

- Příloha č. 1: Rozhodnutí Okresního úřadu Plzeň-sever, referátu životního prostředí, č. j.: ŽP 880/93 ze dne 16. 7. 1993
- Příloha č. 2: Geometrický plán č. 59-751/92 ze dne 26. 1. 1993
- Příloha č. 3: Rozhodnutí v pochybnostech Okresního úřadu Plzeň-sever, referátu životního prostředí, zn.: ŽP/100/01 ze dne 15. 1. 2001
- Příloha č. 4: Rozhodnutí Okresního národního výboru Plzeň-sever, odboru vodního a lesního hospodářství a zemědělství, č. j.: VLHZ 138/77 ze dne 28. 2. 1977
- Příloha č. 5: Rozhodnutí v pochybnostech Městského úřadu Kralovice, odboru životního prostředí č. j.: OZP-10801/08-636/2008-mkr ze dne 26. 6. 2008
- Příloha č. 6: Rozhodnutí Okresního úřadu Plzeň-sever, referátu životního prostředí, zn.: ŽP 1380/91 ze dne 16. 7. 1991
- Příloha č. 7: Rozhodnutí Městského úřadu Kralovice, odboru životního prostředí, č. j.: OŽP/1041/04 ze dne 16. 12. 2004
- Příloha č. 8: Rozhodnutí Ministerstva životního prostředí České republiky, územního odboru pro plzeňskou oblast, č. j.: 587/ÚOPL/94 ze dne 4. 7. 1994
- Příloha č. 9: Geometrický plán č. 63-979/93 ze dne 7. 12. 1993
- Příloha č. 10: Rozhodnutí Městského úřadu Kralovice, odboru životního prostředí, č. j. OŽP/15786/16 Kral ze dne 22. 8. 2016
- Příloha č. 11: Rozhodnutí Ministerstva životního prostředí České republiky, územního odboru pro plzeňskou oblast, č. j.: 1339 /ÚOPL/93 ze dne 7. 12. 1993
- Příloha č. 12: Geometrický plán č. 370-751/92 ze dne 7. 4. 1993
- Příloha č. 13: Rozhodnutí Ministerstva životního prostředí České republiky, územního odboru pro plzeňskou oblast, c. j.: 987/ÚOPL/95 ze dne 7. 12. 1995
- Příloha č. 14: Geometrický plán č. 442-150/95 ze srpna 1995
- Příloha č. 15: Rozhodnutí Okresního úřadu Plzeň-sever, referátu životního prostředí, č. j.: ŽP/5221/00 ze dne 11. 12. 2000
- Příloha č. 16: Geometrický plán č. 584-475/1999 ze dne 3. 1. 2000
- Příloha č. 17: Potvrzení Obvodního báňského úřadu v Plzni, zn.: 121/09/06/460.1/Mil/Liš o změně v evidenci dobývacího prostoru Lomnička I ze dne 20. 1. 2009
- Příloha č. 18: Mapa DP Lomnička I – LČR s.p., předmět pachtu v měřítku 1 : 7 000
- Příloha č. 19: Rozhodnutí Ministerstva výstavby, Oborového sdružení národních podniků pro výrobu keramiky a keramických surovin, Praha – Hlubočepy, zn.: T 2/3-3357-58 o stanovení dobývacího prostoru Lomnička ze dne 14. 6. 1958
- Příloha č. 20: Rozhodnutí Ministerstva stavebnictví ČSR, Československých keramických závodů, generálního ředitelství, Praha – Hlubočepy č. 241/76 o rozšíření dobývacího prostoru Lomnička I ze dne 2. 2. 1976
- Příloha č. 21: Rozhodnutí Ministerstva stavebnictví ČSR, Československých keramických závodů, generálního ředitelství, Praha 8 – Libeň, č. 279/84 ČKZ o změně č. 1 dobývacího prostoru Lomnička I ze dne 11. 5. 1984
- Příloha č. 22: Rozhodnutí Obvodního báňského úřadu Plzeň, zn.: 1915-465/94 o opravě rozhodnutí o plošném rozsahu dobývacího prostoru Lomnička I ze dne 22. 8. 1994
- Příloha č. 23: Rozhodnutí Obvodního báňského úřadu Plzeň, č. j.: 395/3/96/465/Sk/Př o opravě rozhodnutí o stanovení dobývacího prostoru Lomnička I - o plošném rozsahu dobývacího prostoru ze dne 1. 3. 1996

- Příloha č. 24: Účelová důlní mapa č. 35-01-VYK- 144/15 DP Lomnička I, DP Kaznějov v měřítku 1 : 2 000 ze dne 1. 10. 2015
- Příloha č. 25: Rozhodnutí Obvodního báňského úřadu v Plzni, zn.: 2633/09/06/3 o povolení provádění hornické činnosti na ložisku kaolinu Lomnička-Kaznějov v dobývacím prostoru Lomnička I dle dokumentace „Změna plánu otvírky, přípravy a dobývání ložiska kaolinu v DP Lomnička I“ ze dne 4. 11. 2009
- Příloha č. 26: Oprávnění Obvodního báňského úřadu pro území krajů Plzeňského a Jihočeského, č. j.: SBS 10580/2018/OBÚ-06/1 k hornické činnosti a činnosti prováděné hornickým způsobem ze dne 11. 4. 2018
- Příloha č. 27: Pověření pro Ing. Pavla Bártu, ekonomického ředitele ze dne 25. 3. 2015

V Hradci Králové, dne 12-06-2018

V Horní Bříze, dne 14.06.2018

Propachtovatel:

Pachtýř:

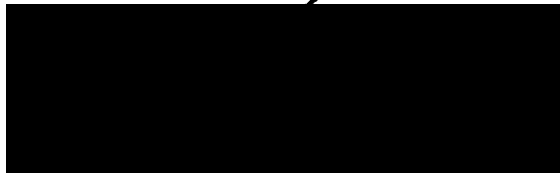
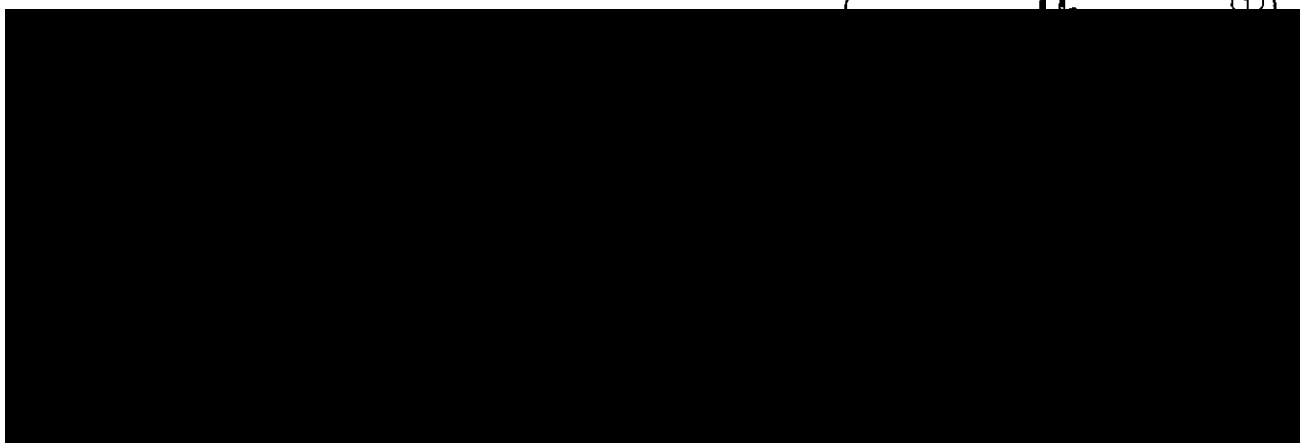

LESY ČR LESNÍ SPRÁVA PLASY	
DOŠLO 22 -07- 1993	
č.j. 422	Příloha

Okresní úřad Plzeň – sever

referát životního prostředí

Americká 39, 306 06 Plzeň, tel.č.364 21,373 81, fax 379 49

Vyřizuje : XXXXXXXXXX
Č.j. ŽP 880/93

V Plzni dne 16.7.1993

ZKZ a.s. Horní Bříza
závod 35 – Těžby

331 51 Kaznějov

Věc: Vynětí pozemku z lesního půdního fondu

Rozhodnutí

Okresní úřad Plzeň-sever, referát životního prostředí jako orgán státní správy lesního hospodářství příslušný podle § 26 odst. 1 písm. c) zákona ČNR č. 96/1977 Sb., o hospodaření v lesích a státní správě lesního hospodářství, povoluje podle § 4 odst. 2 zákona č. 61/1977 Sb. o lesích, vynětí dále uvedeného lesního pozemku, resp. jeho částí z lesního půdního fondu pro těžbu nerostných surovin.

Trvale se vyjímá z lesního půdního fondu pozemek.

obec	k.ú.	z pozemku č.	část o výměře v ha
Plasy	Lomnička	505/2 = 105/9	2.3031 7,2057 SIG G, 3E2L, 81,85

Oddělená část z výše uvedeného pozemku je dle přiloženého geometrického plánu ze dne 15.4.1993 č.zak.plánu 59-751/92 vedena pod č.p. 505/9.

Odůvodnění

Výše uvedený lesní pozemek se trvale vyjímá z lesního půdního fondu za účelem těžby surového kaolinu, který patří mezi vyhrazené nerosty ve smyslu Horního zákona. Těžbu bude provádět těžební závod 35 – Těžby – Kaolín – Kaznějov. Předmětný pozemek je součástí dobývacího prostoru Lomnička 1, který byl schválen při komisielním jednání dne 8.12.1983 a je evidován na Českém báňském úřadu v Praze.

P o u č e n í

Proti tomuto rozhodnutí je možné se odvolat do 15-ti dnů od jeho doručení k MŽP územní odbor pro plzeňskou oblast, Škroupova 18, 305 55 Plzeň podáním učiněným u zdejšího referátu Okresního úřadu Plzeň-sever.

vedoucí referátu

Rozhodnutí obdrží:

- 1) žadatel
- 2) Katastrální úřad Plzeň-sever
- 3) MěÚ Plasy
- 4) LČR - LS Plasy
- 5) vlastní

1:2850

505
1

505
2

249,34

505
9

505
7

505
5

510
2

505
6

505
4

507
7

505
8

76415

76414

507
3

764
7

76416

506
4

506
3

507
2

76413
506/2

506
6

Název organizace Pízeňská geodetická kancelář	Okres Pízeň-sever	Obec Píasey	Kat. území Lomnáček
	Číslo zakázky plánu: 59-751/92	Mapový list c VIII-18/4	Záznam potřebného měření změn č. 58
GEOMETRICKÝ PLÁN pro oddělení pozemků			
Zaměřil	Vyhotovil	Ověřil	Potvrdil
Dne leden 93	Dne 28.1.1993	Dne 8. IV 1993	Dne 18.4. 1993
Nové hranice byly v přírodě označeny trubkami		Náležitosti a přesnosti odpovídá předpisům	
1) Výměra 1 ... z přímo měřených měř vypočteno 2 ... z vyrovnaných souřadnic 0 ... graficky		Soulad očíslování parcel s údaji evidence nemovitostí se potvrzuje <i>koleno</i>	
Souřadnice bodů označených čísly a ostatní měřické údaje jsou uloženy ve výše uvedené dokumentaci			

1:2850

505
1

505
2

249,34

505
9

505
7

505
5

510
2

505
6

505
4

507
7

505
8

76415

76414

507
3

764
7

506
5

506
4

506
3

507
2

76413
506/2

506
6

Název organizace Píseňská geodetická kancelář	Okres Píseň-sever	Obec Píseň	Kat. území Lomnice
	Číslo zakázky plánu: 59-751/92	Mapový list c VIII-18/4	Záznam potřebného měření změn č. 58
GEOMETRICKÝ PLÁN pro oddělení pozemků			
Zaměřil	Vyhotovil	Ověřil	Potvrdil
Dne leden 93	Dne 28.1.1993	Dne 18. IV. 1993	Dne 18.4. 1993

Nové hranice byly v přírodě označeny trubkami	Náležitosti a přesnosti odpovídá předpisům	Soulad očíslování parcel s údaji evidence nemovitostí se potvrzuje
1) Výměra 1 ... z přímo měřených měř vypočteno 2 ... z vyrovnaných souřadnic 0 ... graficky		
Souřadnice bodů označených čísly a ostatní měřické údaje jsou uloženy ve výše uvedené dokumentaci		

ČESKÁ REPUBLIKA - OKRESNÍ ÚŘAD PLZEŇ-SEVER
REFERÁT ŽIVOTNÍHO PROSTŘEDÍ
AMERICKÁ 39, 306 06 PLZEŇ

VÁŠ DOPIS ZN:
ZE DNE:
NAŠE ZN.: ŽP/100/01

VYŘIZUJE: 
TEL:
FAX:
E-MAIL:

DATUM: 15.1.2001

LČR LS Plasy
Žebnická 7
331 01 Plasy

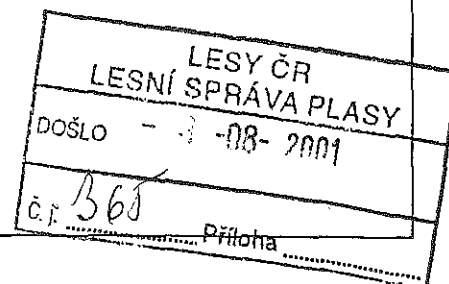

ROZHODNUTÍ

Okresní úřad Plzeň - sever, referát životního prostředí jako orgán státní správy lesního hospodářství, příslušný podle § 48 odst. (1) písm. a) zákona č. 289/1995 Sb., o lesích a o změně a doplnění některých zákonů (lesní zákon),

rozhodl v pochybnostech,

podle § 3 odst. 3) zákona o lesích, o tom, že uvedené pozemky jsou využívány jako ostatní plocha a převádějí se na skutečný stav, t.j. vyjímají se z pozemků určených k plnění funkcí lesa do ostatní plochy, za účelem odstranění dlouholetého nesouladu mezi evidencí nemovitostí a skutečným stavem:

Obec Kaznějov, k.ú. Kaznějov p.č. 1259/84, o výměře 9,2762 ha
p.č. 1259/59, o výměře 5,1944ha

Obec Plasy, k.ú. Lomnička u Plas p.č. 507/4, o výměře 1,7888 ha
p.č. 507/5, o výměře 2,5675 ha
p.č. 505/14, o výměře 0,2725ha
p.č. 510/5, o výměře 2,3272 ha

Obec Horní Bříza, k.ú. Horní Bříza p.č. 1755/61, o výměře 3,9362 ha

Obec Trnová, k.ú. Trnová u Plzně p.č. 720/3, o výměře 0,3227 ha
p.č. 678/38, o výměře 1,2172 ha

Podkladem pro vydání tohoto rozhodnutí je žádost LČR LS Plasy a výpis z katastrální evidence nemovitostí.

Odůvodnění:

Uvedeným rozhodnutím se odstraňuje dlouhodobý nesoulad skutečnosti se stavem katastru nemovitostí s uvedením na skutečný stav. Šetřením bylo zjištěno, že se jedná o dlouhodobý nesoulad a že na parcele nelze řádně lesnický hospodařit, proto bylo rozhodnuto, jak je shora uvedeno.

Poučení:

Proti tomuto rozhodnutí lze podat odvolání do 15 dnů od jeho doručení ke Krajskému úřadu Plzeňského kraje prostřednictvím zdejšího referátu.



Toto rozhodnutí nabylo právní moci dne 16.1.2001

Okresní úřad Plzeň - sever referát životního prostředí

v Plzni dne 16. ledna 2001

3

vedoucí referátu



CO: Katastrální úřad Plzeň - sever, po nabytí právní moci
vlastní 221/1

TEL: 

i. Zlavor 38/77

e

OKRESNÍ NÁRODNÍ VÝBOR PLZEŇ-SEVER
ODBOR VODNÍHO A LESNÍHO HOSPODÁŘSTVÍ A ZEMĚDĚLSTVÍ

č. j.: VLHZ 138/77

V PLZNI dne 28. února 1977

Vyřizuje : 

Západočeské keramické závody n.p.
závod 35 - Těžby
K a z n ě j o v 331 51

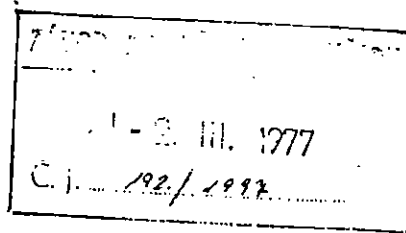

e-
786

Věc : Vynětí části lesního fondu v kat. území Lomnička

ONV Plzeň - sever, odbor vodního a lesního hospodářství a zemědělství vyhovuje vaší žádosti ze dne 3.2.1977 pod zn. 27/77-35/Ze a podle ust. § 10 zák. č. 166/1960 Sb. o lesích a lesním hospodářství povoluje vynětí z lesního fondu poz. č. parc. částí 507/2, 507/1, 510, 505, 506 /dle geom. plánu 761-307-113-74/ o celkové výměře 10,7403 ha s převodem kultury na ostatní plochy. 507/2 510/21

O d ů v o d n ě n í

Jedná se o plochu v dobývacím prostoru Lomnička - těžba kaolínu, již odlesněnou, nepovolenou změnu kultur zjistili Středisko geodézie Plzeň - sever, na celkové ploše 10,7403 ha. Vynětí části plochy o výměře 9,- ha bylo již však povoleno rozhodnutím odboru ze dne 3.12.1973 pod č.j. 6414/73. Dnešním rozhodnutím se povoluje vyčlenit rozdílová plocha.

Proti tomuto rozhodnutí se lze odvolat do 15 dnů po doručení k odboru VLHZ Zpč. KNV podáním u zdejšího odboru.

Na vědomí :

- 1./ Středisko geodézie Plzeň - sever
- 2./ Lesní závod Plasy
- 3./ Měst.NV Plasy

Vedoucí odboru,

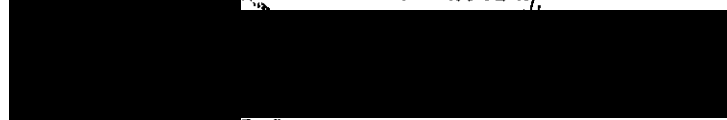

Dle ověřovací knihy, poř. č. 1027/1000

tento úplný - částečný opis /kopie/
.....1..... stránek. doslovně souhlasí
s prvopisem /ověř. opisem/1..... str.

Městský úřad Kaznějov

dne 11. 12. 2000

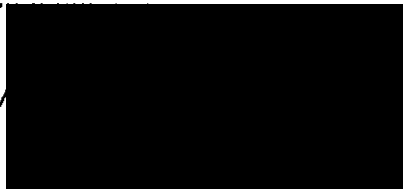

MĚSTSKÝ ÚŘAD KRALOVICE

Markova 2, Kralovice PSČ 331 41

ODBOR ŽIVOTNÍHO PROSTŘEDÍ
pracoviště Manětínská 493, Kralovice PSČ 331 41

VÁŠ DOPIS ZN.:
ZE DNE: 13.6.2008
Č.J.: OZP-10801/08-636/2008-mkr
SPIS Č.: 636/2008
VYŘIZUJE: [REDAKCE]
TEL.: [REDAKCE]
FAX: [REDAKCE]
E-MAIL: [REDAKCE]

Lesy České republiky, s.p.
Lesní správa Plasy
Žebnická 7
331 01 Plasy

DATUM: 26.6.2008

Lesy České republiky, s.p. se sídlem Přemyslova 1106, 501 68 Hradec Králové Lesní správa Plasy	
Datum: 27-06-2008	FID: 410/2008
Jedinečné číslo jednací:	
Množství:	Druh, typ zásilky: ROZHODNUTÍ

Městský úřad Kralovice, odbor životního prostředí, jako orgán státní správy lesního hospodářství, příslušný podle zákona č. 314/2002 Sb., o stanovení obcí s pověřeným obecním úřadem a stanovení obcí s rozšířenou působností a dle § 48 odst. 1 písm.a) zákona č. 289/1995 Sb., o lesích a o změně a doplnění některých zákonů (lesní zákon), ve znění pozdějších předpisů (dále jen „lesní zákon“)

**rozhodl v pochybnostech
dle § 3 odst. 3 lesního zákona**

o tom, že uvedené pozemky neplní funkce lesa a převádějí se na skutečný stav, tj. vyjímají se z pozemků určených k plnění funkcí lesa za účelem odstranění nesouladu mezi evidencí nemovitostí a skutečným stavem:

**Obec Plasy, k.ú. Lomnička u Plas, p.č. 506/16, o výměře 0,8844 ha
Obec Plasy, k.ú. Lomnička u Plas, p.č. 506/17, o výměře 0,8029 ha**

Označení pozemků je provedeno podle identifikace parcel z geometrického plánu č. 116-328/2003 úředně ověřeného [REDAKCE] dne 27.10.2003 pod č. 215/2003 a odsouhlaseného Katastrálním úřadem Plzeň - sever, katastrální pracoviště Kralovice dne 10.11.2003 pod číslem 421/03.

Označení účastníků dle § 27 odst. 1 zákona č. 500/2004 Sb., správní řád:

- Lesy České republiky, s.p., Lesní správa Plasy, Žebnická 7, 331 01 Plasy, IČ 42196451

Odůvodnění:

Lesy České republiky, s.p., Lesní správa Plasy podaly dne 17.6.2008 pod č.j. OZP-10801/08 Žádost o posouzení popř. vydání Rozhodnutí v pochybnostech, kde žádají o odstranění nesouladu stavu faktického se stavem právním u pozemků v k.ú. Lomnička u Plas p.č. dle GP 506/16 a 506/17 dosud vedený jako lesní pozemek.

Dle Rozhodnutí Okresního úřadu Plzeň – sever, referát životního prostředí, Americká 39, 306 06 Plzeň ze dne 11.9.1997 pod č.j. ŽP/693/97 se cit.: „Trvale vyjímají z pozemků určených k plnění funkcí lesa Obec: Lomnička u Plas, p.č. 506/9, o výměře 1,7213 ha, označení pozemků je provedeno podle identifikace parcel z geometrického plánu č. 81-231/96 ze dne 6/96 ověřeného číslem 213/96 ze dne 26.7.1996 a výpisu z evidence nemovitostí střediska katastrálního úřadu Plzeň – sever.“

Pozemek p.č. 506/9 k.ú. Lomnička u Plas byl dle nového geometrického plánu č. 116-328/2003 ze dne 27.10.2003 označen p.č. 506/16 a 506/17.

Je zjevné, že pozemky p.č. 506/16 a 506/17 v k.ú. Lomnička u Plas dle Rozhodnutí Okresního úřadu Plzeň – sever neplní funkce lesa a staly se součástí dobývacího prostoru Lomnička I a převádějí se na skutečný stav, to je vyjímají se z pozemků určených k plnění funkcí lesa.

Poučení účastníků:

Proti tomuto rozhodnutí může ve smyslu ustanovení § 81 správního řádu účastník řízení, který jím může být přímo dotčen, podat podle ustanovení § 83 odst. 1 správního řádu odvolání, ve kterém se uvede v jakém rozsahu se rozhodnutí napadá a dále namítaný rozpor s právními předpisy nebo nesprávnost rozhodnutí nebo řízení, jenž mu předcházelo, ve lhůtě 15 dnů ode dne jeho oznámení ke Krajskému úřadu Plzeňského kraje podáním učiněným u Městského úřadu Kralovice, odboru životního prostředí.

Odvolání musí dle § 82 odst. 2 správního řádu obsahovat náležitosti uvedené v § 37 odst. 2 správního řádu a podává se s potřebným počtem stejnopisů shodným s počtem účastníků řízení a jeden stejnopis pro správní orgán. Nepodá-li účastník potřebný počet stejnopisů, vyhotoví je na jeho náklady Městský úřad Kralovice, odbor životního prostředí. Podané odvolání má v souladu s ustanovením § 85 odst. 1 správního řádu odkladný účinek. Odvolání jen proti odůvodnění rozhodnutí je nepřijatelné.

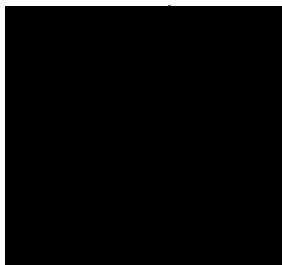

vedoucí odboru životního prostředí
Město Kralovice

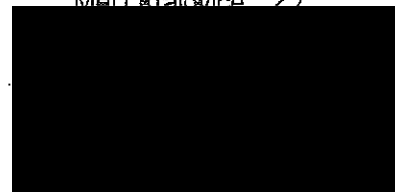

Účastník řízení:

Lesy České republiky, s.p., Lesní správa Plasy, Žebnická 7, 331 01 Plasy
vlastní 221.1.2 A/5

OKRESNÍ ÚŘAD PLZEŇ-SEVER

referát životního prostředí

Moskevská 39, 306 06 Plzeň oddělení zemědělství



Toto rozhodnutí nabývá právní moci dnem

Plzeň-sever -

číslo dne 6.8.1991

Zpč. keramické závody závod 35 - těžby	
K a z n ě j o v	
331 51	
Kat. území Lomnička	Pol. výhazu zmla 833
Poř. č. 5049	Dašio dne; PLZEŇ

VÁS DOPIS ZNAČKY/ZE DNE

NAŠE ZNAČKA
ZP 1380/91

VYŘIZUJTE/INKA

PLZEŇ

16.7.1991

15.2.93 Fa

VĚC:

Vynětí pozemku z lesního půdního fondu

Rozhodnutí

Okresní úřad Plzeň-sever, referát ZP, oddělení zemědělství jako orgán státní správy lesního hospodářství příslušný podle § 26 odst. 1 písm. "c" zák. ČNR č. 96/77 Sb. o hospodaření v lesích a státní správě lesního hospodářství p o v o l u j e podle § 4 odst. 2 zák. č. 61/77 Sb. vynětí dále uvedeného lesního pozemku, resp. jeho části z lesního půdního fondu pro těžbu nerostných surovin. Trvale se vyjímá z lesního půdního fondu pozemek:

obec: Plasy k.ú. Lomnička z poz.č. 507/1 č. o výměře 0,7309 ha

Uvedená část vznikla rozdělením parc.č. 507/1 dle geom. zaměření SG Plzeň-sever a byla označena jako parc.č. 507/10.

Odůvodnění

Výše uvedený pozemek se trvale vyjímá z lesního půdního fondu za účelem těžby kaolínu. Vyjmutá plocha je součástí dobývacího prostoru, který byl schválen při komisionálním jednání dne 8.12.1983 a je evidován na Českém báňském úřadě v Praze.

Proti tomuto rozhodnutí se lze odvolat do 15-ti dnů ode dne jeho doručení k MZP podáním učiněným u zdejšího referátu.

- Na vědomí:
1. SG Plzeň-sever
 2. ref. ZP - územní plán
 3. LZ Plasy
 4. MÚ Plasy
 5. ZSL PR

Vedoucí referátu:



MĚSTSKÝ ÚŘAD KRALOVICE

Markova 2, Kralovice PSČ 331 41

ODBOR ŽIVOTNÍHO PROSTŘEDÍ
pracoviště Manětínská 493, Kralovice PSČ 331 41

VÁŠ DOPIS ZN.:
ZE DNE:
NAŠE ZN.: OZP/1041/04

VYŘIZUJE:
TEL.:
FAX:
E-MAIL:

DATUM: 16.12.2004

LASSELSBERGER a.s. LESY ČR
Ing. Josef Pavelka LESNÍ SPRÁVA PĚLAŠY
Adélova 2549/1 DOŠLO 20-12-2004
320 00 PLZEŇ

Č.j. 844/216/04/05
Příloha 05

Věc: rozhodnutí o dočasném odnětí pozemků určených k plnění funkcí lesa

ROZHODNUTÍ

Městský úřad Kralovice, odbor životního prostředí jako orgán státní správy lesního hospodářství, příslušný podle zákona č. 314/2002 Sb., o stanovení obcí s pověřeným obecním úřadem a stanovení obcí s rozšířenou působností a dle § 48 odst. 1. písm. f) zákona č. 289/1995 Sb., o lesích a o změně a doplnění některých zákonů (lesní zákon), ve znění pozdějších předpisů

povoluje dle § 15, 16 a 17 lesního zákona
žadatel – firmě LASSELSBERGER a.s., se sídlem Adélova 2549/1, 32000 Plzeň, IČO 25238078

dočasné odnětí

části pozemku určeného k plnění funkcí lesa označené v GP č.121-10/2004 jako č. 507/23 o výměře 0,3363 ha z pozemků určených k plnění funkcí lesa č. 507/1 v k.ú. Lomnička u Plas pro stávající stavbu – „elektrické vedení 6kV pro přívod energie k čerpacím stanicím vratné vody z dobývacího prostoru“.

Pozemek se odnímá dočasně na dobu 30-ti let, tj. do dne 31.12.2034. Opětovné zalesnění a vrácení pozemku do původního stavu musí být provedeno nejdéle do 31.12.2034 dle pokynů příslušného odborného lesního hospodáře a vlastníka pozemku – LČR s.p., LS Plasy. Do stejného termínu je žadatel povinen pozemky protokolárně předat zpět do užívání vlastníkovu pozemků.

V zájmu ochrany pozemků určených k plnění funkcí lesa se podle § 16 odst. 2) písm. f) zákona o lesích ukládají žadatelům o dočasné vynětí tato opatření a tyto povinnosti:

- Hranice pozemků, resp. jejich částí, odňatých z pozemků určených k plnění funkcí lesa podle tohoto rozhodnutí žadatel řádně vytyčí a vyznačí.
- Žadatel je povinen provést pro rekultivační účely skryvku kulturní vrstvy půdy z odlesněné plochy a deponovat ji na místě dohodnutém s dosavadním uživatelem lesních pozemků.
- Před uplynutím doby dočasného vynětí lesních pozemků z pozemků určených k plnění funkcí lesa je žadatel povinen provést urychleně půdní úpravy a rekultivaci podle plánu rekultivace (který je momentálně zpracováván na celý dobývací prostor Lomnička l.) tak, aby se plocha mohla zalesnit.

Za odnětí se stanovuje investování stavby, firmě LASSELSBERGER a.s., se sídlem Adélova 2549/1, Plzeň – IČO 25238078 dle § 17 odst. 1) poplatek ve výši 72434,- Kč. Splatnost poplatku je, dle § 18 odst. 1) zákona o lesích, sazba 2415,- Kč za rok a platí se každoročně podle sazby stanovené pro první poplatek, a to vždy nejpozději do konce kalendářního roku, v němž odnětí trvá. Platbu proveďte na účet ČNB Plzeň č.ú. [redacted] pro dočasné odnětí. Jako var. symbol uveďte IČO nebo rodné číslo. Dle § 17 odst. 4) připadá z poplatku 40% obci, v jejímž katastrálním území došlo k odnětí (Město Plasy), a 60% Státnímu fondu životního prostředí.

Odůvodnění:

Městský úřad Kralovice, odbor životního prostředí zahájil dne 14.9.2004 správní řízení s firmou Lasselsberger a.s. ve věci nepovoleného záboru PUPFL. V průběhu tohoto řízení bylo zjištěno, že v k.ú. Lomnička u Plas došlo k nepovolenému záboru PUPFL v rozsahu částí pozemku č. 507/1 o výměře 0,3363 ha, který je ve vlastnictví (správě) LČR LS Plasy. Rozhodnutím č.j. OZP/867/04 ze dne 22.11.2004 byla uložena pokuta za odnětí PUPFL

TEL: [redacted]

FAX: [redacted]

E-MAIL: [redacted]

45 782

bez rozhodnutí a zároveň bylo uloženo firmě Lasselsberger a.s. požádat o odnětí pozemku z PUPFL se všemi náležitostmi a to do 31.12.2004.

Dne 14.12.2004 obdržel MěÚ Kralovice žádost o odnětí zmiňované části pozemku z PUPFL s přílohami. Žádost obsahovala geometrický plán č. 121-10/2004, který oddělil část pozemku z č. 507/1 o výměře 0,3363 ha a označil ji jako č. 507/23 v k.ú. Lomnička u Plas. Dále bylo v žádosti obsaženo vyjádření vlastníka pozemku – Lesů České republiky s.p., Lesní správy Plasy. Vlastník pozemku ve svém vyjádření uvádí, že s dočasným odnětím souhlasí. Výpočet výše poplatků zpracoval [redacted] svým posudkem č. 119-32/04. Výše poplatku činí 72434,-Kč za celou dobu trvání odnětí – tj. za 30 let. Výše byla stanovena dle zákona o lesích a dle vzorce $OLP = PP \times CD \times f = 6.3 \times 814 \times 1,4 \text{ (Kč/ha/rok)} = 7179,48 \times 0,3363 = 2414,46 \text{ (Kč/rok)} \times 30 = 72434,-\text{Kč}$. Vlastnictví pozemků bylo doloženo výpisem z evidence katastru nemovitostí ze dne 6.10.2004, ze kterého jasně vyplývá, že vlastníkem pozemku č. 507/1 z kterého se odnímá část pozemku, jsou LČR s.p., (příslušná LS Plasy). Informace o pozemky byly doplněny i zákresem pozemku na mapě a situací v dobývacím prostoru Lomnička I. Dobývací prostor Lomnička I. byl schválen rozhodnutím Českým Báňským úřadem č.j. 279/84 ze dne 5.3.1984, opraveným dopisem obvodního Báňského úřadu Plzeň č.j. 1915-465/94 ze dne 22.8.1994, které tvořily také přílohy žádosti o odnětí. Odnímaná plocha je využívána jako manipulační plocha – dopravní plocha a jako umístění pro elektrické vedení 6kV pro přívod energie k čerpacím stanicím vratné vody z dobývacího prostoru. Toto zařízení a plocha je součástí schváleného dobývacího prostoru, proto nebylo třeba zvláštní územní rozhodnutí pro umístění stavby. Protože bylo v předchozím navazujícím řízení svoláváno ústní jednání na místě ohledání se všemi dotčenými stranami, což plyne ze zápisu č. OŽP/867/04-zápis ze dne 1.10.2004, nebylo již svoláváno další šetření na místě.

Žádost o vynětí byla doložena náležitostmi podle vyhl. č. 77/1996 Sb., o náležitostech žádosti o odnětí nebo omezení a podrobnostech o ochraně pozemků určených k plnění funkcí lesa. Příslušnost správního orgánu k vydání rozhodnutí je dána tím, že jde o vynětí pozemků dle § 48 odst. 1) zákona o lesích. Platnost rozhodnutí zaniká, podle § 16 odst. 5) zákona o lesích, jestliže uplyne lhůta, na kterou bylo rozhodnutí vydáno nebo pokud nedojde k využití pozemku k účelu, pro něž bylo rozhodnutí vydáno, do 2 let od nabytí právní moci tohoto rozhodnutí. Na základě výše uvedených údajů MěÚ Kralovice, odbor životního prostředí rozhodl o dočasném odnětí části pozemku v rozsahu uvedeném ve výroku tohoto rozhodnutí.

Poučení o odvolání:

Proti tomuto rozhodnutí se lze do 15 dnů od jeho doručení odvolat ke Krajskému úřadu Plzeňského kraje podáním učiněným u zdejšího odboru životního prostředí Městského úřadu Kralovice.



vedoucí odboru životního prostředí
MěÚ Kralovice



Obdrželi do vlastních rukou:

- LASSELSBERGER a.s., Adélova 2549/1, 32000 Plzeň
- Lesy České republiky s.p., Lesní správa Plasy, Žebnická 7, 33101 Plasy

Na vědomí:

- Město Plasy, Plzeňská 285, 33101 Plasy
- Odbor regionálního rozvoje a ÚP, zde
- Finanční úřad Plzeň - sever – po nabytí právní moci

CO: vlastní 221.1.5 A/5

Výpočet poplatku:

$OLP = PP \times CD \times f = 6.3 \times 814 \times 1,4 \text{ (Kč/ha/rok)} = 7179,48 \times 0,3363 = 2414,46 \text{ (Kč/rok)} \times 30 = 72434,-\text{Kč}$

PP - průměrná roční potenciální produkce lesů v ČR v m³/ha
CD - průměrná cena dřeva na odvozním místě v Kč za m³
f - faktor ekologické váhy lesa dle kategorie



Toto rozhodnutí nabylo právní moci dne... 5.1.2005

Toto rozhodnutí je vykonatelné dne.....

Městský úřad Kralovice
Odbor životního prostředí

dne... 5.1.2005



12 0590

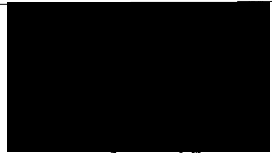

15 VIII 1994

MINISTERSTVO ŽIVOTNÍHO PROSTŘEDÍ
ČESKÉ REPUBLIKY

V Plzni dne 4. 7. 1994

Č.j.: 587/ÚOPL/94
Vyřizuje: Ing. Horáček

LESY ČR LESNÍ SPRÁVA PLASY
DOŠLO 1 ? -07- 1994
č.j. 406 Příloha

Rozhodnutí

Ministerstva životního prostředí České republiky, územního odboru pro plzeňskou oblast o vynětí částí pozemků z lesního půdního fondu v k.ú. Lomnička, okres Plzeň-sever pro těžbu surového kaolinu.

Ministerstvo životního prostředí České republiky, územní odbor pro plzeňskou oblast, jako orgán státní správy lesního hospodářství, příslušný podle § 28 odst. 1 písm. d/ zákona č. 96/1977 Sb., o hospodaření v lesích a státní správě lesního hospodářství, rozhodl o žádosti a.s. Západočeských kaolinových a keramických závodů - Horní Bříza zn. 41/94-Ma ze dne 17.3.1994 takto:

p o v o l u j e

podle ustanovení § 4 odst. 2 zákona č. 61/1977 Sb., o lesích, trvalé vynětí následujících pozemků, resp. jejich částí z lesního půdního fondu

obec	k.ú.	p.p.č.	výměra v ha	pozn.
Plasy	Lomnička	505/2 = 505/2	2,9808	} 510 F 3EL. 82
Plasy	Lomnička	763/1 = 763/1	0,0339	
celkem			3,0147	

za účelem těžby surového kaolinu. Pro určení částí pozemků je směrodatný GP č. 63-979/93 ze dne 7.12.1993 - KÚ Plzeň-sever.

V zájmu ochrany lesního půdního fondu se podle § 5 vyhl. č. 99/1977 Sb., o postupu při ochraně lesního půdního fondu, ukládají tato opatření a povinnosti:

- 1/ Hranice pozemků, resp. částí vyňatých z lesního půdního fondu před zahájením odlesnění podle tohoto rozhodnutí řádně vytýčit, vyznačit a seznámit s nimi vlastníky /uživatele lesa/.
- 2/ Žadatel je povinen provést pro rekultivační účely skrývku kulturní vrstvy půdy z odlesněné plochy a deponovat ji na místo dohodnuté s vlastníkem lesních pozemků.
- 3/ Nepřipustit, aby pařezy a vytěžená inertní hmota byla ukládána do lesních porostů mimo vyznačený zábor.

- 4/ S odlesněním smí být započato až po nabytí právní moci rozhodnutí podle zvláštních předpisů - horního zákona, t.j. schválení otvírky, přepravy a dobývání surového kaolinu, pro něž bylo povoleno toto vynětí z lesního půdního fondu.

Odůvodnění

Ministerstvo životního prostředí České republiky, územní odbor pro plzeňskou oblast, posoudilo žádost a.s. Západočeských kaolinových a keramických závodů v Horní Bříze zn. 41/94-Ma ze dne 17.3.1994 o trvalém vynětí části pozemků z lesního půdního fondu pro těžbu surového kaolinu.

Uvedený zábor se nachází ve vyhlášeném dobývacím prostoru "Lomnička I" rozhodnutím č. 241/76 ČKZ ze dne 2. února 1976 a rozšířeného rozhodnutím č.j. 279/84 ČKZ ze dne 11. května 1984 pro dobývání kaolinu. Podle výsledků šetření a vyjádření účastníků řízení není zásadních námitek, proto bylo rozhodnuto jak je shora uvedeno.

Příslušnost správního orgánu k vydání rozhodnutí je dána tím, že dotčené lesní porostní skupiny jsou zařazeny v kategorii lesa zvláštního určení /§ 23 odst. 4 zákona č. 61/1977 Sb./.

LČR LS Plasy vyznačí do lesního hospodářského plánu uvedený údaj o vynětí lesních pozemků.

P o u č e n í : Proti tomuto rozhodnutí lze do 15-ti dnů podat u zdejšího odboru rozklad podle § 61 zákona č. 71/1967 Sb., o správním řízení.

Účastníci řízení:

1. Západočeské kaolinové a keramické závody, a.s. v Horní Bříze
2. LČR LS Plasy

Na vědomí:

1. OkÚ Plzeň-sever, RŽP, státní správa les. hosp. + spis
2. Obec Plasy
3. Katastrální úřad Plzeň-sever
4. LČR, OI Slovanská alej 36, Plzeň
5. ČIŽP DOL Stříbro

přednosta územního odboru pro
plzeňskou oblast se sídlem v Plzni

Adresa: Ministerstvo životního prostředí ČR, územní odbor pro plzeňskou oblast, Škroupova 18, 301 36 Plzeň.

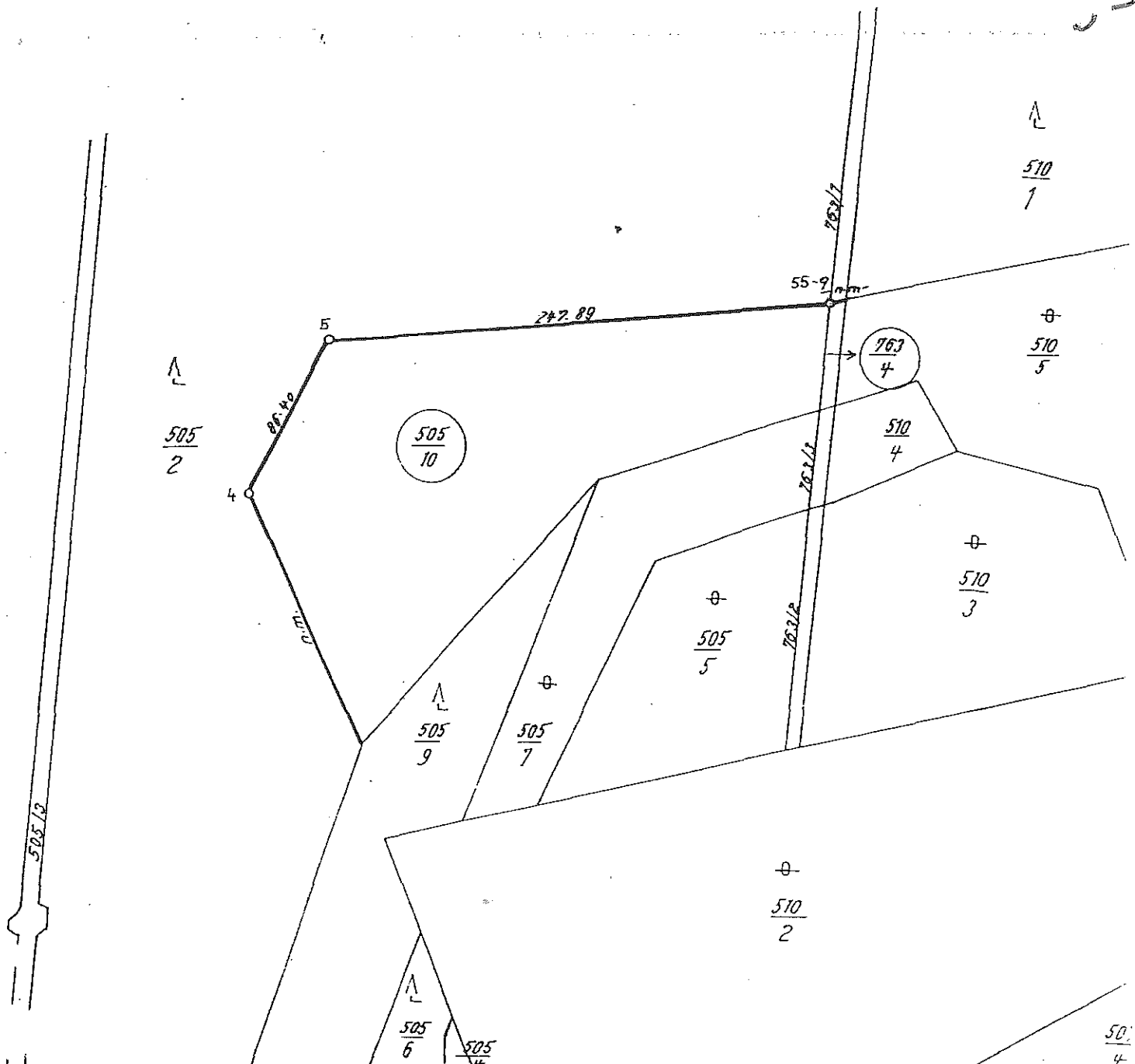

 Název organizace PLZEŇSKÁ GEODETICKÁ KANCELÁŘ (sdružení geodetů) Rajskova 12, 301 47 Plzeň TEL./FAX 038/43423	Okres Plzeň-sever	Obec Plasy	Kat. území Losnička
	Číslo zakázky plánu 63-979/93	Mapový list č. VIII-18-14	Záznam podrobného měření změn č. 63
<h1>GEOMETRICKÝ PLÁN</h1> pro oddělení pozemku			
Zaměřil	Vyhotovil	Ověřil	Potvrdil
Dne 11. listopad 93	Dne 7.12.1993	Dne 16. pros. 1993	Dne 20. XII 1993 186
Nové hranice byly v přírodě označeny trubkami		Náležitosti a přesnosti odpovídá předpisům	Soulad očíslování parcel s údaji evidence nemovitostí se potvrzuje
*) Výměra 1 ... z přímo měřených měř vypočtena 2 ... z vyrovnaných souřadnic 0 ... graficky			
Souřadnice bodů označených čísly a ostatní měřické údaje jsou uloženy ve všeobecné dokumentaci			

VÝKAZ VÝMĚR PODLE KATASTRU NEMOVITOSTÍ

Dosavadní stav				Nový stav															
Parcelní číslo	Výměra			Druh pozemku	Parcelní číslo	Výměra			Druh pozemku	Nabyvatel	Kvalita výměry*)	Porovnání se stavem evidence právních vztahů						Poznámka	
	ha	a	m ²			ha	a	m ²				Parcelní číslo		Číslo listu vlast.	Výměra dílu				
												v PK	v KN		ha	a	m ²		
505/2	geom. plán přelicháří			les	505/2	14.65.92			les	1	0								
					505/10	2.98.08			les	1	0	505/2	16			2.9808			
763/1	31.86.08.08.p.			os.p.	763/1	2847					0								
					763/4	3.39			os.p.	1	0	763/	16			3.39			
	17.95.86					17.95.86													
Nabyvatel: 1. SZ - Buzáňov																			

MĚSTSKÝ ÚŘAD KRALOVICE

Markova 2, Kralovice PSČ 331 41

ODBOR ŽIVOTNÍHO PROSTŘEDÍ pracoviště Manětínská 493, Kralovice PSČ 331 41

VÁŠ DOPIS ZN.: LBM-30-1-072/2016
ZE DNE: 10.8.2016
Č.J.: OŽP/15786/16 Kral
SPIS. ZN.: OŽP/2655/2016 Kral
OPRÁVNĚNÁ
ÚŘEDNÍ OSOBA
TEL.:
FAX:
E-MAIL:

DATUM: 22.8.2016

LB MINERALS, s.r.o.
Tovární 431, 330 12 Horní Bříza
VJ Kaznějov
Kaznějov 597, 331 51 Kaznějov



Toto rozhodnutí nabylo právní moci dne...14.9.2016

Toto rozhodnutí je vykonatelné dne.....

Městský úřad Kralovice
Odbor životního prostředí

ROZHODNUTÍ

dne...3.10.2016...podpis: [redacted]

Městský úřad Kralovice, odbor životního prostředí jako orgán státní správy lesů, příslušný podle zákona č. 314/2002 Sb., o stanovení obcí s pověřeným obecním úřadem a stanovení obcí s rozšířenou působností a dle § 48 odst. 1 písm. d) zákona č. 289/1995 Sb., o lesích a o změně a doplnění některých zákonů (lesní zákon), ve znění pozdějších předpisů

povoluje

podle § 13 odst. 1 a § 15 odst. 1 lesního zákona

odněti pozemků určených k plnění funkcí lesa,

dočasně na dobu 30 let, tj. ode dne 1.10.2016 do dne 30.9.2046 se vyjímá z pozemků určených k plnění funkcí lesa tento pozemek:

obec	katastr.území	p.č.	výměra v ha	vedený jako druh pozemku
Plasy	Lomnička u Plas	764/7	0,0334	ostatní plocha (ostatní komunikace)

Označení pozemku je provedeno podle identifikace parcel z map KN katastrálního úřadu pro Plzeňský kraj a výpisu z katastru nemovitostí.

Označení účastníků dle § 27 odst. 1 zákona č. 500/2004 Sb., správní řád (dále jen „správní řád“):

- LB MINERALS, s.r.o., Tovární 431, 330 12 Horní Bříza, IČ 27994929
- Lesy České republiky, s.p., Přemyslova 1106/19, 500 08 Hradec Králové, IČ 42196451

Odůvodnění:

Žadatel, LB MINERALS, s.r.o., se sídlem Tovární 431, 330 12 Horní Bříza, požádal dne 16.8.2016 o dočasné odněti pozemku p.č. 764/7 v k.ú. Lomnička u Plas z pozemků určených k plnění funkcí lesa. Tento pozemek je součástí dobývacího prostoru Lomnička I, kde dochází k postupnému odněti pozemků určených k plnění funkcí lesa, tak jak postupuje těžba surového kaolinu. Pozemek je vedený jako druh pozemku ostatní plocha, způsob využití ostatní komunikace, se způsobem ochrany pozemek určený k plnění funkcí lesa. Pozemek s tímto využitím je v lesním zákoně dle § 3 odst. 1 písm. b) zařazen do jiných pozemků, tudíž se na něj nevztahuje dle Přílohy k zákonu č. 289/1995 Sb. výpočet poplatku za odněti lesních pozemků. Z těchto důvodů se poplatek za odněti nestanovuje.

K žádosti byl přiložen souhlas vlastníka pozemku s odnětím.

Příslušnost správního orgánu k vydání rozhodnutí je dána tím, že jde o vynětí pozemků u pozemků do 1 ha.

Pozemek dočasně odňatý přestává být součástí pozemků určených k plnění funkcí lesa dnem 1.10.2016 a opětovně se stává pozemkem určeným k plnění funkcí lesa uplynutím lhůty, na kterou bylo rozhodnutí vydáno. Případnou žádost o prodloužení platnosti rozhodnutí je nutno podat u odboru životního prostředí MěÚ Kralovice před uplynutím uvedené doby.

Poučení:

Proti tomuto rozhodnutí může ve smyslu ustanovení § 81 správního řádu účastník řízení, který jím může být přímo dotčen, podat podle ustanovení § 83 odst. 1 správního řádu odvolání, ve kterém se uvede v jakém rozsahu se rozhodnutí napadá a dále namítaný rozpor s právními předpisy nebo nesprávnost rozhodnutí nebo řízení, jež mu předcházelo, ve lhůtě 15 dnů ode dne jeho oznámení ke Krajskému úřadu Plzeňského kraje podáním učiněným u Městského úřadu Kralovice, odboru životního prostředí.

Odvolání musí dle § 82 odst. 2 správního řádu obsahovat náležitosti uvedené v § 37 odst. 2 správního řádu a podává se s potřebným počtem stejnopisů shodným s počtem účastníků řízení a jeden stejnopis pro správní orgán. Nepodá-li účastník potřebný počet stejnopisů, vyhotoví je na jeho náklady Městský úřad Kralovice, odbor životního prostředí. Podané odvolání má v souladu s ustanovením § 85 odst. 1 správního řádu odkladný účinek. Odvolání jen proti odůvodnění rozhodnutí je nepřipustné.

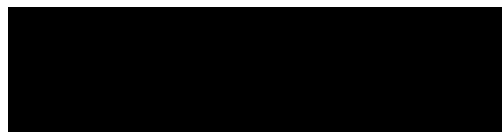

referent státní správy lesů, myslivosti a rybářství
odbor životního prostředí, Městský úřad Kralovice

Obdrželi:

- LB MINERALS, s.r.o., Tovární 431, 330 12 Horní Bříza, VJ Plzeňsko, Kaznějov 597, 331 51 Kaznějov
- Lesy České republiky, s.p., Přemyslova 1106/19, 500 08 Hradec Králové, LS Plasy, Žebnická 7, 331 01 Plasy
vlastní 221.1.5 A/5

V Plzni dne 7. 12. 1993

Č.j.: 1339/ÚOPL/93

Vyřizuje: [redacted]

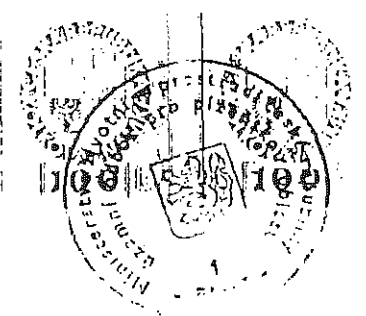

LESY ČR LESNÍ SPRÁVA PLASY	
DOŠLO	- 112- 1001
č.j.	40 Příloha

R o z h o d n u t í

Ministerstva životního prostředí České republiky, územního odboru pro plzeňskou oblast o vynětí pozemku z lesního půdního fondu v k.ú. Kaznějov pro těžbu surového kaolinu.

Ministerstvo životního prostředí České republiky, územní odbor pro plzeňskou oblast, jako orgán státní správy lesního hospodářství, příslušný podle § 28 odst. 1 písm. d/ zákona č. 96/1977 Sb., o hospodaření v lesích a státní správě lesního hospodářství, rozhodl o žádosti a.s. Západočeských kaolinových a keramických závodů - Horní Bříza zn. 115/93-35/MA ze dne 28. 6. 1993 takto:

p o v o l u j e

podle ustanovení § 4 odst. 2 zákona č. 61/1977 Sb., o lesích, trvalé vynětí následujícího pozemku, resp. jeho část z lesního půdního fondu

obec	k.ú.	p.p.č.	výměra v ha	
Kaznějov	Kaznějov	1259/1	3,4872	7205 5b4 a,b

za účelem těžby surového kaolinu. Pro určení části pozemku se směrodatný GP č. 370-751/92 ze dne 7. 4. 1993 - KÚ Plzeň-sever.

V zájmu ochrany lesního půdního fondu se podle § 5 vyhl. č. 99/1977 Sb., o postupu při ochraně lesního půdního fondu, ukládají tato opatření a povinnosti:

- 1/ Žadatel je povinen provést pro rekultivační účely skrývku kulturní vrstvy půdy z odlesněné plochy a deponovat ji na místo dohodnuté s vlastníkem lesního pozemku.
- 2/ Hranice pozemku, resp. část vyňatého z lesního půdního fondu před zahájením odlesnění podle tohoto rozhodnutí řádně vytýčit, vyznačit a seznámit s nimi vlastníky /uživatele/ lesa.
- 3/ Nepřipustit, aby pařezy a vytěžená inertní hmota byla ukládána do lesního porostu mimo vyznačený zábor.
- 4/ S odlesněním smí být započato až po nabytí právní moci rozhodnutí podle zvláštních předpisů - horního zákona, t.j. schválení plánu otvirky, přepravy a dobývání surového kaolinu, pro něž bylo povoleno toto vynětí z lesního půdního fondu.
- 5/ Žadatel předloží OÚ Kaznějov posouzení vlivů na životní prostředí podle zákona č. 224/92 Sb., do 30. dubna 1994.

[Handwritten signature and date]



O d ů v o d n ě n í

A.s. Západočeské kaolinové a keramické závody Horní Bříza předložila žádost o trvalé vynětí z lesního půdního fondu pro těžbu surového kaolinu.

Uvedený zábor se nachází ve vyhlášeném dobývacím prostoru "Lomnička I" rohodnutím č. 241/76 ČKZ ze dne 2. února 1976 a rozšířeného rozhodnutím č. 279/84 ČKZ ze dne 11. května 1984 pro dobývání kaolinu. Podle výsledků šetření a vyjádření účastníků řízení není zásadních námitek, proto bylo rozhodnuto jak je shora uvedeno.

Příslušnost správního orgánu k vydání rozhodnutí je dána tím, že dotčený porost je zařazen v kategorii lesa zvláštního určení /§ 23 odst. 4 zák.č. 61/1977 Sb./.

LČR LS Plasy vyznačí do lesního hospodářského plánu uvedený údaj o vynětí lesního pozemku.

P o u č e n í : Proti tomuto rozhodnutí lze do 15-ti dnů ode dne jeho doručení podat u zdejšího odboru rozklad podle § 61 zákona č. 71/1967 Sb., o správním řízení.

[Redacted] přednosta územního odboru pro plzeňskou oblast se sídlem v Plzni [Redacted]

Účastníci řízení:

1. Západočeské kaolinové a keramické závody a.s. v Horní Bříze
2. LČR LS Plasy

N a v ě d o m í :

Možná adresa, ačkoli nebyl zasílán, a učena ani jinému příslušnému úřadu. Adresát byl o uložení též poučen o tom, že mu co nejdříve vyzve...

Právní síla dne



Odesílatel: Ministerstvo životního prostředí České republiky
 Územní odbor pro plzeňskou oblast
 303 55 Plzeň, Škroupova 18

DORUČENKA

Č.j.: 1339/ÚOPL/93 Hříza

Západočeské kaolinové a keramické závody a.s.
 Závod 35 - Těžby
 331 51 Kaznějov

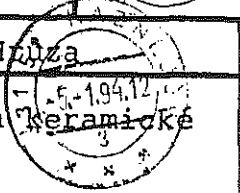

Potvrzují převzetí této písemnosti

Dne 4. 5. 1994

Podpis [Redacted]

pro

VÝKAZ VÝMĚR PODLE EVIDENCE NEMOVITOSTÍ KATASTRU

Dosaďadní stav			Nový stav												
Parcelní číslo	Výměra		Druh pozemku	Parcelní číslo	Výměra		Druh pozemku	Nabyvatel	Kvalita (výměry)	Porovnání se stavem evidence právních vztahů					Poznámka
	ha	m ²			Parcelní číslo					Císlo listu vlast.	Výměra dílu				
					v PK	v KN					ha	m ²			
1259/11457614 77830	les	les	1259/11500572					0							
			1259/5834872	les			1	2		1259/1	47	34872			
	1535444			1535444											
Nabyvatel: 1 Záp. kaolinové a keramické závody Horní Břizá															

Název organizace Plzeňská geodetická kancelář	Okres Plzeň-sever	Obec Kaznějov	Kat. území Kaznějov
	Číslo zakázky plánu 370-751/92	Mapový list č. 9-6/4	Záznam podrobného měření změn č. 370
<h2>GEOMETRICKÝ PLÁN</h2> pro oddělení pozemku			

Zaměřil	Vyhotořil	Ověřil	Potřrdil
Dne březen 93	Dne 7.4.1993	Dne -7. IV. 1993	Dne -8. IV. 1993

Nové hranice byly v přírodě označeny **trubkami**

*) Výměra vypočtena 1...z přímo měřených měř
2...z vyrovnaných souřadnic
0...graficky

Souřadnice bodů označených čísly a ostatní měřické údaje jsou uřazeny ve všeobecné dokumentaci

Náležitostmi a přesností odpovídá předpisům

Soulad očíslování parcel s údaji evidence nemovitostí se potvrzuje

GEOLOGICKO - MĚŘICÍ ÚDD. ZKS
závod KAOLIN Kaznějov

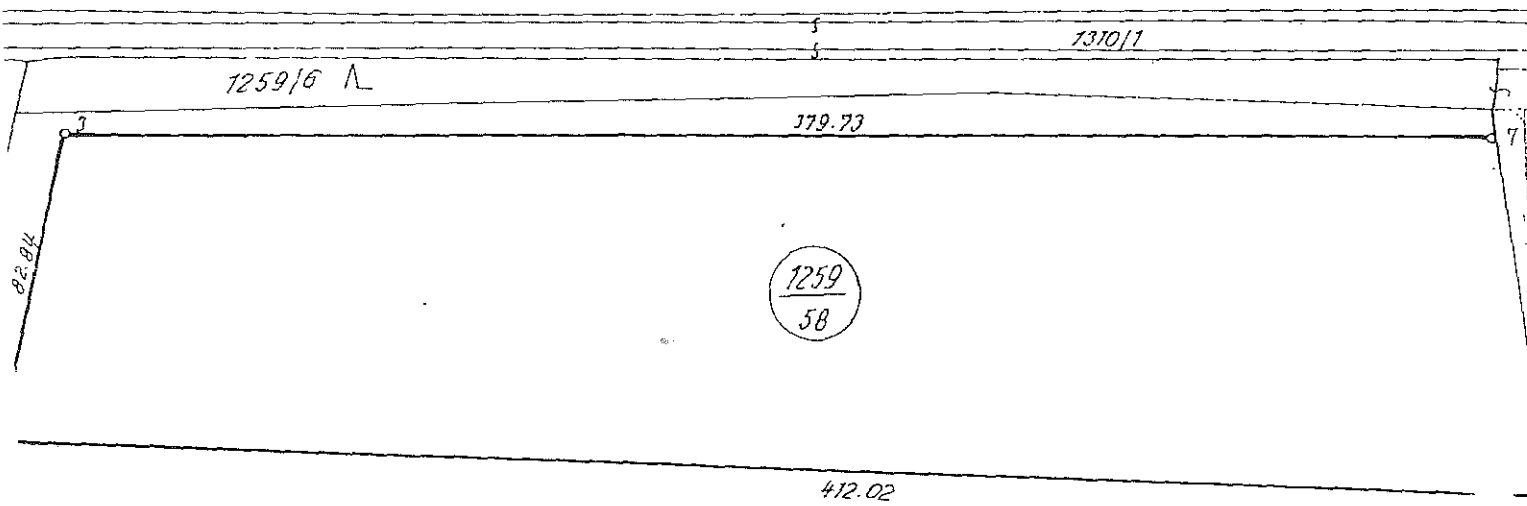

N
 $\frac{1259}{1}$

MINISTERSTVO ŽIVOTNÍHO PROSTŘEDÍ
ČESKÉ REPUBLIKY

LESY ČR LESNÍ SPRÁVA PLASY
V Plzni dne 7.12.1995 -12- 1005
Č.j.: 987/ÚOPL/95
Vyřizuje: [redacted]
č.j. 1132 Příloha

Rozhodnutí

Ministerstva životního prostředí České republiky o vynětí části lesního pozemku z lesního půdního fondu v k.ú. Kaznějov, okres Plzeň-sever pro těžbu surového kaolinu.

Ministerstvo životního prostředí České republiky, územní odbor pro plzeňskou oblast, jako orgán státní správy lesního hospodářství příslušný podle § 28 odst. 1 písm. d/ zákona č. 96/1977 Sb., o hospodaření v lesích a státní správě lesního hospodářství rozhodlo o žádosti Západočeských kaolinových a keramických závodů a.s., KAOLIN Kaznějov zn. 203/95-Ma ze dne 23.10.1995 takto:

povoluje

podle ust. § 4 odst. 2 zákona č. 61/1977 Sb., o lesích trvalé vynětí pozemku, resp. jeho části z lesního půdního fondu:

obec	k.ú.	p.p.č.	výměra v ha
Kaznějov	Kaznějov	1259/1 = <i>1259/109</i>	4,4363
celkem		<i>1259/109</i>	4,4363

za účelem těžby surového kaolinu. Pro určení části pozemku je směrodatný GP č. 442-150/95 ze 7.8.1995 - KÚ Plzeň-sever.

V zájmu ochrany lesního půdního fondu se podle § 5 vyhl. č. 99/1977 Sb., o postupu při ochraně lesního půdního fondu ukládají tato opatření a povinnosti:

- 1/ Hranice pozemku, resp. části vyňaté z lesního půdního fondu před zahájením odlesnění podle tohoto rozhodnutí řádně vytýčit, vyznačit a seznámit s nimi vlastníky /uživatele lesa/.
- 2/ Žadatel je povinen provést pro rekultivační účely skrývku kulturní vrstvy půdy z odlesněné plochy a deponovat ji na místo dohodnuté s vlastníkem lesního pozemku.
- 3/ Nepřipustit, aby pařezy a vytěžená inertní hmota byla ukládána do lesních porostů mimo vyznačený zábor.
- 4/ S odlesněním smí být započato až po nabytí právní moci rozhodnutí podle zvláštních předpisů - horního zákona, tj. schválení otvírky, přepravy a dobývání surového kaolinu, pro něž bylo povoleno toto vynětí z lesního půdního fondu.

Odůvodnění

Západočeské kaolinové a keramické závody a.s., KAOLIN Kaznějov předložily žádost zn. 203/95-Ma ze dne 23.10.1995 o trvalé vynětí části pozemku č.p. 1259/1 v k.ú. Kaznějov z lesního půdního fondu pro těžbu surového kaolinu.

Uvedený zábor se nachází ve vyhlášeném dobývacím prostoru "Lomnička I" stanoveného rozhodnutím č. 241/76 ČKZ ze dne 2. února 1976 a rozšířeného rozhodnutím č.j. 279/84 ČKZ ze dne 11. května 1984 pro dobývání kaolinu. Podle výsledků šetření a vyjádření účastníků řízení není zásadních námitek, proto bylo rozhodnuto, jak je shora uvedeno.

Příslušnost správního orgánu k vydání rozhodnutí je dána tím, že dotčené lesní porostní skupiny jsou zařazeny do kategorie lesa zvláštního určení /§ 23 odst. 4 zákona č. 61/1977 Sb./.

LČR s.p. LS Plasy vyznačí do lesního hospodářského plánu uvedený údaj o vynětí lesního pozemku.

P o u č e n í : Proti tomuto rozhodnutí lze do 15-ti dnů podat u zdejšího odboru rozklad podle § 61 zákona č. 71/1967 Sb., o správním řízení.

předseda územního odboru pro
plzeňskou oblast se sídlem v Plzni

Obdrží účastníci řízení:

1. Západočeské kaolinové a keramické závody a.s.
KAOLIN Kaznějov, 331 51
2. LČR s.p., LS Plasy, 331 01

Na vědomí:

1. OkÚ Plzeň-sever, RŽP-SSLH + spis
2. Obec Plasy
3. Katastrální úřad Plzeň-sever
4. LČR s.p., OI Slovanská alej 36, Plzeň

Adresa: Ministerstvo životního prostředí ČR, územní odbor pro plzeňskou oblast, Škroupova 18, 301 36 Plzeň.

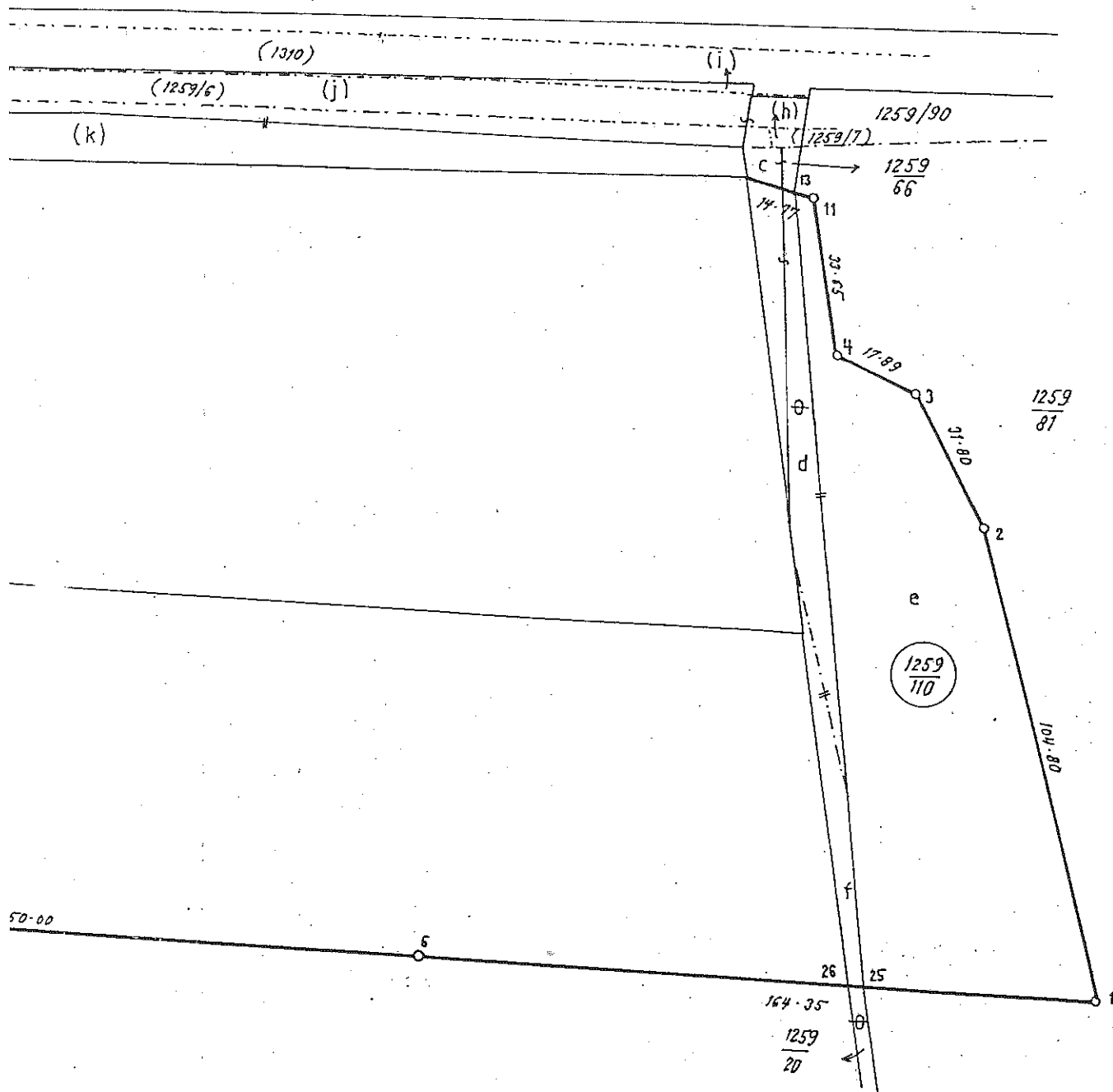

Název organizace Georeal spol.s r.o. Palackého nám.6 Plzeň	Okres Plzeň-sever	Obec Kaznějov	Kat. území Kaznějov
	Číslo zakázky plánu 442-150/95	Mapový list č. 9 - 6/4	Záznam podrobného měření změn č. 442
<h1>GEOMETRICKÝ PLÁN</h1>			
pro rozdělení ppč. 1259/1 1259/6, 1259/81			
Zaměřil	Vyhotovil	Ověřil	Potvrdil
Dne srpen 1995	Dne srpen 1995	Dne [redacted]	Dne 8. VIII. 1995
Nové hranice byly v přírodě označeny obeton. trubkami		Náležitosti a přesnosti odpovídá předpisům	Soulad očíslování parcel s údaji evidence nemovitostí se pobízuje
*) Výměra 1 ... z přímo měřených měř vypočtena 2 ... z vyrovnaných souřadnic 0 ... graficky			
Souřadnice bodů označených čísly a ostatní měřické údaje jsou uloženy ve všeobecné dokumentaci			

VÝKAZ VÝMĚR PODLE EVIDENCE NEMOVITOSTÍ

Děsavadní stav				Nový stav															
Parcelní číslo	Výměra			Druh pozemku	Parcelní číslo	Výměra			Druh pozemku	Nabyvatel	Kvalita výměry	Porovnání se stavem evidence právních vztahů						Poznámka	
	ha	a	m ²			ha	a	m ²				Parcelní číslo		Číslo listu vlast.	Výměra dílu				
												v PK	v KN		ha	a	m ²		
1259/6	47	06	les	1259/6	2	08				2									
				1259/109	75	83	os.p.	I		2		1259/6	47		44	98		a	
												1259/1	47		30	85		b	
															75	83		✓	
1259/66	8	93	os.p.	1259/66		90	os.p.	1		2		1259/66	129			90		c	
				1259/110	63	97	os.p.	1		2		1259/66	129		8	03		d	
												1259/81	129		52	98		e	
												1259/20	129		2	96		f	
															63	97			
259/81	1	96	94	os.p.	1259/81	31	94	87			2								
	30	50	91	les															
1259/20	12	22	os.p.	1259/20		9	26			2									
1259/1140	72	31	les	1259/1	137	37	63			2									
				1259/111	3	03	83	os.p.	1	2		1259/1	47	3	03	83		g	
	173	88	37			173	88	37											
Nabyvatel : 1				Západočeské kaolinové a keramické závody Horní Bříza															
Porovnání se stavem PK																			
				1259/111	303	83	os.p.	1	2		1259/1				3	03	83	g	
				1259/109	75	83	os.p.	1	2		1259/7						30	(h)	
											1310						1	59	
											1259/6						25	52	
											1259/1						48	42	
																	75	83	

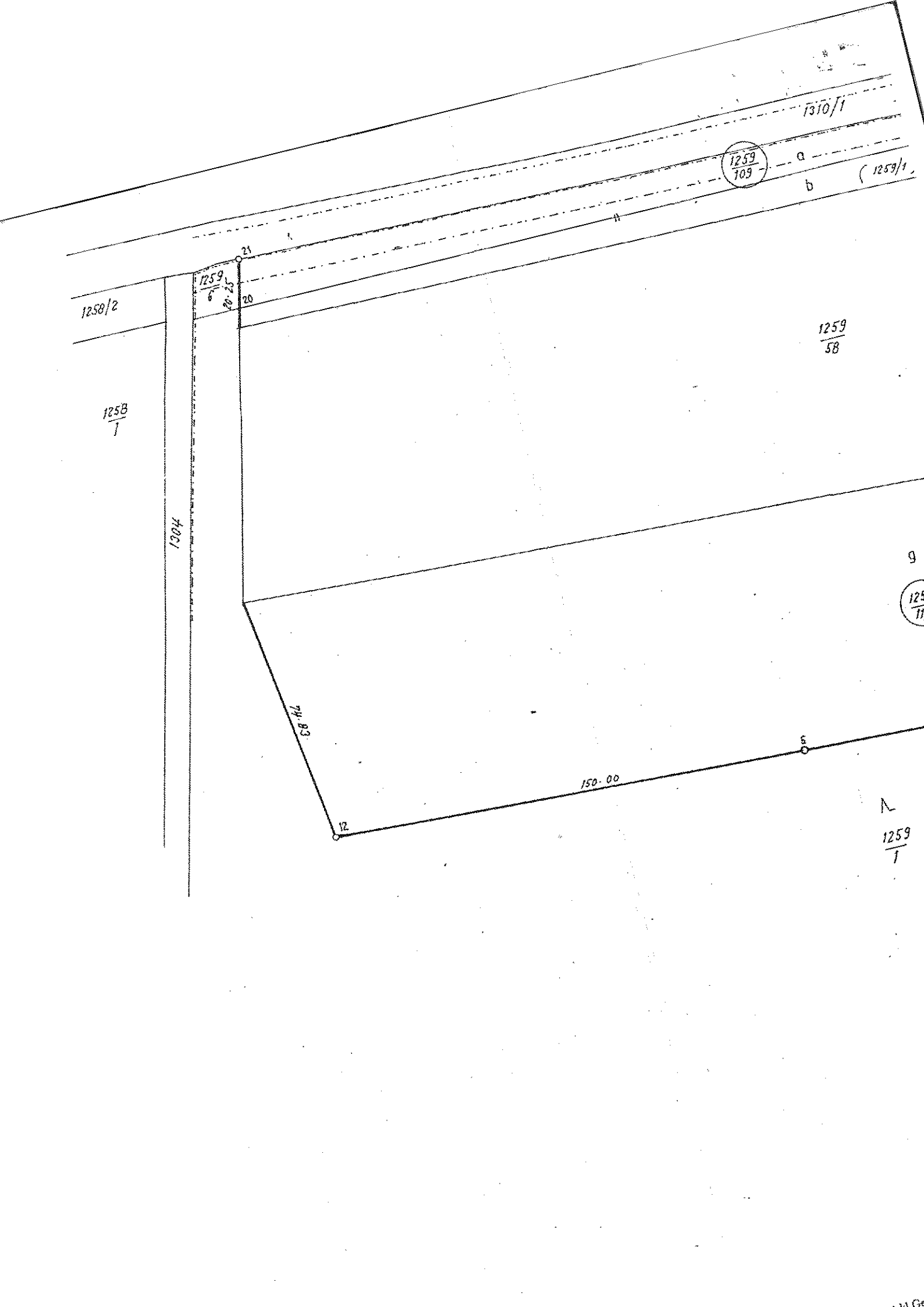

OKRESNÍ ÚŘAD PLZEŇ-SEVER

REFERÁT ŽIVOTNÍHO PROSTŘEDÍ
AMERICKÁ 39, 306 06 PLZEŇ

VÁŠ DOPIS ZN: 300/00 – Ing.Ma
ZE DNE:
NAŠE ZN.: ŽP/5221/00

VYŘIZUJE: 
TEL.:
FAX:
E-MAIL:

Keramika Horní Bříza a.s.
Divize HOD
KAOLIN
331 51 Kaznějov

DATUM: 11.12.2000

ROZHODNUTÍ

Okresní úřad Plzeň - sever, referát životního prostředí jako orgán státní správy lesního hospodářství, příslušný podle § 48 odst. (1) písm. f) zákona č. 289/1995 Sb., o lesích

povoluje vynětí

podle § 15, 16 a 17 zákona o lesích dále uvedených pozemků určených k plnění funkcí lesa, resp. jejich částí z pozemků určených k plnění funkcí lesa pro stavbu -

trvale se vyjímají z pozemků určených k plnění funkcí lesa:

Obec: Kaznějov k.ú. Kaznějov z pozemku č. 1259/1 část p.č. 1259/127 o výměře 2,5473 ha

Označení pozemků je provedeno podle identifikace parcel z geometrického plánu č. 584-475/1999 fy. GEOREAL s.r.o. ověřeného střediskem katastrálního úřadu Plzeň - sever v Plzni dne 10.1.2000 pod číslem 3/2000.

V zájmu ochrany pozemků určených k plnění funkcí lesa se podle § 16 odst. 2) písm. f) zákona o lesích ukládají žadateli o odnětí tato opatření a tyto povinnosti:

1. Hranice pozemků, resp. jejich částí, vyňatých z pozemků určených k plnění funkcí lesa před zahájením odlesnění podle tohoto rozhodnutí žadatel řádně vyznačí a vyznačí.
2. Žadatel je povinen provést pro rekultivační účely skrývku kulturní vrstvy půdy z odlesněné plochy a deponovat ji na místě dohodnutém s dosavadním uživatelem lesních pozemků.

Za odnětí se stanovuje dle § 17 odst. 1) poplatek ve výši 1185144,- Kč. Splatnost poplatku je, dle § 18 odst. 1) zákona o lesích, za trvalé vynětí jednorázově do 30 dnů ode dne nabytí právní moci rozhodnutí. Platbu proveďte na účet ČNB Plzeň č.ú. . Jako var. symbol uveďte IČO.

Odůvodnění:

Konaným místním šetřením, provedeným dne 8.12.2000 bylo zjištěno, že jde o odůvodnitelný případ.

Žádost o vynětí byla doložena náležitostmi podle vyhl. č. 77/1996 Sb., o náležitostech žádosti o odnětí nebo omezení a podrobnostech o ochraně pozemků určených k plnění funkcí lesa.

S vynětím z pozemků určených k plnění funkcí lesa vyslovili souhlas všichni účastníci řízení. Příslušnost správního orgánu k vydání rozhodnutí je dána tím, že jde o vynětí pozemků u lesů hospodářských.

Pozemky trvale vyňaté přestávají být součástí pozemků určených k plnění funkcí lesa dnem nabytí právní moci tohoto rozhodnutí. O jejich odlesnění se dohodne žadatel s dosavadním uživatelem.

Platnost rozhodnutí zaniká, podle § 16 odst. 5) zákona o lesích, jestliže uplyne lhůta, na kterou bylo rozhodnutí vydáno nebo pokud nedojde k využití pozemku k účelu, pro něž bylo rozhodnutí vydáno, do 2 let od nabytí právní moci tohoto rozhodnutí.

Případnou žádost o prodloužení platnosti rozhodnutí je nutno podat u referátu životního prostředí Okresního úřadu Plzeň - sever před uplynutím uvedených dob.

Poučení o odvolání:

Proti tomuto rozhodnutí lze podat odvolání do 15 dnů od jeho doručení k Ministerstvu zemědělství ČR prostřednictvím zdejšího odboru.

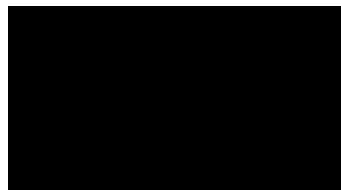

Na vědomí:
LČR LS Plasy
Finanční úřad Plzeň - sever – po nabytí právní moci

CO: vlastní 221/1



Toto rozhodnutí nabylo právní moci dne 11. 12. 2000
Okresní úřad Plzeň - sever, referát životního prostředí
V Plzni dne 11. prosince 2000
3

VÝKAZ DOSAVADNÍHO A NOVÉHO STAVU ÚDAJŮ KATASTRU NEMOVITOSTÍ																		
Dosavadní stav					Nový stav													
Označení pozemku parc. číslem	Výměra parcely		Druh pozemku	Označení pozemku parc. číslem	Výměra parcely		Druh pozemku	Nabyvatel	Způsob využití	Způsob využití	Zpús. určení výměr	Porovnání se stavem evidence právních vztahů						
	ha	m ²			Způsob využití	ha						m ²	Způsob využití	Díl přechází z pozemku označeného v katastru nemovitostí	dílivější poz. evidenci	číslo listu vlastnictví	Výměra dílu	
													ha	m ²				
1259/1	137	37	63	lesní poze.	1259/1	134	82	90	lesní poze.		2							
					1259/127	2	54	73	lesní poze.	1	2	1259/1		47	2	54	73	c
1259/20		9	26	ostatní pl. zast. plocha	1259/20		8	79	ostatní pl. zast. plocha		2							
					1259/128		3	43	ostatní pl. zast. plocha	1	2	1259/20 1259/81		129 129			47 2 3	a b
1259/81	31	11	52	ostatní pl. zast. plocha	1259/81	31	08	56	ostatní pl. zast. plocha		2							
Celkem	168	58	41		Celkem	168	58	41										

Nabyvatel : 1 Keramika Horní Bříza a. s.

Dělit nebo scelovat pozemky lze jen na základě územního rozhodnutí, pokud podmínky pro ně nejsou stanoveny jiným rozhodnutím nebo opatřením.

GEOMETRICKÝ PLÁN pro rozdělení pozemků	Náležitosti a přesnosti odpovídá právním předpisům.	Katastrální úřad souhlasí s očíslováním parcel.
Zhotovil: GEOREAL spol. s r.o. Hájkova 12, Plzeň		
Číslo plánu: 584-475/1999		
Okres: Plzeň-sever		
Obec: Kaznějov		
Kat. území: Kaznějov		
Mapový list: K 9-6/4, 8-6/3	Geometrický plán ověřil úředně oprávněný zeměměřický inženýr:	Souhlas katastrálního úřadu potvrdit:
Kód způsobu určení výměr: 2-ze souřadnic v S-JTSK, I-jiným číselným způsobem, 0-graficky		
Dosavadním vlastníkům pozemků byla poskytnuta možnost seznámit se v terénu s průběhem navrhovaných nových hranic, která by byla označena předepsaným způsobem	Dne 3.1.2000	Číslo 1/2000
mezničky	Úředně oprávněný zeměměřický inženýr odpovídá za odbornou úroveň geometrického plánu, za dosažení předepsané přesnosti a za správnost a úplnost náležitostí podle právních předpisů	Dne 10. ledna 2000 číslo 3/2000
	Jeden výtisk geometrického plánu a předepsané přílohy jsou uloženy u katastrálního úřadu.	



OBVODNÍ BÁŇSKÝ ÚŘAD V PLZNI

HŘÍMALÉHO 11, 301 00 PLZEŇ

40/2009

LASSELSBERGER, a.s.
divize SUROVINY
22 -01- 2009
Ředitel divize

LB MINERALS, s.r.o.
Horní Bříza č.p. 431
330 12 Horní Bříza

Váš dopis značky / ze dne
LBM-30-1-16/2009

Naše značka
121/09/06/460.1/Mil/Liš

Vyřizuje / linka



V Plzni
20.1.2009

Věc :

Potvrzení o změně v evidenci dobývacího prostoru Lomnička I ev.č. 6/0118

Obvodní báňský úřad v Plzni obdržel dne 14. 1. 2009 Vaši žádost o změnu v evidenci dobývacího prostoru Lomnička I, doloženou mimo jiné pravomocným usnesením Krajského soudu v Plzni ze dne 22.12.2008, spis. značky F 27256/2008, B 1345/6 – 441 o zápisu přeměny právní formy obchodní společnosti do obchodního rejstříku, kterým se v obchodním rejstříku vedeném u Krajského soudu v Plzni v oddílu B, vložce 1345 vymazává obchodní firma LB MINERALS, a.s. a zapisuje se obchodní firma LB MINERALS, s.r.o. a potvrzením Československé obchodní banky, a.s., ze dne 19.12.2008, č.j. CPM/KRA/105/08, kterým se potvrzuje, že v souvislosti se změnou právní formy společnosti LB MINERALS, a.s. na LB MINERALS, s.r.o. se od 1.1.2009 mění označení majitele „Zvláštního účtu finančních rezerv na sanace a rekultivace“ č. 17807273/0300 a „Zvláštního účtu finančních rezerv na důlní škody“ č. 117008233/0300, dříve vedených na LB MINERALS, a.s. na LB MINERALS, s.r.o., Obvodní báňský úřad v Plzni po přezkoumání Vaší žádosti provedl požadovanou změnu a vydává:

„Potvrzení o zaevidování dobývacího prostoru Lomnička I“

Dobývací prostor Lomnička I je na Obvodním báňském úřadu v Plzni evidován v evidenční knize dobývacích prostorů díl 6, folio 0118 na organizaci:

Název: LB MINERALS, s.r.o.
Sídlo: Horní Bříza č.p. 431, PSČ 330 12
IČ: 27994929

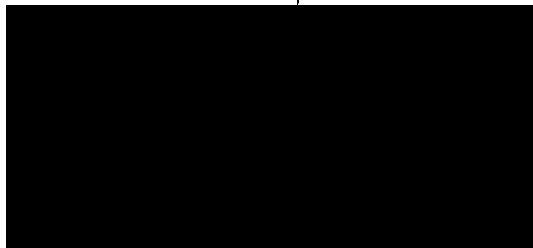
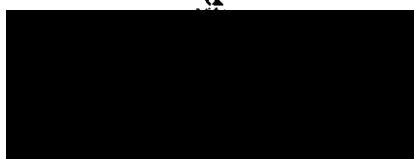

Na vědomí:

- Český báňský úřad v Praze, Kozí 4, 110 01 Praha 1
- Česká geologická služba – Geofond, Kostelní 26, 170 06 Praha 7
- Ministerstvo průmyslu a obchodu, odbor surovinové politiky, Na Františku 32, 110 15 Praha

TEL:

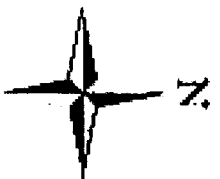

DP LOMNIČKA I

L

MINERALS

LČR s.p. předmět pachtu

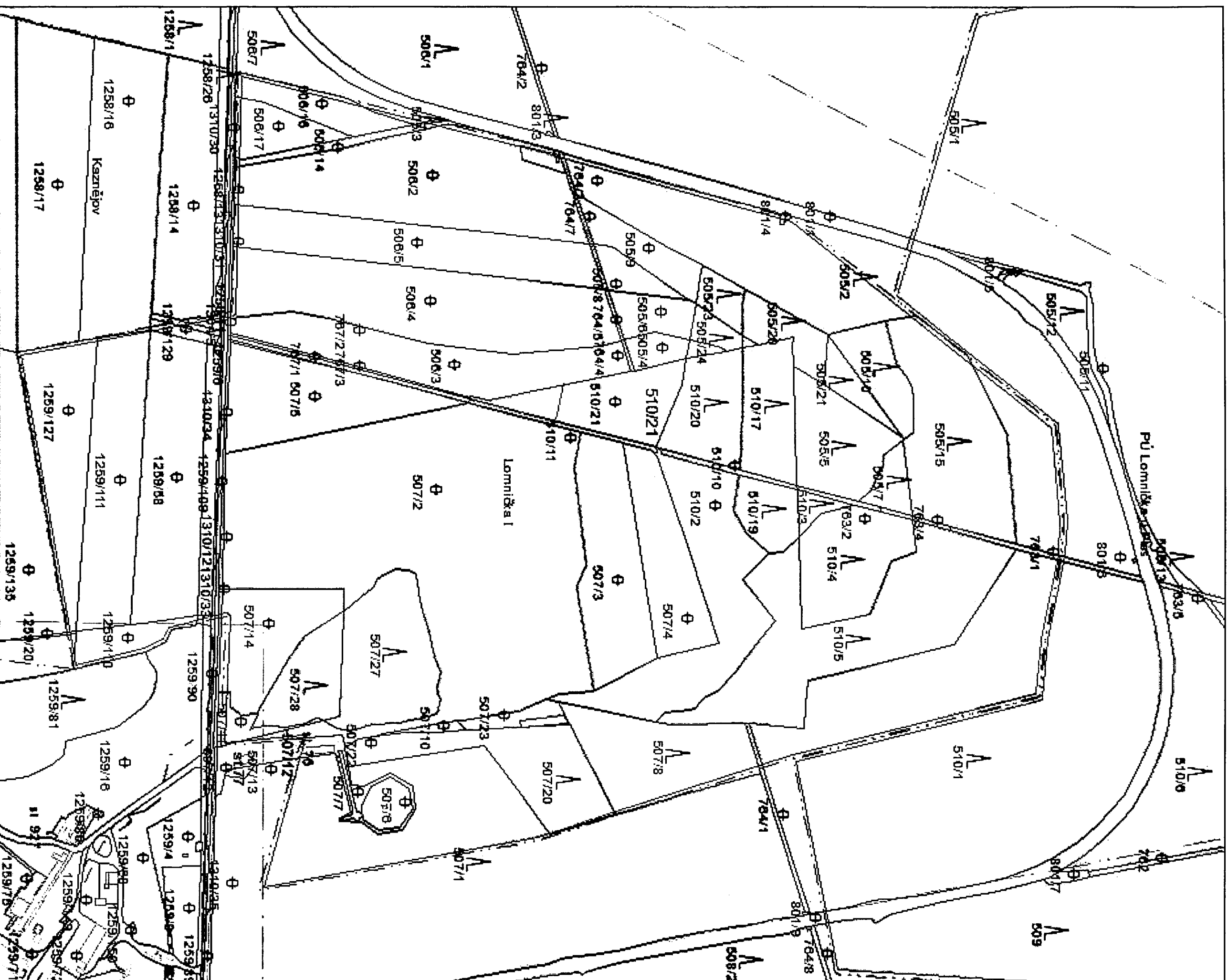

1:7 000

část p.p.č. 506/2 = 832m² - nevyužívaná plocha

p.p.č. 510/21 vrácená část - rekultivace

p.p.č. 507/23 - 132m² - nevyužívaná plocha



Ústřední hospodářský orgán: Ministerstvo průmyslu
 Oborové sdružení národních podniků pro
 Orgán pověřený: výrobu keramiky a keramických surovin
Praha - Hlubočepy

Rozhodnutí

č. j. 0220 7/10-13/01

~~Oborové sdružení národních podniků pro~~ jakožto ~~ústřední hospodářský orgán~~
~~výrobu keramiky a keramických surovin~~ jakožto orgán pověřený
Praha - Hlubočepy

rozhodnutím ze dne 31.6.1961 zn. 7 2/3-1357-26

k návrhu těžebního národního podniku Státní podnik Horní Březno

ze dne 31.6.1961 zn. V/1061 a na základě

výsledku místního komisionálního projednání ze dne 6.8.61 1961
 stanoví ve smyslu § 21 odst. 2 zákona č. 41/1957 Sb. v dohodě s Ústředním báňským úřadem
 v Praze těžebnímu národnímu podniku Státní podnik Horní Březno

tento dobývací prostor:

1. Název dobývacího prostoru: Louňáčka

Plošný rozsah: 59,7 ha

Hranice dobývacího prostoru na povrchu jsou tvořeny stranami nepravidelného
~~čtverúhelníka~~ úhelníka s vrcholy určenými souřadnicemi udanými v platném souřadnicovém
 systému (Křovákově - Gauss - Krügerově):

Vrchol	1 052 X37	Souřadnice:	022 316
IV 21/57	1 052 230		022 00 5
IV 11/57	1 052 530		022 027
IV 1/56	1 052 552		022 172
b	1 053 053		022 133
IV 1/56	1 053 345		022 052
IV 22/57	1 053 274		022 527
c	1 053 009		022 493
d	1 053 044		022 452
e	1 053 019		022 501
f	1 052 344		022 620
g	1 052 562		022 603
h	1 052 735		022 515

ob	1 052 000	022 420
IV 24/56	1 050 000	022 411
IV 32/56	1 052 000	022 374
IV 45/56	1 053 000	022 149
1	1 050 510	022 137
5	1 052 433	022 354

Prostorové hranice dobývacího prostoru pod povrchem jsou určeny svislými rovinami vedenými povrchovými hranicemi.

Dobývací prostor se rozkládá na katastrálním území

obce: Lanškroun okres: Blatná - okres kraj: Středočeský
Bozdůvov

2. Dobývací prostor se stanoví pro dobývání: lanškroun

V dobývacím prostoru ~~byla~~ (nebyla) zjištěna průmyslově dobývatelná ložiska jiných
nerostů

Zásoby 41 000 000 t zahrnuté do dobývacího prostoru
~~byly~~ byly vypočteny geologickým průzkumem
~~byly~~ byly schváleny KKZ výměrem č. 1 ze dne 1962

3. Omezení dobývání nebo zvláštní technické podmínky pro jeho provádění v místech uvedených v § 5 odstavce 4 vyhl. č. 260/1957 Ú. I.

- 1) ZKZ podléhají odbor vlnitý (M) Blatná - novor. a rozšíření stávající úcty výšej až 30 m od hranice dobývacího prostoru podle ustanovení §16 vyhl.č. 151/55 č.l.
- 2) Někdy nebude vyložen oř. stn ochrany silnice II. tř. č. 204 v plánu ÚP, podle přílohy v blízkosti silnice dojezdí lokálně.
- 3) Opatřovat v terénu body : e (přenosný na č. stn silnice), IV 23/57 a IV 2/56.

Razítko a podpis
 státní báňské správy
C.2563P/62

Razítko a podpis ~~ústř. hosp. orgánu:~~



Souhlasí se.

Praha, 19.2.1962

Náměstek

předsedy Ústřed. báň. úřadu:

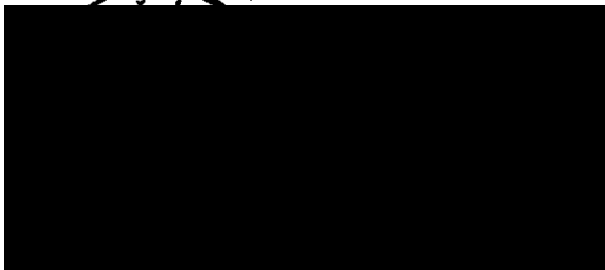

075 DP/62
 147 DP/62
 Kaj. 07/62
 St 02 - 6397 59

Ústřední báňský úřad v Praze

Čís. 375-DP/1962

V Praze dne 19. března 1962

Osvědčení o zaevidování dobývacího prostoru

Podle rozhodnutí Oborového sdružení národních podniků pro výrobu keramiky a keramických surovin Praha-Hlubočepy ze dne 26.2.1962, zn. OSKS T/DP-135/61 byl národním podnikům Západočeské keramické závody Horní Bříza stanoven pro dobývání ložiska kaolínu dobývací prostor

" L O M N I Č K A "

nacházející se na kat.území Lomnička a Kaznějov, okr. Plzeň-sever, kraj Západočeský, o plošném rozsahu 55,7 ha.

Tento dobývací prostor byl ve smyslu § 27 odst.1 zákona č. 1/1957 Sb./horní zákon/ a § 11 a násl.vyhlášky č. 260/1957 ů.1. vzat do evidence dobývacích prostorů a zaznamenán v evidenční knize "Nerosty uvedené v § 3 odst.1 č.5 až 13 horního zákona", díl 6, folio 118.

Vedoucí inspektor pro dobývací prostory:

Sešláno se:

Ministerstvo výstavby-OVIZ v Praze,
Obor.sdružení národ.podniků pro výrobu keramiky a keram.surovin
Ústřední báňský úřad ve Stodě, Praha-Hlubočepy,
Západočeský KÚV-odh.výstavby v Plzni,
Opavský národní výbor, odb.výstavby v Plzni-sever,
Západočeské keramické závody, n.p. Horní Bříza.

234 1/76 52/1002
1251/76

Ústřední hospodářský orgán: Ministerstvo stavebnictví ČSR
Orgán pověřený: Československé keramické závody, generální ředitelství, Praha - Hlubočepy

R o z h o d n u t í
č. 241/76 - ČKZ

Ministerstvo stavebnictví, jakožto ústřední hospodářský orgán, Československé keramické závody, generální ředitelství, Praha-Hlubočepy jakožto orgán pověřený rozhodnutím ze dne 14.6.1958 zn. T 2/2-1357-58 k návrhu národního podniku Západočeské keramické závody-Horní Bříza ze dne 21.2.1975 a na základě výsledku místního komisionálního projednání ze dne 20.srpna 1975 stanoví ve smyslu § 21 odst.2 zákona č. 41/1957 Sb. v dohodě s Českým báňským úřadem v Praze národnímu podniku Západočeské keramické závody, Horní Bříza tento rozšířený dobývací prostor:

1. Název dobývacího prostoru: Lomnička I.
Plošný rozsah: 70 ha 89 a 3,5m2

Hranice dobývacího prostoru na povrchu jsou tvořeny stranami nepravidelného 17 - úhelníka s vrcholy určenými souřadnicemi udanými v platném souřadnicovém systému (Křovákově):

Vrchol	Y	Souřadnice	X
a	822 459		1 053 267
b	822 483		1 053 165
c	822 498		1 053 137
d	822 514		1 053 129
e	822 533		1 053 052
f	822 352		1 053 060
RV 33/56	822 363		1 052 945
RV 40/56	822 149		1 053 006
RV 42/56	822 220		1 052 612

vrchol	Y	souřadnice	X
g	822 335		1 052 255
h	822 390		1 052 189
i	822 604		1 052 133
j	822 771		1 052 158
RV 27/66	822 955		1 052 439
RV 11/57	822 926		1 052 638
RV 3/56	822 972		1 052 952
RV 1/56	822 902		1 053 347

Prostorové hranice dobývacího prostoru pod povrchem jsou určeny svislými rovinami vedenými povrchovými hranicemi.

Dobývací prostor se rozkládá na katastrálním území
obce Lomnička, okres Plzeň - sever, kraj Západočeský
Kaznejev, okres Plzeň - sever, kraj Západočeský

2. Dobývací prostor se stanoví pro dobývání kaolinu.

V dobývacím prostoru nebyla zjištěna průmyslově dobývatelná ložiska jiných nerostných surovin

Zásoby v kat. A + B bilanční ve výši 8,452 200 t a v kat. C1 + C2 ve výši 28,668 347 t zahrnuté do dobývacího prostoru byly schváleny KKZ výměrem čj. 679-05-/36/68

3. Omezení dobývání nebo zvláštní technické podmínky pro jeho provádění v místech uvedených v § 5 odstavce 4 vyhl. č. 260/1957 Ú.1.

1. Budou dodržována zákonná ustanovení pro ochranu zemědělského půdního fondu, zejména zák.č.53/66 Sb. a Vyhl.min.zemědělství a výživy č. 97/1966 Sb.

2. V případě porušení lesní cesty musí být předem v dohodě se Státními lesy Plzeň vybudována náhradní cesta.

3. Pro trhací práce musí být použita rozněcovadla, jejichž bezpečnostní vzdálenost nepřesáhne vzdálenost 1 000 m od dobývacího prostoru. Druh rozněcovadel bude dohodnut podle výnosu

ČBÚ č.j. 777/1973 s Krajskou vojenskou ubytovací a stavební správou - Plzeň

4. Odval skryvkových hmot nutno umístit ve vytěženém prostoru po potřebném postupu těžební stěny
chránit,
5. Silnicí II/204 nutno ~~o~~ dostatečně širokým ochranným pilířem, pokud by případná přeložka silnice nebyla včas předem zajištěna.
6. Těžební organizace sdělí průkazně Radě místního národního výboru v Kaznějově své závazné stanovisko k otázce mimoúrovňového křížení lom - kaolinka se silnicí II/204 a k otázce odstranění zanáčení vodoteče v Kaznějově šlikou.
7. Tímto rozhodnutím se ruší současně dřívější rozhodnutí č.135/61 z 20.12.1961.

Proti tomuto rozhodnutí možno podat odvolání k Ministerstvu stavebnictví ČSR v Praze cestou Československých keramických závodů, generální ředitelství v Praze do 15 dnů ode dne oznámení tohoto rozhodnutí doručením jeho vyhotovení.

V Praze dne 2. února 1976

Razítko a podpis.
Státní báňské správy:

Razítko a podpis
pověřeného hosp.orgánu:

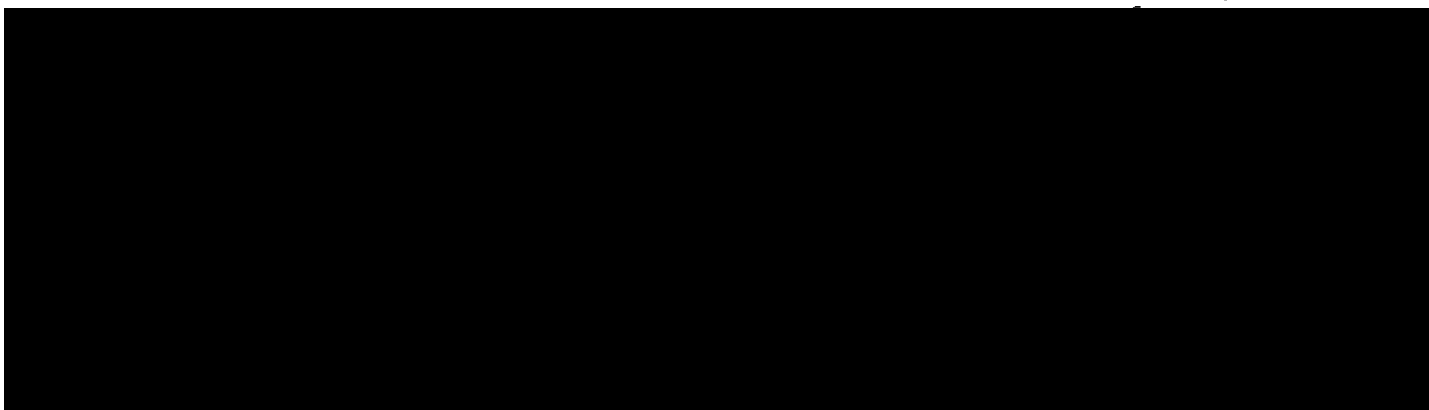

ČESKÝ BĀŇSKÝ ŪŘAD



Čj.: 1349/70

V Praze dne 30. března 1970

OSVĚDČENÍ O ZAEVIDOVÁNÍ DOBÝVACÍHO PROSTORU

Podle rozhodnutí: **Československých hornických závodů gen. řed. Praha**

čj.: **201/70-čiz** ze dne **2.2.1970**

byl národnímú podnikú: **Západočeské hornické závody Horní Blásko**
stanoven pro dobývání: **kovinu**

dobývací prostor: **L o h n ě š k o 1**

nacházející se na kat. území: **Lohniška, Koznejov**

okres: **Píseň - Blásko** kraj: **Západočeský**

o plošném rozsahu: **70 ha, 00 a, 0,0 a²**

Tento dobývací prostor byl ve smyslu ustanovení § 27 odst. 1 zákona ze dne 5. července 1957 č. 41/1957 Sb., o využití nerostného bohatství (horní zákon) a ustanovení § 11 vyhlášky Ústředního báňského úřadu ze dne 30. prosince 1957 č. 260/1957 Ú. l., kterou se vydávají podrobnější předpisy o dobývacích prostorech, o způsobu jejich stanovení a o jejich evidenci, vzat do evidence dobývacích prostorů a zaznamenán v evidenční knize:

díl: **0** folio: **135**

O tom vyznamívám:

1. Ministerstvo geologie ČR, Praha
2. Západočeské hornické závody n.p., Horní Blásko
3. Západočeský úřad Píseň
4. Úřad st. Praha-Mělnický
5. Úřad Praha
6. Úřad Píseň-Blásko
7. Úřad Píseň

52/1002
2059/84

Ústřední hospodářský orgán: Ministerstvo stavebnictví ČSR

Orgán pověřený: Československé keramické závody, generální ředitelství, Praha 8 - Libeň

R o z h o d n u t í 249/84 čkz

o změně č. 1 dobývacího prostoru Lomnička I, stanoveného rozhodnutím GRČ Československých keramických závodů Praha č. 241/76-ČKZ ze dne 2. února 1976 a zaevidovaného na ČBÚ Praha pod č.j. 2349/76 ze dne 15. března 1976

Československé keramické závody, generální ředitelství jakožto orgán pověřený rozhodnutím Ministerstva stavebnictví ČSR ze dne 14.6.1958 zn. T 2/2-1357-58 k návrhu národního podniku Západočeské keramické závody Horní Bříza ze dne 28.9.1983 zn. 140/83-35/Ze a na základě výsledku místního komisionálního projednání ze dne 8.12.1983 stanoví ve smyslu § 21 odst. 2 zákona č. 41/1957 Sb. v dohodě s Českým báňským úřadem v Praze národnímu podniku Západočeské keramické závody tento dobývací prostor:

1. Název dobývacího prostoru: Lomnička I

Plošný rozsah: 36 ha 73 a 72,5 m²

Hranice dobývacího prostoru na povrchu jsou tvořeny stranami nepravidelného 18ti-úhelníka s vrcholy určenými souřadnicemi udanými v platném souřadnicovém systému Křovákově.

Vrchol	Y	Souřadnice:	X
a	822 459		1 053 267
b	822 483		1 053 165
c	822 498		1 053 137
d	822 514		1 053 129
e	822 533		1 053 052
f	822 352		1 053 060
RV 33/56	822 363		1 052 945
RV 40/56	822 149		1 053 006
RV 42/56	822 220		1 052 612

g	822 335	1 052 255
KS 32	822 421	1 051 908
KS 10	822 501	1 051 901
KS 9	822 620	1 051 877
KS 8	822 665	1 051 874
KS 6	822 799	1 051 886
KV 35 A	823 089	1 052 253
KS 53	823 184	1 052 597
h	823 294	1 053 035
i	822 958	1 053 044
RV 1/56	822 902	1 053 347

Prostorové hranice dobývacího prostoru pod povrchem jsou určeny svislými rovinami vedenými povrchovými hranicemi.

Dobývací prostor se rozkládá na katastrálním území

obce Lomnička	okres Plzeň-sever	kraj Západočeský
Kaznějov	Plzeň-sever	Západočeský

2. Dobývací prostor se stanoví pro dobývání: papírenského kaolinu
V dobývacím prostoru nebyla zjištěna průmyslově dobývatelná ložiska jiných nerostných surovin.

Operativní výpočet zásob ve výši 55.860 kt, provedený na základě průzkumných děl a technologických výsledků z průzkumné akce Kaznějov byl schválen Komisí pro hospodaření při GŘ ČKZ dne 14.3.1984.

3. Omezení dobývání nebo zvláštní technické podmínky pro jeho provádění v místech uvedených v §.5 odstavce 4 vyhl.č. 260/1957 Ú.1.:

- 1) Důvodem změny je rozšíření stávajícího dobývacího prostoru o 36 ha 73 a 72,5 m².
- 2) Podmínky původního rozhodnutí č. 241/76 - ČKZ po zohlednění stávající situace lomu se stávají bezpředmětnými, resp. jsou zohledněny v nových podmínkách.
- 3) Bude zajištěna ochrana hladiny spodních vod.

- 4) Přejezd silnice II/204 bude řešen pouze ve stávajícím místě, podél této silnice bude ponechán ochranný pilíř v šíři 20 m.
- 5) Používání trhavin s elektrickým roznětem při vlastním dobývání je nutno projednat s KVUSS Plzeň samostatným podáním.

Proti tomuto rozhodnutí možno podat odvolání k Ministerstvu stavebnictví ČSR v Praze cestou Československých keramických závodů, generální ředitelství, Praha 8, Trojská 13, do 15 dnů ode dne oznámení tohoto rozhodnutí doručení jeho vyhotovení.

Razítko a podpis
Státní báňské správy:

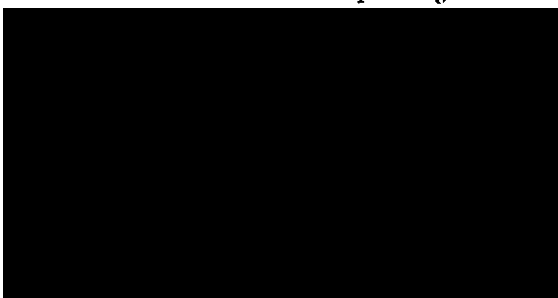

Souhlasí se

Náměstek předsedy

V Praze dne 14. května 1984



Razítko a podpis
pověřeného hospodář. orgánu:

Generální ředitel:

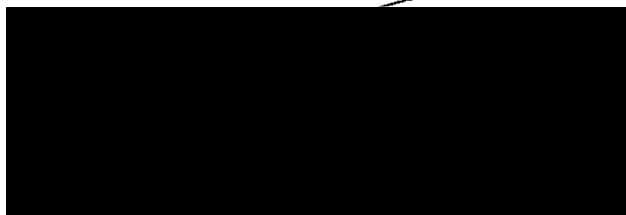

Rozdělovník:

Ministerstvo stavebnictví ČSR - Ing.Hadač, Na poříčním právu 1,
Praha 2

Český báňský úřad - [REDACTED], Kozí 4, Praha 1

Obvodní báňský úřad, Hřbitovní ul., Plzeň

Český geologický úřad, Praha 10, Kodaňská 20, dr.Řezníček

Západočeský KNV Plzeň, odbor výstavby a územního plánování

ONV - Plzeň - sever, odbor výstavby a územního plánování

OBVODNÍ BAŇSKÝ ÚŘAD PLZEŇ

Hřimalého 11, 320 25 Plzeň, tel.: [REDACTED]

ZKZ Horní Bříza a.s.
závod Těžby Kaznějov
Kaznějov
331 51

naše značka:
1915-465/94

vyřizuje: [REDACTED]

datum:
22.8.1994

Věc: Oprava rozhodnutí o dobývacím prostoru Lomnička I 6/1018

Na základě vyhl. ČBÚ č. 172/92 Sb. o dobývacích prostorech a zákona ČNR č. 439/92 Sb. (horní zákon), převzal zdejší úřad agendu evidence dobývacích prostorů. Při zpracování této agendy výpočetní technikou bylo zjištěno že v rozhodnutí o stanovení dobývacího prostoru Lomnička vydaném GŘ ČKZ Praha pod č.j.241/76-ČKZ je špatně uvedena plocha dobývacího prostoru

S odvoláním na §4 vyhl. ČBÚ č.172/92 Sb. a §47 odst. 6 zák.č.71/67 Sb., o správním řádu, vydává zdejší úřad následující opravu zhora uvedeného rozhodnutí takto:

Plocha dobývacího prostoru je:1.0769240 km²

Odůvodnění:

V původním rozhodnutí jde o zřejmou početní chybu - místo správné velikosti plochy dobývacího prostoru byla uvedena hodnota chybná, přičemž návrh a grafická dokumentace souhlasí s uvedenou správnou hodnotou.

Proti tomuto rozhodnutí je možno podat odvolání ve lhůtě 15 dnů od oznámení k Českému báňskému úřadu v Praze prostřednictvím zdejšího úřadu (§53 zákona č.71/1967 Sb., o správním řízení).

Ve všech dalších řízeních týkajících se předmětného dobývacího prostoru používejte pouze opravené hodnoty.

[REDACTED]
předseda úřadu
[REDACTED]

Obvodní báňský úřad v Plzni

Hřimálého 11, Plzeň, PSČ 320 25, tel.č.:7222367

Západočeské kaolinové
a keramické závody a.s.

Horní Bříza

Č.j.:

Vyřizuje:

Datum:

395/3/96/465/Sk/Př

Plzeň, 1.3.1996

Věc:

Oprava rozhodnutí o stanovení DP Lomnička I.

Obvodní báňský úřad v Plzni provedl kontrolu rozhodnutí o stanovení DP Lomnička I., č. 6/0118, které vydal ČKZ GR, dne 11.5.1984 pod č.j.: 279/84-ČKZ. Při kontrole byly zjištěny chyby (v počtech a psaní), které s použitím ust. § 47, odst. 6 zák. č. 71/67 Sb. opravuje takto:

v odst. 1.:

uvedený chybný plošný rozsah 36 ha 73 a 72,5 m² na 1,076731 km²

Současně se ruší oprava výše uvedeného rozhodnutí vydaná pod č.j. 1915/94 ze dne 22.8.1994.

předseda úřadu

V opise na vědomí:

Geofond Praha

MŽP, regionální odbor Plzeň

Okresní úřad Plzeň-sever



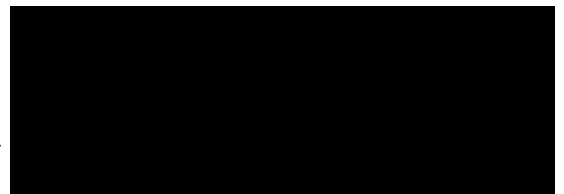

Obecní úřad Kaznějov

Městský úřad Plasy

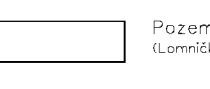
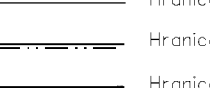
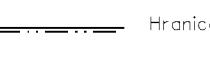
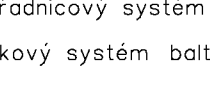

		Stav ke dni: 1.10.2015 Doplnění ke dni:	
Závadní komise Ing. J. SUFAR		Název: Účelová dlužní mapa DP LOMNÍČKA I, DP KAZNĚJOV - rozdělení dle vlastníků	
Projektant: H.E.S. K. SEBĚL		Datum měření: Ing. M. VACEK	
Důlní měřič: A. KOUKOLKOVÁ		Vypracoval a kreslil: Ing. Z. LACINA	
Kraj: PLZEŇSKÝ		Katastrální území: LOMNÍČKA, KAZNĚJOV	
Měřítko: 1:2000		Evid. číslo: 35-01-VYK-144/15	

VYSVĚTLIVKY:

-  Pozemky ve vlastnictví DP v právu hospodářské a myslivnické sídlo majitelů ČR, s.p. (Lomníčka u Prahy LV 626, katastrální území 01)
-  Pozemky ve vlastnictví soukromých osob a ostatních organizací
-  Pozemky ve vlastnictví města Plzně
-  Pozemky ve vlastnictví LB MINERALS, s.r.o. (Lomníčka u Prahy LV 626, katastrální území 01)
-  Hranice parcel podle evidence katastru nemovitostí
-  Hranice DP Lomníčka I
-  Hranice DP Kaznějov
-  Hranice DP Kaznějov I

Souřadnicový systém: S-JTSK
 Výškový systém: baltický po vyrovnání





OBVODNÍ BÁŇSKÝ ÚŘAD V PLZNI

HŘÍMALÉHO 11, 301 00 PLZEŇ

Atžd 11.11.09

9/11/2009

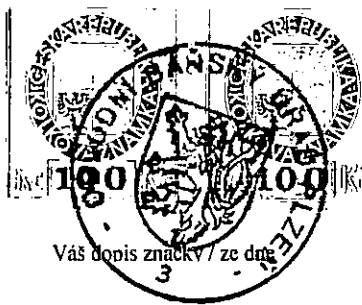

Váš dopis značkový / ze dne 3

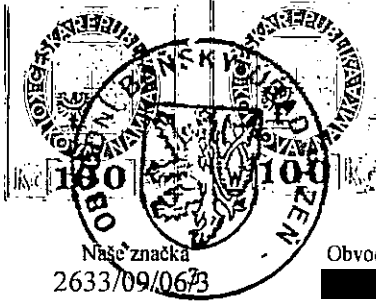

Náš značka 2633/09/0673

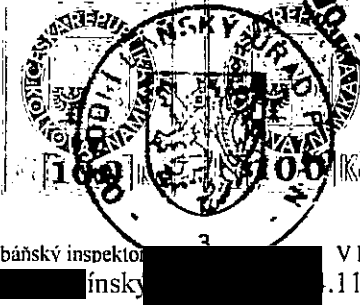

Obvodní báňský inspektor [redacted] ínský [redacted]

V Plzni 11.11.2009

Věc:

ROZHODNUTÍ

Obvodního báňského úřadu v Plzni o povolení změny Plánu otvírky, přípravy a dobývání povolené hornické činnosti na ložisku kaolinu Lomnička-Kaznějov v dobývacím prostoru Lomnička I.

Obvodní báňský úřad v Plzni (dále jen „OBÚ v Plzni“), jako orgán věcně i místně příslušný podle § 41 odst. 2 písm. c) a § 38 odst. 1, 2 zákona č. 61/1988 Sb., o hornické činnosti, výbušninách a o státní báňské správě, ve znění pozdějších předpisů (dále jen „zákon č. 61/1988 Sb.“), ve správním řízení k žádosti organizace LB MINERALS, s.r.o., se sídlem Horní Bříza č.p. 431, PSČ 330 12, IČ: 279 94 929 (dále jen „organizace“), ve věci o povolení změny v plánu otvírky, přípravy a dobývání (dále jen „POPD“) ložiska Lomnička-Kaznějov v dobývacím prostoru Lomnička I, podle předložené dokumentace „Změna plánu otvírky, přípravy a dobývání ložiska kaolinu v DP Lomnička I“, vedeném za účasti Města Kaznějov, Ke škále 220, 331 51 Kaznějov; Města Plasy, Plzeňská 258, 331 01 Plasy; Lesů České republiky, s.p., Přemyslova 1106/19, 501 68 Hradec Králové; Plzeňského kraje, Škroupova 18, 306 13 Plzeň a organizace, jako účastníků řízení ve smyslu § 27 odst. 1 zákona č. 500/2004 Sb., správní řád, ve znění pozdějších předpisů (dále jen „správní řád“), rozhodl podle § 10 odst. 1 zákona č. 61/1988 Sb., o

p o v o l e n í

provádění hornické činnosti na ložisku kaolinu Lomnička-Kaznějov v dobývacím prostoru Lomnička I podle dokumentace „Změna plánu otvírky, přípravy a dobývání ložiska kaolinu v DP Lomnička I“.

Hornická činnost v dobývacím prostoru Lomnička I byla povolena rozhodnutím OBÚ v Plzni ze dne 10.12.1993 pod č.j. 3051/93/II/511.4/Po s platností do vytěžení veškerých bilančních zásob kaolinu ve stanoveném dobývacím prostoru. Takto povolená hornická činnost se povoluje nadále provádět podle aktualizované dokumentace „Změna plánu otvírky, přípravy a dobývání ložiska kaolinu v DP Lomnička I“, vypracované v září 2009 [redacted], báňským projektantem a závodním lomu.

Pro provádění tímto rozhodnutím povolené hornické činnosti stanovuje OBÚ v Plzni, podle § 8 odst. 2 vyhlášky ČBÚ č. 104/1988 Sb., o hospodárném využívání výhradních ložisek, o povolování a ohlašování hornické činnosti a činnosti prováděné hornickým způsobem, ve znění pozdějších předpisů (dále jen „vyhláška č. 104/1988 Sb.“), tyto podmínky:

1. Hornická činnost v dobývacím prostoru (dále jen „DP“) Lomnička I bude prováděna v rozsahu a způsobem v tomto řízení projednané dokumentace „Změna plánu otvírky, přípravy a dobývání ložiska kaolinu v DP Lomnička I“, jejíž nedílnou součástí je i „Plán sanace a rekultivace lomu v dobývacím prostoru Lomnička I“ vypracovaný v květnu 2009 firmou GEKON, spol. s r.o., Plzeň.

2. Budou dodrženy podmínky rozhodnutí odboru životního prostředí Krajského úřadu Plzeňského kraje, o udělení souhlasu k provozování zařízení k využívání odpadů a s provozním řádem zařízení k využívání odpadů ze dne 26.8.2008, č.j. ŽP/8937/08, pro stacionární zařízení k využívání odpadů – rekultivace lomu v DP Lomnička I. - umístěné na pozemcích p.č. 505/4, 505/6, 505/8, 505/9, 505/14, 506/2, 506/3, 506/4, 506/5, 506/7, 507/2, 507/3, 507/4, 507/8, 507/5, 507/10, 507/11, 507/12, 507/14, 507/23, 510/2, 510/10, 510/11, 764/4, 764/5, 764/6, 764/7, 767/1, 767/2, 767/3, st. 76, st. 77, v katastrálním území lomnička – kód využívání odpadů R10 dle přílohy č. 3 zákona o odpadech, a to:
- a) V zařízení využívat pouze druhy odpadů (kategorie ostatní odpad) zařazené podle vyhlášky Ministerstva životního prostředí č. 381/2001 Sb., kterou se stanoví Katalog odpadů, Seznam nebezpečných odpadů a seznamy odpadů a států pro účely vývozu, dovozu a tranzitu odpadů a postup při udělování souhlasu k vývozu, dovozu a tranzitu odpadů (Katalog odpadů), ve znění pozdějších předpisů, a to:
- 01 01 02 odpad z těžby nerudných nerostů
 - 01 03 99 odpady jinak blíže neurčené (odpady z úpravny)
 - 10 12 01 odpadní keramické hmoty před tepelným zpracováním
 - 10 12 08 odpadní keramické zboží, cihly, tašky a staviva (po tepelném zpracování)
 - 10 13 14 odpadní beton a betonový kal
 - 17 01 01 beton
 - 17 01 02 cihly
 - 17 01 03 tašky a keramické výrobky
 - 17 01 07 směsi nebo oddělené frakce betonu, cihel, tašek a keramických výrobků neuvedené pod číslem 17 01 06
 - 17 05 04 zemina a kamení neuvedené pod číslem 17 05 03
 - 20 02 02 zemina a kameny
- b) Zabezpečit technickou kontrolu provozu zařízení k využívání odpadů a s odpady nakládat tak, aby v důsledku této činnosti nedošlo k porušení povinností vyplývajících z jiných právních předpisů (vodohospodářských, hygienických aj.).
- c) Odpady využívané v zařízení musí splňovat kvalitativní parametry stanovené v přílohách č. 10 a č. 11 (bod 2 písm. a), b), c) a d)) k vyhlášce Ministerstva životního prostředí č. 294/2005 Sb., o podmínkách ukládání odpadů na skládky a jejich využívání na povrchu terénu a změně vyhlášky č. 383/2001 Sb., o podrobnostech nakládání s odpady.
- d) V případě nadměrné prašnosti ze zařízení učinit neprodleně opatření k odstranění tohoto stavu (např. skrápění plochy vodní clonou apod.)
- e) V případě, že se bude rozsah nakládání s odpady měnit, požádat správní orgán o vydání nového souhlasu.
- f) Zařízení k využívání odpadů provozovat v souladu se schváleným provozním řádem tohoto zařízení.
- g) Platnost rozhodnutí Krajského úřadu Plzeňského kraje, odboru životního prostředí, byla stanovena do 31.8.2013. V případě vydání nového zákona o odpadech organizace požádá o udělení nového rozhodnutí do 6 měsíců ode dne nabytí účinnosti tohoto nového zákona v případě, že bude souhlas s provozováním zařízení požadovat nadále nebo pokud nový zákon nestanoví jinak.
3. Ostatní podmínky z rozhodnutí OBÚ v Plzni ze dne 10.12.1993, č.j. 3051/93/II/511.4/Po zůstávají v platnosti.

O d ů v o d n ě n í

Dne 8.9.2009 podala organizace u zdejšího úřadu žádost o povolení změny v Plánu otvírky, přípravy a dobývání ložiska Lomnička-Kaznějov v dobývacím prostoru Lomnička I, podle předložené

dokumentace „Změna plánu otvírky, přípravy a dobývání ložiska kaolinu v DP Lomnička I“. Žádost byla podepsána [REDAKCE], generálním ředitelem, na základě plné moci ze dne 19.1.2009 udělené mu statutárními zástupci – jednatelem společnosti [REDAKCE] a [REDAKCE].

- Hornická činnost v DP Lomnička I byla povolena rozhodnutím OBÚ v Plzni ze dne 10.12.1993 pod č.j. 3051/93/II/511.4/Po s platností do vytěžení veškerých bilančních zásob kaolinu ve stanoveném DP. OBÚ v Plzni při přezkoumání podané žádosti konstatoval, že se jedná o aktualizaci stávajícího platného POPD, že předložená dokumentace poskytuje dostatečný podklad pro spolehlivé posouzení žádosti a že je doložena stanovisky, případně rozhodnutími dotčených orgánů státní správy, jímž přísluší ochrana zákonem chráněných zájmů podle zvláštních předpisů, a účastníků řízení, a to:
1. Rozhodnutí Krajského úřadu Plzeňského kraje, odboru životního prostředí, o udělení souhlasu k provozování zařízení k využívání odpadů a s provozním řádem zařízení k využívání odpadů, ze dne 26.8.2008, č.j. ŽP/8937/08.
 2. Vyjádření a stanovisko Městského úřadu Kaznějov k aktualizaci povolení hornické činnosti v dobývacím prostoru Lomnička I, ze dne 29.5.2009, zn.: 707/09 – souhlas s aktualizací povolení hornické činnosti, včetně ukládání materiálů podle plánu sanace a rekultivace, nesouhlas s ukládání dalších inertních certifikovaných výrobků.
 3. Vyjádření a stanovisko Města Plasy k aktualizaci povolení hornické činnosti v DP Lomnička I, ze dne 29.5.2009, zn.: VED-Dom/1835/2009 – souhlas za dodržení druhové skladby ukládaných materiálů podle předloženého Plánu sanace a rekultivace, nesouhlas s ukládání dalších inertních certifikovaných výrobků.
 4. Vyjádření stavebního úřadu Městského úřadu Plasy, k aktualizaci povolení hornické činnosti v dobývacím prostoru Lomnička I, ze dne 15.6.2009, č.j.: SU-Kro/2156/2009 – bez námitek.
 5. Vyjádření a stanoviska odboru životního prostředí Městského úřadu Kralovice, k aktualizaci povolení hornické činnosti v DP Lomnička I, ze dne 21.7.2009, zn.: OŽP-12294/09-155/2009-Mach – souhlas s aktualizací povolení hornické činnosti a s Plánem sanace a rekultivace.
 6. Stanovisko Krajské hygienické stanice Plzeňského kraje se sídlem v Plzni k aktualizaci povolení hornické činnosti v dobývacím prostoru Lomnička I, ze dne 11.6.2009, zn. HP/12070-24/2009 – souhlas bez připomínek.
 7. Stanovisko Lesů České republiky, s.p. Lesní správy Plasy, k aktualizaci povolení hornické činnosti v DP Lomnička I, ze dne 26.5.2009, č.j. -/2008/216/81/- - bez připomínek.
 8. Vyjádření odboru životního prostředí Krajského úřadu Plzeňského kraje, k aktualizaci povolení hornické činnosti v dobývacím prostoru Lomnička I, ze dne 8.6.2009, zn.: ŽP/5821/09 – souhlas za podmínky provedení zjišťovacího řízení podle zákona č. 100/2001 Sb., ve znění pozdějších předpisů, k ukládání odpadů do vytěženého prostoru.
 9. Závěr zjišťovacího řízení, vydaný odborem životního prostředí Krajského úřadu Plzeňského kraje podle § 7 č. 100/2001 Sb., ve znění pozdějších předpisů, k Plánu sanace a rekultivace lomu v DP Lomnička I, ze dne 20.8.2009, zn.: ŽP/8253/09 - Plán sanace a rekultivace lomu v DP Lomnička I nebude posuzován podle citovaného zákona.
 10. Vyjádření Správy a údržby silnic Kralovice, příspěvkové organizace Plzeňského kraje jako pověřeného majetkového správce komunikace II/204, k aktualizaci povolení hornické činnosti a Plánu sanace a rekultivace v dobývacím prostoru Lomnička I, ze dne 10.6.2009, zn.: TSÚ 157/09/LV- souhlas za podmínky přeložení komunikace do původní trasy.
 11. Vyjádření Obecního úřadu Krašovice ze dne 18.6.2009, č.j. O-49, které na zasedání zastupitelstva stanoviskem ze dne 9.6.2009 vydalo souhlas s ukládáním materiálů podle předloženého Plánu sanace a rekultivace a nesouhlas s ukládání dalších inertních certifikovaných výrobků.
 12. Vyjádření a stanovisko Obce Mrtník, k aktualizaci povolení hornické činnosti v dobývacím prostoru Lomnička I, ze dne 22.5.2009 - souhlas s ukládáním vhodných materiálů (skrývka, nevhodná těžená surovina, výkopová zemina kameny, vhodná stavební suť), nesouhlas s ukládání dalších inertních certifikovaných výrobků.

Dnem podání žádosti bylo, ve smyslu ust. § 45 odst. 1 správního řádu, zahájeno řízení k předmětné žádosti, vedené podle § 10 odst. 1 zákona č. 61/1988 Sb. OBÚ v Plzni po přezkoumání podané žádosti konstatoval, že je úplná a obsahuje všechny předepsané náležitosti, a proto podle § 49 správního řádu nařídil, s použitím § 18 zákona č. 61/1988 Sb., k projednání žádosti ústní jednání spojené s místním šetřením. Tyto skutečnosti OBÚ v Plzni, v souladu s ustanovením § 44 odst. 1 správního řádu, oznámil všem známým účastníkům řízení a dotčeným orgánům státní správy dopisem ze dne 23.9.2009, č.j. 2633/09/06/2.

Při ústním jednání byli přítomní účastníci jednání seznámeni s důvodem podané žádosti, s obsahem dokumentace Změna POPD a související problematikou. V průběhu ústního jednání ani při provedeném místním šetření nebyly ze strany přítomným vzneseny žádné námítky ani připomínky. Z tohoto jednání byl sepsán protokol, který je na OBÚ v Plzni zaevidován pod č.j. 3008/09/06.

V průběhu dalšího řízení bylo zjištěno, že navrhovaná změna koncepčně vychází ze stávajícího platného POPD, respektuje zásady báňské technologie při zajištění hospodárného využívání výhradního ložiska, a že střety zájmů chráněných podle zvláštních právních předpisů jsou vyřešeny. Hornická činnost, dobývání ložiska kaolinu Lomnička-Kaznějov v dobývacím prostoru Lomnička I, byla poprvé povolena rozhodnutím OBÚ v Plzni ze dne 2.11.1984, č.j. 3128/84 s následně prolongovanou platností do konce roku 1993. V roce 1993 bylo OBÚ v Plzni dne 10.12.1993 vydané pod č.j. 3051/93/II/511.4/Po nové rozhodnutí o povolení hornické činnosti podle předloženého POPD s platností do vydobyetí zásob v rozsahu stanoveném v DP. Záměrem v tomto řízení projednané změny POPD je aktualizace stávajícího platného POPD, zvláště kapitoly 1.5 „Posouzení v plánu navržených důlních děl se zřetelem jejich případné využití pro jiné účely“ a kapitoly 1.6 „Plán sanace a rekultivace území dotčeného těžbou“, ke které byl samostatně zpracován v květnu 2009 firmou GEKON, spol. s r.o., Plzeň „Plán sanace a rekultivace lomu v dobývacím prostoru Lomnička I“. Cílem sanačních a rekultivačních prací je nalezení optimálního řešení konečného stavu území po ukončení těžby, tj. urovnání plochy vytěženého prostoru, vytvoření a modelace terénu, který bude vhodně zapojen do okolní krajiny s následnou biologickou rekultivací. Těmito pracemi bude možno rovněž dostát splnění podmínky č. 20 rozhodnutí OBÚ v Plzni o povolení hornické činnosti v dobývacím prostoru Lomnička I ze dne 10.12.1993, č.j. 3051/93/II/511.4/Po, a to, cit.: „..... *Po vytěžení ložiska kaolinu bude silniční těleso II/204 uvedeno do původní trasy v jiné niveletě a parametrech II. třídy.*“

Podkladem pro vydání tohoto rozhodnutí byl zejména „Závěr zjišťovacího řízení“ vydaný Krajským úřadem Plzeňského kraje, odborem životního prostředí, ze dne 20.8.2009, zn.: ŽP/8253/09 a rozhodnutí Krajského úřadu Plzeňského kraje, odboru životního prostředí, o udělení souhlasu k provozování zařízení k využívání odpadů a s provozním řádem zařízení k využívání odpadů, ze dne 26.8.2008, č.j. ŽP/8937/08. Podkladem pro vydání tohoto rozhodnutí byly rovněž souhlasy vlastníků pozemků v DP Lomnička I, a to Lesů České republiky, s.p., Lesní správy Plasy, Města Plasy a obcí dotčených hornickou činností.

V dokumentu „Závěr zjišťovacího řízení“ je konstatováno, že „Plán sanace a rekultivace lomu v DP Lomnička I nebude posuzován podle zákona č. 100/2001 Sb., o posuzování vlivů na životní prostředí“.

Podmínky stanovené ve shora uvedeném rozhodnutí Krajského úřadu Plzeňského kraje, odboru životního prostředí, o udělení souhlasu k provozování zařízení k využívání odpadů a s provozním řádem zařízení k využívání odpadů, OBÚ v Plzni akceptoval a zapracoval je jako podmínku č. 2 výrokové části tohoto rozhodnutí. Stanovenou podmínkou č. 2 OBÚ v Plzni zároveň plně vyhověl všem dalším požadavkům dotčených orgánů státní správy a účastníků řízení, když zde jednoznačně vymezil druhy odpadů, které lze v rámci provádění sanace lomu používat.

Vzhledem k výše uvedeným skutečnostem OBÚ v Plzni rozhodl způsobem uvedeným ve výroku tohoto rozhodnutí. Správní poplatek za vydání povolení podle položky 60 písm. b) zákona č. 634/2004 Sb., o správních poplatcích, ve znění pozdějších předpisů, ve výši 750,- Kč byl žadatelem uhrazen kolkovými známkami. Spolu s tímto rozhodnutím se žadateli zasílá i 1x paré dokumentace Změna POPD projednané v tomto řízení, jenž je nedílnou součástí tohoto rozhodnutí.

Poučení

Proti tomuto rozhodnutí se lze odvolat do 15 dnů ode dne jeho doručení podáním u OBÚ v Plzni (§ 81 správního řádu). Odvolání musí mít náležitosti uvedené v § 37 odst. 2 správního řádu, tzn. musí být patrné, kdo je činí, které věci se týká a co se navrhuje. Odvolání je nutno podat podle ust. § 82 odst. 2 správního řádu s potřebným počtem stejnopisů tak, aby jeden stejnopis zůstal správnímu orgánu a aby každý účastník obdržel jeden stejnopis. Nepodá-li účastník odvolání s potřebným počtem stejnopisů, vyhotoví je správní orgán na náklady účastníka.

Účastník řízení podle § 27 odst. 2 správního řádu:
Obec Krašovice, Krašovice 49, 330 13 Trnová

BYLO PRÁVNÍ MOCI	24. 11. 2009	①
Číslo:		
Podpis:		
Datum:	26. 11. 2009	

předseda úřadu

Rozdělovník k č.j.: 2633/09/06/3

A) Účastníci řízení

- LB MINERALS, s.r.o., Horní Bříza č.p. 431, 330 12 Horní Bříza
- Město Kaznějov, Ke škále 220, 331 51 Kaznějov
- Město Plasy, Plzeňská 258, 331 01 Plasy
- Lesy České republiky, s.p., Lesní správa Plasy, Žebnická 7, 331 01 Plasy
- Plzeňský kraj, Škroupova 18, 306 13 Plzeň
- Obec Krašovice, Krašovice 49, 330 13 Trnová

B) Dotčené orgány státní správy

- Městský úřad Kaznějov, Ke Škále 220, 331 51 Kaznějov
- Městský úřad Plasy, stavební úřad, Stará cesta č.p. 558, 331 01 Plasy
- Obecní úřad Krašovice, Krašovice 49, 330 13 Trnová
- Městský úřad Kralovice, odbor životního prostředí, pracoviště Manětínská 493, 331 41 Kralovice
- Krajský úřad Plzeňského kraje, odbor životního prostředí, Škroupova 18, 306 13 Plzeň
- Krajská hygienická stanice Plzeňského kraje se sídlem v Plzni, Skrétova 15, 303 22 Plzeň

C) Na vědomí

- Obec Mrtník, Mrtník 56, 331 52 Dolní Bělá



O B V O D N Í B Á Ň S K Ý Ú Ř A D
pro území krajů
Plzeňského a Jihočeského

vydává, podle ustanovení § 5 odst. 2 zákona č. 61/1988 Sb., o hornické činnosti, výbušninách a o státní báňské správě, ve znění pozdějších předpisů (dále jen „zákon č. 61/1988 Sb.“), a podle ustanovení § 1 odst. 2 vyhlášky č. 15/1995 Sb., o oprávnění k hornické činnosti a činnosti prováděné hornickým způsobem, s použitím ustanovení § 151 odst. 1 zákona č. 500/2004 Sb., správní řád, ve znění pozdějších předpisů (dále jen „správní řád“),

OPRÁVNĚNÍ

k hornické činnosti a k činnosti prováděné hornickým způsobem, jakož i k projektování objektů a zařízení, které jsou součástí těchto činností.

Oprávnění se vydává právnické osobě

LB MINERALS, s.r.o.

se sídlem Tovární 431, 330 12 Horní Bříza
IČ: 279 94 929

Rozsah oprávnění:

1. ustanovení § 2 zákona č. 61/1988 Sb., písmeno

- a) vyhledávání a průzkum ložisek vyhrazených nerostů (dále jen „výhradní ložiska“),
- b) otvírka, příprava a dobývání výhradních ložisek,
- c) zřizování, zajišťování a likvidace důlních děl a lomů,
- d) úprava a zušlechťování nerostů prováděné v souvislosti s jejich dobýváním,
- e) zřizování a provozování odvalů, výsypek a odkališť, při činnostech uvedených v písmenech b) až d),
- g) zajišťování a likvidace starých důlních děl,
- i) důlně-měřičská činnost

2. ustanovení § 3 zákona č. 61/1988 Sb., písmeno

- a) dobývání ložisek nevyhrazených nerostů, včetně úpravy a zušlechťování nerostů prováděných v souvislosti s jejich dobýváním, a vyhledávání a průzkum ložisek nevyhrazených nerostů prováděné k tomuto účelu,
- b) těžba písků v korytech vodních toků a šterkopísků plovacími stroji, včetně úpravy a zušlechťování těchto surovin prováděných v souvislosti s jejich těžbou, s výjimkou odstraňování nánosů při údržbě vodních toků,

- e) zemní práce prováděné za použití strojů a výbušnin, pokud se na jedné lokalitě přemísťuje více než 100 000 m krychlových horniny, s výjimkou zakládání staveb,
- f) vrtání vrtů s délkou nad 30 m pro jiné účely než k činnostem uvedeným v § 2 a 3,
- i) podzemní práce spočívající v hloubení důlních jam a studní, v ražení štol a tunelů, jakož i ve vytváření podzemních prostorů o objemu větším než 300 m krychlových horniny.

Odborně způsobilé osoby:

Jméno a příjmení: [REDACTED]

Datum a místo narození: [REDACTED]

Osvědčení o odborné způsobilosti závodní lomu s roční těžbou užitkového nerostu vyšší než 500 tisíc tun vydané ČBÚ v Praze dne 29.6.2006, č.j. 4531/II/05/190,

Osvědčení o odborné způsobilosti závodní lomu s roční těžbou užitkového nerostu nižší než 500 tisíc tun vydané OBÚ v Plzni dne 10. 07. 2008, č.j. 1432/08/06/2,

Osvědčení o odborné způsobilosti báňský projektant vydané OBÚ v Plzni dne 10.7.2008, č.j. 1895/08/06.

Jméno a příjmení: [REDACTED]

Datum a místo narození: [REDACTED]

Osvědčení o odborné způsobilosti závodní při provádění hornické činnosti vydané OBÚ v Plzni dne 31.10.2011, č.j. SBS/30067/2011/OBÚ-06/3.

Jméno a příjmení: [REDACTED]

Datum a místo narození: [REDACTED]

Osvědčení o odborné způsobilosti závodní při provádění hornické činnosti vydané OBÚ v Plzni dne 31.10.2011, č.j. SBS/30069/2011/OBÚ-06/3.

Jméno a příjmení: [REDACTED]

Datum a místo narození: [REDACTED]

Osvědčení o odborné způsobilosti projektant hornické činnosti vydané OBÚ v Plzni dne 1.7.1999, č.j. 1884/99.

Jméno a příjmení: [REDACTED]

Datum a místo narození: [REDACTED]

Osvědčení o odborné způsobilosti k výkonu funkce důlní měřič vydané OBÚ v Plzni dne 25.11.1998, č.j. 3183/98.

Jméno a příjmení: [REDACTED]

Datum a místo narození: [REDACTED]

Osvědčení o odborné způsobilosti závodní lomu s roční těžbou užitkového nerostu nižší než 500 tisíc tun vydané OBÚ v Plzni dne 29.12.2010, č.j. SBS 38218/2010/3,

Osvědčení o odborné způsobilosti závodní vydané OBÚ v Plzni dne 29.12.2010, č.j. SBS 38258/2010/3,

Osvědčení o odborné způsobilosti bezpečnostní technik vydané OBÚ v Plzni dne 29.12.2010, č.j. SBS 38259/2010/3.

Jméno a příjmení: [REDACTED]

Datum a místo narození: [REDACTED]

Osvědčení o odborné způsobilosti hlavní důlní měřič vydané ČBÚ v Praze dne 19.9.2017, č.j. SBS 28192/2017/ČBÚ-22.

Jméno a příjmení: [REDACTED]

Datum a místo narození: [REDACTED]

Osvědčení o odborné způsobilosti projektovat, provádět a vyhodnocovat geologické práce v oborech: a) ložisková geologie, b) zkoumání geologické stavby, vydané Ministerstvem životního prostředí dne 19.6.2003, č.j. 222/660/14649/03.

Osvědčení o odborné způsobilosti projektant hornické činnosti vydané OBÚ v Plzni dne 3.7.2001, č.j. 1727/2001.

Jméno a příjmení: [REDACTED]

Datum a místo narození: [REDACTED]

Osvědčení o odborné způsobilosti závodní vydané OBÚ v Plzni dne 20.1.2010, č.j. 3751/09/06/3,

Osvědčení o odborné způsobilosti závodní lomu s roční těžbou užitkového nerostu nižší než 500 tisíc tun, vydané OBÚ v Plzni dne 20.1.2010, č.j. 47/10/06/3.

Jméno a příjmení: [REDACTED]

Datum a místo narození: [REDACTED]

Osvědčení o odborné způsobilosti závodní vydané OBÚ v Plzni dne 20.1.2010, č.j. 3750/09/06/3,

Osvědčení o odborné způsobilosti závodní lomu s roční těžbou užitkového nerostu nižší než 500 tisíc tun vydané OBÚ v Plzni dne 20.1.2010, č.j. 48/10/06/3.

Jméno a příjmení: [REDACTED]

Datum a místo narození: [REDACTED]

Osvědčení o odborné způsobilosti závodní vydané OBÚ v Plzni dne 20.1.2010, č.j. 3749/09/06/3,

Osvědčení o odborné způsobilosti bezpečnostní technik vydané OBÚ v Plzni dne 21.2.2012, č.j. SBS/01962/2012/OBÚ-06/3.

Jméno a příjmení: [REDACTED]

Datum a místo narození: [REDACTED]

Osvědčení o odborné způsobilosti závodní lomu s roční těžbou užitkového nerostu vyšší než 500 tisíc tun vydané ČBÚ v Praze dne 29.6.2006, č.j. 4530/II/05/189,

Osvědčení o odborné způsobilosti závodní lomu s roční těžbou užitkového nerostu nižší než 500 tisíc tun vydané OBÚ v Plzni dne 6.4.2005, č.j. 566/415.2/05.

Osvědčení o odborné způsobilosti bezpečnostní technik vydané OBÚ v Plzni dne 6.4.2005, č.j. 563/415.2/04,

Osvědčení o odborné způsobilosti projektant hornické činnosti vydané OBÚ v Plzni dne 6.4.2005, č.j. 564/415.2/04,

Osvědčení o odborné způsobilosti vedoucí pracovník vydané OBÚ v Plzni dne 20.11.2002, č.j. 3555/II/02/415.2.

Jméno a příjmení: [REDACTED]

Datum a místo narození: [REDACTED]

Osvědčení o odborné způsobilosti závodní při provádění hornické činnosti vydané OBÚ v Plzni dne 31.10.2011, č.j. SBS/30070/2011/OBÚ-06/3.

Jméno a příjmení: [REDACTED]

Datum a místo narození: [REDACTED]

Osvědčení o odborné způsobilosti závodní vydané OBÚ v Plzni dne 18.5.2007, č.j. 1290/07/06/2.

Jméno a příjmení: [REDACTED]

Datum a místo narození: [REDACTED]

Osvědčení o odborné způsobilosti hlavní důlní měřič vydané ČBÚ v Praze dne 3.10.2017, č.j. SBS 27879/2017/ČBÚ-22.

Jméno a příjmení: [REDACTED]

Datum a místo narození: [REDACTED]

*Osvědčení o odborné způsobilosti závodní lomu s roční těžbou užitkového nerostu nižší než 500 tisíc tun vydané OBÚ v Plzni dne 20.10.2011, č.j. SBS/30072/2011/3/OBÚ-06/3,
Osvědčení o odborné způsobilosti báňský projektant vydané OBÚ v Plzni dne 20.10.2011, č.j. SBS/30073/2011/3/OBÚ-06.*

Jméno a příjmení: [REDACTED]

Datum a místo narození: [REDACTED]

*Osvědčení o odborné způsobilosti závodní lomu s roční těžbou užitkového nerostu nižší než 500 tisíc tun vydané OBÚ v Plzni dne 10.7.2008, č.j. 1035/08/06/2,
Osvědčení o odborné způsobilosti bezpečnostní technik vydané OBÚ v Plzni dne 10.7.2008, č.j. 1034/08/06.*

Jméno a příjmení: [REDACTED]

Datum a místo narození: [REDACTED]

*Osvědčení o odborné způsobilosti projektant vydané OBÚ v Příbrami dne 25.3.2005, č.j. 918-415.3-05
Osvědčení o odborné způsobilosti závodní lomu s roční těžbou užitkového nerostu nižší než 500 tisíc tun vydané OBÚ v Plzni dne 24.3.2000, č.j. 856/00.*

Jméno a příjmení: [REDACTED]

Datum a místo narození: [REDACTED]

Osvědčení o odborné způsobilosti bezpečnostní technik vydané OBÚ v Plzni dne 20.4.2001, č.j. 1233/01/415.2.

Jméno a příjmení: [REDACTED]

Datum a místo narození: [REDACTED]

Osvědčení o odborné způsobilosti závodní lomu s roční těžbou vyšší než 500 000 tun užitkového nerostu pro povrchové dobývání nerudných surovin, povrchové dobývání písků a štěrkopísků, vydané ČBÚ v Praze dne 13.11. 2009, č.j. 2664/II09/204.

Jméno a příjmení: [REDACTED]

Datum a místo narození: [REDACTED]

Osvědčení o odborné způsobilosti závodní lomu s roční těžbou užitkového nerostu nižší než 500 000 tun vydané OBÚ v Příbrami dne 11.12.2009, č.j. 2617/2009/07/4.

Jméno a příjmení: [REDACTED]

Datum a místo narození: [REDACTED]

Osvědčení o odborné způsobilosti závodní lomu s roční těžbou užitkového nerostu nižší než 500 000 tun vydané OBÚ v Příbrami dne 11.12.2009, č.j. 2615/2009/07/4.

Jméno a příjmení: [REDACTED]

Datum a místo narození: [REDACTED]

Osvědčení o odborné způsobilosti závodní lomu s roční těžbou užitkového nerostu nižší než 500 000 tun vydané OBÚ v Příbrami dne 11.12.2009, č.j. 2616/2009/07/4.

Jméno a příjmení: [REDACTED]

Datum a místo narození: [REDACTED]

Osvědčení o odborné způsobilosti báňský projektant vydané OBÚ v Plzni dne 27.2.2017, č.j. SBS 32963/2016/OBÚ-06/3.

Osvědčení o odborné způsobilosti závodní lomu s roční těžbou užitkového nerostu nižší než 500 000 tun vydané OBÚ Plzeň dne 10.11.2017, č.j. SBS 34166/2017/OBÚ-06/2.

Jméno a příjmení: [REDACTED]

Datum a místo narození: [REDACTED]

Osvědčení o odborné způsobilosti bezpečnostní technik vydané OBÚ v Sokolově dne 10.3.1999, č.j. 519/410/1999.

Jméno a příjmení: [REDACTED]

Datum a místo narození: [REDACTED]

Osvědčení o odborné způsobilosti závodní lomu s roční těžbou užitkového nerostu nižší než 500 tisíc tun vydané OBÚ v Sokolově dne 24.4.1995, č.j. 872/410/1995,

Osvědčení o odborné způsobilosti závodní vydané OBÚ v Sokolově dne 10.7.2007, č.j. 1631/410/He/2007,

Osvědčení o odborné způsobilosti bezpečnostní technik vydané OBÚ v Sokolově dne 8.6.1998, č.j. 1024/II/410/1998,

Osvědčení o odborné způsobilosti projektant vydané OBÚ v Sokolově dne 12.6.2001, č.j. 1328/I/410/2001,

Osvědčení o odborné způsobilosti důlní měřič vydané OBÚ v Sokolově dne 18.4.2000, č.j. 498/410/2000.

Jméno a příjmení: [REDACTED]

Datum a místo narození: [REDACTED]

Osvědčení o odborné způsobilosti závodní lomu s roční těžbou užitkového nerostu nižší než 500 tisíc tun vydané OBÚ v Sokolově dne 8.2.2011, č.j. 4238/2011.

Osvědčení o odborné způsobilosti závodní vydané OBÚ pro území kraje Karlovarského dne 8.2.2016, č.j. SBS/04152/I/2016/OBÚ-08.

Jméno a příjmení: [REDACTED]

Datum a místo narození: [REDACTED]

Osvědčení o odborné způsobilosti důlní měřič vydané OBÚ v Sokolově dne 22.7.2004, č.j. 2001/IV/410/2004.

Jméno a příjmení: [REDACTED]

Datum a místo narození: [REDACTED]

Osvědčení o odborné způsobilosti závodní lomu s roční těžbou užitkového nerostu vyšší než 500 000 tun užitkového nerostu vydané ČBÚ v Praze dne 15.12.2010, č.j. SBS 38151/2010/211.

Jméno a příjmení: [REDACTED]

Datum a místo narození: [REDACTED]

Osvědčení o odborné způsobilosti závodní lomu s roční těžbou užitkového nerostu nižší než 500 tisíc tun vydané OBÚ v Kladně dne 19.8.1996, č.j. 4175/96.

Jméno a příjmení: [REDACTED]

Datum a místo narození: [REDACTED]

Osvědčení o odborné způsobilosti závodní lomu s roční těžbou užitkového nerostu nižší než 500 tisíc tun vydané OBÚ v Kladně dne 3.5.2004, č.j. 3690/04,

Osvědčení o odborné způsobilosti projektant vydané OBÚ v Kladně dne 3.5.2004, č.j. 3693/04,
Osvědčení o odborné způsobilosti báňský projektant vydané OBÚ v Kladně dne 30.4.2007,
č.j. 02225/2007/02/001,
Osvědčení o odborné způsobilosti bezpečnostní technik vydané OBÚ v Kladně dne 3.5.2004,
č.j. 3692/04,
Osvědčení o odborné způsobilosti závodní vydané OBÚ v Kladně dne 30.4.2007,
č.j. 02296/2007/02/001.

Jméno a příjmení: [REDAKCE]

Datum a místo narození: [REDAKCE]

Osvědčení o odborné způsobilosti závodní lomu s roční těžbou užitkového nerostu nižší než 500 tisíc tun vydané OBÚ v Brně dne 10.11.2005, č.j. 08-7390/2005-415.2

Toto rozhodnutí nahrazuje oprávnění vydané Obvodním báňským úřadem pro území krajů Plzeňského a Jihočeského dne 16.12.2016, č.j. SBS 37952/2016/OBÚ-06/1, které tímto pozbývá platnosti.

K vydání změny oprávnění se váže poplatková povinnost podle zákona č. 634/2004 Sb., o správních poplatcích, ve znění pozdějších předpisů, a to ve výši 500,- Kč (část IV, položka 60 bod 1 písm. a) Sazebníku správních poplatků). Poplatek byl žadatelem uhrazen kolkovou známkou.

Podle ustanovení § 151 odst. 3 správního řádu nabývá rozhodnutí právní moci a právních účinků dnem převzetí dokladu účastníkem.

V Plzni dne: 11.4.2018



[REDAKCE]
předseda úřadu [REDAKCE]



Toto rozhodnutí nabylo
právní moci dne 12. 4. 2018

je vykonatelné dne.....

Obvodní báňský úřad pro území krajů

Plzeňského a Jihočeského

12. 4. 2018

Obdrží účastník: LB MINERALS, s.r.o., Tovární 431, 330 12 Horní Bříza,
a na vědomí po nabytí právní moci:

- Český statistický úřad, Slovanská alej 36, 326 00 Plzeň
- Finanční úřad Plzeň-sever, nám. Českých bratří 8, 306 16 Plzeň

Pověření

Obchodní společnost LB MINERALS, s.r.o., IČ: 27994929, se sídlem Horní Bříza 431, PSČ 330 12, zapsaná v obch. rejstříku vedeném Krajským soudem v Plzni v oddílu C, vložka č. 22581, zastoupena jednatelem [REDAKCE] a panem [REDAKCE] tímto pověřuje svého zaměstnance, pana

[REDAKCE]
bytem [REDAKCE], 330 11 Třemošná - Záluží
ekonomického ředitele
obchodní společnosti LB MINERALS, s.r.o.
(dále jen „pověřený zaměstnanec“)

aby zastupoval obchodní společnost LB MINERALS, s.r.o. ve všech jednáních, k nimž obvykle dochází při výkonu funkce ekonomického ředitele společnosti.

Pověřený zaměstnanec je oprávněn k právnímu jednání za společnost společně s jednatelem společnosti nebo jiným pověřeným zaměstnancem společnosti, přičemž platí:

- pokud hodnota předmětu právního jednání dosahuje částky 1 milion Kč a více, jedná pověřený zaměstnanec společně s jednatelem společnosti panem [REDAKCE] dat. nar. [REDAKCE], 331 01 Plasy,
- pokud hodnota předmětu právního jednání nedosahuje částky 1 milion Kč, jedná pověřený zaměstnanec společně s jedním z písemně pověřených zaměstnanců společnosti v rozsahu odpovídajícím minimálně hodnotě předmětného právního jednání.

Pověřený zaměstnanec je oprávněn společně s [REDAKCE] ve smyslu tohoto pověření pověřit i jiného zaměstnance k právnímu jednání za společnost.

Dále s odvoláním na ustanovení § 30 odst. 1 správního řádu pověřuje společnost LB MINERALS, s.r.o. pověřeného zaměstnance k samostatnému zastupování společnosti ve všech druzích správního řízení a ve všech pracovněprávních záležitostech týkajících se společnosti LB MINERALS, s.r.o. a jejích zaměstnanců.

Toto pověření nahrazuje všechna dosud udělená pověření (zmocnění).

V Horní Bříze dne 25.3.2015

[REDAKCE]
[REDAKCE]
POVĚŘENÍ PŘIJÍMÁM V PLNÉM ROZSAHU
DNE 25.3.2015
[REDAKCE]

OVĚŘOVACÍ DOLOŽKA PRO LEGALIZACI

Podle ověřovací knihy Městského úřadu České Velenice
název úřadu

poř. č. legalizace 301/15
vlastnoručně podepsal* - ~~uznal podpis na listině za vlastní*~~

~~jméno a příjmení, datum a místo narození žadatele~~
jméno/a, příjmení, datum a místo narození žadatele

~~adresa místa trvalého pobytu* - adresa místa pobytu na území České republiky* - adresa
bydliště mimo území České republiky*~~
adresa místa trvalého pobytu* - adresa místa pobytu na území České republiky* - adresa
bydliště mimo území České republiky*

PAS číslo S 1102973

druh a číslo dokladu, na základě kterého byly zjištěny osobní údaje, uvedené v této ověřovací
doložce

V Českých Velenicích dne 25.3.2015

~~Jméno a příjmení ověřující osoby, která legalizaci provedla
(nebo otisk jmenovky)~~
Jméno a příjmení ověřující osoby, která legalizaci provedla
(nebo otisk jmenovky)

Otisk úředního razítka a podpis ověřující osoby

* Nehodící se škrtněte

OVĚŘOVACÍ DOLOŽKA PRO LEGALIZACI

Podle ověřovací knihy Městského úřadu České Velenice
název úřadu

poř. č. legalizace 305/15

vlastnoručně podepsal* - ~~uznal podpis na listině za vlastní*~~

[redacted] Kralovice, okr. Plzeň-sever

jméno/a, příjmení, datum a místo narození žadatele

U Sřelnice 210, Plasy, okr. Plzeň-sever

adresa místa trvalého pobytu* - ~~adresa místa pobytu na území České republiky*~~ - ~~adresa bydliště mimo území České republiky*~~

OP číslo 115573185

druh a číslo dokladu, na základě kterého byly zjištěny osobní údaje, uvedené v této ověřovací doložce

V Českých Velenicích dne 25.3.2015

[redacted]
Jméno a příjmení ověřující osoby, která legalizaci provedla
(nebo otisk jmenovky)

Otisk úředního razítka a podpis ověřující osoby

* Nehodící se škrtněte