



Kód PŘ. (VS): **1570008275**

Č. smlouvy: **2016/OMP/0565**

Č. jednotky: **765/28**

SMLOUVA O PŘEVODU VLASTNICTVÍ NEBYTOVÉ JEDNOTKY

mezi níže uvedenými smluvními stranami byla uzavřena tato smlouva o převodu vlastnictví nebytové jednotky (dále jen "**Smlouva**"):

Městská část Praha 10

se sídlem Praha 10, Vršovická 1429/68, PSČ: 101 38

IČ: 00063941 DIČ: CZ-00063941

zastoupená [redacted]

pověřeným vedením odboru majetkoprávního Úřadu m. č. Praha 10

(dále jen jako "**Převodce**")

a

manželé

jméno : [redacted]

narozen : [redacted]

rodné číslo : [redacted]

stát. obč. : Česká Republika

trvalý pobyt : [redacted]

a

jméno : [redacted]

narozen(a) : [redacted]

rodné číslo : [redacted]

stát. obč. : Česká Republika

trvalý pobyt : [redacted]

(oba manželé dále jen jako "**Nabyvatel**" nebo jako "**Nabyvatelé**")

(Převodce a Nabyvatel dále jednotlivě jen jako "**Strana**" a společně jen jako "**Strany**")

UZAVŘELI TUTO SMLOUVU:

I. DEFINICE

1.1 Strany se dohodly, že níže uvedené termíny budou mít pro účely této Smlouvy následující význam:

1.1.1 "**Cenou**" se v této Smlouvě rozumí kupní cena, která má být v souladu s dohodou Stran zaplacená.

1.1.2 "**Domem**" se v této Smlouvě rozumí dům č.p. 765, stojící na pozemku parc. č.: 632, zapsaný v katastru nemovitostí u Katastrálního Úřadu pro katastrální území Vršovice, obec Praha, na LV č. 11694.

1.1.3 "**Pozemky**" se v této Smlouvě rozumí pozemek parc. č.: 632, zapsaný v katastru nemovitostí u Katastrálního Úřadu, pro katastrální území Vršovice, obec Praha, na LV č. 11694.

1.1.4 "**Práva Spojenými**" se v této Smlouvě rozumí práva spojená s vlastnictvím Jednotky a

převáděná s vlastnictvím Jednotky podle této Smlouvy, tj. spoluvlastnický podíl na společných částech Domu a spoluvlastnický podíl na Pozemku ve výši id. **320/13137**. Výše spoluvlastnického podílu na společných částech Domu i spoluvlastnického podílu na Pozemku je tvořena poměrem podlahové plochy Jednotky k celkové podlahové ploše všech jednotek v Domě.

1.1.5 "**Společnými částmi domu**" základy včetně izolací, obvodové a nosné zdivo, hlavní stěny, průčelí, střecha, komíny, hlavní svislé a vodorovné konstrukce, vchody, schodiště, chodby, sklepní kóje, okna a dveře, balkony, včetně vstupních dveří do bytů a do jejich příslušenství, přímo přístupných ze společných částí, rozvody vody, kanalizace, plynu, elektřiny, společné, televizní antény, domovní elektroinstalace (zvonek), rozvody telekomunikací včetně rozvodů umístěných mimo dům.

1.1.6 "**Jednotkou**" se v této Smlouvě rozumí nebytová jednotka č. **765/28** zapsaná v katastru nemovitostí u Katastrálního Úřadu pro katastrální území Vršovice, obec Praha, na LV č. 11695, nacházející se v Domě na adrese Slovinská 765/15; jejíž podlahová plocha, umístění v Domě (podlaží) a další specifikace jsou určeny v Příloze č. 1 a v Příloze č. 2, které jsou nedílnou součástí této Smlouvy, a jsou dále specifikovány v článku II. této Smlouvy.

1.1.7 "**Katastrálním Úřadem**" se v této Smlouvě rozumí Katastrální úřad pro hlavní město Prahu, katastrální pracoviště Praha.

II. PŘEDMĚT SMLOUVY

2.1 Hlavní město Praha je na základě ustanovení § 3 zákona č. 172/1991 Sb. o přechodu některých věcí z majetku ČR do vlastnictví obcí, ve znění pozdějších předpisů, vlastníkem Jednotky. Městské části Praha 10 (tj. Převodci) je na základě zákona č. 131/2000 Sb., o hlavním městě Praze a obecně závazné vyhlášky hlavního města Prahy č. 55/2000 Sb. HMP svěřen do správy majetek hlavního města Prahy, a to Dům a Pozemky.

2.2 Prohlášením vlastníka budovy byl Dům rozdělen na jednotlivé bytové a nebytové jednotky a dále byly upraveny spoluvlastnické podíly jednotlivých jednotek vzhledem ke společným částem Domu a Pozemku.

2.3 Převod nemovitostí, které jsou předmětem této Smlouvy, schválilo Zastupitelstvo městské části Praha 10 svým usnesením č. 10/39/2016 ze dne 1.6.2016.

2.4 Převodce touto smlouvou převádí na Nabyvatele Jednotku a Práva Spojená a Nabyvatelé je přijímají do svého společného jmění manželů a zavazují se za ně zaplatit Cenu.

2.5 Jednotka je vystavěna a skládá se z místností a příslušenství o podlahové ploše, jak je specifikováno v Příloze č. 2, která je nedílnou součástí této smlouvy. Součástí Jednotky je dále její vnitřní vybavení. Součástí Jednotky je podlahová krytina, nenosné příčky, bytové jádro, vnitřní dveře a okna nacházející se uvnitř jednotky. Součástí jednotky jsou dále vnitřní instalace, vnitřní rozvody vody, plynu, odvody odpadních vod a vnitřní rozvody tepla a tepie užitkové vody kromě stoupacích vedení včetně uzavíracích ventilů, vnitřní rozvody společné televizní a rozhlasové antény tehdy, pokud je vedení příslušného média do Jednotky zavedeno.

2.6 Předmětem převodu dle této Smlouvy jsou i Práva Spojená, tj. spoluvlastnický podíl ke společným částem Domu a spoluvlastnický podíl na Pozemku, jejichž výše je stanovena v čl. I této Smlouvy. Práva Spojená jsou odvozená od vlastnictví Jednotky a nemohou být předmětem samostatného převodu.

III. CENA

3.1 Cena za převod vlastnického práva k Jednotce a Právům Spojeným z Převodce na

Nabyvatele byla Stranami stanovena v celkové výši **1.235.000,-- Kč** (slovy: jeden milion dvě stě třicet pět tisíc korun českých). Cena byla stanovena na základě žádosti o odkup nebytové jednotky podané kupujícím (Nabyvatelem) v rámci veřejné výzvy na podání žádostí o odkup nebytových jednotek se stanovením minimální ceny vyhlášené prodávajícím (Převodcem).

IV. PLATEBNÍ PODMÍNKY

4.1 Smluvní strany konstatují, že Nabyvatel před podpisem této smlouvy uhradil na účet Převodce vedený u České spořitelny, a.s. č.ú. [REDAKCE] částku **44.776,-- Kč** jako soutěžní jistotu (kauci) ve výběrovém řízení (dále též jen "Kauce").

4.2 Smluvní strany konstatují, že Nabyvatel před podpisem této smlouvy uhradil na účet Převodce vedený u České spořitelny, a.s. č.ú. [REDAKCE] částku **1.190.224,-- Kč** jako doplatek zálohy na kupní cenu jednotky (dále též jen "Doplatek zálohy na Cenu").

4.3 Dnem podpisu této smlouvy se zaplacená Kauce a zaplacený Doplatek zálohy na Cenu považují za úhradu Kupní ceny.

V. PROHLÁŠENÍ A ZÁVAZKY NABYVATELE

5.1 Nabyvatel se zavazuje a zaručuje za to, že ke dni uzavření této Smlouvy:

- a) vůči Nabyvateli není vedeno jakékoliv exekuční řízení či řízení o výkon rozhodnutí;
- b) Nabyvatel není v úpadku, nemá vůči třetím osobám závazky nepřiměřené vzhledem k majetku Nabyvatele,
- c) vůči Nabyvateli není vedeno jakékoliv soudní či rozhodčí řízení, které by se mohlo dotýkat dispozičního práva uzavřít tuto Smlouvu;
- d) Nabyvatel není rozhodnutím soudu, správního orgánu, rozhodčího soudu, rozhodce, ustanovením právního předpisu nebo jinou právní skutečností jakkoliv omezen v právu uzavřít tuto Smlouvu.

5.2 Nabyvatel prohlašuje, že se důkladně seznámil se stavem Jednotky a Domu, a že Jednotku včetně Práv Spojených nabývá ve stavu, jak tato Jednotka včetně Práv Spojených stojí a leží.

5.3 Nabyvatel výslovně bere na vědomí a souhlasí s tím, že Jednotka je zatížena nájemním právem nájemce; Nabyvatel prohlašuje, že se seznámil s nájemní smlouvou zatěžující Jednotku; kopie nájemní smlouvy je přílohou této smlouvy. Strany této smlouvy se výslovně dohodly, že Nabyvatel vstupuje v plném rozsahu do právního postavení Převodce, a to zejména též do postavení pronajímatele ve vztahu k nájemci Jednotky. Dnem podání návrhu na vklad práv z této Smlouvy do katastru nemovitostí na Nabyvatele přechází resp. Nabyvatel od Převodce přejímá veškeré povinnosti a veškerá práva pronajímatele Jednotky, zejména též případné povinnosti pronajímatele nahradit nájemci Jednotky (její části) to, co by po pronajímateli mohl nájemce požadovat jako náhradu za nájemcem provedené zhodnocení (zejm. z úprav či oprav) Jednotky, a to bez ohledu na skutečnost, že by případný přesný rozsah zhodnocení teprve později vyšel najevo. Strany se dohodly, že Nabyvatel nebude po Převodci z uvedeného důvodu ničeho požadovat, když dosavadní právní vztahy mezi Převodcem a Nabyvatelem se vztahem k Jednotce se touto Smlouvou narovnávají a komplexně upravují, což také je zahrnuto a zohledněno v kupní Ceně.

VI. DALŠÍ UJEDNÁNÍ STRAN

6.1 Strany vzaly na vědomí, že převod vlastnického práva k převáděné Jednotce a Právům Spojeným podle této Smlouvy nabude účinnosti podle zákona č. 256/2013 Sb., o katastru nemovitostí (katastrální zákon), v platném znění, na základě rozhodnutí Katastrálního Úřadu ke

dni, kdy bude návrh na vklad vlastnického práva a spoluvlastnického práva do katastru nemovitostí Katastrálnímu Úřadu doručen. Právní mocí rozhodnutí Katastrálního Úřadu přejde na Nabyvatele vlastnické právo k Jednotce a Právům Spojeným, jakož i veškerá další práva s nimi spojená, veškeré užítky a povinnosti včetně povinnosti platit z nich daně a poplatky.

6.2 Strany se dohodly, že návrh na zahájení řízení o povolení vkladu vlastnického práva k převáděné Jednotce a Právům Spojeným podá Převodce nejpozději do uplynutí jednoho měsíce poté, co bude stejnopis smlouvy vrácen Převodci z magistrátu hlavního města Prahy spolu se souhlasem s návrhem na povolení vkladu vlastnického práva z této smlouvy v souladu se zákonem o hlavním městě Praze. Do doby podání návrhu na vklad budou všechna originální vyhotovení této Smlouvy uložena u Převodce.

6.3 Strany se dohodly, že poplatek za podání návrhu na vklad vlastnického práva k Jednotce a Právům Spojeným do katastru nemovitostí zaplatí Nabyvatel.

6.4 Strany se pro případ, že by nedošlo ke vkladu podle této Smlouvy do katastru nemovitostí, zavazují, že uzavřou novou smlouvu nebo dodatek stejného obsahu, která splní zákonné podmínky pro provedení vkladu, případně, že na pokyn Katastrálního Úřadu tuto Smlouvu či návrh na vklad náležitě doplní.

6.5 Nabyvatel se zavazuje do 3 dnů od doručení vyrozumění Katastrálního úřadu pro hlavní město Prahu, katastrální pracoviště Praha, o provedení zápisu vlastnického práva z této smlouvy ve prospěch Nabyvatele, písemně oznámit Převodci den doručení tohoto vyrozumění.

6.6 Prodávající zašle tuto smlouvu po jejím uzavření správci registru smluv k uveřejnění dle zák. č. 340/2015 Sb., o registru smluv.

6.7 Daň z nabytí nemovitých věcí v souladu se zákonným opatřením Senátu č. 340/2013 Sb., o dani z nabytí nemovitých věcí, v platném znění, a náklady s tím související hradí Prodávající.

VII. PŘEDÁNÍ JEDNOTKY A SPRÁVA DOMU

7.1 Smluvní strany se dohodly, že Převodce Nabyvateli Jednotku předá a Nabyvatel Jednotku od Převodce převezme nejpozději do 30 dnů od doručení vyrozumění Katastrálního úřadu pro hlavní město Prahu, katastrální pracoviště Praha, o provedení zápisu vlastnického práva z této smlouvy ve prospěch Nabyvatele.

7.2 O předání a převzetí Jednotky bude sepsán protokol, ve kterém strany uvedou také stavy měřidel energií a médií dodávaných do Jednotky.

7.3 Nabyvatel nese odpovědnost za nahodilé poškození předmětu převodu ode dne podání návrhu na vklad vlastnického práva z této smlouvy ve prospěch Nabyvatele do katastru nemovitostí. Nabyvatel bere na vědomí, že Jednotka není pojištěna a že si pojištění Jednotky musí zajistit sám.

7.4 Nabyvatel bere na vědomí a souhlasí, že dnem, ke kterému se stane vlastníkem Jednotky a Práv Spojených, na něj z Převodce přejdou práva a povinnosti týkající se Jednotky a společných částí Domu a Pozemků v souladu s platnými právními předpisy a Nabyvatel tak vstoupí do všech práv a povinností spojených s vlastnictvím Jednotky a Práv Spojených.

7.5 Nabyvatel se zavazuje hradit veškeré platby spojené s Jednotkou a s Právy Spojenými, a to zejména úhrady na náklady spojené se správou společných částí Domu a Pozemku a úhrady za služby spojené s užíváním Jednotky ode dne podání návrhu na vklad vlastnického práva k Jednotce ve prospěch Nabyvatele.

7.6 Strany této smlouvy výslovně konstatují, že dodávku elektrické energie a plynu do Jednotky si zajišťuje sám nájemce, a proto není nutné převést měřiče dodávky elektrické

energie a plynu z Převodce na Nabyvatele, neboť odběratelem elektrické energie a plynu přímo vůči dodavateli elektrické energie a plynu je nájemce.

7.7 Účastníci této Smlouvy se dohodli, že převodem vlastnictví k předmětu převodu přecházejí na Nabyvatele spoluvlastnický podíl na společných částech Domu a spoluvlastnický podíl na Pozemku ve výši id. 320/13137.

VIII. ZÁVĚREČNÁ USTANOVENÍ

Tato Smlouva se řídí právem České republiky.

Nabyvatel prohlašuje, že ve smyslu § 1794 odst. 2 občanského zákoníku souhlasí s Cenou Předmětných nemovitostí dle této Smlouvy, a to bez ohledu na to, zda se by se být i potenciálně mohlo jednat o cenu neúměrnou. Nabyvatel prohlašuje, že je mu známa obvyklá cena pinění Předmětných nemovitostí.

Součástí této Smlouvy je Příloha č. 1, která obsahuje půdorys všech podlaží včetně schémat, určující polohu Jednotky a ostatních jednotek a společných částí domu, s údaji o podlahových plochách jednotek a společných částí domu. Součástí této smlouvy je dále Příloha č. 2, v níž je specifikována Jednotka uvedením místností včetně příslušenství s podlahovou plochou.

Smlouva nabývá účinnosti dnem podpisu oběma smluvními stranami. Tato Smlouva představuje úplné ujednání mezi Stranami o jejím předmětu a nahrazuje veškerá předchozí ujednání Stran, která se týkají jejího předmětu. Tato Smlouva může být měněna a doplňována pouze písemnými dodatky podepsanými všemi Stranami.

Pro účely této Smlouvy se Strany dohodly, že místem pro doručování každé ze Stran bude adresa uvedená v záhlaví této Smlouvy. Strany se dohodly, že veškerá oznámení, korespondence, dokumenty nebo jakékoliv jiné hmotné věci, které se vztahují k této Smlouvě, budou doručovány druhé Straně osobním doručením nebo doručením prostřednictvím pošty či kurýrní službou na adresy uvedené výše.

Žádná ze Stran není odpovědná za porušení závazků z této Smlouvy, které je způsobeno působením vyšší moci, která zahrnuje zejména požár, povodeň, přírodní katastrofu, válku, nebo jinou událost nebo skutečnost, která je mimo přiměřenou sféru vlivu kterékoliv ze Stran. Pokud nastane působení vyšší moci, postižená Strana musí neprodleně oznámit tuto skutečnost ostatním Stranám a vynaložit veškeré úsilí k překonání následků působení vyšší moci.

Neplatnost nebo nevynutitelnost kteréhokoliv ustanovení této Smlouvy nemá vliv na platnost nebo vynutitelnost ostatních ustanovení této Smlouvy a této Smlouvy jako celku.

Strany se dohodly, že případné spory z této Smlouvy budou v prvé řadě řešeny smírem. Pokud smíru nebude dosaženo během 30 (slovy: třiceti) dnů, všechny spory z této Smlouvy a v souvislosti s ní budou s konečnou platností vyřešeny soudní cestou, nedohodnou-li se Strany, že jejich spor bude předložen k rozhodnutí v rámci rozhodčího řízení.

Nabyvatel tímto výslovně souhlasí s využitím rodného čísla Převodcem pro účely této Smlouvy a související dokumentace.

Tato Smlouva byla vyhotovena ve 3 stejnopisech s platností originálu, a to alespoň v jednom vyhotovení s úředně ověřenými podpisy, přičemž stejnopis s úředně ověřeným podpisem je určen pro potřebu vkladového řízení k Předmětným nemovitostem před příslušným katastrálním úřadem a každá ze smluvních stran obdrží 1 její vyhotovení.

Na důkaz toho, že tato Smlouva představuje přesný a vážný projev svobodné vůle Stran a že Strany prohlašují, že neuzavřely tuto Smlouvu za nevýhodných nebo jinak nepříznivých podmínek, připojují Strany své podpisy.

DOLOŽKA

Potvrzujeme ve smyslu § 43 zák. č. 131/2000 Sb.,
že byly splněny podmínky pro platnost tohoto právního úkonu.
Pověření členové Zastupitelstva městské části Praha 10

V Praze dne

7. 3. 2016

V Praze dne 02-08-2016

Převodce

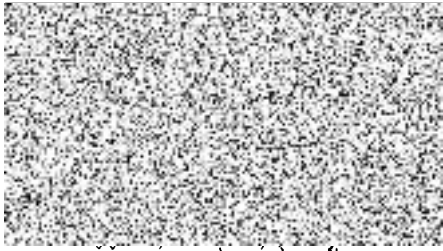

pověřený vedením odboru majetkoprávního
Úřadu městské části Praha 10



V Praze dne 13.7.2016

Nabyvatel

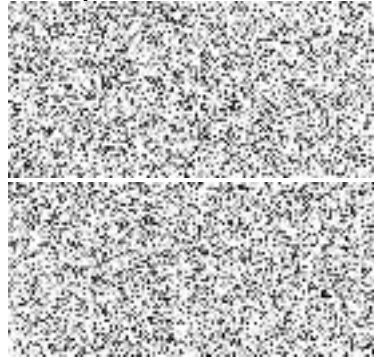

**PROHLÁŠENÍ O PRAVOSTI PODPISU NA LISTINĚ
SEPSANÉ ADVOKÁTEM**

Běžné číslo knihy o prohlášeních o pravosti
podpisu 011718/116/2016/V.

Já, níže podepsaná **Mgr. Markéta Nováková**,
advokát. se sídlem **Římská 14, 120 00 Praha 2**,
zapsaná v seznamu advokátů vedeném ČAK pod ev.č.
16301, prohlašuji, že tuto listinu přede mnou
vlastnoručně ve 2 vyhotoveních podepsal:

trvalý pobyt:

Podepsaný advokát tímto prohlášením o pravosti
podpisu nepotvrzuje správnost ani pravdivost údajů
uvedených v této listině, ani její soulad s právními
předpisy.

V Praze dne 13.7.2016



**PROHLÁŠENÍ O PRAVOSTI PODPISU NA LISTINĚ
SEPSANÉ ADVOKÁTEM**

Běžné číslo knihy o prohlášeních o pravosti podpisu 011718/115/2016/V.

Já, níže podepsaná **Mgr. Markéta Nováková**, advokát, se sídlem **Římská 14, 120 00 Praha 2**, zapsaný v seznamu advokátů vedeném ČAK pod ev.č. **16301**, prohlašuji, že tuto listinu přede mnou vlastnoručně ve 2 vyhotoveních podepsala:

[Redacted signature area]

Podepsaný advokát tímto prohlášením o pravosti podpisu nepotvrzuje správnost ani pravdivost údajů uvedených v této listině, ani její soulad s právními předpisy.

V Praze dne 13.7.2016



Kód Př. (VS): **1570008275**

Č. smlouvy: **2016/OMP/0565**

Č. jednotky: **765/28**

Příloha č. 1
ke Smlouvě o převodu vlastnictví nebytové jednotky

Umístění nebytové Jednotky

- půdorys všech podlaží včetně schémat, určující polohu jednotek a společných částí domu, s údaji o podlahových plochách jednotek a společných částí domu





Příloha č.1 k prohlášení vlastníka domu č.p.765 na jednotky

ČÍSLO POPISNÉ: 765

ULICE: SLOVINSKÁ

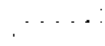
KAT.ÚZEMÍ: VRŠOVICE

OBEC: PRAHA 10

	- BYTOVÉ JEDNOTKY
	- SPOLEČNÉ PROSTORY
	- BEZPODLAHOVÉ PLOCHY
	- NEBYTOVÝ PROSTOR
	- BALKONY, TERASY

2.P.P.
Slovinská 15

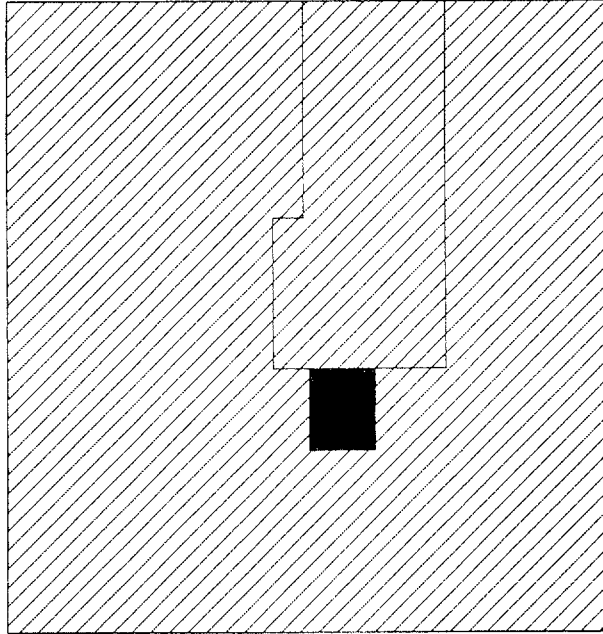

1.P.P.
Slovinská 15

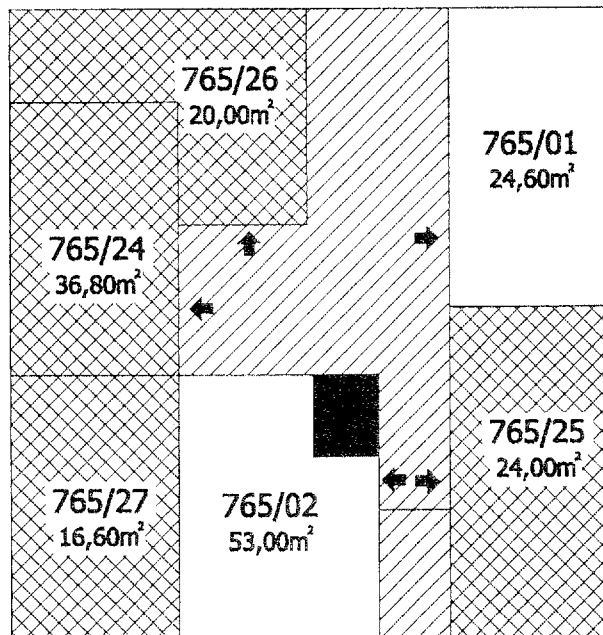

1.N.P.
Slovinská 15

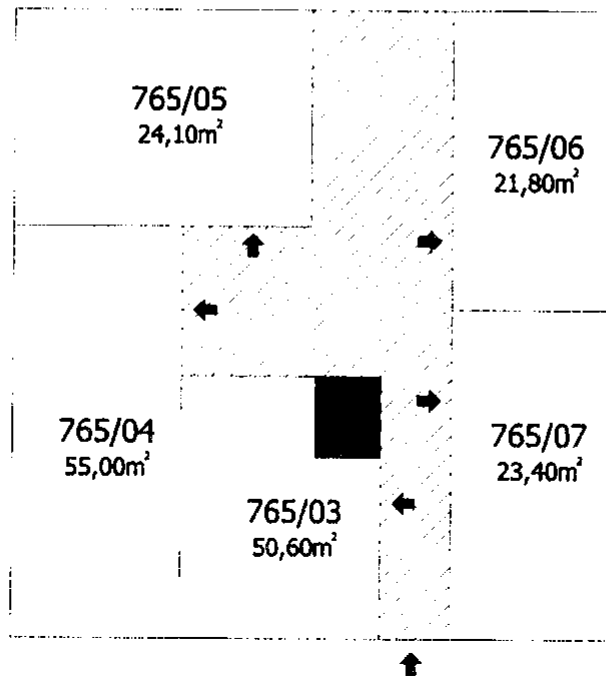

2.N.P.
Slovinská 15

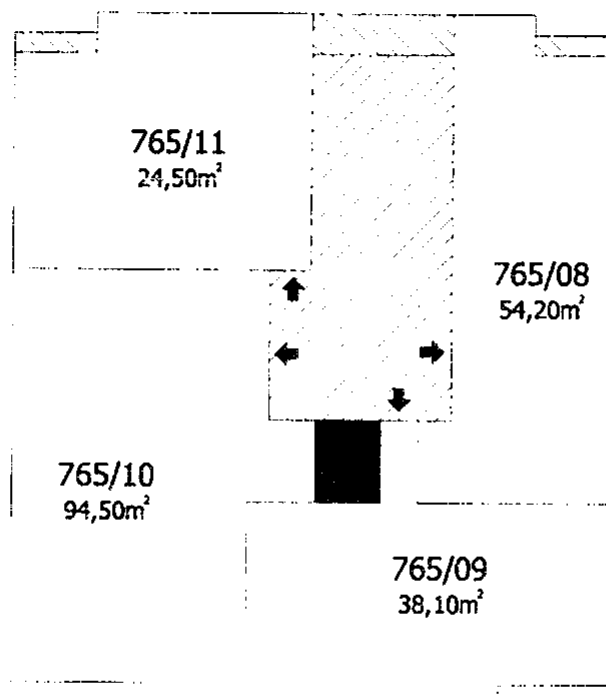

3.N.P.
Slovinská 15

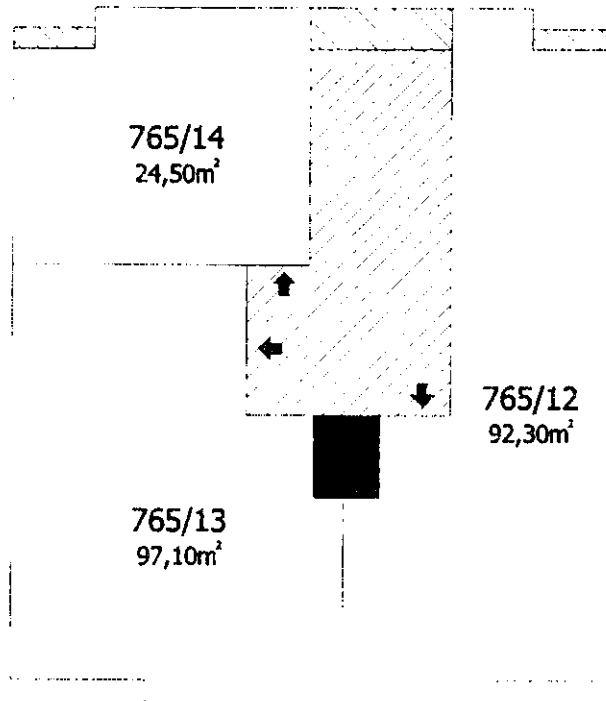

4.N.P.
Slovinská 15

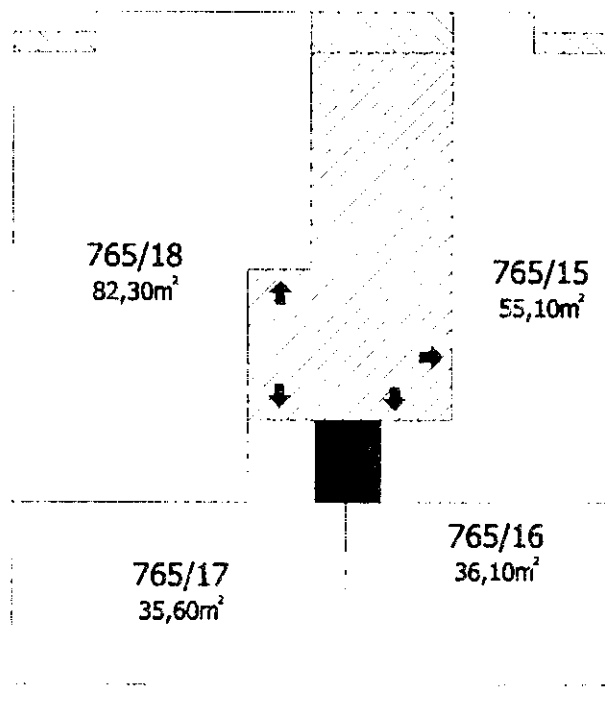

5.N.P.
Slovinská 15

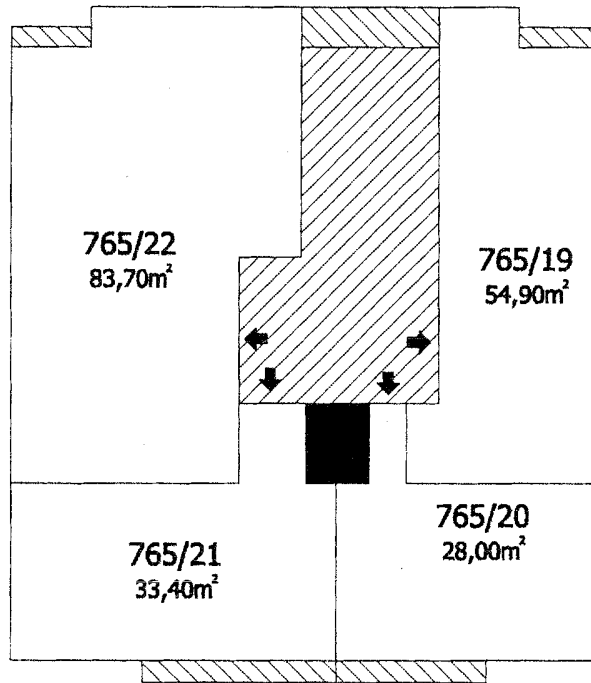

6.N.P.
Slovinská 15

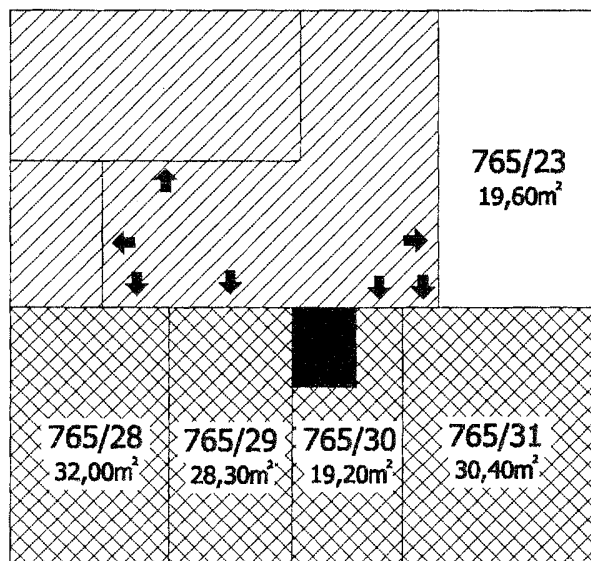

7.N.P.
Slovinská 15

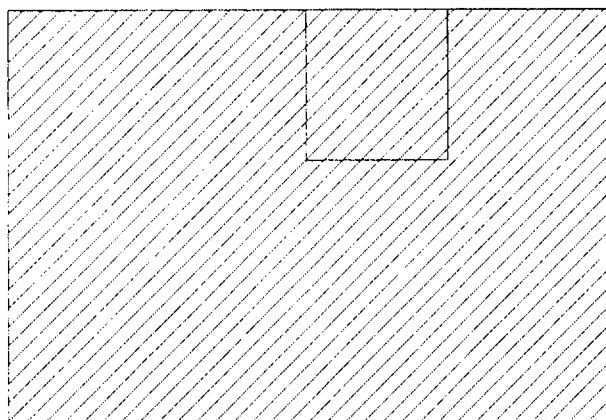

Příloha č. 2
ke Smlouvě o převodu vlastnictví nebytové jednotky

Specifikace nebytové jednotky

místnosti vč. příslušenství s uvedením podlahové plochy tvořící jednotku

Pozn.: zkratka "NP" znamená nadzemní podlaží; "PP" znamená podzemní podlaží

28. Nebytový prostor č. T65/28 je sklad umístěný v 6.N.P.
Celková výměra prostoru je 32,00 m²

název místnosti	plocha
sklad I	19,30 m ²
předsíň	8,20 m ²
WC	4,50 m ²
celkem	32,00 m ²

Vybavení jednotky: bez vybavení

Výměra podlahové plochy jednotky s příslušenstvím pro účely stanovení spoluvlastnického podílu na společných částech domu je 32,00 m²

K vlastnictví jednotky patří podlahová krytina, nenosné příčky, vnitřní dveře a okna nacházející se uvnitř jednotky. Součástí jednotky jsou dále vnitřní instalace, vnitřní rozvody vody, plynu, odvody odpadních vod kromě stoupacích vedení včetně uzavíracích ventilů.

K vlastnictví jednotky dále patří spoluvlastnický podíl na společných částech domu a pozemku o velikosti: 320/13137.

Příloha č. 3
ke Smlouvě o převodu vlastnictví nebytové jednotky

Nájemní smlouva uvedená v čl. V. smlouvy o převodu vlastnictví nebytové jednotky.

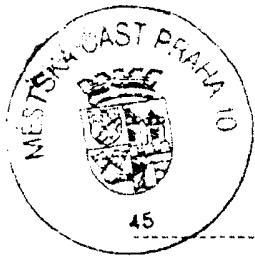

Dodatek č. 1

ke smlouvě o nájmu nebytových prostor uzavřené dne 27.9.2005

mezi těmito smluvními stranami:

Městská část Praha 10

Vršovická 1429/68, Praha 10 – Vršovice, PSČ 101 38

Zastoupená: [redacted] zástupcem starosty MČ Praha 10

Bankovní spojení: č.ú. [redacted]

IČ: 00063941

DIČ: CZ00063941

(dále jen pronajímatel)

a

[redacted]
[redacted]

IČ: 8400442

DIČ: CZ515215159

(tato shora uvedená adresa sídla nájemce je též smluvenců adresou dle čl. III, odst. 4. této smlouvy)

adresa nebytového prostoru: NP č. 105, Slovinská 765/15, Praha 10

(dále jen nájemce)

uzavírají

tento dodatek č. 1 ke smlouvě o nájmu nebytových prostor

I.

Dodatek č. 1 ke smlouvě o nájmu nebytových prostor uzavřené dne 27.9.2005 je uzavírán na základě usnesení ZMČ Praha 10 č. 22/19/2006 ze dne 22.6.2006 o změně periodicity plateb nájemného

II.

Ve smlouvě o nájmu nebytových prostor, uzavřené dne 27.9.2005 se stávající článek IV. **Nájemné a úhrada za služby**, odst. 1 nahrazují textem následujícího znění:

1. **Výše nájemného se sjednává dohodou v souladu s obecně závaznými právními předpisy takto:**

31,99 m² 957,- Kč/m²/rok (slovy: devětsetpadesát sedm korun českých)

Celkem řádné nájemné činí: 30 614,- Kč za rok (slovy: třicettisícšestsetčtrnáct korun českých). Celková výše nájemného se v souladu se zákonem o dani z přidané hodnoty (dále jen DPH) navyšuje o částku DPH ve výši dle platných právních předpisů.

Nájemce se zavazuje platit nájemné v pravidelných měsíčních splátkách ve výši 2 551,- Kč + DPH ve výši dle platných právních předpisů, na účet pronajímatele uvedený u ČS, a.s., číslo účtu [redacted]

Nájemné, včetně DPH, je splatné do 5. dne příslušného kalendářního měsíce, za nějž je nájemné placeno na shora uvedený účet. Dnem úhrady nájemného a zálohy na služby se rozumí den, kdy je příslušná splátka nájemného a úhrady za služby připsána na účet

pronajimatele. Na požádání nebo při plnění mimo bod 2, čl. IV. této smlouvy, zašle pronajimatel nájemci ke každému uskutečněnému daňovému plnění doklad.

III.

1. Ostatní ujednání smlouvy o nájmu nebytových prostor uzavřené dne 27.9.2005 zůstávají beze změn.
2. Součástí dodatku č. 1 je nový výpočtový list, který nahrazuje výpočtový list přiložený ke smlouvě o nájmu nebytových prostor uzavřené dne 27.9.2005.
3. Dodatek č. 1 nabývá platnosti dnem podpisu oběma smluvními stranami a účinnosti od prvního dne měsíce následujícího po podpisu oběma smluvními stranami.
4. Dodatek č. 1 je vyhotoven v pěti stejnopisech s platností originálu, z nichž po jednom obdrží nájemce a příslušná správní firma a tři vyhotovení pronajimatel.

V Praze dne

23/2/06



Mikulandská 5
110 00 Praha 1
IČ 18400442
DIČ CZ515215159

V Praze dne



pronajimatel



III.

Doba nájmu a skončení nájmu

1. Nájem se uzavírá na dobu neurčitou.
2. Nájem založený touto smlouvou skončí dohodou obou stran, smrtí (zánikem nájemce), zánikem předmětu nájmu, výpovědí podle § 10 zák. č. 116/1990 Sb. v účinném znění.
3. V případě výpovědi z nájmu nebytového prostoru činí výpovědní lhůta 2 měsíce a začíná běžet 1. dnem měsíce následujícího po doručení výpovědi druhé straně.
Výpovědní lhůta činí jeden měsíc v případě, že nájemce bude o více než jeden měsíc v prodloužení s placením nájemného nebo úhrady za služby, jejichž poskytování je spojeno s nájmem a pronajímatel uvede v odůvodnění výpovědi výslovně tento důvod.
4. Nájemce se zavazuje přijímat písemnosti od pronajímatele na adrese uvedené v záhlaví této smlouvy (dále jen smluvená adresa).
V případě změny smluvené adresy uvedené v záhlaví této smlouvy se nájemce zavazuje neprodleně, nejpozději však do 7 dnů od změny smluvené adresy, učinit na příslušném oddělení pro správu nebytových prostor Úřadu m. č. Praha 10 osobně do protokolu písemné prohlášení o změně smluvené adresy. Do doby provedení takového prohlášení je nájemce povinen zajistit přijímání písemností na stávající smluvené adrese uvedené v platném znění smlouvy.
Za den doručení písemnosti (výpovědi, odstoupení od smlouvy, nebo jakékoliv jiné písemnosti) od pronajímatele nájemci bude pro účely této smlouvy též považován den, kdy nájemce odmítl písemnost od pronajímatele převzít, nebo též den, kdy uplynul při druhém pokusu o doručení poslední den doby pro uložení doporučeně zasláné písemnosti na příslušné poště v obvodu smluvené adresy, v případě že si nájemce písemnost nepřevzme.

IV.

Nájemné a úhrada za služby

1. Výše nájemného se sjednává dohodou v souladu s obecně závaznými právními předpisy takto:
31,99 m² 957,- Kč/m²/rok (slovy: devětsetpadesátšedem korun českých) Celkem
řádné nájemné činí: 30 614,- Kč za rok (slovy: třicetisícšestsetčtyřnáct korun českých). Nájemce se zavazuje platit nájemné v pravidelných čtvrtletních splátkách ve výši 7 654,- Kč + DPH ve výši dle platných právních předpisů na účet pronajímatele uvedený u ČS a.s., číslo účtu [redacted].

Nájemné je splatné do 5. dne příslušného kalendářního čtvrtletí, za něž je nájemné placeno na shora uvedený účet. Dnem úhrady nájemného a zálohy na služby se rozumí den, kdy je příslušná splátka nájemného a úhrady za služby připsána na účet pronajímatele. Na požádání nebo při plnění mimo bod 2, čl. IV této smlouvy, zašle pronajímatel nájemci ke každému uskutečněnému daňovému plnění doklad.

2. Nájemce se zavazuje ke dni podpisu této smlouvy složit na účet [redacted] finanční jistotu ve výši 3 měsíčních nájmu, to je 9 757,- Kč (slovy: devět tisíc sedmsetpadesátšedem korun českých). Pronajímatel nájemci uvolní složenou jistotu, včetně příslušenství, do 10 dnů po ukončení nájmu a po předání neznehodnoceného předmětu nájmu zpět pronajímateli. Složená jistota slouží k úhradě dluhu na nájemném a službách.

pronajímatele, dojde-li k poškození předmětu nájmu nebo k prodlení v jeho předání. Čerpáním složené jistoty není dotčeno právo pronajímatele vymáhat celý zbývajcí dluh na nájemném včetně příslušenství ani právo na náhradu škody. Úroky budou ke složené jistotě připisovány po dobu trvání nájemního vztahu vždy 1x ročně. V případě, že pronajímatele použije složenou jistotu na úhradu dluhů, zavazuje se nájemce složit na účet pronajímatele jistotu znovu, a to do 10 dnů po obdržení vyrozumění o jejím čerpání. Jistota bude opakovaně složena ve výši, která byla skutečně čerpána, maximálně do výše 3 měsíčních nájmu. Nesplnění této povinnosti je výpovědním důvodem ve smyslu článku III. odst. 3 této smlouvy.

3. Podpisem této smlouvy nájemce zároveň dává výslovný souhlas v souladu se zákonem č. 101/2000 Sb., o ochraně osobních údajů a o změně některých zákonů, aby v případě prodlení s platbou nájmu a úhrady za plnění spojená s užíváním prostoru dle platné právní úpravy mohly být pronajímatelem zveřejněny údaje nájemce v případě fyzické osoby v rozsahu jméno, příjmení, bydliště, dlužná částka a období, za které nebyla částka uhrazena, a v případě právnické osoby v rozsahu název firmy, sídlo firmy, IČ, dlužná částka a období, za které nebyla částka uhrazena.
4. Pronajímatele je oprávněn provést každoročně jednostranně změnu výše ročního nájemného v případě nárůstu indexu spotřebitelských cen za předcházející kalendářní rok dle sdělení Českého statistického úřadu. Nájemné platné pro předcházející kalendářní rok je pronajímatele oprávněn zvýšit až o 100 % indexu nárůstu spotřebitelských cen. Procentuální část nárůstu indexu spotřebitelských cen, o kterou se v příslušném kalendářním roce skutečně zvýší nájemné nebytových prostor stanoví svým rozhodnutím Rada městské části Praha 10. Nájemné bude zvyšováno vždy za celý kalendářní rok, tedy k 1. lednu příslušného kalendářního roku zpětně. Změnu ve výši nájemného oznámí pronajímatele v součinnosti se správní firmou nájemci písemnou formou nejpozději do 30. 6. příslušného kalendářního roku. V opačném případě zůstává výše nájemného za příslušný kalendářní rok nezměněna. V písemném oznámení o zvýšení nájemného sdělí současně pronajímatele nájemci výši doplatku k nájemnému za předcházející měsíce příslušného kalendářního roku, kdy nájemce platil nájemné platné pro předcházející kalendářní rok. Pronajímatele je oprávněn zvýšit poprvé nájemci nájemné v kalendářním roce následujícím po podpisu této smlouvy.
5. Nájemce se zavazuje platit pronajímatele spolu s nájemným na shora uvedený účet zálohy na služby spojené s užíváním nebytového prostoru, a to ve výši určené pronajímatele ve výpočtovém listu, který tvoří nedílnou součást této smlouvy jako příloha č. 2. Zálohy je pronajímatele oprávněn nájemci jednostranně zvýšit v případě nedostačujících záloh v předcházejícím kalendářním roce, a to takovým způsobem, aby výše stanovených záloh pokrývala cenu poskytovaných služeb v předcházejícím kalendářním roce zvýšenou o prokazatelný nárůst cen těchto služeb od subdodavatelů pronajímatele v příslušném roce.
6. Doplatky nájemného dle čl. IV. odst. 5. této smlouvy a doplatky event. přeplatky plynoucí z ročního vyúčtování záloh na služby spojené s užíváním nebytového prostoru podle skutečných nákladů jsou splatné do 15 dnů po doručení vyúčtování nájemci.
7. Dodávky plynu a elektrické energie pro nebytový prostor se nájemce zavazuje zajistit samostatně na vlastní účet a riziko (včetně připojovacího poplatku) a v souladu s tím se

nájemce se zavazuje uzavřít příslušné smlouvy s dodavatelem plynu a elektrické energie pro nebytový prostor.

8. Nájemce se zavazuje zajistit na vlastní náklady provádění revizí elektrických zařízení v souladu s platnou právní úpravou (zejména dle souboru norem ČSN 33 2000 – Elektrická zařízení).
9. Nájemce je povinen nakládat na vlastní náklady s odpady, které vznikají při užívání nebytového prostoru a při užívání společných prostor domu z činnosti nájemce, jeho zaměstnanců nebo osob blízkých a krátkodobých návštěvníků nebytového prostoru. Při nakládání s takovými odpady je nájemce povinen dodržovat příslušné platné obecně závazné právní předpisy (platné vyhlášky hl. m. Prahy v oblasti nakládání s odpady) a dále se nájemce zavazuje podřídit se při nakládání s těmito odpady písemným pokynům pronajímatele nebo příslušné správní firmy.
10. Nájemce je povinen při skladování nebo používání hořlavých látek (pohonné hmoty, nafty, barva a ředidla) a výbušných látek (PB – acetylen, kyslík) postupovat podle zákona o požární ochraně č. 133/85 Sb., zákona č. 40/1994 Sb., zákona č. 203/1994 Sb. a vyhlášky MV ČR č. 37/1986 Sb.

V.

Práva a povinnosti nájemce

1. Pronajímatel předává nájemci nebytový prostor ve stavu v jakém se nachází, jak je uveden v předávacím protokolu, který tvoří přílohu č. 3 této smlouvy, a to ke dni podpisu tohoto předávacího protokolu. Nájemce současně podpisem této smlouvy prohlašuje, že si nebytový prostor prohlédl a seznámil se s jeho stavem, jak je popsán v předávacím protokolu, tento stav mu vyhovuje a v tomto stavu nebytový prostor do nájmu přebírá a přijímá.
2. Nájemce se zavazuje užívat předmět nájmu obvyklým způsobem, v souladu s účelem nájmu uvedeným v čl. II odst. 1 této smlouvy, udržovat jej v dobrém technickém a estetickém stavu tak, aby nedocházelo ke škodám materiálního charakteru. V případě vzniku takové škody vinou nájemce nebo osob ve vztahu k nájemci, nebo návštěvníky nebytového prostoru, nájemce za takovou škodu odpovídá a je povinen bez zbytečného odkladu uvést nebytový prostor do stavu před vznikem škody, případně škodu pronajímateli finančně nahradit.
3. Nájemce je oprávněn dát nebytový prostor do podnájmu pouze s předchozím písemným souhlasem pronajímatele. Povinností nájemce je předložit úplné znění podnájemní smlouvy pronajímateli a vyžádat vyslovení souhlasu s podnájemem pronajímatelem. Dnem doručení písemného oznámení o souhlasu pronajímatele nabývá podnájemní smlouva účinnosti. Jakýkoliv dodatek k podnájemní smlouvě je nájemce oprávněn uzavřít pouze s předchozím souhlasem pronajímatele. Podnájemní smlouva nebo její dodatek, uzavřený bez předchozího písemného souhlasu pronajímatele představují od počátku neplatné právní úkony.
4. Při respektování účelu nájmu uvedeného v čl. II odst. 1 této smlouvy je nájemce povinen užívat nebytový prostor osobně, popř. prostřednictvím osob blízkých, svých zaměstnanců a krátkodobých návštěvníků nebytového prostoru. Porušení tohoto ustanovení bude

považováno za nedovolený podnájem, a tedy závažné porušení smluvní povinnosti, zakládající právo na okamžité vypovězení nájmu.

5. Nájemce je povinen umožnit vstup do pronajatého nebytového prostoru pracovníkům pronajímatele nebo jím pověřeným osobám za účelem kontroly majetku a hospodaření s nebytovým prostorem. Nájemce se zavazuje zpřístupnit předmětný nebytový prostor pronajímateli ihned v případě havárie nebo jiné obdobné mimořádné situace; nebude-li toto možné, nájemce poskytuje tímto pronajímateli souhlas ke vstupu do předmětného nebytového prostoru v jeho nepřítomnosti, a to za účelem odstranění havárie nebo řešení jiné obdobné mimořádné situace, jejíž řešení nesnese odkladu.
6. Nájemce se zavazuje neprovádět v nebytovém prostoru nebo ve společných prostorech domu stavební úpravy, které vyžadují stavební povolení či ohlášení dle stavebního zákona, nebo jiné podstatné změny nebytového prostoru nebo společných prostorů domu, zejména umísťovat na nich vývěsní štíty, osvětlení, zařízení sloužící k reklamě apod. bez předchozího písemného souhlasu pronajímatele. Tento souhlas nenahrazuje stavební povolení. Pokud nájemce toto ustanovení poruší, bere na vědomí, že pronajímatel je oprávněn požadovat odstranění těchto úprav a nájemce je povinen neprodleně na vlastní náklady tyto úpravy odstranit.
7. Nájemce se zavazuje provádět na své náklady běžné opravy a údržbu; zásahy prováděné nad rámec běžných oprav a údržby smí provést pouze s předchozím písemným souhlasem pronajímatele. Žádost o tento souhlas se nájemce zavazuje doložit rozpočtem a ostatními informacemi potřebnými k posouzení účelnosti záměru nájemce.
8. Stavební popř. jiné technické úpravy, které provede nájemce v nebytovém prostoru na své náklady a s předchozím písemným souhlasem pronajímatele, a které budou mít charakter technického zhodnocení ve smyslu § 33 zákona č. 586/1992 Sb., o dani z příjmu (dále jen ZDP), v platném znění, bude po dobu trvání této nájemní smlouvy, v souladu s § 28 odst. 3 ZDP, odepisovat nájemce. Pronajímatel se v souladu s uvedeným ustanovením § 28 odst. 3 ZDP zavazuje nezvýšit po dobu trvání příslušné nájemní smlouvy vstupní cenu domu, ve kterém se nachází nebytový prostor, o hodnotu těchto úprav. Ustanovení tohoto 8. odstavce nenahrazuje předchozí písemný souhlas pronajímatele ke stavebním a jiným technickým úpravám. Předmětný souhlas uděluje pronajímatel vždy samostatně.
9. Nájemce je povinen užívat nebytový prostor v souladu s právním řádem, pravidly slušnosti a dobrými mravy. Nájemce nebude v pronajatých prostorech provozovat činnost, která by způsobovala nadměrný hluk, nadměrné znečištění nebo jiným způsobem nadměrně obtěžovala okolí.
10. V případě havárie v nebytovém prostoru a v souvisejících společných prostorech domu je nájemce povinen provést zásah, který zamezí vzniku dalších škod na majetku pronajímatele jakož i třetích osob. Dále je povinen neprodleně informovat pronajímatele o škodách, závadách či ztrátách, k nimž došlo takovouto mimořádnou událostí.
11. Nájemce se zavazuje dodržovat při užívání nebytového prostoru veškeré příslušné bezpečnostní (BOZP), požární, technické a hygienické obecné závazné právní předpisy a normy, platné na území České republiky, jakož i všechny ostatní příslušné platné ČSN, které nemají charakter obecně závazného právního předpisu.

Dále se nájemce zavazuje dodržovat veškeré písemné bezpečnostní (BOZP) a protipožární předpisy a písemné pokyny, vydané pronajímatelem pro příslušnou nemovitost s nebytovým prostorem, s těmito předpisy musí být nájemce sám nebo prostřednictvím jeho zaměstnance písemně seznámen a být o nich řádně poučen.

Nájemce se zavazuje nést případnou odpovědnost, za škody vzniklé v souvislosti s nesplněním této povinnosti a zavazuje se uhradit pronajímateli vzniklé škody a sankce, uložené pronajímateli v souvislosti s nesplněním výše uvedených smluvních, pronajímatelem jednostranně písemně uložených nebo z platných právních předpisů plynoucích, povinností nájemcem. Tímto ustanovením nejsou dotčena obecná ustanovení o náhradě škody, dle platných právních předpisů a ostatní ustanovení této smlouvy.

12. Do 3 dnů po skončení nájmu je nájemce povinen nebytové prostory, které jsou předmětem nájmu, protokolárně předat pronajímateli vyklizené a ve stavu odpovídajícím obvyklému opotřebení, jinak je povinen uhradit pronajímateli vzniklou škodu. Datum podepsání protokolu je rozhodné pro posuzování vzájemných vztahů.

13. V případě, že nájemce bude užívat nebytový prostor k jinému účelu, než pro který byl stavebně určen (kolaudován), zavazuje se nájemce provést změnu v užívání nebytového prostoru v souladu se stavebním zákonem a účelem stanoveným v této smlouvě, a to na své vlastní náklady ve lhůtě do šesti měsíců ode dne podpisu této smlouvy. Po provedení změny v užívání bude nebytový prostor užíván pro účely uvedené v článku II. této smlouvy.

Do 15 dnů po nabytí právní moci příslušného rozhodnutí o změně v užívání předmětného nebytového prostoru je nájemce povinen předložit kopii tohoto rozhodnutí pronajímateli (referátu nebytových prostor odboru obecního majetku Úřadu městské části Praha 10).

V případě, že příslušný stavební úřad nebude vyžadovat změnu v užívání předmětného nebytového prostoru, zavazuje se nájemce do šesti měsíců od podpisu této smlouvy předložit pronajímateli (referátu nebytových prostor odboru obecního majetku Úřadu městské části Praha 10) písemné vyjádření stavebního úřadu o tom, že změna v užívání nevyžaduje.

Nesplnění shora uvedených povinností bude dle této smlouvy považováno za užívání nebytového prostoru v rozporu s touto smlouvou a může být důvodem výpovědi z nájmu nebytového prostoru ze strany pronajímatele, v souladu s článkem III. odst. 2. této smlouvy.

VI.

Sankční ujednání

1. Nepředá-li nájemce nebytový prostor, který je předmětem nájmu, do 3 dnů od skončení nájmu, zavazuje se pronajímateli zaplatit smluvní pokutu ve výši trojnásobku 1/12 sjednaného ročního nájmu za každý i započatý kalendářní měsíc prodlení s vyklizením nebytového prostoru čímž není dotčeno právo pronajímatele na náhradu škody vůči nájemci.

1. Pokud nájemce do 3 dnů od skončení nájmu nebytový prostor nevyklidí a nepředá protokolárně pronajímateli, je pronajímatel oprávněn předmětný nebytový prostor otevřít, věci nalezené v tomto nebytovém prostoru vyklidit a uložit, to vše zcela na náklady nájemce. Nájemce se zavazuje uhradit pronajímateli v plné výši tyto náklady, včetně pronajímatelem způsobených škod na cizích věcech nalézajících se nebo zabezpečujících

nebytový prostor, a to do 15 dnů ode dne doručení písemné výzvy k zaplacení takových nákladů.

Po využití shora uvedeného postupu zašle pronajímatel nájemci na adresu dohodnutou v této smlouvě písemné vyrozumění o provedení tohoto postupu, výši uplatňovaných nákladů a o způsobu uložení a dalšího nakládání s vyklizenými věcmi, včetně případné výzvy k jejich vyzvednutí.

V případě použití tohoto postupu může pronajímatel na věci nalezené v nebytovém prostoru uplatnit zákonné zástavní a zadržovací právo ke krytí případných pohledávek nájemce vůči pronajímateli v souladu s ustanoveními § 152 a násl., § 175 a násl. a § 672 zák. č. 40/1964 Sb., občanského zákoníku, v platném znění.

2. Nájemce se zavazuje zaplatit pronajímateli v případě porušení povinností uvedených v čl. IV., úrok z prodlení dle platných právních předpisů, což nevylučuje uplatnění nároku na náhradu škody.

VII.

Závěrečná ustanovení

1. Práva a povinnosti neupravené touto smlouvou se řídí příslušnými ustanoveními zákona č. 116/1990 Sb. a zákona č. 40/1964 Sb. v platném znění a souvisejících právních předpisů.
2. Nabytím platnosti a účinnosti této smlouvy pozbývá platnosti smlouva o nájmu nebytových prostor uzavřená s MČ Praha 10 dne 09.04.1997.
3. Tato smlouva nabývá platnosti dnem podpisu oběma smluvními stranami a účinnosti prvního dne měsíce následujícího po podpisu této smlouvy.
4. Změny smlouvy o nájmu je možno provádět pouze číslovanými dodatky podepsanými oběma smluvními stranami.
5. Smlouva je vyhotovena v pěti stejnopísech s platností originálu, z nichž po jednom vyhotovení obdrží nájemce a příslušná správní firma a tři vyhotovení pronajímatel.
6. Obě strany prohlašují, že si tuto smlouvu přečetly a že je vyjádřením jejich svobodné vůle.

V Praze dne

27.8.2005

V Praze dne

27. IX. 2005



nájemce



pronajímatel

