

RÁMCOVÁ DOHODA NA DODÁVKY ČIPOVÝCH KARET A SLUŽEB GRAFICKÉ A ELEKTRONICKÉ PERSONALIZACE

uzavřená níže uvedeného dne, měsíce a roku dle § 1746 odst. 2 zákona č. 89/2012 Sb., občanský zákoník v platném a účinném znění (dále jen „o.z.“) a § 131 a násl. zákona č. 134/2016 Sb., o zadávání veřejných zakázek, v platném a účinném znění (dále jen „ZZVZ“)

(dále jen „Dohoda“)

Operátor ICT, a.s.

IČO: 02795281

sídlo: Dělnická 213/12, PSČ 17000 Praha 7

zapsaná v obchodním rejstříku vedeném Městským soudem v Praze, oddíl B, vložka 19676

zastoupená Michalem Fišerem, MBA předsedou představenstva, a Bc. Petrou Burdovou, místopředsedou představenstva

(dále jen „Objednatel“)

a

MONET+, a.s.

IČO: 26217783

se sídlem: Za Dvorem 505, 763 14 Zlín - Štípa

zapsaná v obchodním rejstříku vedeném u Krajského soudu v Brně, odd. B, vložka 3351

zastoupená Ing. Břetislavem Endrysem, předsedou představenstva a Ing. Zdenkem Jandou, členem představenstva

(dále jen „Dodavatel“)

PREAMBULE

Vzhledem k tomu, že

- Objednatel jako veřejný zadavatel provedl zadávací řízení na veřejnou zakázku s názvem „*Dodávka čipových karet a služeb grafické a elektronické personalizace*“, zadávanou v režimu ZZVZ, jejímž předmětem je dodávka čipových karet, resp. plastových nosičů s bezkontaktním čipem, oboustranně potištěných, graficky a elektronicky personalizovaných nebo anonymních (dále jen „*veřejná zakázka*“);
- Dodavatel podal závaznou nabídku na veřejnou zakázku a tato byla Objednatelem vybrána jako nejvhodnější;
- Dodavatel je podnikatelem, který je schopen řádně splnit předmět veřejné zakázky v souladu se svou závaznou nabídkou, k čemuž má příslušné oprávnění; a
- Objednatel má, s ohledem na výsledek zadávacího řízení na veřejnou zakázku, v úmyslu zadat Dodavateli realizaci předmětu plnění veřejné zakázky;

se smluvní strany, vědomy si svých závazků v této Dohodě obsažených a s úmyslem být touto Dohodou vázány, dohodly na následujícím znění Dohody:

2. PŘEDMĚT DOHODY

- 2.1 Za podmínek uvedených v této Dohodě se Dodavatel zavazuje dodávat Objednateli čipové karty blíže specifikované v příloze č. 1 Dohody, která tvoří nedílnou součást této Dohody v typu:
- 2.1.1 personalizované osobní karty, tj. karty individualizované (personalizované) graficky a elektronicky (a dále jen „Personalizované karty“); nebo
- 2.1.2 polotovary karet určených pro expresní personalizaci karet personalizovaných, tj. karty bez grafické a elektronické personalizace (dále jen „Polotovary“)
(Personalizované karty a Polotovary dále společně jen „Karty“);
- a to na základě jednotlivých přesně vymezených objednávek Karet Objednatele dle odst. 4.1 Dohody.
- 2.2 Dodávka Karet podle této Dohody zahrnuje provedení veškerých dalších prací a/nebo poskytnutí služeb (dle přílohy č. 1, článku 6), které obvykle s výrobou a dodávkou Karet souvisí dle této Dohody, a jejichž provedení je nutné za účelem řádného dodání Karet a jejich funkčnosti bez ohledu na to, zda jsou v této Dohodě výslovně uvedeny či nikoliv.
- 2.3 Součástí dodávky Karet je především i poskytnutí zřízení, zajištění a provoz bezpečného úložiště klíčů pro odemčení datových vět (dále jen „Úložiště“) dle odst. 4.2 Dohody; požadavky na Úložiště jsou stanoveny v Příloze č. 2 Dohody.
- 2.4 Objednatel se zavazuje za řádně poskytnuté plnění hradit Dodavateli odměnu dle odst. 5.1 Dohody.
- 2.5 Dodavatel se zavazuje dodávat karty s čipem následujícího modelového označení výrobce.

| Typ požadované karty | Čipová karta 1. Typu s pamětí 2 kB | Čipové karta 2. Typu s pamětí 2 kB | Čipová karta 1. Typu s pamětí 4 kB | Čipová karta 2. Typu s pamětí 4 kB |
|-----------------------------|------------------------------------|------------------------------------|------------------------------------|------------------------------------|
| Výrobce a modelové označení | NXP MF3ICD21 | NXP MF3D22 | NXP MF3ICD41 | NXP MF3D42 |

3. TERMÍN A MÍSTO PLNĚNÍ

- 3.1 Termíny plnění jsou určeny Přílohou č. 1 Dohody.
- 3.2 Místo plnění této Dohody je objednatel omezeno na území České republiky. Adresa místa plnění – dodání Karet – budou Objednatelem konkrétně specifikovány v jednotlivých písemných objednávkách dle čl. 4 Dohody.

4. OBJEDNÁVKY KARET

- 4.1 Objednatelem budou zadávány Dodavateli jednotlivé objednávky na
- 4.1.1 Výrobu, personalizaci a dodání Personalizovaných karet, přičemž objednávka bude učiněna ve formě zakódovaných datových vět; součástí datové věty budou informace pro grafickou a elektronickou personalizaci a údaje týkající se způsobu distribuce karet (dále jen „Datové věty“) nebo
- 4.1.2 dodání Polotovaru,
a to prostřednictvím písemné objednávky oprávněné osoby Objednatele dle čl. 12 Dohody.
- 4.2 Datové věty budou zasílány Objednatelem výhradně v elektronické podobě ve formátu XML ze systému Objednatele, přičemž budou kryptograficky zabezpečeny.
- 4.3 Jednotlivé objednávky Personalizovaných karet ve formě Datových vět budou obsahovat zejména tyto náležitosti:
- 4.3.1 Identifikace objednávky

- 4.3.2 Identifikace druhu a počtu požadovaných Karet
- 4.3.3 Identifikace čipu Karty
- 4.3.4 Údaje pro grafickou personalizaci Karty
- 4.3.5 Údaje pro elektronickou personalizaci Karty
- 4.3.6 Údaje pro tisk nosiče
- 4.3.7 Údaje o distribuci Karty.
- 4.4 Rámcové požadavky na grafickou a elektronickou personalizaci Personalizovaných karet, laminaci Karet a požadavky na způsoby a termíny dodání Karet jsou blíže stanoveny v příloze č. 1 Dohody.
- 4.5 Každá objednávka Karet dle odst. 4.1 Dohody bude ze strany Dodavatele bezodkladně potvrzena písemně, a to definovaným e-mailem.
- 4.6 Dodavatel je povinen dodat objednané Karty řádně a včas ve lhůtách stanovených v Příloze č. 1 Dohody; v opačném případě je Objednatel oprávněn dodávku Karet zcela nebo zčásti odmítnout.
- 4.7 O každé dodávce Karet realizované na základě objednávek dle této Dohody bude Dodavatel vyhotovovat samostatný protokol o předání a převzetí (dále jen „Předávací protokol“), který bude předávat Objednateli vždy při dodání Karet. Oprávněná osoba Objednatele je povinna příslušný Předávací protokol potvrdit, či k němu písemně sdělit své připomínky. U Karet dodávaných držitelům prostřednictvím poskytovatele poštovních služeb bude předání potvrzeno na základě potvrzeného podacího archu (souhrnného potvrzení o podání doporučených zásilek poskytovateli poštovních služeb).
- 4.8 Veškeré dodávky Karet budou evidovány prostřednictvím měsíčního přehledu, který bude přiložen k faktuře za dodávky těchto Karet. Objednatel bude tento měsíční přehled kontrolovat před uhrazením odměny dle čl. 5 Dohody.
- 4.9 U Personalizovaných karet zasílaných prostřednictvím poskytovatele poštovních služeb přímo držitelům na jejich poštovní adresu povede Dodavatel evidenci obsahující minimálně číslo Karty, jméno a adresu držitele Karty. Dodavatel následně do evidence připojí minimálně datum odeslání a číslo doporučené zásilky. Tyto údaje bude povinen na základě požadavku Objednatele doložit. Tuto evidenci poskytne Dodavatel jednou měsíčně v kopii k archivaci, nebo kdykoli dle potřeby Objednatele k nahlédnutí.
- 4.10 Objednatel si vyhrazuje právo odebírat plnění dle této Dohody podle svých aktuálních potřeb, tj. vyhrazuje si právo neodebrat žádné plnění.

5. ODMĚNA A PLATEBNÍ PODMÍNKY

- 5.1 Odměna za Dodavatelem dodané Karty v souladu s touto Dohodou a na základě jednotlivých objednávek dle odst. 4.1 Dohody bude stanovena vždy na základě skutečně předaných Karet a dle následující cenové tabulky:

| Typ karty | Cena v Kč bez DPH za 1 ks s čipové karty 1. Typu s pamětí 2 kB | Cena v Kč bez DPH za 1 ks čipové karty 2. Typu s pamětí 2 kB | Cena v Kč bez DPH za 1 ks čipové karty 1. Typu s pamětí 4 kB | Cena v Kč bez DPH za 1 ks čipové karty 2. Typu s pamětí 4 kB |
|-----------------------|--|--|--|--|
| Personalizovaná karta | 34,00 Kč | 33,00 Kč | 35,70 Kč | 36,10 Kč |
| Polotovar karty | 22,30 Kč | 21,50 Kč | 25,20 Kč | 25,00 Kč |

- 5.2 Odměna za dodané Karty nesmí překročit stanovenou výši ceny dle cenové tabulky v odst. 5.1 Dohody, která stanovuje maximální výši přípustné ceny za 1 ks příslušné Karty. Dodavatel výslovně prohlašuje, že zde uvedené ceny plně pokrývají veškeré jeho náklady spojené s vyhotovením, customizací a dodáním Karet dle Dohody, resp. dle jednotlivých objednávek, a to včetně, ale nejen:
- 5.2.1 nákladů za vkládání příbalového materiálu do obálek Dodavatelem;
 - 5.2.2 nákladů na dotisk údajů uživatele Karty, osobního identifikačního čísla uživatele Karty a podacího čísla doporučené zásilky na nosič Karty či obálky (např. laserovou či jinou tiskárnou; nikoli ručním zápisem údajů), nalepení karty na nosič a složení nosiče a vložení obálky;
 - 5.2.3 nákladů za zřízení a provoz systému Dodavatelem k přenosu komunikačních dat mezi Objednatelem a Dodavatelem;
 - 5.2.4 nákladů za zřízení a provoz Úložiště Dodavatelem dle odst. 1.2 Přílohy č. 2 Dohody;
 - 5.2.5 nákladů na balení a dodávky Karet do míst dodání.
- 5.3 V odměně dle tohoto článku 5 Dohody však nejsou zahrnuty náklady za příbalový materiál, náklady na papírový nosič Karty, náklady na obálky a náklady na poštovné, které hradí Objednatel (náklady na přepravu jsou hrazeny ze samostatné smlouvy Objednatele).
- 5.4 Odměna bude uhrazena Objednatelem po řádném dodání Karet na základě faktur vystavených Dodavatelem měsíčně zpětně. Faktury budou mít veškeré náležitosti daňového dokladu v souladu se zákonem č. 235/2004 Sb., o dani z přidané hodnoty, ve znění pozdějších předpisů. Přílohou každé faktury bude přehled o dodávce Karet dle odst. 4.8 a 4.9 Dohody za příslušné období. Faktura bude dále obsahovat zejména následující údaje:
- 5.4.1 Číslo Dohody Objednatele;
 - 5.4.2 číslo (identifikace) příslušné objednávky dle této Dohody;
 - 5.4.3 popis plnění Dodavatele, které bude odpovídat této Dohodě.
- 5.5 Daňový doklad (faktura) vystavený Dodavatelem podle Dohody zašle Dodavatel ve dvou (2) vyhotoveních Objednateli a jeho splatnost bude činit třicet (30) kalendářních dní ode dne jejich doručení Objednateli. Za den úhrady dané faktury bude považován den odepsání fakturované částky z účtu Objednatele ve prospěch účtu Dodavatele.
- 5.6 Objednatel si vyhrazuje právo vrátit Dodavateli daňový doklad (fakturu), a to do data jeho splatnosti, nebude-li obsahovat veškeré údaje vyžadované závaznými právními předpisy ČR nebo touto Dohodou nebo v něm či v měsíčním přehledu dodávek Karet dle odst. 4.8 a 4.9 Dohody budou uvedeny nesprávné údaje (s uvedením chybějících náležitostí nebo nesprávných údajů). V takovém případě začne běžet doba splatnosti daňového dokladu (faktury) až doručením řádně opraveného daňového dokladu (faktury) Objednateli.
- 5.7 Dodavatel není oprávněn bez předchozího písemného souhlasu Objednatele provádět jakékoli zápočty svých pohledávek vůči Objednateli proti jakýmkoli pohledávkám Objednatele vůči Dodavateli ani postupovat jakákoli svoje práva a pohledávky vůči Objednateli na jakoukoli třetí osobu.

6. PRÁVA A POVINNOSTI SMLUVNÍCH STRAN

- 6.1 Smluvní strany se zavazují vzájemně spolupracovat a poskytovat si veškerou nutnou součinnost potřebnou pro řádné plnění této Dohody a na ni navazujících objednávek, vzájemně se informovat o veškerých skutečnostech, které jsou nebo mohou být důležité pro plnění této Dohody.
- 6.2 Objednatel se zavazuje vytvořit vhodné podmínky pro dodávky Karet a související plnění dle této Dohody a předávat Dodavateli informace a podklady či hmotné nosiče nezbytné pro plnění dle této Dohody, zejména dodávku Karet.
- 6.3 Dodavatel je povinen postupovat při dodávkách Karet s náležitou odbornou péčí a podle pokynů Objednatele. Při tom je Dodavatel povinen upozorňovat Objednatele na nevhodnost jeho pokynů, které by mohly mít za následek újmu na právech Objednatele nebo vznik škody. Pokud Objednatel i

přes upozornění na splnění svých pokynů trvá, neodpovídá Dodavatel za případnou škodu tím vzniklou.

- 6.4 V případě, že se vyskytne jakákoli překážka související s plněním dle Dohody, zejména:
- 6.4.1 prodlení Objednatele s poskytnutím součinnosti, které by podmiňovalo plnění Dodavatele
 - 6.4.2 mimořádná nepředvídatelná a nepřekonatelná překážka dle § 2913 odst. 2 o.z.
- kteřá by mohla mít jakýkoli dopad do termínů plnění dle Dohody, má Dodavatel povinnost o této překážce Objednatele písemně informovat, a to nejpozději do pěti (5) kalendářních dnů od okamžiku, kdy se tato překážka vyskytla. Pokud Dodavatel Objednatele v této lhůtě o překážkách písemně neinformuje, zanikají veškerá práva Dodavatele, která se na existenci příslušné překážky váží.
- 6.5 Dodavatel je zejména povinen zajistit a odpovídá za to, že jím dodávané Karty a poskytování souvisejících služeb jsou v souladu s právními předpisy, zejména v souladu s předpisy v oblasti duševního vlastnictví a v souladu s požadavky zákona č. 101/2000 Sb., o ochraně osobních údajů, ve znění pozdějších předpisů (dále jen „zákon o ochraně osobních údajů“).
- 6.6 Dodavatel se zavazuje dodržovat po celou dobu účinnosti této Dohody veškerá bezpečnostní opatření garantující bezpečnost kryptografických klíčů minimálně v rozsahu uvedeném v Příloze č. 3 této Dohody. Objednatel je oprávněn samostatně, případně prostřednictvím třetích osob, realizovat kontrolu dodržování bezpečnostních opatření ze strany Dodavatele. O takové kontrole je Objednatel povinen uvědomit Dodavatele alespoň tři (3) pracovní dny předem. Dodavatel je povinen poskytnout pro provedení kontroly veškerou nutnou součinnost, zejména poskytnout k nahlédnutí bezpečnostní dokumentaci Dodavatele, poskytnout údaje o výsledcích provedeného auditu, o osobě odpovědné za řízení bezpečnosti v prostorách Dodavatele a zajistit přítomnost oprávněné osoby při provádění kontroly.
- 6.7 Není-li v rámci jednotlivých plnění Dodavatele dle této Dohody stanoveno jinak, je Dodavatel oprávněn k plnění této Dohody použít poddodavatelů. Jednotliví poddodavatelé jsou identifikováni v Příloze č. 4 této Dohody. Jiné třetí osoby, než poddodavatele uvedené v Příloze č. 4 Dohody je Dodavatel oprávněn využít jen s předchozím písemným souhlasem Objednatele. Dodavatel není oprávněn zajistit prostřednictvím třetí osoby provoz Úložiště.
- 6.8 Dodavatel není oprávněn použít Objednatelem mu předané podklady a hmotné nosiče pro jiné účely, než je dodávka Karet a související činnosti dle této Dohody. Nejpozději do patnácti (15) pracovních dnů po uplynutí účinnosti této Dohody je Dodavatel povinen tyto veškeré podklady a hmotné nosiče Objednateli vrátit. Objednatel se zavazuje předat podklady a hmotné nosiče Dodavateli bezprostředně po objednávce, dále bude průběžně doplňovat skladovou zásobu.
- 6.9 Všechna data spojená a předaná pro účely výroby karet, ať už v jakékoli podobě, která vznikla či vzniknou při plnění této Dohody, jsou výlučným vlastnictvím Objednatele. Nejpozději do patnácti (15) pracovních dnů ode dne uplynutí účinnosti této Dohody je Dodavatel povinen tato data nenávratně smazat, o smazání těchto dat je Dodavatel povinen sepsat protokol a předat jej Objednateli do tří (3) pracovních dnů od dne jejich smazání.
- 6.10 Dodavatel je povinen nejpozději ke dni uzavření Dohody uzavřít a po celou dobu účinnosti této Dohody udržovat v platnosti a účinnosti pojistnou smlouvu na škodu způsobenou třetími osobám v souvislosti s plněním této Dohody s limitem pojistného plnění alespoň na částku ve výši 20.000.000,- Kč (slovy: dvacet milionů korun českých). Dodavatel je povinen předložit platnou a účinnou pojistnou smlouvu do 3 pracovních dnů ode dne doručení výzvy Objednatele k jejímu předložení.

7. ZPRACOVÁNÍ OSOBNÍCH ÚDAJŮ

- 7.1 Dle této Dohody a z pověření Objednatele jako správce osobních údajů dle zákona o ochraně osobních údajů je Dodavatel oprávněn zpracovávat osobní údaje obsažené v Datových větvích

v postavení zpracovatele osobních údajů dle zákona o ochraně osobních údajů a dále dle podmínek této Dohody.

7.2 Dodavatel se zavazuje zpracovávat osobní údaje dle odst. 7.1 Dohody prostředky, způsobem a v rozsahu a za účelem dohodnutým v této Dohodě. Dodavatel je povinen po celou dobu trvání této Dohody dodržovat bezpečnostní záruky, blíže vymezené dle Přílohy č. 3 této Dohody.

7.3 Osobní údaje budou předány pouze v rozsahu potřebném pro výrobu karty. Jsou to adresní a identifikační údaje, což může být fotografie, jména a příjmení, titul, datum narození, adresy.

8. ODPOVĚDNOST ZA VADY A ZÁRUKA ZA JAKOST

8.1 Dodavatel odpovídá za to, že jím dodané Karty budou dodány řádně, v souladu s touto Dohodou a budou prosté jakýchkoli vad po dobu osmačtyřiceti (48) měsíců od data kompletního dodání Karet dle objednávky, jejíž součástí je daná Karta. Objednateli a po tu dobu poskytuje na Karty záruku za jejich jakost ve smyslu § 1919 o.z.

8.2 Záruční doba za správnost osobních údajů na Personalizované kartě a v čipu Karty činí osmačtyřicet (48) měsíců a počíná běžet ode dne dodání dané Karty Objednateli.

8.3 Smluvní strany se dohodly, že Objednatel je oprávněn vytknout vady dodaných Karet kdykoli v průběhu záruční doby dle odst. 8.1 a 8.2 této Dohody.

8.4 Vadou se rozumí stav, kdy funkce, jakost, množství nebo provedení dodaných Karet není v souladu s podmínkami specifikovanými v objednávce Karet dle odst. 4.1 Dohody nebo neodpovídá stavu při akceptaci Karet. Za vadu Karty bude zejména považována:

8.4.1 vada v kvalitě plastového těla Karty – jakákoli vada spočívající v zásadním mechanickém poškození, ohnutí, vada designu či povrchu Karty, vada těla Karty, vada čitelnosti grafické personalizace, jakékoli odchylky od schváleného zkušebního vzoru Karty, a dále jakékoli odchylky od specifikace požadovaných Karet v souladu s objednávkou dle odst. 4.3 Dohody, zejména pak odchylky od příslušných norem ČSN ISO/IEC 7810 A ČSN ISO/IEC 10373 v době převzetí Karty;

8.4.2 vada funkčnosti Karty – vadou funkčnosti se vždy rozumí nefunkčnost čipu a též vada čitelnosti elektronické personalizace Karty v odpovídajícím čtecím zařízení;

8.4.3 vada ve správnosti personalizovaných údajů – jakákoli věcná odlišnost grafických a/nebo elektronických údajů předaných Objednatel a grafických a/nebo elektronických údajů přenesených na Kartu Dodavatelem;

8.4.4 vada ve způsobu distribuce – vadné přiřazení Karty na nosič, nesprávně realizovaný způsob distribuce, nečitelnost, neúplnost zpětné dávky v elektronické komunikaci.

8.5 Dodavatel se výslovně zavazuje, že na základě vytknutí vady Karet Objednatel dle odst. 8.3 Dohody poskytne Objednateli přiměřenou slevu z ceny Karty. Smluvní strany se dohodly, že s ohledem na účel této Dohody bude za přiměřenou slevu považováno vrácení ceny za Kartu v plné výši.

8.6 Objednatel je rovněž oprávněn požadovat, aby Dodavatel namísto vrácení ceny za Kartu na své náklady odstranil veškeré vady Karty. Dohodnuté záruční doby se v takovém případě prodlužují o dobu odstraňování vad reklamovaných dle této Dohody. Vadná těla Karet v takovém případě budou vrácena zpět Dodavateli, který je vymění za Kartu novou, a to v termínu odpovídajícímu termínům pro zhotovení jednotlivých typů Karet dle Přílohy č. 1, článku 9. Objednatel v tomto případě znovu zašle Dodavateli data potřebná k výrobě nové Karty a Dodavatel tuto Kartu vyrobí zdarma.

8.7 Volba nároku z vad dodaných Karet dle odst. 8.5 nebo 8.6 Dohody náleží Objednateli.

8.8 Dodavatel neodpovídá za vady Karty způsobené špatnou kvalitou vstupních dat, zejména věcnou nesprávností, popř. neúplností a integritou dat k personalizaci předávaných Objednatel. Dodavatel neodpovídá za poškození Karty živelnou událostí, mechanickým poškozením ze strany Objednatele či držitele Karty, popř. použitím k účelu, který není u Karty obvyklý.

9. SANKCE

- 9.1 V případě prodlení Objednatele s platbou ceny za dodané Karty je Objednatel povinen uhradit Dodavateli úrok z prodlení ve výši 0,05 % z dlužné částky za každý započatý den prodlení.
- 9.2 V případě, že Dodavatel poruší svou povinnost dodat Karty v souladu s termíny stanovenými touto Dohodou či dle objednávky vystavené dle této Dohody, bude Dodavatel povinen zaplatit Objednateli smluvní pokutu ve výši 2.500,- Kč (slovy: dva tisíce pět set korun českých) za každý započatý den prodlení. Pro odstranění pochybností se smluvní strany dohodly, že ustanovení předchozí věty se vztahuje na každé porušení povinnosti dodat Karty v souladu s výše uvedenými termíny samostatně. Termín dodávky Karet je splněn, když je dodán kompletní počet požadovaných Karet v rámci každé objednávky.
- 9.3 Pokud Dodavatel neodstraní vady Karet vytčené Objednatelem v souladu s odst. 8.6 této Dohody, bude povinen zaplatit Objednateli smluvní pokutu ve výši 2.500,- Kč (slovy: dva tisíce pět set korun českých) za každý započatý den prodlení.
- 9.4 V případě prodlení Dodavatele se zřízením Úložiště a zajištěním jeho provozu ve lhůtách dle Přílohy č. 2 Dohody je Dodavatel povinen zaplatit Objednateli smluvní pokutu ve výši 10.000,- Kč (slovy: deset tisíc korun českých) za každý započatý den prodlení.
- 9.5 Pokud na základě vyhodnocení dodávek Karet, které bude probíhat jedenkrát (1x) za devadesát (90) dní, překročí nefunkčnost čipu, zjištěná do okamžiku aktivace Karty, nejpozději však do šedesáti (60) dní od jejího předání Objednateli, 1 % z množství Karet dodaných Objednateli dle jednotlivých objednávek v rámci výše uvedeného devadesátidenního cyklu, je Dodavatel povinen zaplatit Objednateli smluvní pokutu ve výši 50.000,- Kč (slovy: padesát tisíc korun českých) za každou dodávku (zahrnující souhrn všech Karet dodaných v daném 90 denním období), ve které je zjištěna nefunkčnost dle tohoto odstavce.
- 9.6 V případě, že Dodavatel poruší svou povinnost poskytnout součinnost nutnou pro uložení klíče v Úložišti v souladu s odst. 2.5 Přílohy č. 2 Dohody, bude Dodavatel povinen zaplatit Objednateli smluvní pokutu ve výši 15.000,- Kč (slovy: patnáct tisíc korun českých) za každý započatý den prodlení s poskytnutím součinnosti.
- 9.7 V případě porušení povinnosti Dodavatele uchovávat klíče v souladu s odst. 1.2 Přílohy č. 2 Dohody, bude Dodavatel povinen zaplatit Objednateli smluvní pokutu ve výši 15.000,- Kč (slovy: patnáct tisíc korun českých) za každé takové porušení.
- 9.8 V případě porušení povinnosti smazat klíče dle odst. 2.6 Přílohy č. 2 Dohody, bude Dodavatel povinen zaplatit Objednateli smluvní pokutu ve výši 15.000,- Kč (slovy: patnáct tisíc korun českých) za každý započatý den prodlení s řádným smazáním klíčů.
- 9.9 V případě, že Dodavatel poruší svou povinnost smazat všechna data spojená a předaná pro účely výroby karet, ať už v jakékoli podobě, která vznikla či vzniknou při plnění této Dohody dle odst. 6.9 Dohody, bude Dodavatel povinen zaplatit Objednateli smluvní pokutu ve výši 15.000,- Kč (slovy: patnáct tisíc korun českých) za každý započatý den prodlení s řádným smazáním takových dat.
- 9.10 V případě, že Dodavatel poruší svou povinnost odst. 6.8 Dohody vrátit Objednateli veškeré podklady a hmotné nosiče poskytnuté Objednatelem Dodavateli dle odst. 6.2 Dohody ke splnění jeho závazku dle Dohody, bude Dodavatel povinen zaplatit Objednateli smluvní pokutu ve výši 2.000,- Kč (slovy: dva tisíce korun českých) za každý započatý den prodlení s vrácením takových podkladů, či hmotných nosičů.
- 9.11 Poruší-li Dodavatel povinnosti vyplývající z odst. 6.7 Dohody tím, že použije k plnění této Dohody, resp. plnění objednávky dle této Dohody, jiného poddodavatele, neuvedeného v Příloze č. 4 Dohody nebo neschváleného Objednatelem dle odst. 6.7, je Dodavatel povinen zaplatit Objednateli smluvní pokutu ve výši 300.000,- Kč (slovy: tři sta tisíc korun českých) za každé jednotlivé porušení tohoto ustanovení.
- 9.12 V případě, že Dodavatel poruší svou povinnost uzavřít a po celou dobu trvání této Dohody udržovat v platnosti pojistnou smlouvu dle odst. 6.10 Dohody, bude Dodavatel povinen zaplatit Objednateli

smluvní pokutu ve výši 5.000,- Kč (slovy: pět tisíce korun českých) za každý započatý den, kdy nebude ve smyslu odst. 6.10 Dohody pojištěn.

- 9.13 V případě, že Dodavatel poruší svou povinnost dodržet bezpečnostní opatření dle Přílohy č. 3 Dohody, bude Dodavatel povinen zaplatit Objednateli smluvní pokutu ve výši 100.000,- Kč (slovy: sto tisíc korun českých) za každé takové porušení.
- 9.14 V případě, že Dodavatel poruší svou povinnost zachovávat mlčenlivost, nezpřístupnit třetím osobám neveřejné informace a/nebo podniknout veškeré nezbytné kroky k zabezpečení těchto informací dle odst. 10.2 Dohody a/nebo Dodavatel v rozporu s odst. 10.3 Dohody použije neveřejné informace jinak než za účelem plnění této Dohody a/nebo Dodavatel poruší svou povinnost zavázat svého poddodavatele povinností mlčenlivosti a respektováním práv Objednatele dle odst. 10.7 Dohody a/nebo Dodavatel poruší své povinnosti vztahující se k ochraně důvěrných informací dle 10.4 Dohody, bude povinen zaplatit Objednateli smluvní pokutu ve výši 100.000,- Kč (slovy: jedno sto tisíc korun českých) za každé takové porušení.
- 9.15 Smluvní pokuty stanovené dle tohoto článku jsou splatné do třiceti (30) dní ode dne doručení výzvy k zaplacení smluvní pokuty povinné smluvní straně.
- 9.16 Zaplacením jakékoli smluvní pokuty podle této Dohody není dotčen nárok Objednatele na náhradu vzniklé škody v plné výši. Dodavatel bere na vědomí, že zejména v souvislosti s porušením povinnosti Dodavatele vyplývajících z čl. 6 Dohody může Objednateli vzniknout škoda velkého rozsahu, která může dosáhnout až finanční částky odpovídající nákladům na výměnu veškerých vydaných Karet.

10. OCHRANA DŮVĚRNÝCH INFORMACÍ

- 10.1 Smluvní strany se zavazují zachovávat mlčenlivost a nezpřístupnit třetím osobám důvěrné údaje a informace, které nejsou veřejně dostupné a se kterými se seznámí v souvislosti s plněním této Dohody. Za tím účelem jsou smluvní strany povinny přijmout odpovídající smluvní, technická a organizační opatření k jejich ochraně.
- 10.2 Smluvní strany se zavazují užívat důvěrné informace získané pouze za účelem plnění této Dohody. Jiná použití nejsou bez písemného souhlasu druhé smluvní strany přípustná.
- 10.3 Za důvěrné informace se považují zejména, nikoli však výjimečně:
- 10.3.1 veškeré osobní údaje podle zákona o ochraně osobních údajů; shromažďovat a zpracovávat osobní údaje, popř. citlivé osobní údaje lze jen v případech stanovených zákonem, nebo se souhlasem subjektu osobních údajů; smluvní strany nejsou oprávněny zpřístupňovat osobní údaje osob, se kterými budou v průběhu plnění dle Dohody seznámeni, třetím osobám a rovněž nejsou oprávněni je jakýmkoli způsobem zveřejnit;
 - 10.3.2 veškeré informace poskytnuté Objednatelům Dodavatelům v souvislosti s touto Dohodou nebo na základě jednotlivých objednávek dle této Dohody;
 - 10.3.3 informace, na které se vztahuje zákonem uložená povinnost mlčenlivosti; nebo
 - 10.3.4 veškeré další informace, které budou kteroukoli ze smluvních stran označeny za důvěrné.
- 10.4 Za porušení povinnosti mlčenlivosti se nepovažuje, je-li smluvní strana povinna důvěrnou informací sdělit na základě povinnosti vyplývající z právních předpisů. Přitom je však smluvní strana povinna informovat o tom předem druhou smluvní stranu, ledaže by to příslušný právní předpis nepovoloval, a současně omezit sdělované důvěrné informace na nejnutnější rozsah podléhající sdělovací povinnosti.
- 10.5 Povinnost zachovávat mlčenlivost dle tohoto článku Dohody se nevztahuje na informace:
- 10.5.1 které jsou nebo se stanou všeobecně a veřejně přístupnými jinak, než porušením právních povinností ze strany kterékoli smluvní strany;

- 10.5.2 u nichž je smluvní strana schopna prokázat, že jí byla známa a byla jí volně k dispozici ještě před přijetím těchto informací před obdržением těchto informací od druhé smluvní strany;
- 10.5.3 které budou kterékoli smluvní straně po uzavření této Dohody sděleny bez závazku mlčenlivosti třetí stranou, jež rovněž není ve vztahu k nim nijak vázána.
- 10.6 Dodavatel je povinen své poddodavatele zavázat povinností mlčenlivosti a respektováním práv Objednatele nejméně ve stejném rozsahu, v jakém je dle této Dohody zavázán sám.
- 10.7 Povinnost mlčenlivosti dle tohoto článku trvá i po ukončení účinnosti této Dohody.

11. DOBA TRVÁNÍ A MOŽNOST UKONČENÍ DOHODY

- 11.1 Tato Dohoda se uzavírá na dobu určitou, a to na dobu čtyř (4) let ode dne nabytí její účinnosti nebo do okamžiku, kdy celková skutečně uhrazená cena za Karty dodané dle Dohody na základě jednotlivých objednávek dosáhne částky 30.000.000,- Kč (slovy: třicet milionů korun českých) bez DPH, podle toho, která z těchto skutečností nastane dříve.
- 11.2 Tato Dohoda nabývá platnosti dnem jejího podpisu oběma smluvními stranami.
- 11.3 Smluvní strany berou na vědomí, že tato Dohoda vstupuje v účinnost dnem uveřejnění v registru smluv v souladu se zákonem č. 340/2015 Sb., o zvláštních podmínkách účinnosti některých smluv, uveřejňování těchto smluv a o registru smluv, ve znění pozdějších předpisů.
- 11.4 Tato Dohoda a objednávky dle této Dohody mohou být před uplynutím doby dle odst. 11.1 Dohody ukončeny pouze na základě dohody obou smluvních stran, odstoupením jedné ze smluvních stran nebo výpovědí Objednatele v souladu s tímto článkem.
- 11.5 Objednatel je oprávněn odstoupit od vystavené objednávky dle Dohody v případě, že Dodavatel je v prodlení s dodávkou Karet po dobu delší než třicet (30) dní oproti termínům stanoveným Objednatelem či dohodnutým mezi smluvními stranami a nezjedná nápravu ani do pěti (5) dní od doručení písemné výzvy Objednatele.
- 11.6 Dodavatel je oprávněn od plnění vystavené objednávky odstoupit v případě, že Objednatel je v prodlení s platbou ceny za dodávku Karet po dobu delší než pětadvacet (25) dnů po splatnosti příslušného daňového dokladu a nezjedná nápravu ani do pěti (5) dnů od doručení písemné výzvy Dodavatele.
- 11.7 Odstoupení od vystavené objednávky je účinné okamžikem doručení písemného oznámení o odstoupení druhé smluvní straně.
- 11.8 Objednatel je oprávněn vypovědět vystavenou objednávku v případě že:
- 11.8.1 Dodavatel porušil své povinnosti zřídit a provozovat Úložiště dle odst. 2.3 Dohody;
- 11.8.2 Dodavatel porušil svou povinnost uložit klíče v Úložišti dle odst. 1.2 Přílohy č. 2 Dohody;
- 11.8.3 Dodavatel v rozporu s odst. 6.7 Dohody použil k plnění dle této Dohody jiného poddodavatele, než který je uveden v seznamu poddodavatelů v Příloze č. 4 Dohody nebo než který byl v souladu s uvedeným odstavcem Dohody schválen Objednatelem;
- 11.8.4 bude na základě integračních testů konstatována technická neslučitelnost Karet či systémů Dodavatele se systémy Objednatele.
- 11.8.5 Byla porušena mlčenlivost dle článku 10.1. této Dohody.
- Výpověď dle tohoto odstavce Dohody je účinná okamžikem jejího doručení Dodavateli.
- 11.9 Objednatel je oprávněn tuto Dohodu kdykoli vypovědět, a to i bez udání důvodu, přičemž výpovědní doba v trvání tří (3) měsíců počíná běžet prvním dnem kalendářního měsíce následujícího po měsíci, v němž byla Dodavateli doručena písemná výpověď této Dohody.
- 11.10 Dodavatel je oprávněn tuto Dohodu kdykoli vypovědět, a to i bez udání důvodu, přičemž výpovědní doba v trvání šesti (6) měsíců počíná běžet prvním dnem kalendářního měsíce následujícího po měsíci, v němž byla Objednateli doručena písemná výpověď této Dohody.

- 11.11 Ukončením této Dohody nejsou dotčena ustanovení týkající se
- 11.11.1 smluvních pokut;
 - 11.11.2 ochrany důvěrných informací;
 - 11.11.3 povinnosti dodržet bezpečnostní opatření v souladu s touto Dohodou; nebo
 - 11.11.4 ustanovení týkající se takových práv a povinností, z jejichž povahy vyplývá, že mají trvat i po ukončení této Dohody.
- 11.12 V případě předčasného ukončení této Dohody nebo vystavené objednávky má daný Dodavatel nárok na úhradu dodávek Karet řádně a včas provedených v souladu s Dohodou ke dni předčasného ukončení této Dohody nebo vystavené objednávky.

12. OPRAVNĚNÉ OSOBY SMLUVNÍCH STRAN

- 12.1 Komunikace mezi smluvními stranami bude probíhat zejména prostřednictvím následujících oprávněných osob:

Oprávněné osoby, které budou Objednatele zastupovat v souvislosti s plněním této Dohody:

| Jméno a příjmení | Telefon | E-mail |
|------------------|---------|--------|
| | | |
| | | |

Oprávněné osoby, které budou Dodavatele zastupovat v souvislosti s plněním této Dohody:

| Jméno a příjmení | Telefon | E-mail |
|------------------|---------|--------|
| | | |
| | | |

- 12.2 Změna oprávněných osob bude provedena písemným oznámením druhé smluvní straně, a to bez nutnosti uzavírání dodatku k Dohodě.
- 12.3 Všechna oznámení, která se vztahují k plnění této Dohody, musí být učiněna písemně a druhé smluvní straně doručena v listinné podobě na adresu jejího sídla nebo v elektronické podobě na e-mailovou adresu uvedenou u oprávněných osob; oznámení v elektronické podobě je Dodavatel povinen odeslat Objednateli na obě uvedené e-mailové adresy oprávněných osob.
- 12.4 Oznámení se považuje za řádně doručené nejpozději třetím (3) pracovním dnem následujícím po dni uvedeném na příslušném podacím lístku provozovatele poštovních služeb (bez ohledu na to, zda si adresát příslušné oznámení od provozovatele poštovních služeb převzal či nikoliv).

13. VŠEOBECNÁ A ZÁVĚREČNÁ USTANOVENÍ

- 13.1 Smluvní strany berou na vědomí, že tato Dohoda včetně příloh a veškerých jejích případných budoucích dodatků bude uveřejněna v souladu se zákonem o registru smluv. Uveřejnění Dohody zabezpečí Objednatel.
- 13.2 Tuto Dohodu lze změnit pouze dodatkem, nestanoví-li Dohoda jinak.
- 13.3 Smluvní strany jsou povinny vyrozumět druhou smluvní stranu bez zbytečného odkladu o skutečnostech, které by mohly mít vliv na obsah závazkového vztahu založeného Dohodou.

- 13.4 Smluvní strany nejsou oprávněny převést svá práva a povinnosti z této Dohody nebo její části na třetí osobu bez předchozího výslovného souhlasu druhé smluvní strany.
- 13.5 Strany si nepřejí, aby nad rámec výslovných ustanovení této Dohody byla jakákoliv práva a povinnosti dovozovány z dosavadní či budoucí praxe zavedené mezi stranami či zvyklostí zachovávaných obecně či v odvětví týkajícím se předmětu plnění této Smlouvy, ledaže je v Dohodě výslovně sjednáno jinak. Kromě uvedeného si strany potvrzují, že si nejsou vědomy žádných dosud mezi nimi zavedených obchodních zvyklostí či praxe.
- 13.6 Stane-li se či ukáže-li se kterékoli z ustanovení této Dohody být neplatným, neúčinným, či zdánlivým, tato neplatnost, neúčinnost ani zdánlivost nebude mít vliv na platnost zbývajících ustanovení této Dohody. Smluvní strany nahradí takové neplatné, neúčinné, popřípadě zdánlivé ustanovení Dohody platným a účinným ustanovením, které bude svým ekonomickým dopadem co nejbližší ustanovení, které má být nahrazeno, a úmysl smluvních stran nebude takovou změnou dotčen.
- 13.7 V souladu s ustanovením § 89a zákona č. 99/1963 Sb., občanský soudní řád, ve znění pozdějších předpisů, se strany dohodly, že pro řešení případných sporů z této Dohody bude v prvním stupni místně příslušný obecný soud Objednatele.
- 13.8 Pokud v této Dohodě není stanoveno jinak, řídí se právní vztahy z ní vyplývající obecně závaznými předpisy České republiky, zejména o.z.
- 13.9 Tato Dohoda je vyhotovena ve čtyřech (4) stejnopisech s platností originálu, přičemž každá ze smluvních stran obdrží dva (2) stejnopisy.
- 13.10 Nedílnou součástí této Dohody jsou následující přílohy:
Příloha č. 1 – Podrobná specifikace požadovaného plnění
Příloha č. 2 – Specifikace požadavků na bezpečné Úložiště klíčů
Příloha č. 3 – Specifikace bezpečnostních požadavků
Příloha č. 4 – Poddodavatelé dodavatele
Příloha č. 5 – Náhled předpokládaného grafického vzhledu Karet a obálek

Na důkaz toho, že smluvní strany s obsahem této Dohody souhlasí, rozumí jí a zavazují se k jejímu plnění, připojují své podpisy a prohlašují, že tato Dohoda byla uzavřena podle jejich svobodné a vážné vůle.

V Praze dne 25.5.2018

Ve Zlíně dne 22.5.2018

PŘÍLOHA Č. 1

PODROBNÁ SPECIFIKACE POŽADOVANÉHO PLNĚNÍ

1. SPECIFIKACE BEZKONTAKTNÍCH ČIPOVÝCH KARET

- 1.1 Kartou se rozumí oboustranně potištěná bezkontaktní čipová karta vyrobená z PVC (plastová karta) splňující následující požadavky:
 - 1.1.1 těla plastových karet budou v souladu s požadavky ČSN ISO/IEC 7810 a ČSN ISO/IEC 10373 (odolnost);
 - 1.1.2 rozměry dle specifikace normy ČSN/IEC 7810, formát ID-1 (85.60 x 53.98 mm), přičemž maximální přípustná tloušťka karty je 0,97 mm.
- 1.2 Objednatel požaduje Karty s bezkontaktním čipem dle normy ISO/IEC 14443 uváděný a kompatibilní se standardem MiFare DesFire a to konkrétně
 - 1.2.1 Čipová karta 1. Typu s čipem s non-volatile pamětí kapacity 2 kB nebo 4kB, kompatibilní se standardem MIFARE DESFire EV1*) 2 kB nebo 4 kB vyráběné v souladu s registrovanou ochrannou známkou MIFARE DESFire EV1 společnosti NXP.
 - 1.2.2 Čipová karta 2. Typu s čipem s non-volatile pamětí kapacity 2 kB nebo 4kB, kompatibilní se standardem MIFARE DESFire EV2 2 kB nebo 4 kB vyráběné v souladu s registrovanou ochrannou známkou MIFARE DESFire EV2 společnosti NXP.
- 1.3 Objednatel požaduje, aby Dodavatel dodával vždy čip v poslední aktuální verzi uváděné danou výrobní společností, pokud byly Objednatelem akceptovány jako technicky slučitelné v rámci integračního testu dle Přílohy č. 1 Dohody. V případě, že jako slučitelné akceptovány nebyly, bude Dodavatel dodávat poslední slučitelnou verzi.
- 1.4 Objednatel požaduje, aby Dodavatel garantoval úplnou jedinečnost identifikačního čísla čipu. (UID) a to i vzhledem k již současným kartám standardu MiFare DesFire výrobce NXP v oběhu systému objednatel. Délka UID musí být 7 byte. UID je z výroby neměnitelné dle standardu ISO/IEC 14443-3. Dodavatel je povinen dodávat Objednateli pouze takové bezkontaktní čipy, u nichž Objednatel ověřil a písemně předem potvrdil jejich technickou slučitelnost se všemi systémy Objednatel.
- 1.5 Objednatel požaduje splnění následujících vlastností čipu.
 - Trvanlivost dat minimálně 10 let
 - Možnost přepsání paměti minimálně 200 000 krát.
 - Možnost uložení minimálně 28 aplikací na kartu.
 - Splnění EAL4+ na HW a SW
 - Pracovní frekvence 13.56 MHz
 - Kompatibilita použití příkazů dle ISO/IEC 7816
 - Možnost použití 1x master klíč a až 14 klíčů pro každou aplikaci
 - Možnost autentizace na levelu aplikace
 - Hardware podpora šifrování DES/3DES a AES
- 1.6 Pokud Objednatel rozhodne, že testované bezkontaktní čipy nejsou technicky slučitelné se systémy Objednatel, není Dodavatel oprávněn příslušné bezkontaktní čipové Karty Objednateli dodávat.
- 1.7 Dodavatel bere na vědomí, že pokud dodá Objednateli Karty s bezkontaktními čipy, jejichž technická slučitelnost se systémy Objednatel nebyla předem ověřena a potvrzena Objednatelem, odpovídá Objednateli za náhradu škody v plném rozsahu.

2. POŽADAVKY NA POTISK KARET

- 2.1 Grafický vzhled Karet je určován Objednatelem. Objednatel výslovně stanoví, že v průběhu plnění dle této Dohody bude využívat více než jeden grafický vzhled.
- 2.2 Objednatel předá Dodavateli podklady pro vytvoření vzorku karet (specimenu) vždy jako součást objednávky na dodávku Karet.
- 2.3 Před zahájením plnění a dále vždy v případě změny grafické úpravy Karet ze strany Objednatele vyrobí Dodavatel na své náklady vzorky karet, jejichž vzhled musí před zahájením jejich dodávky odsouhlasit Objednatel. Vzorky karet Objednatel nevrací. Dodavatel je povinen dodat Objednateli vzorek deseti (10) ks karet pro odsouhlasení do deseti (10) pracovních dní od obdržení nových grafických podkladů. Strany se mohou dohodnout, že tyto vzorky karet budou zahrnuty do počtu vzorků dodávaných pro integrační test dle Přílohy č. 1 Dohody.
- 2.4 Pro vyloučení pochybností platí, že změna grafické úpravy karet nemá vliv na cenu karet a veškeré náklady Dodavatele související s případnou změnou grafické úpravy karet jsou zahrnuty v ceně za Karty dle odst. 5.1 Dohody.
- 2.5 Náhled předpokládaného základního grafického vzhledu Karet tvoří přílohu č. 5 Dohody. Speciální grafické vzhledy nemá Objednatel ke dni uzavření této Dohody k dispozici a tyto budou v případě jejich využití součástí dílčích objednávek, přičemž Dodavatel uplatní postup dle odst. 2.2 tohoto článku.

3. PŘEDTISK

- 3.1 Předtiskem se rozumí tisk statických (typových) grafických prvků. Pro předtisk je Dodavatel povinen užít technologie offset 4/4. Pro vyloučení pochybností Objednatel uvádí, že technologií offset budou Karty oboustranně potištěny.

4. DOTISK

- 4.1 Dotiskem se rozumí tisk následujících individuálních údajů pouze na předtištěné Karty:
 - 4.1.1 jednobarevný text;
 - 4.1.2 čárový kód; a
 - 4.1.3 barevná fotografie držitele.
- 4.2 Umístění individuálních údajů na Kartě je součástí grafického vzhledu stanoveného Objednatelem. Náhled je uveden v Příloze č. 5 Dohody.
- 4.3 Hodnoty individuálních údajů, jež jsou předmětem dotisku na konkrétní Kartě, bude Objednatel předávat prostřednictvím objednávek.
- 4.4 Dodavatel je povinen provést dotisk individuálních údajů na předtištěné Karty technologií digitálního tisku. Dodavatel garantuje dostatečnou čitelnost, kvalitu a trvanlivost vytištěných údajů.

5. LAMINACE

- 5.1 Dodavatel je povinen provést oboustrannou laminaci Karty.
- 5.2 V případě použití technologie digitálního tisku, případně obdobných technologií tisku na povrch plastové karty, se z důvodu zajištění odolnosti potisku Karty vůči oděru požaduje použití oboustranné povrchové laminace karty překrývající digitální potisk (fotografii, identifikační údaje držitele karty, identifikační číslo karty, platnost karty) speciální ochrannou vrstvou o tloušťce minimálně 50 mikronů).

6. SPECIFIKACE PROCESŮ A PODMÍNEK DODÁVKY KARET

- 6.1 Způsoby a podmínky dodávky karet budou prováděny následujícími způsoby:

- 6.1.1 dodávka kompletně Personalizovaných karet;
- 6.1.2 dodávka Polotovarů.
- 6.2 Způsoby dodávky Karet dle odst. 6.1 představují cyklicky se opakující procesy dále označované jako procesy personalizace. Pro řízení rozsahu a provedení personalizace Karet Objednatel rozeznává následující hierarchické úrovně požadavků:
 - 6.2.1 Požadavky společné pro všechny objednávky zpracovávané příslušným procesem
 - 6.2.2 Požadavky společné pro všechny karty na základě jediné objednávky
 - 6.2.3 Požadavky na personalizaci konkrétní karty
- 6.3 Předmětem dodávky **kompletně Personalizovaných karet** je následující cyklicky se opakující proces:
 - 1. přijetí a zpracování objednávky ze systému Objednatele včetně rozřídění Karet dle míst plnění;
 - 2. personalizace čipu Personalizované karty (tzv. elektronická personalizace);
 - 3. potisk Karty;
 - 4. kontrola kvality;
 - 5. tisk nosiče Karty (A4);
 - 6. nalepení karty na nosič (lepení na pozici);
 - 7. složení nosiče s Kartou;
 - 8. přiložení letáku, brožury nebo dokladu;
 - 9. vložení do obálky;
 - 10. zalepení obálky;
 - 11. balení Karet dle distribučních míst;
 - 12. přeprava Karet do místa určení;
 - 13. předání hotových Karet v místě určení (včetně případného předání poskytovateli poštovních služeb k distribuci koncovému držiteli Karty); v případě předání hotových Karet Objednateli v místě určení se okamžikem dodání Karet rozumí potvrzení protokolu o převzetí Karet Objednatelem; v případě distribuce prostřednictvím poskytovatele poštovních služeb se okamžikem dodání Karty rozumí předání tomuto poskytovateli.
- 6.4 Předmětem dodávky Polotovarů je následný cyklicky se opakující proces:
 - 1. přijetí písemné objednávky Objednatele;
 - 2. potisk Karty;
 - 3. kontrola kvality;
 - 4. balení Karet
 - 5. přeprava do místa určení;
 - 6. předání hotových Karet; okamžikem dodání Karet se rozumí potvrzení protokolu o převzetí Karet Objednatelem.

7. ŘÍZENÍ PROCESU PERSONALIZACE

- 7.1 Dodavatel je povinen personalizovat konkrétní Karty dle podkladů, které mu Objednatel zašle prostřednictvím objednávky dle Dohody.
- 7.2 Pro vyloučení pochybností Objednatel uvádí, že Objednatel může v průběhu jednoho dne odeslat Objednateli více personalizačních dávek s různými vlastnostmi Karet.

8. POŽADAVKY NA VÝKON (KAPACITU LINKY DODAVATELE)

- 8.1 Objednatel garantuje, že počet Karet (požadavků) v rámci objednávek za den bude vždy v rozmezí padesáti (50) ks až dva tisíce pět set (2500) ks Karet, přičemž tyto hranice nebudou překročeny s výjimkou odst. 8.2.
- 8.2 Dodavatel se zavazuje v případě požadavku Objednatele přejít do vyššího režimu kapacity v objemu Objednávek až deset tisíc (10000) ks Karet za den, a to maximálně po dobu čtrnácti (14) po sobě jdoucích kalendářních dnů. Objednatel upozorní Dodavatele alespoň pět (5) pracovních dní předem o požadavku na přechod do tohoto režimu.

9. LHŮTA PRO DODÁNÍ KARET

- 9.1 Lhůtou pro dodání Karet Objednatel rozumí časovou délku jednoho (1) cyklu personalizace Karet, tj. průběh všech kroků procesu od stanovené doby pro předání objednávky Objednatelem do převzetí hotových Karet v centrálním pracovišti Objednatele nebo do dne předání Karet poskytovateli poštovních služeb, je-li Karta distribuována koncovému uživateli, v souladu s podmínkami uvedenými v této Dohodě.
- 9.2 Lhůta pro dodání Karet činí devadesát šest (96) hodin od odeslání objednávky Objednatelem. Pro vyloučení pochybností Schematické zobrazení lhůty pro dodání Karet ve vazbě na pracovní dny je následující:

| DEN 1 ODESLÁNÍ OBJEDNÁVKY | | DEN 2 | | DEN 3 | | DEN 4 | | DEN 5 PŘEDÁNÍ HOTOVÝCH KARET | |
|---------------------------------|-------|-------|-------|-------|-------|-------|-------|---------------------------------------|-------|
| 0-12 | 13-24 | 0-12 | 13-24 | 0-12 | 13-24 | 0-12 | 13-24 | 0-12 | 13-24 |
| | 24H | 24H | 24H | 24H | 24H | 24H | 24H | | |
| CELKOVÝ ČAS 96H | | | | | | | | | |

(Objednatel uvádí, že ve schématu se jedná o pracovní dny)

- 9.3 Dodavatel zajistí příjem objednávek v pracovní dny do 12:00 h s tolerancí patnáct (15) minut (dále jen „lhůta pro přijetí objednávky“). Pokud Objednatel objednávku do stanovené doby neodešle, má se za to, že objednávka nebyla předána a cyklus pro dodání Karet nebyl zahájen. V takovém případě bude objednávka zpracována následující pracovní den.
- 9.4 V případě vyššího režimu kapacity dle odst. 8.2 Přílohy č. 1 Dohody platí pro cyklus dodání Karet dle odst. 9.2 Přílohy č. 1 Dohody kalendářní dny, tedy do lhůty pro dodání Karet se v tomto režimu započítávají také víkendy a svátky.

10. POŽADAVKY NA PERSONALIZACI ČIPU KARTY (ELEKTRONICKOU PERSONALIZACI)

- 10.1 Dodavatel provede elektronickou personalizaci bezkontaktního čipu Karet podle specifikace, kterou Objednatel předá Dodavateli v objednávce.
- 10.2 Rozsah a strukturu údajů zapisovaných do bezkontaktního čipu Karty určuje Objednatel.
- 10.3 Obecné požadavky na elektronickou personalizaci jsou následující:

10.3.1 Struktura karty

- (a) Klíče jsou diverzifikovány algoritmem kompatibilním s popsáním řešením NXP Philips: M309_Mifare&Security_V1

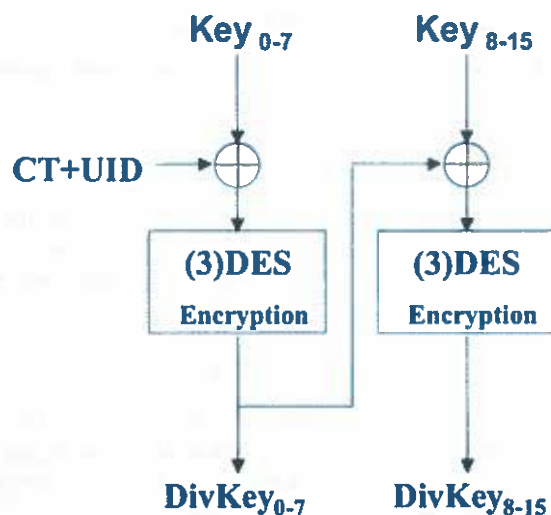

Init Vector = CT+UID = "0x 88 04 UID1 UID2 UID3 UID4 UID5 UID6"

Karta bude obsahovat 2 aplikace

Aplikace I: 5 klíčů, typu 2TDES, 3 soubory (1x value file, data file)

Aplikace II: 1 klíč typu 2TDES, 0 souborů

Postup elektronické inicializace karty

1. Select App 0
2. Auth app 0
3. Create App I.
4. Create App II.
5. Select App I.
6. Auth app I.
7. Create file 0
8. Create file 1
9. Create file 2
10. Write file 0
11. Write file 1 (48 Byte)
12. Write file 2 (48 Byte)
13. Change key 4
14. Change key 3
15. Change key 2
16. Change key 1
17. Change key 0
18. Auth app I.
19. Change key settings (App I.)
20. Select App II.
21. Auth App II.
22. Change key 0
23. Auth app II.
24. Change key settings (App II.)
25. Select App 0
26. Auth app 0
27. Change key settings (0)

Celkem tedy 27 výměn (+ 6 fáze III. autentizace)

11. POŽADAVKY NA VÝSTUPNÍ KONTROLU (KVALITU)

- 11.1 Dodavatel provede v rámci dodání kompletně personalizovaných Karet minimálně následující kontrolu kvality:
- 11.1.1 kontrola souladu údajů vytištěných na Kartě s údaji zapsanými do paměti jejího bezkontaktního čipu (u personalizovaných osobních Karet);
 - 11.1.2 kontrola kvality potisku Karty;
 - 11.1.3 kontrola funkcionality bezkontaktního čipu;
 - 11.1.4 kontrola souladu údajů uvedených na Kartě s údaji na jejím nosiči nebo obálce.
- 11.2 Dodavatel provede v rámci dodání polotovárů Karet minimálně následující kontrolu kvality:
- 11.2.1 Kontrola kvality potisku Karty;
 - 11.2.2 Kontrola funkcionality bezkontaktního čipu.

12. POŽADAVKY NA KOMPLETACI

- 12.1 V rámci kompletní personalizace může být ke každé kartě požadován potisk tzv. nosiče Karty, případně obálky individuálními údaji vázanými ke konkrétní Kartě. Vzhled nosiče Karty a obálky je uveden v Příloze č. 5 Dohody. Objednatel si vyhrazuje právo změnit vzhled nosiče (obálky) i rozsah údajů na něj tisknutých, o této změně bude Objednatel Dodavatele neprodleně písemně informovat.
- 12.2 Pro potisk nosiče (obálky) Karty požaduje Objednatel minimální rozlišení 600 dpi a použití technologie zajišťující odolnost dotisku proti vlhkosti.
- 12.3 Dodavatel se zavazuje kompletovat Kartu kromě jejího nosiče (obálky) dalším příbalovým materiálem (např. brožura formátu B6, doklad o rozměrech 72 x 42 mm, další až tři (3) listy formátu A4), který dodá Objednatel Dodavateli po předchozí písemné výzvě.
- 12.4 V rámci kompletace Dodavatel nalepí Karty na nosič (lepení na pozici) dle specifikace uvedené v Příloze č. 1 článek 6.3. bod 6 ZD a složení do tvaru písmene „Z“. Karta spolu s nosičem bude vložena do obálky s průhledným okénkem takovým způsobem, aby adresa na nosiči Karty byla plně čitelná. Obálka bude zalepena.

13. POŽADAVKY NA BALENÍ A DISTRIBUCI

- 13.1 Místem určení Objednatel rozumí
- 13.1.1 sídlo Objednatele nebo jiná adresa uvedená Objednatelem k doručení;
 - 13.1.2 dohodnutou pobočku poskytovatele poštovních služeb (Česká pošta, s.p.).
- 13.2 Náklady na poštovné hradí Objednatel. Dodavatel bude povinen podat zásilky na smluvně dohodnutou pobočku poskytovatele poštovních služeb jménem Objednatele a s využitím datových podkladů zaslanych Objednatelem v objednávce.
- 13.3 V případě dodání Karet do sídla Objednatele budou kompletované Karty setříděné dle jednotlivých distribučních míst specifikovaných v objednávkách a v rámci každého distribučního místa budou řazeny podle čísla žádosti vzestupně.
- 13.4 Dodavatel zajistí balení kompletovaných Karet minimálně po padesáti (50) ks do vhodného obalu, tak aby byly dostatečně chráněny před poškozením při přepravě a manipulaci. Za účelem přepravy hotových karet poskytne Dodavatel přepravní boxy z nerozbitného materiálu umožňující zapečetění (zaplombování).
- 13.5 Dodavatel v souvislosti s balením a distribucí Karet vede evidenci umožňující v případě potřeby dohledat:
- 13.5.1 datum a čas odeslání přepravy s kompletovanými Kartami;
 - 13.5.2 osoby zajišťující její odeslání a přepravu přepravy s kompletovanými Kartami; a

PŘÍLOHA Č. 2

SPECIFIKACE POŽADAVKŮ NA BEZPEČNÉ ÚLOŽIŠTĚ KLÍČŮ

1. ZŘÍZENÍ BEZPEČNÉHO ÚLOŽIŠTĚ KLÍČŮ

- 1.1 Objednatel zapůjčí, neprodleně po podpisu Dohody, protokolárně Dodavateli k zajištění procesu objednávek Karet kryptografické klíče.
- 1.2 Pro zajištění bezpečné manipulace s kryptografickými klíči je Dodavatel povinen, neprodleně po podpisu Dohody zřídit a provozovat bezpečné Úložiště kryptografických klíčů. Dodavatel je povinen klíče uchovávat pouze v Úložišti a zajistit jejich bezpečnost v rozsahu dle této Přílohy.
- 1.3 Bezpečné Úložiště klíčů bude zajištěno s použitím vlastní kryptograficky bezpečné infrastruktury HSM (hardware security module, dále jen „HSM“) Dodavatele, splňující požadavky dle certifikace FIPS 140-2 minimálně level 3, nebo dle CommonCriteria minimálně EAL4+. Objednatel připustí použití jiných obdobných bezpečnostních standardů, pokud Dodavatel prokáže, že tyto standardy odpovídají požadavkům Objednatele.
- 1.4 Bezpečné Úložiště klíčů bude připojeno k objednávkové lince Dodavatele způsobem zajišťujícím veškerou funkčnost potřebnou pro provádění elektronické personalizace Karet.
- 1.5 Do tří (3) pracovních dní ode uzavření této Dohody bude předán Dodavateli popis tzv. ceremonie klíčů, který bude detailně specifikovat proces generování, přenosu a uložení kryptologických klíčů v bezpečném Úložišti klíčů Dodavatele.
- 1.6 Dodavatel je povinen do dvaceti (20) pracovních dnů od nabytí účinnosti Dohody zprovoznit bezpečné Úložiště klíčů tak, aby bylo možné zahájit přenos kryptografických klíčů a jejich uložení do bezpečného Úložiště Dodavatele.
- 1.7 Dodavatel je povinen poskytnout Objednateli součinnost pro uložení kryptografických klíčů v souvislosti se zahájením plnění dle této Dohody.
- 1.8 Funkčnost bezpečného úložiště klíčů bude Objednatelem ověřena v rámci integračního testu na systém.

2. PROVOZ BEZPEČNÉHO ÚLOŽIŠTĚ KLÍČŮ

- 2.1 V rámci provozu bezpečného Úložiště klíčů zajistí Dodavatel funkčnost a dostupnost bezpečného Úložiště klíčů v rozsahu nutném dle Dohody.
- 2.2 Dodavatel je povinen zajistit fyzické a technické zabezpečení prostor, ve kterých je HSM struktura provozována. Bezpečnostní opatření musí být zavedena minimálně v rozsahu popsáném v čl. 10 a Příloze č. 3.
- 2.3 Provoz bezpečného Úložiště klíčů bude Dodavatelem zajištěn po celou dobu platnosti a účinnosti této Dohody.
- 2.4 Veškeré náklady spojené s provozem bezpečného Úložiště klíčů, včetně nákladů spojených s uložením kryptografických klíčů do bezpečného Úložiště hlídá Dodavatel. Veškerý hardware a technologické vybavení pro uložení a správu klíčů jsou rovněž pořízovány na náklady Dodavatele.
- 2.5 Klíče uloží Objednatel do Úložiště nejpozději do patnácti (15) pracovních dnů ode dne doručení informace o připravenosti Úložiště dle odst. 1.6 této Přílohy.
- 2.6 Po realizaci poslední dodávky Karet v návaznosti na objednávku dle Dohody je Dodavatel povinen protokolárně smazat kryptografické klíče z bezpečného Úložiště klíčů, a to nejpozději do tří (3) pracovních dnů ode dne dokončení dodávky poslední sady Karet dle této Dohody. Stejnopis protokolu o smazání klíčů je Dodavatel povinen předat Objednateli nejpozději do pěti (5) pracovních dnů po realizaci poslední dodávky Karet dle Dohody.

PŘÍLOHA Č. 3

SPECIFIKACE BEZPEČENOSTNÍCH POŽADAVKŮ

1. BEZPEČNOSTNÍ POŽADAVKY

- 1.1 Dodavatel se zavazuje při poskytování plnění dle této Dohody dodržovat bezpečnostní požadavky v následujících oblastech:
- 1.1.1 datová komunikace
 - 1.1.2 bezpečné Úložiště klíčů
 - 1.1.3 zálohování systému
 - 1.1.4 personální oblast
 - 1.1.5 organizační zabezpečení výroby a výrobních prostor
- 1.2 Dodavatel se rovněž zavazuje dodržovat následující bezpečnostní požadavky:
- 1.2.1 Požadavky na manipulaci s otevřenými daty
 - (a) Otevřená data objednávky bez podpisové a šifrovací obálky je přípustné používat výhradně v chráněných zónách; Dodavatel je povinen chráněné zóny vymezit v bezpečnostních pravidlech Dodavatele, které budou předány před první objednávkou po nabytí platnosti a účinnosti Dohody.
 - 1.2.2 Požadavky na zálohování dat
 - (a) Pravidelné zálohy výrobních systémů jsou požadovány na denní bázi.
 - (b) Zálohy musí být uchovávány v zabezpečených prostorách, odděleně od zálohovaných systémů.
 - (c) Pro případ havárií musí mít Dodavatel vypracovány havarijní plány, které musí být pravidelně prověřovány a testovány.
 - (d) Obsluha pracovišť Dodavatele musí procházet pravidelným bezpečnostním a provozním školením.
 - (e) Nakládání se zálohami, jakož i veškeré další zpracování objednávek, resp. datových vět či souborů s výsledky obsahu datových vět musí odpovídat požadavkům zákona č. 101/2000 Sb., o ochraně osobních údajů a o změně některých zákonů, ve znění pozdějších předpisů a obecného nařízení o ochraně osobních údajů zejména s ohledem na právo na odvolání souhlasu se zpracováním subjektem osobních údajů a následným vymazáním údajů.
 - 1.2.3 Personální zajištění provozu a bezpečnostní opatření v dané oblasti
 - (a) Dodavatel je povinen zabezpečit proces výběru a prověrky zaměstnanců, který umožňuje eliminaci bezpečnostně nevhodných případně rizikových osob pro práci s bezpečnostně kritickými procesy (Dodavatel je povinen bezpečnostně kritické procesy vymezit v bezpečnostních pravidlech).
 - (b) Dodavatel je povinen zabezpečit procesy pro výběr a prověrky konzultantů a dodavatelů, který umožňuje eliminaci bezpečnostně nevhodných případně rizikových osob pro práci s bezpečnostně kritickými procesy.
 - 1.2.4 Technicko-organizační zajištění výrobních prostor
 - (a) Dodavatel musí doložit, že má ve svých prostorách zavedený a funkční systém řízení přístupu osob do výrobních prostor a dalších režimových pracovišť.

- (b) Musí existovat proces evidence a zajištění omezení přístupu návštěv do výrobních prostor a dalších režimových pracovišť.
- (c) Musí existovat proces identifikace osob vstupujících do výrobních prostor a dalších režimových pracovišť, který musí zajistit i rozlišení jejich přístupových práv do různých částí těchto prostor včetně popisu režimu přístupu.
- (d) Musí existovat průkazná evidence všech osob vstupujících do výrobních prostor a dalších režimových pracovišť, který je pravidelně archivována.
- (e) Všechny kopie klíčů (elektronické i mechanické) musí probíhat pravidelnou inventurou, která kontroluje minimálně jejich existenci a dodržení předepsaného způsobu uložení. Musí existovat proces pro řešení ztráty každého konkrétního typu klíče.
- (f) Dodržování standardů bezpečnosti a pohybu osob musí být pravidelně kontrolováno (např. interním bezpečnostním správcem).
- (g) Realizace navržených opatření z auditu a kontrol pohybu osob musí být pravidelně kontrolována a za jejich realizaci musí odpovídat následující konkrétní osoby: Smluvní strany se tímto zavazují, že si do 3 dnů ode dne platnosti a účinnosti Dohody vzájemně vymění seznamy těchto osob.

| Jméno | Funkce |
|-------|--------|
| | |

- 1.3 Dodavatel zajišťuje vlastní periodický audit u všech oblastí dle odst. 3.1 této Přílohy Dohody u této auditní organizace:

| Název | Sídlo | IČO |
|--------------------|---|---|
| Auditor MasterCard | aktuální auditor ze seznamu GVCP Accredited Audit Firms | IČ aktuálního auditora ze seznamu GVCP Accredited Audit Firms |
| Auditor VISA | aktuální auditor ze seznamu Visa Approved Assessor List | IČ aktuálního auditora ze seznamu Visa Approved Assessor List |

- 1.4 Objednatel si vyhrazuje právo prověřit bezpečnostní opatření u Dodavatele kdykoli po celou dobu trvání účinnosti Dohody, a to prostřednictvím vlastních zaměstnanců Objednatele, případně prostřednictvím pověřené třetí strany. Dodavatel je povinen poskytnout Objednateli v případě využití tohoto práva veškerou nezbytnou součinnost k provedení kontroly.
- 1.5 V návaznosti na pověření Dodavatele se zpracováním osobních údajů dle Dohody se Dodavatel zavazuje přijmout a dodržovat taková technická a organizační opatření, aby nemohlo dojít k neoprávněnému nebo nahodilému přístupu k osobním údajům zpracovávaných na základě Dohody, k jejich neoprávněné změně, zničení, ztrátě, zpracování či zneužití. V této souvislosti se Dodavatel zejména, nikoliv však výlučně, zavazuje, že přijme a bude dodržovat následující organizační a technická opatření:
- 1.5.1 Přístup k osobním údajům zpracovávaným na základě Dohody umožní pouze pověřeným osobám. Pověřenou osobou se pro účely Dohody rozumí fyzická osoba v pracovněprávním nebo mandátním či jiném obdobném vztahu k Dodavatelem, která se písemně zavázala zachovávat mlčenlivost o zpracovávaných osobních údajích a o přijatých bezpečnostních

opatření, jejichž zveřejnění by ohrozilo zabezpečení osobních údajů, přičemž závazek mlčenlivosti trvá i v případě skončení takového vztahu.

- 1.5.2 Dodavatel bude používat odpovídající technické zařízení a programové vybavení způsobem, který vyloučí neoprávněný či nahodilý přístup k osobním údajům ze strany jiných než pověřených osob.
- 1.5.3 Dodavatel bude osobní údaje uchovávat v náležitě zabezpečených objektech a místnostech.
- 1.5.4 Osobní údaje v elektronické podobě bude Dodavatel uchovávat na zabezpečených serverech nebo na zabezpečených nosičích dat, ke kterým budou mít přístup pouze pověřené osoby na základě jedinečných přístupových kódů či hesel.
- 1.5.5 Osobní údaje v elektronické podobě bude Dodavatel pravidelně zálohovat.
- 1.5.6 Dálkový přenos osobních údajů bude probíhat pouze prostřednictvím veřejně nepřístupné sítě nebo prostřednictvím zabezpečeného přenosu po veřejných sítích.
- 1.5.7 Osobní údaje na písemných nosičích bude Dodavatel uchovávat na zabezpečených místech, ke kterým budou mít přístup pouze pověřené osoby.
- 1.5.8 Dodavatel provede evidenci o dálkovém a fyzickém přístupu k osobním údajům, která umožní určit a ověřit, kdy, kým a z jakého důvodu byly osobní údaje zaznamenány nebo jinak zpracovány a komu byly osobní údaje předány. Dodavatel se tímto zavazuje, že osobní údaje nepředá třetí straně.
- 1.5.9 Dodavatel je povinen dokumentovat technicko-organizační opatření přijatá k zajištění ochrany osobních údajů v souladu se zákonem o ochraně osobních údajů a dalšími dotčenými právními předpisy ČR. Dodavatel je povinen předložit Objednateli dokumentaci provedených opatření k nahlédnutí a na žádost mu předat fotokopii této dokumentace.
- 1.5.10 Dodavatel je povinen zpracovávat a ukládat veškerá jemu předaná data a údaje pouze na území EU

2. POŽADAVKY NA BEZPEČNÉ ÚLOŽIŠTĚ KLÍČŮ

Dodavatel se v rámci provozu bezpečného Úložiště klíčů zavazuje dodržovat následující bezpečnostní požadavky:

- 2.1.1 zajištění fyzické bezpečnosti Úložiště klíčů (personalizačního HSM serveru) jeho umístěním do odděleného režimového pracoviště s nutnou autorizací osob vstupujících na režimové pracoviště;
- 2.1.2 zajištění bezpečnosti na úrovni prostředků síťové infrastruktury – bezpečné Úložiště klíčů musí být provozováno bez připojení k veřejné počítačové síti (tedy interní síť LAN a síť internet) na izolované lokální datové síti s omezeným a řízeným přístupem;
- 2.1.3 zajištění personální bezpečnosti vymezením přístupu výhradně prověřeného, vyškoleného a autorizovaného personálu Dodavatele; přístup jiných osob je možný pouze v doprovodu těchto prověřených osob;
- 2.1.4 úplnou kontrolou nad bezpečným Úložištěm klíčů disponuje výhradně Dodavatel prostřednictvím vlastního personálu, s vyloučením přístupu třetích stran;
- 2.1.5 zajištění technických bezpečnostních opatření na úrovni software a operativního systému, zajišťujících datovou bezpečnost.

PŘÍLOHA Č. 4

PODDODAVATELÉ DODAVATELE

| Název | Sídlo | IČO | Zápis v obchodním rejstříku |
|---|---------------------------------------|----------|--|
| STÁTNÍ TISKÁRNA CENIN, státní podnik | Růžová 6, č.p. 943, 110 00 Praha 1 | 00001279 | vedeném Městským soudem v Praze, oddíl ALX, vložka 296 |

PŘÍLOHA Č. 5

NÁHLED PŘEDPOKLÁDANÉHO GRAFICKÉHO VZHLEDU KARET A OBÁLEK

(samostatný dokument v elektronické podobě)

 **MONET+, a.s.**
Za Dvorem 505, 763 14 Zlín - Štýpa
IČO: 26217293, DIČ: CZ26217783