

Smlouva o dílo

uzavřená podle § 2586 a násl. zák. 89/2012 Sb. občanského zákoníku, ve znění pozdějších předpisů

Smluvní strany

1. Název: Gartensta plus s.r.o.
Sídlem: Nepovolená 1320, 107 00 Praha 10
Zastoupen: Ing. Vratislav Stašek
IČ: 26689472
DIČ: CZ26689472
Bankovní spojení: ČSOB, a.s.
č. ú. 176633522/0300

kontaktní osoba k veřejné zakázce a osoba
oprávněná jednat za zhotovitele ve věci předání díla: Ing. Vratislav Stašek

Společnost je zapsána v obchodním rejstříku, vedeném Praze oddíl C vložka 87497

(dále jen „zhotovitel“)

a

2. Město Uherské Hradiště,

Sídlem: Masarykovo náměstí 19, 686 70 Uherské Hradiště
zastoupený: Ing. Stanislavem Blahou, starosta města
IČ: 00291471
DIČ: CZ00291471
Bankovní spojení: Česká spořitelna a.s., expozitura Uh. Hradiště
č. ú. 27 – 1543078319/0800

Kontaktní osoba k veřejné zakázce
a osoba oprávněná jednat ve věcech technických: Ing. Lenka Němečková

(dále také jen „objednatel“)
(společně dále jen „smluvní strany“)

Preambule

1. Smluvní strany konstatují, že tato smlouva je uzavírána na základě výsledku zadávacího řízení k veřejné zakázce malého rozsahu „Realizace dětského hřiště Na Splávku v Uherském Hradišti“, konaného mimo režim zákona č. 134/2016 Sb., o zadávání veřejných zakázek, v účinném znění (dále jen „ZZV“).

I.

Předmět smlouvy

1 Pro účely této smlouvy se dílem rozumí dodávka a provedení kompletních prací nezbytných k provedení stavby „Realizace dětského hřiště Na Splávku v Uherském Hradišti“, dle položkového rozpočtu, který tvoří přílohu č. 1 Smlouvy o dílo.

2. Součástí předmětu plnění jsou:

- stavební úpravy stávajících zpevněných ploch (dle položkového rozpočtu - příloha č. 1 a zakresu situace dětského hřiště - příloha č. 2),
- dodávka a odborná montáž herních prvků (dle přílohy č. 3 - specifikace herních prvků) včetně zemních ukotvení a doložení veškerých dokladů osvědčujících splnění legislativních podmínek vztahujících se na použití dětského hřiště na veřejném prostranství
- rozmístění herních prvků a přemístění stávajících prvků a zhotovení dopadových ploch jednotlivých herních prvků (dle přílohy č. 2 zakres situace dětského hřiště), s dodržováním všech bezpečnostních zón jednotlivých herních prvků.
- úprava a osetí trávou pozemků dotčených stavbou (dle položkového rozpočtu příloha č. 1 a zakresu situace dětského hřiště - příloha č. 2),

3. Objednatel se tímto zavazuje za podmínek stanovených touto smlouvou předmět plnění, včetně průvodních dokladů převzít a zaplatit za něj zhotoviteli cenu podle článku IV. této smlouvy.

II.

Termíny a místo plnění

1) Zhotovitel se zavazuje, že provede dílo v těchto termínech:

Zahájení prací na díle:	18. 6. 2018
Termín předání dokončeného díla:	4. 7. 2018

2) Místo plnění: dětské hřiště Na Splávku, ve městě Uherské Hradiště, které se nachází na pozemku p. č. 85/14 v k. ú. Uherské Hradiště.

III.

Podmínky provedení, předání a převzetí díla

1. Při provádění díla postupuje zhotovitel samostatně, zavazuje se však respektovat veškeré pokyny objednatele, týkající se realizace předmětného díla a upozorňující na možné porušování smluvních povinností zhotovitele

2. Zhotovitel je povinen upozornit objednatele bez zbytečného odkladu na nevhodnou povahu věci převzatých od objednatele nebo pokynů daných mu objednatelem k provedení díla, jestliže zhotovitel mohl tuto nevhodnost zjistit při vynaložení odborné péče.

3. Věci, které jsou potřebné k provedení díla je povinen opatřit zhotovitel na svůj náklad, pokud v této smlouvě není výslovně uvedeno, že je opatří objednatel.

4. Zhotovitel se zavazuje, že při provádění díla bude dodržovat předpisy o bezpečnosti a ochraně zdraví při práci, hygienické a požární předpisy a bude provádět soustavnou kontrolu bezpečnosti práce. Za dodržování uvedených předpisů v místě provádění díla včetně veškerých činností

souvisejících s prováděním díla nese odpovědnost zhotovitel. Zhotovitel odpovídá za to, že osoby vykonávající práce a činnosti související s prováděním díla jsou vybaveny ochrannými pracovními prostředky a potřebnými pomůckami podle druhu vykonávané práce a rizik s touto činností spojených.

5. Zhotovitel se zavazuje dodržet při provádění díla veškeré podmínky a připomínky vyplývající předmětu plnění smlouvy. Pokud nesplněním těchto podmínek vznikne objednateli škoda, hradí ji zhotovitel v plném rozsahu. Tuto povinnost nemá, prokáže-li, že škodě nemohl zabránit ani v případě vynaložení veškeré možné péče, kterou na něm lze spravedlivě požadovat.
6. Zhotovitel odpovídá za škodu, která vznikne při provádění díla nebo v přímé souvislosti s ním na majetku nebo zdraví třetích osob či objednatele.
7. Předání a převzetí díla bude ukončeno podpisem oprávněných osob smluvních stran na datovaném předávacím protokolu. Za účastníky smlouvy je oprávněn podepsat předávací protokol statutární zástupce, osoba oprávněná jednat ve věcech technických, či jakákoliv jiná osoba pověřená jednat za Zhotovitele či Objednatele ve věci předání a převzetí díla.
8. V případě, že objednatel převezme dílo, které neodpovídá této smlouvě, smluvní strany sepiší předávací protokol, do kterého uvedou, v jakém rozsahu dílo neodpovídá této smlouvě (specifikují vady, které dílo vykazuje) a uvedou dohodnutý termín odstranění zjištěných vad a nedodělků.
9. Zhotovitel je povinen na své náklady veškeré vady a nedodělky zjištěné při předání díla odstranit.
10. Zhotovitel splní řádně své povinnosti z této smlouvy až okamžikem řádného a úplného provedení díla.
11. Vlastnictví k dodávanému zboží, které je součástí předmětu plnění dle čl. I. odst. 2, přechází na objednatele předáním díla objednateli.
12. Nebezpečí škody na díle přechází na objednatele podepsáním předávacího protokolu ve smyslu odst. 7 tohoto článku.
13. Zhotovitel prohlašuje, že na dodávaném zboží, které je součástí předmětu plnění dle čl. I. odst. 2, nevážnou práva třetí osob.

IV. Cena a platební podmínky

Cena bez DPH	1 213 403,47 Kč
DPH 21%	254 814,73 Kč
Cena celkem vč. DPH	1 468 218,20 Kč

1. Cena díla byla stanovena nabídkovou cenou zhotovitele, kterou udal v nabídce podané do zadávacího řízení. Takto sjednaná cena zahrnuje veškeré náklady zhotovitele spojené s provedením díla, je cenou nejvýše přípustnou a může být změněna jen v případě změny příslušné sazby daně z přidané hodnoty. V takovém případě bude sjednaná cena upravena podle výše sazeb DPH platných v době vzniku zdanitelného plnění.

2. Sjednaná cena je splatná na základě daňového dokladu (dále jen „faktury“) řádně vystaveného zhotovitelem, a to po řádném dokončení a předání díla. Lhůta splatnosti faktury je 30

dnů od jejího vystavení. Faktura musí být Objednateli doručena do 3 dnů od jejího vystavení.

3. Faktura musí mít náležitosti řádného účetního a daňového dokladu ve smyslu příslušných právních předpisů, především zákona č. 235/2004 Sb., o dani z přidané hodnoty, ve znění pozdějších předpisů. Nebude-li vystavená faktura obsahovat zákonem či touto smlouvou stanovené náležitosti, nebo v něm budou uvedeny nesprávné údaje, je objednatel oprávněn ji vrátit zpět zhotoviteli s uvedením resp. vytčením chybějících náležitostí nebo nesprávných údajů. V takovém případě se přerušuje doba splatnosti v ní uvedená a nová lhůta splatnosti počne běžet doručením nové, opravené faktury kupujícím.

4. Cena se považuje pro účely této smlouvy za řádně uhrazenou okamžikem jejího připsání na účet zhotovitele uvedený na faktuře.

V.

Odpovědnost za vady a reklamace

1. Záruční doba je stanovena na 36 měsíců a začíná běžet ode dne předání díla.
2. Zhotovitel je odpovědný za to, že po celou záruční dobu bude mít dílo vlastnosti sjednané v této smlouvě a vlastnosti požadované právními předpisy, nebo vlastnosti obvyklé s ohledem na účel užívání anebo vlastnosti objednatelům vytýčené. Zhotovitel je zavázán odstranit na své náklady všechny vady, které se vyskytnou během záruční doby.
3. Zhotovitel odpovídá za vady, které má dílo v době jeho předání.
4. V případě, že má předané dílo jakékoli vady, je objednatel oprávněn:
 - požadovat odstranění vady dodáním nové věci, která je součástí plnění, bez vady nebo dodáním chybějící věci,
 - požadovat odstranění vady opravou díla,
 - požadovat přiměřenou slevu z ceny díla, nebo
 - odstoupit od smlouvy.
5. Volba mezi nároky uvedenými v tomto článku smlouvy náleží objednateli, je však povinen ji oznámit zhotoviteli v zaslaném oznámení vad nebo bez zbytečného odkladu po tomto oznámení.
6. Zhotovitel neodpovídá za vady díla vzniklé obvyklým opotřebením, neodborným použitím a zacházením s předmětem plnění, nebo užíváním předmětu plnění k jiným účelům, než ke kterým je určeno.
7. V případě náhradní dodávky a výměny vadných součástí předmětu plnění za bezvadné, je objednatel povinen vrátit reklamované součásti předmětu plnění zhotoviteli zásadně ve stavu a množství, v jakém je převzal. Veškeré náklady spojené s výměnou a vrácením součástí předmětu plnění z důvodů, za které odpovídá zhotovitel, jdou na vrub zhotovitele.
8. Zhotovitel se zavazuje vyřídit reklamaci ve lhůtě 30 pracovních dnů od jejího nahlášení.
9. Kontakt pro nahlášení závad: Jan Veis - jan.veis@gartensta.cz - 777 710 132

VI. Staveniště

1. Objednatel je povinen předat a zhotovitel převzít staveniště prosté faktických vad a práv třetích osob nejpozději 7 dnů před termínem zahájení prací dle čl. III. této smlouvy, pokud se strany písemně nedohodnou jinak. O předání a převzetí staveniště vyhotoví objednatel písemný protokol, který obě strany podepíší. Za den předání staveniště se považuje den, kdy dojde k oboustrannému podpisu příslušného protokolu.
2. Zhotovitel je povinen seznámit se po převzetí staveniště s rozmístěním a trasou stávajících inženýrských sítí na staveništi a přilehlých nemovitostech dotčených prováděním díla a tyto vhodným způsobem chránit tak, aby v průběhu provádění díla nedošlo k jejich poškození.
3. Zhotovitel je povinen užívat staveniště pouze pro účely související s prováděním díla a při užívání staveniště je povinen dodržovat veškeré právní předpisy.
4. Zhotovitel je povinen udržovat na staveništi pořádek, zejména ze staveniště průběžně odstraňovat všechny druhy odpadů, stavební sutě a nepotřebného materiálu, rovněž je povinen zabezpečit, aby odpad vzniklý z jeho činnosti nebo stavební materiál nebyl umisťován mimo staveniště.
5. Zhotovitel je povinen odstranit zařízení staveniště a vyklidit staveniště nejpozději do 10 dnů ode dne předání a převzetí díla, pokud se strany písemně nedohodnou jinak. Ve stejné lhůtě je zhotovitel povinen uvést nemovitosti negativně dotčené prováděním díla nebo v přímé souvislosti s ním do původního stavu.

VII. Sankce

- 1) Pokud bude zhotovitel v prodlení proti sjednanému termínu předání a převzetí díla, je povinen zaplatit objednateli smluvní pokutu ve výši 500,- Kč za každý den prodlení.
- 2) Pokud zhotovitel nenastoupí ve stanoveném termínu od data předání a převzetí díla k odstraňování vad či nedodělků uvedených v zápise o předání a převzetí díla, je povinen zaplatit objednateli smluvní pokutu ve výši 500,- Kč za každý nedodělek či vadu, na jejichž odstraňování nenastoupil ve sjednaném termínu, a to za každý započatý den prodlení.
- 3) Pokud zhotovitel neodstraní nedodělky či vady uvedené v zápise o předání a převzetí díla v dohodnutém termínu zaplatí objednateli smluvní pokutu ve výši 500,- Kč za každý nedodělek či vadu u nichž je v prodlení, a to za každý započatý den prodlení.
- 4) Pokud zhotovitel nenastoupí ve sjednaném termínu, nejpozději však ve lhůtě do deseti dnů ode dne obdržení reklamace objednatele k odstraňování reklamované vady (případně vad), je povinen zaplatit objednateli smluvní pokutu ve výši 500,- Kč za každou reklamovanou vadu, na jejichž odstraňování nenastoupil ve sjednaném termínu a za každý den prodlení.
- 5) Pokud zhotovitel neodstraní reklamovanou vadu ve sjednaném termínu, je povinen zaplatit objednateli smluvní pokutu ve výši 500,- Kč za každou reklamovanou vadu u níž je v prodlení a za každý započatý den prodlení.
- 6) Pokud zhotovitel nevyklidí staveniště ve sjednaném termínu, nejpozději však ve lhůtě 10 (deseti) dnů od termínu předání a převzetí díla, je povinen zaplatit objednateli smluvní pokutu ve výši 500,- Kč za každý i započatý den prodlení.
- 7) Pokud bude objednatel v prodlení s úhradou faktury proti sjednanému termínu, je povinen zaplatit zhotoviteli smluvní pokutu ve výši 0,05% z dlužné částky za každý započatý den prodlení.
- 8) Ujednání o smluvní pokutě nemá vliv na odpovědnost za škodu, její uplatňování a vymáhání.

VIII. Odstoupení od Smlouvy

1. Objednatel je oprávněn od této smlouvy písemně odstoupit s okamžitou platností v případě, že:
 - a) zhotovitel nepředal objednateli dílo ve lhůtě dle této smlouvy,
 - b) dodávané zboží, které je součástí předmětu plnění dle čl. I. odst. 2, je zatíženo právem třetí osoby,
 - c) dílo má vady, na které zhotovitel objednatele písemně neupozornil při předání díla. Tím nejsou dotčena práva objednatele podle ust. § 2106 a násl. občanského zákoníku.
2. Nárok na náhradu škody není odstoupením od smlouvy dotčen.
3. Projeví-li se vada v průběhu 6 měsíců od převzetí, má se za to, že dílo bylo vadné již při převzetí.
4. Zhotovitel je dále oprávněn od této smlouvy písemně odstoupit s okamžitou platností v případě, že objednatel je v prodlení 30 dní s úhradou ceny.

IX.

Závěrečná ustanovení

1. Veškeré změny smlouvy lze provádět pouze formou vzestupně číslovaných písemných dodatků, odsouhlasených oběma smluvními stranami, přičemž jiná než písemná forma změny smlouvy se nepřipouští.
2. Smlouva je vyhotovena ve 2 stejnopisech, z nichž každá ze smluvních stran obdrží po jednom stejnopisu.
3. Ve věcech smlouvou výslovně neupravených se právní vztahy z ní vznikající a vyplývající řídí příslušnými ustanoveními občanského zákoníku a ostatními obecně závaznými právními předpisy.
4. Smluvní strany prohlašují, že smlouvu před jejím podpisem přečetly, řádně projednaly a s jejím obsahem bez výhrad souhlasí. Smlouva je vyjádřením jejich pravé, skutečné, svobodné a vážné vůle. Na důkaz pravosti a pravdivosti těchto prohlášení připojují oprávnění zástupci smluvních stran své vlastnoruční podpisy.
5. Tato smlouva nabývá platnosti dnem podpisu oprávněnými zástupci obou smluvních stran. Ve vztahu k účinnosti smlouvy smluvní strany berou na vědomí a výslovně prohlašují, že jsou jim známy účinky Zákona o registru smluv ve vztahu k účinnosti této smlouvy. Příslušné uveřejnění dle Zákona o registru smluv zajistí objednatel, při plné součinnosti ze strany zhotovitele.
6. Doložka podle § 41 zákona o obcích: Uzavření této smlouvy bylo schváleno usnesením Rady města Uherské Hradiště č. 1322/79/RM/2018/veřejný ze dne 23. 4. 2018.
7. Zhotovitel bere na vědomí, že tato smlouva a případně i její budoucí dodatky mohou být objednatelem uveřejněny ve smyslu zákona č. 340/2015 Sb., o zvláštních podmínkách účinnosti některých smluv, uveřejňování těchto smluv a o registru smluv (zákon o registru smluv), v platném znění (dále jen „zákon o registru smluv“), neboť objednatel je mj. povinným subjektem dle citovaného zákona. Pro tyto případy je zhotovitel povinen objednatele písemně upozornit na případné obchodní tajemství a jiné chráněné údaje vyplývající z této smlouvy, případně i jejich budoucích dodatků, které

budou následně objednatelem v uveřejňovaném textu anonymizovány.

8. Zhotovitel se zavazuje, že v případě nabytí statutu „nespolehlivý plátce“, ve smyslu zákona č. 235/2004 Sb. o dani z přidané hodnoty, bude o této skutečnosti neprodleně objednatele informovat.

9. Objednatel je poté oprávněn zaslat hodnotu plnění odpovídající dani z přidané hodnoty přímo na účet správce daně v režimu podle § 109a výše uvedeného zákona.

27 -04- 2018

V Uherském Hradišti dne

V Praze dne 12. 4. 2018

Za objednatele

Za zhotovitele

.....
Ing. Stanislav Blaha,
starosta Uherské Hradiště

.....
Ing. Vratislav Stašek

Přílohy:

č. 1 – Položkový rozpočet

č. 2 – Zákres situace dětského hřiště

č. 3 – Specifikace herních prvků

Položkový rozpočet

Zakázka: REVITALIZACE DĚTSKÉHO HŘIŠTĚ - NA SPLÁVKU

Objednatel: **Město Uherské Hradiště** IČ: 00291471
Masarykovo náměstí 19 DIČ: CZ00291471
68601 Uherské Hradiště

Zhotovitel: **Gartensta plus s.r.o.** IČ: 26689472
Nepovolená 1320 DIČ: CZ26689472
10900 Praha 10

Rozpis ceny Celkem

HSV			1 213 403,47
PSV			0,00
MON			0,00
Vedlejší náklady			0,00
Ostatní náklady			0,00
Celkem			1 213 403,47

Rekapitulace daní

Základ pro sníženou DPH	15 %	0,00 CZK
Snížená DPH	15 %	0,00 CZK
Základ pro základní DPH	21 %	1 213 403,47 CZK
Základní DPH	21 %	254 814,73 CZK
Zaokrouhlení		0,00 CZK

Cena celkem s DPH 1 468 218,20 CZK

v _____ dne **26.4.2018**

Za zhotovitele

Za objednatele

Rekapitulace dílů

Číslo	Název	Typ dílu			Celkem
1	Zemní práce	HSV			83 479,79
2	Základy a zvláštní zakládání	HSV			4 250,40
5	Komunikace	HSV			99 022,80
63	Podlahy a podlahové konstrukce	HSV			200 250,00
9	Ostatní konstrukce, bourání	HSV			702 768,60
91	Doplňující práce na komunikaci	HSV			36 582,60
99	Staveništní přesun hmot	HSV			21 743,60
D96	Přesuny suti a vybouraných hmot	HSV			65 305,68
Cena celkem					1 213 403,47

Položkový rozpočet

S REVITALIZACE DĚTSKÉHO HRŠTĚ - NA SPLÁVKU

P.č. Díl:	Číslo položky	Název položky	MJ	množství	cena / MJ	Celkem
	1	Zemní práce				83 479,79
1	113107315R00	Odstranění podkladu pl 50 m2,kam těžené tl 15 cm v č. 01: : 29 + pod dlažbou zamk +50	m2	89,00000	170,00	15 130,00
2	113108315R00	Odstranění podkladu pl.do 50 m2, živice tl. 15 cm v č. 01: : 29 + pod dlažbou zamk +50	m2	89,00000	190,00	16 910,00
3	121101100R00	Sejmutí ornice, pl. do 400 m2, přemístění do 50 m nebo lesní pudy s vodorovným přemístěním na hromady v místě upotřebení nebo na dočasné či trvale skládky se složením v č. 01: : pro konstrukci jednotlivých skladeb - skladba P1 : 0 - skladba P2 : 0 - skladba P3 : 34,0*0,15 - skladba P4 (dopadová plocha): pro pískoviště : 9,0*0,15	m3	16,35000	55,00	899,25
4	139601102R00	Ruční výkop jam, rýh a šachet v hornině tř. s přehozením na vzdálenost do 5 m nebo s naložením na ruční dopravní prostředek v č. 01: : pro konstrukci jednotlivých skladeb - skladba P1 : 0 - skladba P2 : 0 - skladba P3: 34,0*(0,35-0,15) - skladba P4 (dopadová plocha): 66,0*(0,30-0,15) pro pískoviště : 9,0*(0,30-0,15) pro obrubník : 114,0*0,15*0,20	m3	21,47000	870,00	18 678,90
5	162701105R00	Vodorovné přemístění výkopku z hor 1-4 do 10000 m po suchu, bez naložení výkopku, avšak se složením bez rozhrnutí zpáteční cesta vozidla	m3	17,12000	290,00	4 964,80
6	162201203R00	Vodorovné přemíst. výkopku, kolečko hor 1-4 do 10m bez naložení, avšak s vyprazdněním nádoby na hromadu nebo do dopravního prostředku	m3	17,12000	220,00	3 766,40
7	162201203R00	Vodorovné přemíst. výkopku, kolečko hor.1-4 do 10m bez naložení, avšak s vyprazdněním nádoby na hromadu nebo do dopravního prostředku	m3	8,70000	220,00	1 914,00
8	162201210R00	Příplatek za další 10 m, kolečko, výkop z hor 1-4 bez naložení, avšak s vyprazdněním nádoby na hromadu nebo do dopravního prostředku	m3	8,70000	98,00	852,60
9	162201210R00	Příplatek za další 10 m, kolečko, výkop, z hor 1-4 bez naložení, avšak s vyprazdněním nádoby na hromadu nebo do dopravního prostředku	m3	17,12000	98,00	1 677,76
10	167101101R00	Nakládání výkopku z hor 1-4 v množství do 100 m3 přebytečná zemina : 21 47-4,35	m3	17,12000	190,00	3 252,80
11	167101201R00	Nakládání výkopku z hor.1 + 4 - ručně - pro zpětný zásyp (rozprostření) zemina : 29,0*0,15 ornice : 29,0*0,15	m3	8,70000	420,00	3 654,00
12	171201201R00	Uložení sypaniny na skl.-sypanina na výšku přes 2m	m3	17,12000	19,00	325,28
13	180402111R00	Založení trávníku parkového výsevem v rovině na půdě předem připravené s pokosením, naložením, odvozem odpadu do 20 km a se složením	m2	29,00000	25,00	725,00
14	181006112R00	Rozprostření zemin v rov./sklonu 1:5, tl. do 15 cm	m2	29,00000	46,00	1 334,00

15	181101111R00	Uprava planě v zářezích se zhutněním - ručně v č 01 - skladba P3 33 0	m2	33 00000	45,00	1 485 00
16	181301103R00	Rozprostření ornice rovina tl 15-20 cm do 500m2 s případným nutným přemístěním hromad nebo dočasných skládek na místo potřeby ze vzdálenosti do 30 m v rovině nebo ve svahu do 1	m2	29 00000	98,00	2 842,00
17	183403153R00	Obdělání pudy hrabáním v rovině	m2	29,00000	6,00	174,00
18	183403161R00	Obdělání pudy válením v rovině	m2	29,00000	6,00	174,00
19	199000002R00	Poplatek za skládku horniny 1- 4	m3	17,12000	250,00	4 280 00
20	00572410R	Směs travní parková II mírná zátěž PROFI	kg	2,00000	220,00	440,00
Díl: 2		Základy a zvláštní zakládání				4 250,40
21	289971211R00	Zřízení vrstvy z geotextilie sklon do 1 5 š do 3 m v č 01. - skladba P4 (dopadová plocha): 66,0 Začátek provozního součtu kolotoč 28 0 pískoviště 0 prolezačka 0 řetězova houpačka 28 0 vertikální prolezačka s vyhlídkovým košem 0 přesunuty stavající herní prvek - houpačka 10 0 Konec provozního součtu 1	m2	66,00000	32,00	2 112 00
22	69366077R	Geotextilie PP, funkce drenážní, separační vyztuž, filtrační, plošná hmotnost 300 g/m2, tl. nř 2 kPa 3 9 mm plocha 66 0 prořez 66,0*0 20	m2	79,20000	27,00	2 138,40
Díl: 5		Komunikace				99 022,80
23	564811112R00	Podklad ze šterkodrti po zhutnění tloušťky 6 cm v č 01 - skladba P2 85,0	m2	85,00000	78,00	6 630 00
24	564871111R00	Podklad ze šterkodrti po zhutnění tloušťky 25 cm v č 01 - skladba P3 45,0	m2	45,00000	220,00	9 900 00
25	596215021R00	Kladení zámkové dlažby tl 6 cm do drtě tl 4 cm s provedením lože z kameniva drčeného s vyplněním spar. s dvojitým hutněním a se smetením přebytečného materiálu na krajnici. S dodáním hmot pro lože a vypln spar v č 01 - skladba P1 97 0 - skladba P3 33 0	m2	130,00000	285,00	37 050 00
26	596291111R00	Řezání zámkové dlažby tl 60 mm	m	114 00000	52,00	5 928,00
27	5924511900R	Dlažba betonová dvouvrstvá čtverec šedá; l = 200 mm š = 200 mm tl 60 0 mm - bez zkosených hran plocha 130 0 prořez 130,0*0 02	m2	132 60000	298,00	39 514,80
Díl: 63		Podlahy a podlahové konstrukce				200 250,00
28	632941211R00	Dlažba z dlaždic pryžových 500x500x40 mm + navržení povrchu asfaltu v č 01 - skladba P2 100	m2	100,00000	1 755,00	175 500 00
29	631571005R00	Násyp z kameniva těž praného fr 22-32 (kačírku) v č 01 - skladba P4 (dopadová plocha) Začátek provozního součtu kolotoč 28 0 pískoviště 0 prolezačka 0 řetězova houpačka 28 0	m3	19,80000	1 250,00	24 750 00

		Vertikální pískovačka s vyhládkovým košem - (1) přesunutý stávkový herní prvek - houpačka 10 0		10,00000		
Díl: 9		Ostatní konstrukce, bourání				702 768,60
30	R_3315588	Dětský kolotoč	kus	1,00000	80 775,00	80 775,00
31	R_3315589	Dětské pískoviště 3x3m	kus	1,00000	23 480,00	23 480,00
32	R_3315591	Řetězová houpačka	kus	1,00000	44 836,80	44 836,80
33	R_3315592	Hrad	kus	1,00000	550 676,80	550 676,80
34	R_3315632	Přesunutí odpadkového koše	kus	1,00000	800,00	800,00
35	R_3315633	Přesunutí stávkového herního prvku - HOUPAČKY	kus	1,00000	2 200,00	2 200,00
Díl: 91		Doplňující práce na komunikaci				36 582,60
36	916561111R00	Osazení záhon obrubníku do lože z C 12/15 s opěrou v č 01 114	m	114,00000	230,00	26 220,00
37	592174230R	Obrubník chodníkový ABO 16-10 1000/80/250 ořivodní 114 0*1,01	kus	115,14000	90,00	10 362,60
Díl: 99		Staveništní přesun hmot				21 743,60
38	998223011R00	Přesun hmot pozemní komunikace, kryt dlážděný	t	114,44000	190,00	21 743,60
Díl: D96		Přesuny sutí a vybouraných hmot				65 305,68
39	979990101R00	Poplatek za skládku sutí - směs betonu a cihel 19 14-9 57	t	9,57000	350,00	3 349,50
40	979990113R00	Poplatek za skládku sutí - obalované kam - asfalt viz pol č 11310-8315 9 57	t	28 71000	750,00	21 532,50
41	979081111R00	Odvoz sutí a vybour hmot na skládku do 1 km	t	38,28000	270,00	10 335,60
42	979081121R00	Příplatek k odvozu za každý další 1 km	t	535,92000	29,00	15 541,68
43	979082111R00	Vnitrostaveništní doprava sutí do 10 m	t	38,28000	240,00	9 187,20
44	979082121R00	Příplatek k vnitrost dopravě sutí za dalších 5 m	t	76,56000	70,00	5 359,20

26

1 213 403,47

Kolotoč se dvěma lavicemi a volantem

KPL 114

- kolotoč se dvěma lavicemi a volantem

Pro děti ve věku: 2-8 let

Celková výška prvku: 69 cm

Pádová výška: 100 cm

Dopadová plocha: 24,2 m²

Rozměry: 555 x 555 cm

Použité materiály:

konstrukce - lakovaná ocel,

sedáky - tvrdý plast HDPE

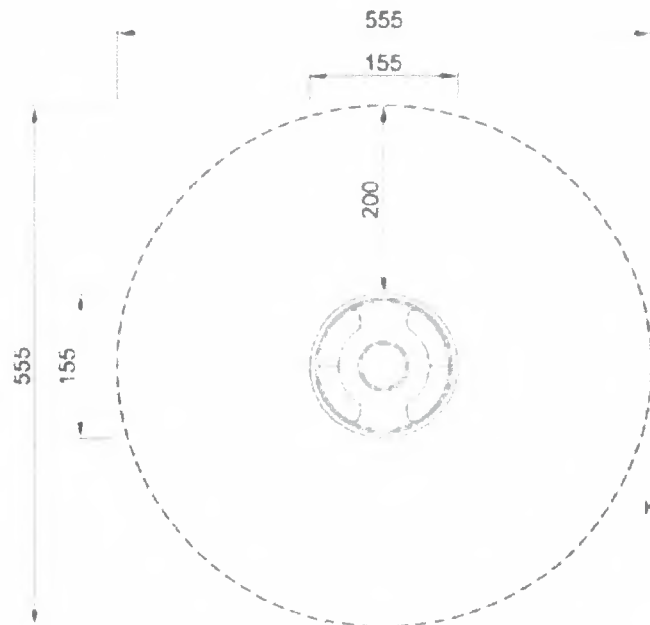
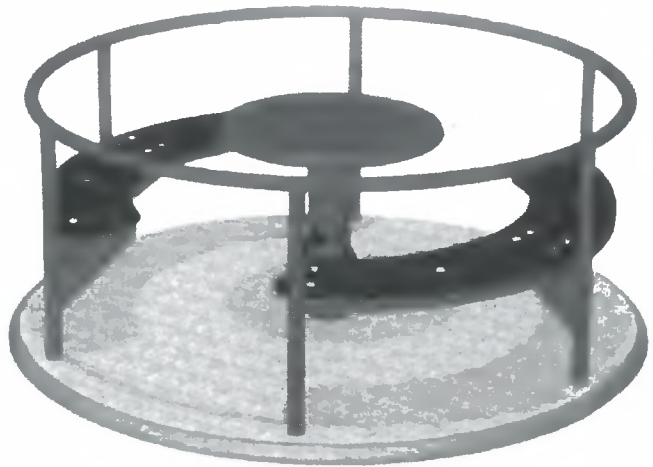

KPL114-xx01
*100cm
**69cm
***24,2m²
1:100

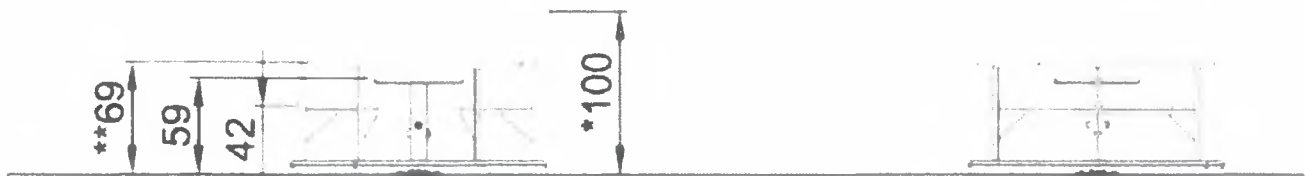

KPL114-xx01
1:100

Čtvercové pískoviště 3 x 3 m

Pískoviště Gartensta

Rozměry: 3m x 3m

Použité materiály:

základní konstrukce - betonové prefabrikáty

sedáky - dřevěná nebo pryžová obruba

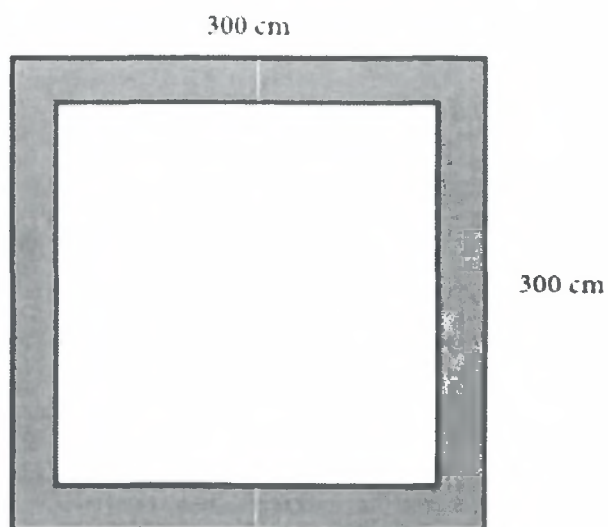

Referenční foto:

Betonové prefabrikáty:

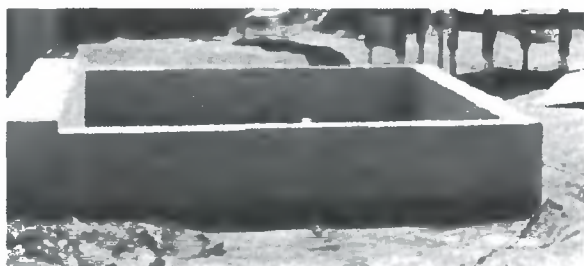

Hřiště s pryžovou obrubou:

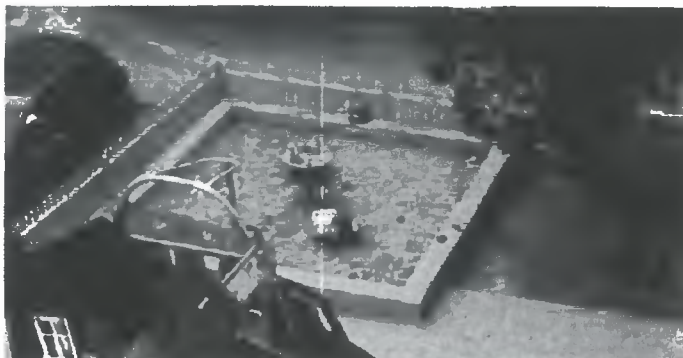

Hřiště s dřevěnou obrubou:



Portálová dvojhoupačka

KSW92003

- portálová dvojhoupačka

Pro děti ve věku: 3-10 let

Celková výška prvku: 255 cm

Pádová výška: 145 cm

Dopadová plocha: 24 m²

Rozměry: 787 cm x 360 cm

Použité materiály:

rám - zároveň zinkovaná ocel

řetězy - nerezová ocel

sedáky - tvrzený plast HDPE

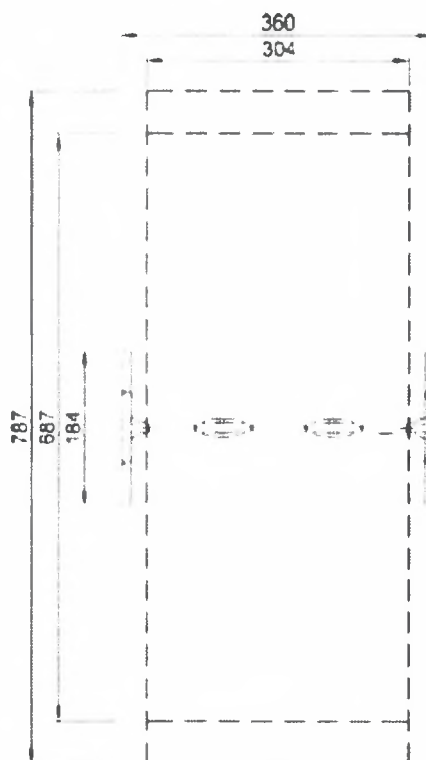

KSW92003

*145cm

**255cm

***24m²

1:100

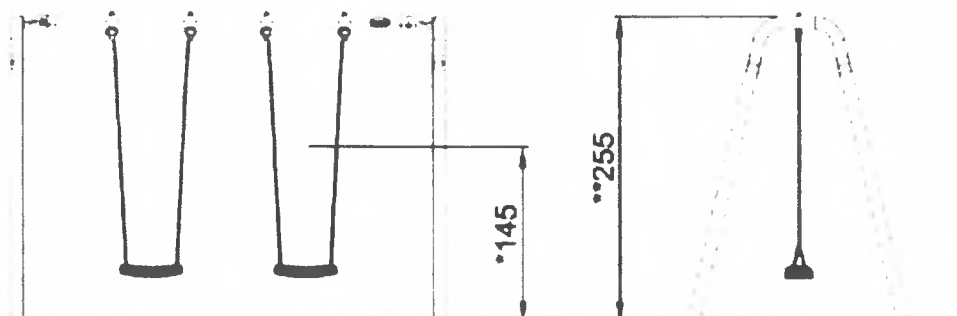

KSW92003

1:100

Hradební věž se střechou

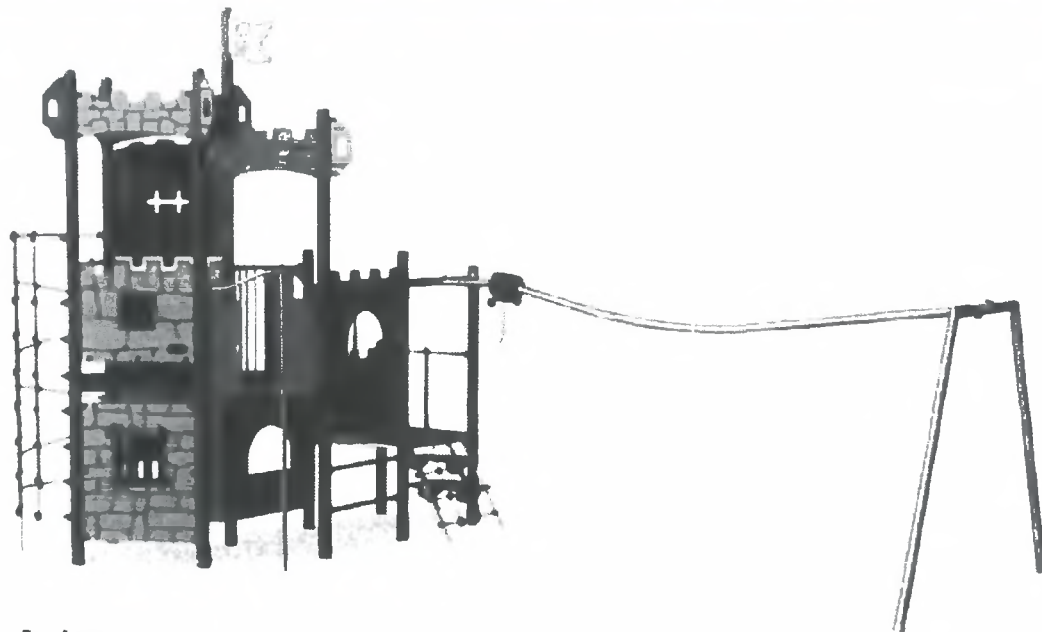

PCM1128

- hradební věž se střechou

Pro děti ve věku: 4-12 let

Celková výška prvku: 470 cm

Pádová výška: 278 cm

Dopadová plocha: 59,5 m²

Rozměry: 1252 cm x 740 cm

Použité materiály:

žárově zinkovaná ocel, barevné dílce z tvrdého plastu HDPE, skluzavka z plastu, lana s ocelovými jádry

Hradební věž se střechou obsahuje:
 plastovou skluzavku, lanovou dráhu,
 lanovou lezeckou stěnu, lanové i klasické
 schodiště, šplhací (sjižděcí) tyč,
 vnitřní prostory hradu
 imitující hradební strážnickou věž
 a v suterénu vězení

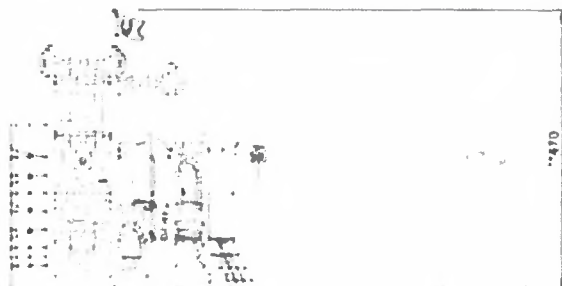
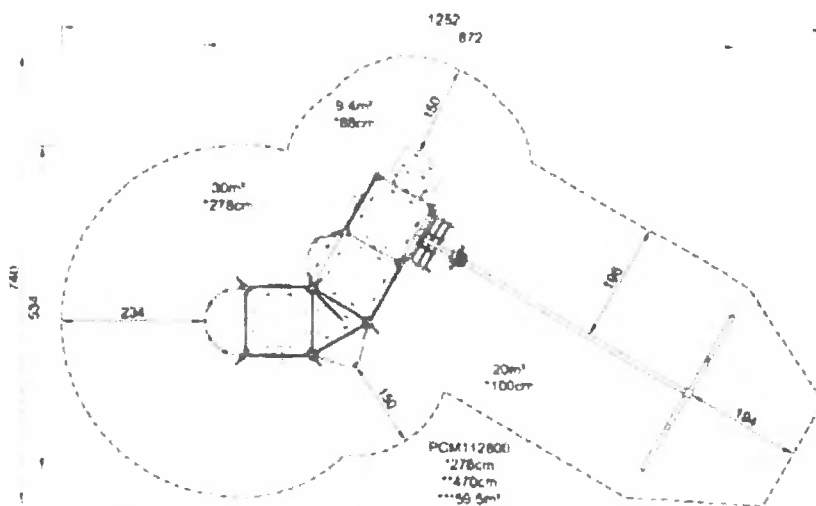

PCM112800
1:100

