

ZÁCHRANNÝ ÚTVAR HZS ČR			
2016	ŽU-260	M	30.12.2016
ROK	2016 ČÍSLO SMLOUVY	DRUH SMLOUVY	DOBA PLNĚNÍ

## KUPNÍ SMLOUVA

uzavřená dle ustanovení § 2079 a násl. zákona č. 89/2012 Sb., Občanský zákoník

### I. Smluvní strany

#### Česká republika – Záchranný útvar HZS ČR

Opavská 771/29, 748 01 Hlučín

Za kterou jedná: plk. Ing. Radim Řehulka, velitel útvaru

Osoba s právem podpisu smlouvy: plk. Ing. David Kareš, zástupce velitele pro záchrannou činnost

IČO: 75 15 23 04

DIČ: CZ75152304

(dále jen „kupující“)

a

#### KHM servis s.r.o.

Václavovická 1566, 739 34 Šenov

Za kterou jedná: Radim Holaň, jednatel

IČO: 25839535

DIČ: CZ25839535

Zapsaná v obchodním rejstříku vedeném Krajským soudem v Ostravě, oddíl C, vložka 20927

Osoba oprávněná jednat ve věcech technických: Radim Holaň

(dále jen „prodávající“)

### II.

#### Předmět smlouvy, nabytí vlastnictví

1. Předmětem této smlouvy je dodání 1 ks automobilu nákladního nosiče kontejnerů TATRA TERRA T 815 – 231R25.370.6x6.2 ve specifikaci dle podrobné technické specifikace uchazečem nabízeného řešení (dále jen „zboží“) prodávajícím kupujícímu. Zboží a jeho veškeré části budou nové, nepoužité, nerepasované a vyrobené v roce 2016 z jakostních materiálů a odpovídající současným parametrům a požadavkům nejvyšší kvality. Požadavek výroby v roce 2016 se nevztahuje na části zboží, jejichž hodnota je v poměru k hodnotě zboží zcela nepatrná. Cenová nabídka prodávajícího ze dne 24. 10. 2016 byla na základě zadávacího řízení zveřejněného pod číslem VZ 642055 vybrána jako nejvýhodnější. Podrobná technická specifikace uchazečem nabízeného řešení tvoří Přílohu č. 1, která je nedílnou součástí této smlouvy.
2. Kupující i prodávající souhlasně prohlašují, že předmět smlouvy není plněním nemožným a že zboží je na základě shora uvedené specifikace ve spojení s Přílohou č. 1 této smlouvy dostatečně určité a srozumitelně vymezeno, zejména co do množství, druhu a kvality.
3. Prodávající se zavazuje dodat kupujícímu zboží podle této smlouvy a převést na něj vlastnické právo ke zboží. Součástí dodávky je rovněž předání dokladů vyhotovených v českém jazyce, které se ke zboží vztahují, jichž je třeba k nakládání se zbožím a k jeho řádnému provozování, a dále doprava zboží do místa plnění podle čl. IV. této smlouvy. Přípustné jsou jen cizojazyčné doklady, dokumentace a texty, které budou opatřeny ověřeným překladem do českého jazyka.
4. Kupující je povinen zboží bez vad dodané protokolárně převzít a následně, po jeho uvedení do provozu za přítomnosti zástupců kupujícího a prodávajícího, za zboží bez vad zaplatit prodávajícímu dohodnutou kupní cenu podle čl. III. této smlouvy.

5. Prodávající je vlastníkem zboží a nese nebezpečí škody na něm do nabytí vlastnického práva ke zboží kupujícím. Kupující nabývá vlastnické právo ke zboží okamžikem jeho převzetí od prodávajícího. Nebezpečí škody na zboží přechází na kupujícího okamžikem převzetí zboží od prodávajícího.
6. Prodávající touto smlouvou a za podmínek v ní uvedených zboží kupujícímu prodává, kupující touto smlouvou a za podmínek v ní uvedených zboží od prodávajícího kupuje.
7. Prodávající prohlašuje, že je osobou odborně způsobilou a oprávněnou v souladu s platnou legislativou k zajištění předmětu této smlouvy.

### III. Kupní cena

1. Kupní cena za zboží bez vad je stanovena dohodou smluvních stran a činí:

Název	Cena za 1 ks (Kč, bez DPH)	DPH 21 % za 1 ks (Kč)	Cena za 1 ks celkem (Kč, vč. DPH)
Automobil nákladní – nosič kontejnerů TATRA TERRA T 815 – 231R25.370.6x6.2 ve specifikaci dle Přílohy č. 1 této smlouvy – <b>1 ks</b>	4.092.300	859.383	<b>4.951.683</b>

Cena za zboží celkem slovy: čtyři miliony devět set padesát jedna tisíc šest set osmdesát tři korun českých.

2. Takto specifikovaná kupní cena je konečná a zahrnuje veškeré daně, cla, poplatky a ostatní další výdaje spojené s dodávkou zboží, včetně všech nákladů prodávajícího na dopravu zboží do místa plnění dle čl. IV. této smlouvy a seznámení kupujícího s obsluhou zboží. V kupní ceně jsou zahrnuty předpokládané inflační vlivy, případná možná rizika, apod.
3. V rozsahu předmětu této smlouvy kupující ve shodě s § 5 odst. 3 zákona č. 235/2004 Sb., o dani z přidané hodnoty, ve znění pozdějších předpisů, nevystupuje jako osoba povinná k dani.

### IV. Dodání zboží

Prodávající se zavazuje dodat kupujícímu zboží dle čl. II. této smlouvy do dne 30. 12. 2016 v místě plnění předmětu smlouvy **Opavská 771/29, 748 01 Hlučín**. O dodání zboží upozorní prodávající kupujícího telefonicky, faxem či elektronickou poštou nejméně tři pracovní dny před jeho uskutečněním.

### V. Splnění závazku prodávajícího – předání a převzetí zboží a dokladů

1. Dopravu zboží do místa plnění zajistí na vlastní náklady a na vlastní nebezpečí prodávající. Zboží bude prodávajícím předáno a kupujícím převzato na základě provedení přejímky zboží a jeho uvedení do provozu. O výsledku předání, převzetí a uvedení do provozu zpracují kupující s prodávajícím ve třech vyhotoveních protokolů o předání a převzetí zboží, z jehož obsahu musí bezpochybně vyplynout, zda pověřený zástupce kupujícího zboží přebírá či nikoli a pokud ne, z jakých důvodů.
2. Současně se zbožím musí být prodávajícím dodána dokumentace ve smyslu bodu II.3., věta druhá této smlouvy, tedy především nezbytné doklady a dokumenty požadované legislativou ve vztahu ke zboží, a to mimo jiné:
  - a) technické osvědčení k vozidlu se zapsaným příslušenstvím,

- b) návod k použití, obsluze a údržbě s ohledem na bezpečnost práce a ekologii (bude obsahovat zejména pokyny k jízdě a obsluze účelové nástavby, provozní pokyny a pokyny k údržbě, pokyny k svépomoci, pokyny k intervalům a rozsahu stanovených kontrol mezi servisními prohlídkami),
  - c) pokyny pro opravy, které je kupující oprávněn uskutečňovat sám,
  - d) servisní knížka a originální servisní dokumentace,
  - e) seznam výstroje a nářadí techniky včetně požárního příslušenství,
  - f) adresy a telefonní a faxová čísla servisních míst,
  - g) záruční list, podrobné informace o záručních podmínkách,
  - h) záruční listy, doklady a dokumentace k provozování příslušenství,
  - i) předávací protokol,
  - j) osvědčení o registraci vozidla s uvedením skutečnosti montáže zvláštního výstražného zařízení, které umožňuje reprodukci mluveného slova, jehož světelná část je opatřena zábleskovým zdrojem světla s možností přepínání modré a oranžové barvy.
3. Kupující při převzetí zboží provede kontrolu:
- a) dodané značky, typu a druhu zboží
  - b) dodaného množství
  - c) zjevných jakostních vlastností a roku výroby
  - d) zda nedošlo k poškození zboží při přepravě
  - e) dodaných dokladů (dokumentace).
4. Kupující je oprávněn odmítnout zboží převzít, bude-li se na něm či jeho části vyskytovat v okamžiku předání vada či více vad. Zboží se považuje za dodané a závazek prodávajícího dodat zboží je splněn až okamžikem převzetí zboží kupujícím bez vad, kdy zboží bude řádně předáno do provozu a budou kupujícímu dodány veškeré doklady nutné k jeho provozování podle právních předpisů České republiky a příslušných technických norem.
5. Nepřevzetí zboží v místě plnění z důvodu na straně prodávajícího, stejně jako nedodržení doby dodání zboží ve smyslu čl. IV. této smlouvy, resp. prodlení prodávajícího s dodáním zboží se považují za podstatná porušení smlouvy, na jejichž podkladě má kupující právo od této kupní smlouvy odstoupit s tím, že prodávající není oprávněn požadovat od kupujícího úhradu nákladů souvisejících s plněním předmětu této smlouvy.
6. I v případě, že se na zboží či jeho části bude vyskytovat v okamžiku předání vada či více vad, je kupující oprávněn, nikoli však povinen, zboží převzít, přičemž uvede, že zboží přebírá s vadami, tyto v protokolu o předání a převzetí zboží konkretizuje a stanoví prodávajícímu lhůtu k jejich odstranění v trvání nejméně 5 dnů. Strany výslovně sjednávají, že se v takovém případě nejedná o převzetí zboží bez vad ve smyslu jiných ustanovení této smlouvy a prodávající tím není zbaven povinnosti zaplatit kupujícímu smluvní pokutu podle bodu XI.2. této smlouvy. O předání a převzetí zboží po uplynutí lhůty k odstranění vad platí ustanovení bodů V.1. – V.6. této smlouvy obdobně.

## VI.

### Odpovědnost za vady, záruka a kvalitativní podmínky

1. Vadou se rozumí odchylka od množství, druhu či kvalitativních podmínek zboží nebo jeho části, stanovených touto smlouvou nebo technickými normami či jinými obecně závaznými právními předpisy. Prodávající odpovídá za vady zjevné, skryté i právní, které má zboží v době jeho předání kupujícímu a dále za ty, které se na zboží vyskytnou v záruční době uvedené v bodu VI.2. této smlouvy. Prodávající prohlašuje, že je výlučným vlastníkem zboží, že zboží nemá právní vady ve smyslu § 1920 a násl. zákona č. 89/2012 Sb., Občanský zákoník (dále jen „Občanský zákoník“), a neváznou na něm žádná práva třetích osob a že není dána žádná překážka, která by mu bránila se zbožím podle této smlouvy disponovat. Prodávající prohlašuje, že zboží nemá žádné vady, které by bránily jeho použití k obvyklým účelům.

2. Prodávající odpovídá za to, že dodané zboží má vlastnosti uvedené v technické dokumentaci a z hlediska bezpečnosti provozu odpovídá platným předpisům České republiky a technickým normám a poskytuje ve smyslu § 2113 a násl. Občanského zákoníku kupujícímu záruku za jakost zboží spočívající v tom, že zboží, jakož i jeho veškeré části, bude po záruční dobu způsobilé pro použití k obvyklým účelům a zachová si obvyklé vlastnosti. Záruční doba počíná běžet dnem převzetí zboží bez vad kupujícím a trvá 24 měsíců na kompletní vozidlo včetně nosiče kontejneru a vybavení, 36 měsíců na nosné části nástavby nosiče kontejneru a 60 měsíců na prorezavění kovových částí kabiny, rámu, korby a podvozku, přičemž podrobné informace o záručních podmínkách tvoří součást dodávky zboží. Záruční doba se ovšem staví po dobu, po kterou kupující nemůže zboží užívat pro jeho vady, za něž odpovídá prodávající.
3. Veškeré vady zboží je kupující povinen uplatnit u prodávajícího bez zbytečného odkladu poté, kdy vadu zjistil, a to formou písemného oznámení o vadě nebo emailem na adresu [REDAKCE]. Na písemné ohlášení vad je prodávající povinen odpovědět do dvou pracovních dnů ode dne doručení. Pokud tak neučiní, má se za to, že souhlasí s termínem odstranění vad uvedených v ohlášení. V případě, že kupující nesdělí při vytknutí vady či vad zboží v rámci záruční doby prodávajícímu jiný požadavek, je prodávající povinen vytkané vady ve lhůtě do 10 dnů vlastním nákladem odstranit, přičemž pokud tak prodávající v plném rozsahu neučiní, má kupující právo požadovat přiměřenou slevu z kupní ceny za zboží či od této smlouvy odstoupit. Bude-li pro prodávajícího technicky proveditelné a nikoliv nepřiměřeně zatěžující provést odstranění vady v sídle kupujícího, je povinen k tomuto na základě výzvy kupujícího přistoupit na takto určeném místě.
4. Další nároky kupujícího plynoucí mu z titulu vad zboží z obecně závazných právních předpisů tím nejsou dotčeny.
5. Dále odpovídá prodávající za veškeré vady zboží, vyskytnuvší se po uplynutí záruční doby podle bodu VI.2. této smlouvy, pokud byly způsobeny porušením jeho povinností.
6. Prodávající prohlašuje, že je jediným garantem plnění této smlouvy a na jeho vrub budou řešeny veškeré záruky.

## VII. Servis

1. Prodávající se zavazuje zajistit servisní služby na dodané zboží u kupujícího, bude-li to pro prodávajícího technicky proveditelné a nikoliv nepřiměřeně zatěžující, příp. ve výrobním závodě či v servisních organizacích se smluvním závazkem na provádění servisních prací. Prodávající ručí za kvalitu a termínový průběh servisních služeb, ať jsou poskytovány výrobním závodem nebo smluvním partnerem. Pokud servisní středisko nebude na území České republiky, bude komunikace probíhat v českém jazyce, platby za servis budou provedeny v české měně a bankovní poplatky pro zahraniční platbu půjdou na vrub prodávajícího.
2. Seznam organizací poskytujících servis podle této smlouvy je uveden v příloze č. 2 této smlouvy.
3. Prodávající se zavazuje k zajištění záručního servisu zboží dle dohody přímo u kupujícího mobilní servisní službou nebo ve výrobních prostorách u prodávajícího na základě písemného, telefonického, faxového, popř. emailového oznámení kupujícího. Servisní skupina vyjede k odstranění vážné poruchy do 24 hodin po písemném nahlášení závady. Vážná porucha je definována jako porucha znemožňující bezpečné použití zboží. Porucha bude odstraněna nejpozději do 10 pracovních dnů od započetí prací, pokud oprava vyžaduje více než 10 dní, bude po dohodě s kupujícím stanoven závazný harmonogram provedení opravy.
4. Prodávající se zavazuje provádět drobné opravy přímo u kupujícího.
5. Prodávající se zavazuje na žádost kupujícího povolit provádění záručních a pozáručních prohlídek, revizí a oprav zboží autorizované osobě (nebo způsobilé fyzické osobě), kterou kupující určí. Této osobě prodávající poskytne náhradní díly (v ceně obvyklé v místě prodávajícího), přičemž je oprávněn ji přiměřeně kontrolovat. Kupující se zavazuje, že autorizovaná osoba bude souhlasit s kontrolou prodávajícím. V případě, že prodávající disponuje servisním místem pro provádění

servisních prací na území České republiky, může určení autorizované osoby podle tohoto bodu smlouvy kupujícím po dobu záruky vyloučit.

6. Uzané reklamace, které nemohou být odstraněny opravou, budou řešeny výměnným způsobem vadného dílu za díl nový na náklady prodávajícího.
7. Prodávající se zavazuje zajišťovat na náklady kupujícího servis zboží i po uplynutí záruční doby a dodávat kupujícímu náhradní díly na zboží po dobu 10 let ode dne ukončení výroby daného typu.
8. Prodávající opravňuje poučené pracovníky kupujícího k provádění drobných oprav zboží, jako jsou výměna poškozených dílů, drobné opravy laku.

## **VIII.**

### **Odpovědnost za škodu**

1. Pokud porušením povinností prodávajícího vyplývajících z obecně závazných právních předpisů či z této smlouvy vznikne kupujícímu či třetím osobám v důsledku použití či užívání zboží jakákoliv škoda, odpovídá za ni prodávající, a to bez ohledu na zavinění. Ustanovení předchozí věty platí i poté, co dojde k odstoupení od této smlouvy některou ze stran či oběma stranami.
2. Za okolnosti vylučující odpovědnost za škodu považují smluvní strany zejména přírodní katastrofy, stávky, válečné konflikty, vydání zakazujícího právního předpisu a jiné skutečnosti, které smluvní strany nemohly předvídat ani jim zabránit.

## **IX.**

### **Platební podmínky**

1. Smluvní strany nesjednávají zálohy na kupní cenu.
2. Podkladem pro úhradu kupní ceny dodaného zboží bude faktura, která bude mít náležitosti účetního dokladu dle zákona č. 563/1991 Sb., o účetnictví, ve znění pozdějších předpisů (dále jen „faktura“), a náležitosti obchodní listiny podle § 435 Občanského zákoníku.
3. Faktura, vystavená v českém jazyce, musí obsahovat zákonem stanovené náležitosti pro daňový doklad, zejména:
  - a) identifikační číslo kupujícího a prodávajícího, jejich přesná označení a sídla, přičemž u kupujícího se jedná o označení „Česká republika – Záchranný útvar HZS ČR“ a sídlo Opavská 771/29, 748 01 Hlučín
  - b) číslo a datum vystavení faktury
  - c) evidenční číslo smlouvy a datum jejího uzavření
  - d) přesnou specifikaci předmětu plnění
  - e) vyčíslení kupní ceny za zboží v Kč zvlášť bez DPH, zvlášť DPH a samostatně celkovou kupní cenu za zboží; cena za zboží včetně DPH se stanovuje připočtením sazeb DPH platných v den fakturace dle platné legislativy v zemi kupujícího
  - f) označení banky a čísla účtu, na který má být provedena úhrada
  - g) lhůtu splatnosti faktury
  - h) označení osoby, která fakturu vyhotovila, včetně podpisového záznamu a kontaktního telefonu
  - i) přílohou oboustranně podepsaný originál protokolu o předání a převzetí zboží s potvrzením o odstranění všech případných závad a položkový rozpis fakturované částky.
4. Prodávající vystaví a odešle kupujícímu fakturu za dodání zboží v písemné formě nejpozději do 2 pracovních dnů ode dne jeho protokolárního převzetí kupujícím bez vad a jeho uvedení do provozu za přítomnosti zástupců kupujícího a prodávajícího, a to na kupní cenu dle čl. III. této smlouvy. Vpřípadě, že zboží bude kupujícím převzato s vadami ve smyslu bodu V.6. této smlouvy, bude fakturovaná částka proporcionálně ponížena a zbývající část kupní ceny bude

kupujícím uhrazena na podkladě dodatečné faktury vystavené prodávajícím po úplném odstranění všech zjištěných a zaevidovaných vad.

5. Lhůta splatnosti faktur činí 30 kalendářních dnů ode dne jejich vystavení. Pokud však faktura nebude prodávajícím odeslána kupujícím do 15 dnů ode dne jejího vystavení, tímto se původní lhůta splatnosti faktury přerušuje a běží opět ode dne doručení faktury kupujícím. Stejná lhůta splatnosti platí pro smluvní strany i při úhradě jiných plateb (např. úroků z prodlení, smluvních pokut, náhrady škody, aj.).
6. Nebude-li faktura obsahovat některou povinnou nebo dohodnutou náležitost, resp. bude-li vykazovat jinou závadu v obsahu, je kupující oprávněn fakturu před uplynutím lhůty splatnosti bez zaplacení vrátit druhé smluvní straně k provedení opravy, přičemž ve vrácené faktuře vyznačí důvod vrácení. Proávající poté provede opravu vystavením nové faktury. Odesláním vadné faktury prodávajícím se běh původní lhůty splatnosti faktury přerušuje, ta plyne opět ode dne doručení nově vyhotovené faktury kupujícím.
7. Smluvní strany se dohodly, že platba kupní ceny bude provedena na číslo účtu uvedené prodávajícím na faktuře bez ohledu na číslo účtu uvedené v čl. I. této kupní smlouvy, a to v korunách českých na účet prodávajícího zřízený v peněžním ústavu na území České republiky. Pokud prodávající nemá účet zřízený v peněžním ústavu na území České republiky, bankovní poplatky za zahraniční platbu jdou na vrub prodávajícího.
8. Pokud kupující uplatní nárok na odstranění vady zboží ve lhůtě před nabytím splatnosti faktury, není kupující povinen až do odstranění vady zboží uhradit cenu zboží. Okamžikem odstranění vady zboží začne běžet nová lhůta splatnosti faktury v délce 30 kalendářních dnů.
9. Bankovní poplatky za bezhotovostní platby do zahraničí spojené s převodem fakturované částky uhradí prodávající.

## **X.**

### **Povinnost mlčenlivosti**

1. Proávající se zavazuje zachovávat ve vztahu ke třetím osobám mlčenlivost o informacích, které při plnění této smlouvy získá od kupujícího nebo o kupujícím či jeho příslušnících, zaměstnancích a spolupracovnících a nesmí je zpřístupnit bez písemného souhlasu kupujícího žádné třetí osobě ani je použít v rozporu s účelem této smlouvy, ledaže se jedná
  - a) o informace, které jsou veřejně přístupné, nebo
  - b) o případ, kdy je zpřístupnění informace vyžadováno zákonem nebo závazným rozhodnutím oprávněného orgánu.
2. Proávající je povinen zavázat povinností mlčenlivosti podle bodu X.1. této smlouvy všechny osoby, které se budou podílet na dodání zboží kupujícím dle této smlouvy.
3. Za porušení povinnosti mlčenlivosti osobami, které se budou podílet na dodání zboží dle této smlouvy, odpovídá prodávající, jako by povinnost porušil sám.
4. Povinnost mlčenlivosti prodávajícího trvá i po skončení trvání této smlouvy, jakož i poté, co dojde k odstoupení od ní některou ze stran či oběma stranami.
5. Veškerá komunikace mezi smluvními stranami bude probíhat prostřednictvím osob oprávněných jednat jménem smluvních stran, kontaktních osob, popř. jimi pověřených pracovníků.

## **XI.**

### **Sankční ujednání**

1. Proávající je povinen zaplatit kupujícím smluvní pokutu ve výši 0,05 % z kupní ceny nedodaného zboží vč. DPH za každý i započatý kalendářní den prodlení s dodáním zboží ve smyslu bodu V.4. této smlouvy.

2. Prodávající je povinen zaplatit kupujícímu smluvní pokutu ve výši 0,05 % z kupní ceny vadného zboží vč. DPH za každý i započatý den prodlení s odstraněním vad ve smyslu bodu V.6. této smlouvy.
3. Nebude-li přijatá faktura uhrazena ve lhůtě splatnosti, je kupující povinen zaplatit prodávajícímu úrok z prodlení ve výši 0,05 % z dlužné částky za každý i započatý den prodlení.
4. V případě nedodržení termínu k odstranění vady, která se projevila v záruční době, je kupující oprávněn účtovat prodávajícímu smluvní pokutu ve výši 5.000 Kč za každý i započatý den prodlení s odstraněním každé takovéto vady.
5. V případě nedodržení doby pro výjezd servisní skupiny k odstranění vážné poruchy zboží ve smyslu bodu VII.3. této smlouvy je kupující oprávněn účtovat prodávajícímu smluvní pokutu ve výši 5.000 Kč za každý i započatý den prodlení s výjezdem servisní skupiny k odstranění vážné poruchy zboží.
6. Prodávající je povinen zaplatit kupujícímu smluvní pokutu ve výši 1.500 Kč za každý i započatý kalendářní den prodlení se splněním závazku dle bodu XIII.6. této smlouvy. Přesáhne-li toto prodlení prodávajícího v jednotlivém případě dobu 20 dní, je prodávající povinen zaplatit kupujícímu za takto opožděné plnění závazku podle bodu XIII.6. této smlouvy částku 30.000 Kč spolu s částkou odpovídající pokutě uložené kupujícímu ve shodě s § 120 odst. 2 zákona č. 137/2006 Sb., o veřejných zakázkách, ve znění pozdějších předpisů, za porušení jeho související povinnosti dle § 147a odst. 1 písm. c), odst. 6 zák. č. 137/2006 Sb., o veřejných zakázkách, ve znění pozdějších předpisů.
7. Prodávající je povinen zaplatit kupujícímu smluvní pokutu ve výši 50.000 Kč za každé jednotlivé porušení povinnosti dle čl. X. této smlouvy, při vícečetném opakování tohoto porušení však nejvýše 150.000 Kč.
8. Povinností zaplatit smluvní pokutu, jak je specifikována v předchozích bodech, není dotčeno právo na náhradu škody, a to ani co do výše, v níž případně náhrada škody smluvní pokutu přesáhne.
9. Smluvní pokuty sjednané touto smlouvou zaplatí povinná strana nezávisle na zavinění.
10. Smluvní pokuty je kupující oprávněn započíst proti pohledávce prodávajícího.
11. Smluvní pokutu nelze vymáhat, pokud k porušení smluvní povinnosti došlo z důvodů okolností vylučujících odpovědnost za škodu dle bodu VIII.2. této smlouvy.
12. Všechny výše uvedené smluvní pokuty považují smluvní strany za přiměřené povaze a významu závazku, který zajišťují.

## **XII.**

### **Odstoupení od smlouvy**

1. Za podstatné porušení této smlouvy prodávajícím, které zakládá právo kupujícího na odstoupení od této smlouvy, se považuje zejména
  - a) prodlení prodávajícího s dodáním zboží o více než sedm (7) kalendářních dnů
  - b) neodstranění vad zboží ve lhůtě stanovené podle čl. VI. a čl. VII. této smlouvy
  - c) porušení jakékoli povinnosti prodávajícího podle čl. X. této smlouvy
  - d) postup prodávajícího při dodání zboží v rozporu s pokyny kupujícího
  - e) dodání zboží, které neodpovídá technické specifikaci dle této smlouvy a její Přílohy č. 1.
2. Kupující je dále oprávněn od této smlouvy odstoupit v případě, že
  - a) vůči majetku prodávajícího probíhá insolvenční řízení, v němž bylo vydáno rozhodnutí o úpadku, pokud to právní předpisy umožňují;
  - b) insolvenční návrh na prodávajícího byl zamítnut proto, že majetek prodávajícího nepostačuje k úhradě nákladů insolvenčního řízení;
  - c) prodávající vstoupí do likvidace.

3. Prodávající je oprávněn od smlouvy odstoupit v případě, že kupující bude v prodlení s úhradou svých peněžitých závazků vyplývajících z této smlouvy po dobu delší než šedesát (60) kalendářních dní.
4. Účinky každého odstoupení od smlouvy nastávají okamžikem doručení písemného projevu vůle odstoupit od této smlouvy druhé smluvní straně. Odstoupení od smlouvy se nedotýká zejména nároku na náhradu škody, smluvní pokuty a povinnosti mlčenlivosti.

### XIII. Ostatní ujednání

1. Prodávající k žádosti kupujícího umožní odborným osobám kupujícího během výroby předmětu plnění této smlouvy nejméně 2 inspekční prohlídky v jeho zařízeních k ověření správného postupu realizace předmětu plnění. Tyto osoby kupujícího jsou povinny oznámit termín inspekční prohlídky nejméně 3 pracovní dny předem. Není-li prodávající výrobcem zboží nebo jeho z hlediska hodnoty zboží významné součásti (podvozek, nástavba, aj.), je povinen zajistit souhlas výrobce zboží nebo jeho z hlediska hodnoty zboží významné součásti s umožněním inspekčních prohlídek ve smyslu věty první tohoto smluvního ustanovení.
2. Prodávající se zavazuje, že montáž komunikačních zařízení do zboží provede způsobem odpovídajícím technickým a rozměrovým parametrům zboží, na který byl kupujícím vydán písemný souhlas. K tomu vyrozumí pracoviště komunikačních a informačních systémů Záchraného útvaru HZS ČR – [redacted] email [redacted] - tak, aby se první montáže mohl účastnit.
3. Prodávající není bez předchozího písemného souhlasu kupujícího oprávněn postoupit práva a povinnosti z této smlouvy na třetí osobu.
4. Prodávající je povinen upozornit kupujícího písemně na existující či hrozící střet zájmů bezodkladně poté, co střet zájmů vznikne nebo vyjde najevo, pokud prodávající i při vynaložení veškeré odborné péče nemohl střet zájmů zjistit před uzavřením této smlouvy.
5. Prodávající bez jakýchkoliv výhrad souhlasí se zveřejněním své identifikace a dalších údajů uvedených ve smlouvě včetně kupní ceny za zboží.
6. Prodávající předloží kupujícímu seznam subdodavatelů prodávajícího, ve kterém uvede subdodavatele, jimž za plnění subdodávek ve vztahu k dodání zboží kupujícímu uhradil více než 10 % z celkové ceny zboží, a to nejpozději do 60 dnů ode dne splnění této smlouvy ve smyslu bodu V.4. této smlouvy prodávajícím. Má-li subdodavatel formu akciové společnosti, je přílohou seznamu subdodavatelů i seznam vlastníků akcií, jejichž souhrnná jmenovitá hodnota přesahuje 10 % základního kapitálu, vyhotovený ve lhůtě 90 dnů před dnem předložení seznamu subdodavatelů. Jestliže žádní subdodavatelé ve smyslu věty první tohoto smluvního ustanovení neexistují, doloží toto prodávající nejpozději do 60 dnů ode dne splnění této smlouvy ve smyslu bodu V.4. této smlouvy prodávajícím svým čestným prohlášením.
7. Smluvní strany jsou povinny bez zbytečného odkladu oznámit druhé smluvní straně změnu údajů uvedených v článku I. této smlouvy. Kontaktní osobou kupujícího je [redacted] Kontaktní osobou prodávajícího je: [redacted]
8. Prodávající je povinen ve smyslu ustanovení § 2 písm. e) zákona č. 320/2001 Sb., o finanční kontrole ve veřejné správě a o změně některých zákonů, ve znění pozdějších předpisů (zákon o finanční kontrole), spolupůsobit při výkonu finanční kontroly prováděné v souvislosti s úhradou zboží nebo služeb z veřejných výdajů.
9. Tato smlouva podléhá zveřejnění v registru smluv dle zákona č. 340/2015 Sb., o zvláštních podmínkách účinnosti některých smluv, uveřejňování těchto smluv a o registru smluv (zákon o registru smluv). Smluvní strany se dohodly, že smlouvu v souladu s tímto zákonem zveřejní kupující, a to nejpozději do 5 pracovních dnů ode dne jejího uzavření oběma smluvními stranami,



k čemuž mu prodávající poskytne veškerou nezbytnou součinnost. V případě nesplnění tohoto ujednání kupujícím je oprávněn uveřejnit smlouvu v registru smluv prodávající.

#### XIV. Závěrečná ujednání

1. Právní vztah mezi kupujícím a prodávajícím se řídí touto smlouvou a příslušnými ustanoveními Občanského zákoníku. Smluvní strany si výslovně sjednávají, že ustanovení § 1765, § 1766 Občanského zákoníku se na vztah založený touto smlouvou nepoužijí.
2. Smlouva nabývá platnosti a účinnosti dnem jejího uzavření oběma smluvními stranami.
3. V případě uzavření smlouvy v dvojjazyčném znění je rozhodné znění v českém jazyce, přičemž veškerá komunikace smluvních stran bude probíhat v českém jazyce.
4. Změnit nebo doplnit tuto smlouvu mohou smluvní strany pouze písemnými dodatky, které budou vzestupně číslovány, výslovně prohlášeny za dodatek této smlouvy a podepsány oprávněnými zástupci smluvních stran.
5. Pro případ, že ustanovení této smlouvy oddělitelné od ostatního obsahu se stane neúčinným nebo neplatným, smluvní strany se zavazují bez zbytečných odkladů nahradit takové ustanovení novým. Případná neplatnost některého z takovýchto ustanovení této smlouvy nemá za následek neplatnost ostatních ustanovení.
6. Smluvní strany se zavazují, že veškeré spory vzniklé v souvislosti s realizací smlouvy budou řešeny smírnou cestou – dohodou. Nedojde-li k dohodě, bude spor projednán před příslušným českým soudem podle českého právního řádu.
7. Smluvní strany shodně prohlašují, že si tuto smlouvu před jejím podpisem přečetly a že byla uzavřena po vzájemném projednání podle jejich pravé a svobodné vůle určitě, vážně a srozumitelně, že se dohodly o celém jejím obsahu a že osoby podepisující tuto smlouvu jsou k tomuto úkonu oprávněny, což stvrzují svými podpisy.
8. Smluvní strany se dohodly, že dokumentace veřejné zakázky s označením „Automobil nákladní – nosič kontejneru“ je pro obě smluvní strany závazným podkladem pro vyhotovení této smlouvy. Veškerá korespondence mezi smluvními stranami, včetně jejich prohlášení, je bez vlivu na sjednaný obsah práv a povinností smluvních stran dle této smlouvy, není-li ve smlouvě stanoveno jinak.
9. Tato smlouva je vyhotovena ve třech stejnopisech s platností originálu, přičemž prodávající obdrží jeden a kupující dva stejnopisy. Kupující po podpisu této smlouvy vyznačí na všechny stejnopisy evidenční číslo této smlouvy.
10. Smluvní strany prohlašují, že předem souhlasí, v souladu se zněním zák. č. 106/1999 Sb., o svobodném přístupu k informacím, ve znění pozdějších předpisů, s možným zpřístupněním či zveřejněním celé této smlouvy v jejím plném znění, jakož i všech úkonů a okolností s touto smlouvou souvisejících, ke kterému může kdykoliv v budoucnu dojít.
11. Tato smlouva obsahuje 9 listů a její nedílnou součástí jsou přílohy:  
Příloha č. 1 – Podrobná technická specifikace uchazečem nabízeného řešení; 14 listů  
Příloha č. 2 – Servisní střediska; 1 list.

V Hlučíně dne... 5. 11. 2016

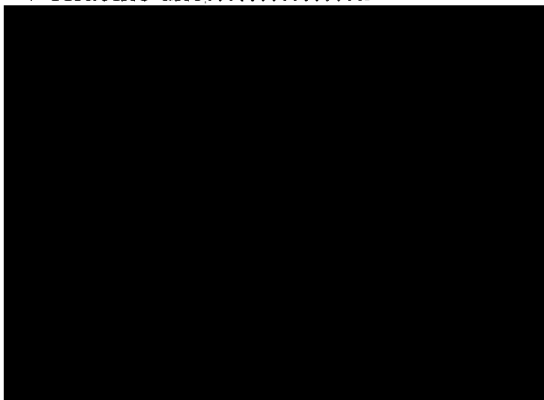

V SEWOVĚ dne... 5. 11. 2016

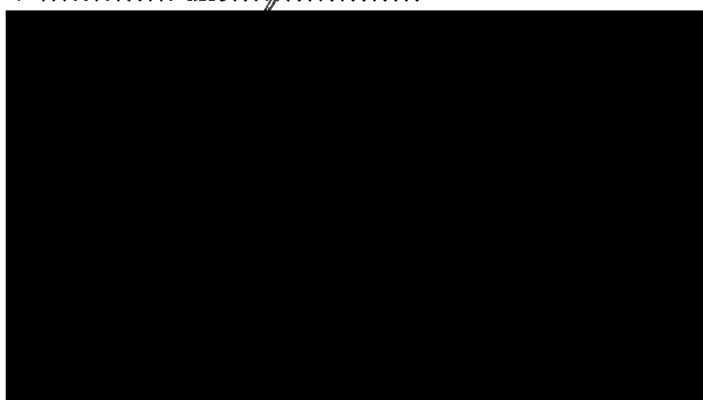

## Technická specifikace podvozku

Nákladní sklápěcí automobil je určen především k přepravě sypkých hmot, kusového materiálu a převoz zásahové techniky.

Automobil splňuje požadavky stanovené v technických podmínkách TP-ST/08A-2014 vydané Ministerstvem vnitra-generálního ředitelství HZS ČR.

Automobil splňuje jednotlivé body technických podmínek TP-ST/08A-2014 dle zadání.

Nákladní sklápěcí automobil je zkonstruován v hmotnostní třídě S (nad 16 tun), na podvozku kategorie 2 (pro smíšený provoz), má 3 nápravy, z toho 2 trvale hnané.

Podvozková část je dále vybavena mezinápravovými uzávěrkami, uzávěrkami diferenciálu s možností připojení 1. řídicí nápravy jako hnané (6x6).

Vozidlo splňuje předpisy pro provoz vozidel na pozemních komunikacích v ČR.

Automobil je vybaven kontejnerovou technologií podélně uloženého jednoramenného háku pro práci s kontejnerem s natahovacím výkonem 18 000 kg a výškou háku 1570mm, tímto umožňuje manipulaci a přepravu kontejnerů s celkovou hmotností 18 000 kg, kontejnerová technologie umožňuje sklápění sypkých hmot z nákladního kontejneru dozadu z kabiny, tak i mimo kabinu přes kabelový ovladač, kontejnerová technologie umožňuje manipulovat kontejnery vyrobeny dle normy DIN 30722 s lyžinami 180 mm, ovládání kontejnerové technologie je možné z kabiny vč. blokování funkcí proti nepovoleným manipulacím, odjištění sklápěcího kontejneru, sklápění odjištěného kontejneru, posunu zajištěného kontejneru.

Automobil je vybaven nouzovým venkovním ovládáním přímo na hydraulickém rozvaděči, technologie manipulace s kontejnerem je vybavena systémem jemného dosedání kontejneru, technologie je vybavena akustickou signalizací při samotné manipulaci s kontejnerem s možností vypnutí, v kabině osádky jsou ukazatele stavu technologie kontejneru nejméně ukazatel nesloženého ramene a nezamčených hydraulických zámků,

NSA je určen pro převážení kontejnerů různých délek, avšak dlouhé nejméně 4,3 m a nejvíce 6,1 m.

Automobil je vybaven hydraulickou aretací zadního odpružení při manipulaci s kontejnerem.

Automobil je konstruován pro pomalou jízdu v klidné vodě s výškou hladiny nejméně 1200 mm podle TP-ST/16A-2016. Automobil je vybaven hlavními světly jejichž spodní část činné plochy je níže než 100 mm nad čarou brodění, světla jsou vodotěsná a NSA je vybaven dalšími hlavními světly v prostoru pod předním oknem, které po přepnutí tvoří při brodění plnohodnotnou náhradu za hlavní světla.

Automobil je vybaven samostatnou magnetickou zásuvkou pro dobíjení akumulátorových baterií a samostatným přípojným místem pro doplňování tlakového vzduchu z vnějšího zdroje.

Zásuvka je umístěna nejméně 100 mm nad čarou brodivosti. Součástí dodávky jsou příslušné protikusy.

Automobil je vybaven startovací zásuvkou s možností připojení krokosvorek pro nouzové spuštění motoru pomocným zdrojem.

Automobil je na zadní části kabiny osádky vybaven dvěma světly k osvětlení pracovního prostoru pro manipulaci s kontejnerem, je vybaven v místě zadního nárazníku (v pracovním prostoru háku) 1 kusem světla k osvětlení pracovního prostoru háku.

Zapínání těchto světel je ovládáno z místa řidiče.

Pro barevnou úpravu automobilu je použita červená barva RAL 3000, zvýrazňující prvek tvoří vodorovný pruh po bocích a na přední části karoserie kabiny automobilu v bílé reflexní barvě RAL 9003, kontejnerová technologie je barvě černé RAL 9005, přední nárazník NSA je v barvě bílé RAL 9003.

Bílý vodorovný pruh je umístěn na bočních plochách kabiny osádky a jeho horní liniová část je situována pod okny. Bílý vodorovný pruh má výšku nejméně 200 mm a nejvíce 350 mm. Bílý vodorovný pruh může být zúžen v místě, kde do něj zasahuje blatník, prosklení dveří nebo čelní okno.

Na ploše bílých zvýrazňujících vodorovných pruhů předních dveří kabiny řidiče je umístěno označení místa dislokace a znak jednotky, a to v prostoru poblíž svislé osy dveří a souměrně s vodorovnou osou pruhu.

Pro označování místa dislokace jednotky je nápis proveden v černé barvě, a to ve 3 řádcích.  
Výška písmen je 28 mm,  
Nápis s označením místa dislokace je:

HASIČSKÝ ZÁCHRANNÝ SBOR  
ZÁCHRANNÝ ÚTVAR  
HLUČÍN

Na přední části karoserie tahače je umístěn nápis "HASIČI" o výšce písma 100 až 200 mm,  
Nápis použitý na tahači je proveden kolmým písmem písmeny velké abecedy.  
Přitom šíře písmena je 4/7 výšky písmena a tloušťka čáry 1/7 výšky písmena. Mezera mezi písmeny je 1/7, mezera mezi slovy 4/7 a mezera mezi řádky 8/7 výšky písmena.

Kabina osádky automobilu je tvořena jednou řadou sedadel pro dvě osoby (strojníka a velitele).  
Obě sedadla jsou vybavena bezpečnostními pásy a opěrkami hlavy. Sedadla jsou výškově i podélně seřiditelná, lze je pneumaticky regulovat dle hmotnosti osádky.  
V prostoru za a mezi sedadly jsou zabudovány schránky a police pro uložení materiálu a vybavení.

Automobil je v dosahu velitele a strojníka vybaven digitálním terminálem kompatibilním s typem TPM 700 v rádiové síti Pegas s příslušnou montážní sadou a příslušenstvím v souladu s technickými podmínkami TP-ST/14A-2016 „Všeobecné technické podmínky zástavby komunikačních prostředků“ vydanými MV-GR HZS, má pro užití komunikačního prostředku provedenou úpravu elektrických rozvodů a prostor konečné montáže. Jeho elektroinstalace umožňuje provoz při veškerých režimech automobilu a prostor pro konečnou montáž umožňuje dostatečný přístup k instalovanému zařízení a jeho jistícím prvkům.  
Pro napájení tohoto komunikačního prostředku je použito měniče napětí 24/12V, pro napájení každého rádiového zařízení, je použit samostatně jištěný měnič napětí elektrického proudu, zařízení jsou za měničem napětí samostatně jištěny pojistkou.

Kabina osádky je vybavena dvěma dobíjecími úchyty pro ruční svítilny Survior v provedení LED s dobou dobíjení nejvíce 90 minut.

Automobil je vybaven homologovaným zvláštním výstražným zařízením modré barvy (výrobce – Holomý, rampového typu), které umožňuje reprodukci mluveného slova, jeho světelná část je opatřena zábleskovým zdrojem světla typu LED. Součástí zvláštního výstražného zařízení jsou 2 doplňující LED svítilny na přední straně kabiny NA (každá nejméně s 12 světelnými zdroji – výrobce - Holomý), které je možno vypnout samostatným vypínačem. Zapnutí zvláštního výstražného zařízení je umožněno z místa řidiče i velitele. Montáž tohoto zařízení je uvedena v osvědčení o registraci vozidla. Montáž odpovídá podmínkám zákona č. 56/2001 Sb.,  
Zadní světelná část zvláštního výstražného zařízení je tvořena dvěma samostatnými LED svítilnami modré barvy, které jsou umístěny tak, aby nezasahovaly do pracovního prostoru při manipulaci s kontejnerem a byly viditelné po naložení kontejneru. Tato světelná část je chráněna snadno demontovatelnou ochranou proti rozbití.

Zvláštní výstražné zařízení nebo rozměrné požární příslušenství uložené nad kabinou osádky nebo o celkové výšce větší než 2000 mm, které převyšuje kabinu osádky o více než 200 mm, je opatřeno ochranným prvkem proti zachycení větví, který neomezuje jeho užití a funkčnost.  
Automobil je v zorném poli řidiče vybaven zařízením (monitorem) pro vizuální kontrolu vzájemné polohy nakládacího háku a závěsného oka kontejneru před jeho nakládáním. Kamera umístěná v prostoru zadní části podvozku je vyhřívaná, prachotěsná a vodotěsná. Kabina osádky je na zadní stěně v prostoru za řidičem prosklená.

Automobil je v kabině osádky vybaven:

v dosahu řidiče zásuvkou na 12 V s proudovým zatížením nejméně 2 A pro případné napojení externí navigace nebo tabletu s navigací

v dosahu velitele prostorem pro bezpečné uložení dokumentace ve formátu A4

v místě velitele zabudovanou čtecí stavitelnou lampičkou

v dosahu velitele dvěma samostatnými zásuvkami 12 V a dvěma zásuvkami 24 V pro případné napojení nabíjecích prvků mobilních telefonů

v místě dostupném z místa velitele ručním hledacím světlometem s krouceným kabelem dlouhým 3 m napojeným přes samotnou zásuvku na elektrickou soustavu podvozkové části vozidla.

Vozidlo je dále vybaveno:

klimatizací

volantem umožňující nastavení sklonu a výšky,

topením nezávislým na chodu motoru a jízdě s vývody na straně řidiče i spolujezdce

autorádiem s funkcí bluetooth a vstupem USB a dvěma reproduktory po stranách kabiny

digitálním tachografem

samostatně jištěným vývodem 12V a prostorovou rezervou pro dodatečnou montáž 2 dobíječích

úchytů pro přenosné radiostanice

vyjímatelnými omyvatelnými koberci

Kabina osádky automobilu je vybavena úložným prostorem s úchytnými prvky, ve kterých je

upevněno následující požární příslušenství:

lékárnička velikost II 1 ks

reflexní vesta červená s nápisem „Hasiči“ 2 ks

ruční LED svítidla Survivor v provedení ATEX s 2 ks

dobíjecími aku s dobou dobíjení nejvíce 90 minut 1 ks

ruční vyprošťovací nástroj VRVN 1 - 220 24 ks

rukavice lékařské pro jednorázové použití nesterilní 2 ks

vyprošťovací nůž na bezpečnostní pásy 1 ks

nádobou na pitnou vodu o objemu 10 l 1 ks

vytyčovací páska 100 m 2 ks

dopravní výstražný kužel 1 ks

zastavovací světelný terč 1 ks

přenosný has. př. s hasicí schopností nejméně 34A183B 1 ks.

Přenosný hasicí přístroj je umístěn v samostatně uzamykatelné schránce v prostoru mimo kabinu osádky.

Užitečné zatížení automobilového podvozku je 18 900 kg.

Převodovka automobilu je v manuálním provedení, automobil je vybaven palivovou nádrží o objemu 320 l, umožňující dojezd na vzdálenost nejméně 600 km.

Konstrukční rychlost automobilu je nejméně 100 km/h, bez omezovače rychlosti.

Automobil je vybaven motorovou brzdou, a akumulátorovými bateriemi s kapacitou nejméně 180 Ah a alternátorem pro zvýšený odběr elektrického proudu nejméně 80 A.

NSA je vybaven pneumatikami konstruovanými pro provoz na blátě a sněhu s výrobním označením „M+S“ v souladu s § 21, odst. 13. vyhl. č. 341/2002 Sb, určená pro regionální provoz, součástí automobilu je plnohodnotné náhradní kolo s pneumatikou vhodnou pro přední nápravu a veškeré příslušenství potřebné pro výměnu kola, dále povinná výbava motorových a přípojných vozidel.

Zadní část automobilu je v prostoru rámu podvozku vybavena tažným zařízením o průměru 40 mm pro brzděný přívěs o hmotnosti nejméně 15.000 kg. Stávající zásuvka pro napojení elektrického proudu pro přívěs je doplněna zásuvkou se sedmi kolíky.

Konstrukce motoru umožňuje provoz:

bez čínidla ad blue, a to bez omezení výkonových parametrů a snížení životnosti motoru a

bez potřeby zvýšené údržby či servisních zásahů během provozu či po jeho ukončení,

při použití jednotného paliva označovaného podle vojenských standardů F 34

bez přidání aditiv. Součástí dodávky jsou veškeré potřebné součásti a případně nářadí k úpravě

výukové soustavy. Podrobný postup úprav potřebných k popsanému provozu je zapracován do návodu k obsluze.

Automobil je vybaven zadním, hydraulicky ovládaným nárazníkem, který umožňuje přepravovat

kontejnery rozdílných délek a venkovní schránkou na nářadí.

Automobil má provedenu antikorozní ochranu.

Pro výrobu automobilu se používá pouze nový dosud nepoužitý automobilový podvozek, který není starší 18 měsíců a pro kontejnerovou technologii pouze nové a originální součásti.

Všechny položky požárního příslušenství a všechna zařízení použita pro montáž NSA splňují obecně stanovené bezpečnostní předpisy a jsou doložena příslušným dokladem (homologace, certifikát, prohlášení o shodě apod.) a návodem k obsluze.

**Vozidlo TATRA T 815 - 231R25.370.6x6.2**

- je určeno pro provoz po i mimo pozemní komunikace, zejména v těžkých terénních podmínkách
- je určeno pro kompletaci s účelovou nástavbou
- je určeno pro tah přívěsu
- použití vozidla může být limitováno legislativou země určené
- popis se vztahuje k základnímu provedení uvedeného typu vozidla
- výrobce si vyhrazuje právo změn na výrobcích bez předchozího oznámení

**MOTOR**

TATRA T3D-928-30 EURO V.

Počet válců:	8
Vrtání/Zdvih:	120/140 mm
Zdvihový objem:	12 667 cm <sup>3</sup>
Čistý výkon:	325 kW/1 800 min <sup>-1</sup>
Čistý točivý moment:	2 100 Nm/1 100-1 200 min <sup>-1</sup>

**SPOJKA**

Typ TATRA MFZ 1x430, jednodílná.

**PŘEVODOVKA**

Typ TATRA 14TS210L synchronizovaná.

Počet stupňů vpřed:	14
Počet stupňů vzad:	2

**PŘÍDAVNÁ PŘEVODOVKA**

Typ TATRA 2.30 TRS 2,9 (1,24) sestupná, dvoustupňová, řaditelná za jízdy.

**NÁPRAVA PŘEDNÍ**

Řízená, hnaná, s výkyvnými polonápravami, zapínatelný přední pohon, osový diferenciál s uzávěrkou, pérování zkrutnými tyčemi a teleskopickými tlumiči.

**NÁPRAVY ZADNÍ**

pérování vzduchovými vlnovcovými pružinami v kombinaci s vinutými pružinami a teleskopickými tlumiči.

**ŘÍZENÍ**

1 okružové řízení, levostranné, monoblok.

**BRZDY**

Čtyři nezávislé brzdové systémy: provozní s ABS, nouzový, parkovací, odlehčovací.

**PNEUMATIKY**

Barum 315/80R22,5 + 315/80R22,5, regionální provoz.

**KABINA ŘIDIČE**

Trambusová, krátká, sklopná, nezávislé topení Airtonic D4, závislé topení, klimatizace, počet sedadel 2.

**NÁDRŽ PALIVA**

Palivová nádrž 320 l, nádrž na AdBlue 45 l.

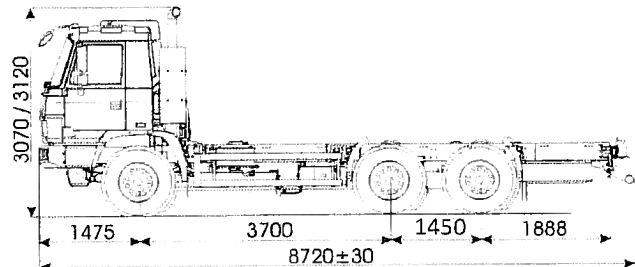

Výškové rozměry platí pro zatížené vozidlo

**ROZMĚRY**

Šířka:	2 550 mm
Rozchod kol předních:	1 992 mm
Rozchod kol zadních:	1 774 mm
Světla výška:	230 mm

**HMOTNOSTI**

Provozní hmotnost vozidla:	9 600 kg
Užitečné zatížení:	18 900 kg
Max. tech. příp. hmotnost vozidla:	28 500 kg
Max. tech. příp. hmotnost naložené jízdní soupravy:	50 500 kg
Max. tech. příp. hmot. na přední nápravu:	8 000 kg
Max. tech. příp. hmot. na zadní nápravu:	2 × 13 000 kg

**ELEKTROVÝSTROJ**

Napětí el. sítě:	24 V
Akumulátor:	2x12V 180 Ah
Alternátor:	24 V/80 A

**JÍZDNÍ VLASTNOSTI**

Stoupavost při 28 500 kg:	90%
Stoupavost při 50 500 kg:	40%
Max. rychlost s omezovačem:	85 km/h
Vnější stopový průměr zatáčení:	18,4±0,5 m

**VÝBAVA**

Závěs pro tah přívěsu, průměr čepu 50 mm, F=200 kN.

Přehled zvolené volitelné výbavy

Aplikace: 231R25/370

Označení: CZTO116270-1

Barva kabiny: kabina RAL 3000 červená, nárazník RAL 9003 bílý

Poznámka: Nosič kontejneru - 3 700 mm + 1 450 mm

1013	agregát převodu-montáž	442099130724	převod 14TS 210L, řazení mechanické P.O., PTO 1TP240HP, výstup pro čerpadlo
1028	pérování zadní	442072801234	stabilizátor
1030	kola kompletní	1003746	14,00R20 XZL TL 164/160G [9], NK přibalem
1044	palivové nádrže	442099440064	palivová nádrž 320 l
1054	karosování zadní	442999541754	plné blatníky
1055	řízení v kabině	442073560374	sklopný volant
1058	ovládání spojky	442075312004	bez zabezpečovacího zařízení TECNOBLOCK
1063	tachograf, tachometr	442080374594	elektrický rychloměr
1075	připojovací zařízení	T000198	oko oje 0 40 mm
1081	sedáčky	442999811364	R: CIEB, bezpečnostní pásy, pneumaticky odpružené S: CIEB, bezpečnostní pásy, pevné, odklopné
1083	topení nezávislé	442999831274	topení Eberspacher Airtronic D4
1085	topení závislé, klimatizace	442999500754	DIAVIA s klimatizací, alternátor 80 A
1086	zabudování autorádia	442099860154	reproduktory s anténou
1090	vnitřní výbava kabiny	442985601024	hluková a tepelná izolace zadní a boční stěny
1091	clony v kabině	442985600914	police, 3x sluneční clona
1092	zasklení kabiny	442999190494	tónovaná okna
1093	zvláštní výbava kabiny	442999930114	bez lehátka a sedáčky (víko schránky a police)
1094	ochranné kryty vnějšího osvětlení	442999940224	mřížky nárazníků, kryty bočních blinkrů, kryty zadních světlíků (pouze mimo pozemní komunikace)
1096	výbava dveří	442999960094	mechanické spouštění oken
1097	zvláštní elektrovýbava	442080370414	zpětná houkačka bez rampy
1099	zateplení kabiny a korby	442999998024	bez dečky kapoty
1108	zabezpečení vozidla	442080374284	bez centrálního zamykání
1109	denní svícení	442099693614	bez denního svícení
1111	elektro nárazníku	442080374764	vodotěsné světlomety a mlhovky
	výfukový trakt		sada dílů pro palivo F34
	přídavné osvětlení		přídavná světla pod čelním sklem
	zvláštní elektrovýbava		startovací zásuvka ZAB
	úprava rozvoru		rozvor 3 700 + 1 450 mm

Legenda:	standard
	změna oproti standardu
	speciální úprava

## Technická data

TYP	XR18S					
TYP VOZIDLA	3 osy					
GELKOVÁ HMOTNOST VOZIDLA (t)	26					
NAKLÁDACÍ KAPACITA (t)	18					
G - ROZMĚR	46	51	53	56	59	61
HMOTNOST NOSIČE (kg) *	1770	1870	1960	2000	2020	2040
NATAHOVACÍ ÚHEL (°)	50	49	52	52	53	50
MAX. PROVOZŇÍ TLAK (MPa)	30					
DOPORUČENÝ PRUTOK OLEJE (l/mln)	80 (special 120)					

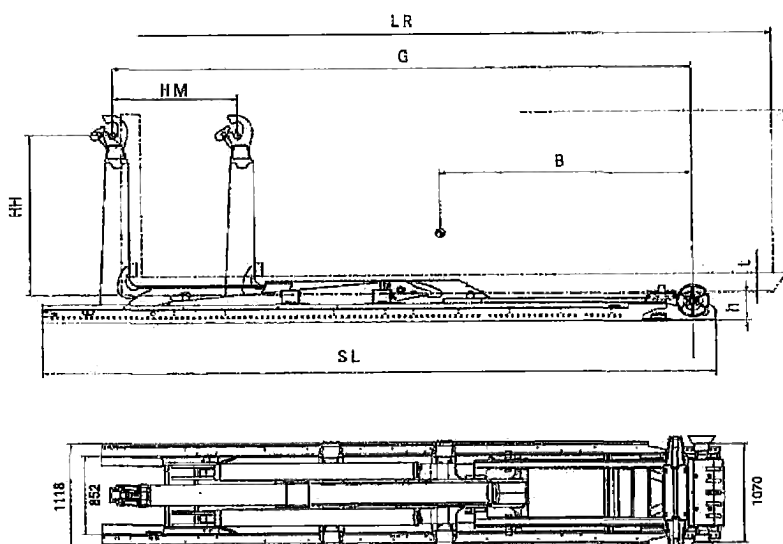

\* hmotnost nosiče , oleje a olejové nádrže.

\*\* Délka pomocného rámu (SL), může být snížena, aby se dosáhlo konečné montážní délky. Pro přesné montážní rozměry délky se obraťte na svého místního prodejce Hiab Multilift.

\*\*\* Jiné výšky háků pro různé standardy těla jsou k dispozici. Hiab Multilift zařízení splňují podmínky stanovené ve směrnici EU o strojních zařízeních a jsou označeny CE.

Vyhrazujeme si právo na změny. Obrázky jsou pouze ilustrativní a ne vždy ukazují zařízení ve standardním provedení.

## PRIMARY DIMENSIONS

MODEL	XR1SS.46	XR18S.51	XR18S.53	XR13S.56	XR18S.59	XR18S.61
LR = DÉLKA KONTEJNERŮ (m) min - max	4,0 - 5,6	4,3 - 6,1	4,5 - 6,4	4,5 - 6,6	4,7 - 6,9	4,9 - 7,1
SL = DÉLKA NOSIČE (mm) **	5308	5758	6508	6508	6508	6758
B s TĚŽIŠTĚ (mm)	2450	2700	2850	2950	3000	3150
G = PŘESNÁ G- DÉLKA (mm)	4580	5080	5360	5560	5860	6080
HM = HORIZONTÁLNÍ POSUV (mm)	900	1100	1100	1300	1450	1450
t = MIN. VOLNÁ VÝŠKA (RÁMU) (mm)	125				105	
h = ZÁSTAVBOVÁ VÝŠKA (mm)	230				250	
HH = VÝŠKA HÁKU (mm) ***	1570					



## Technický popis kontejneru

Vyklápěcí kontejner s nákladním sklápěcím automobilem je určen jako taktický celek pro záchranné a likvidační práce v podmínkách živelních pohrom. Kontejner nákladního vanového, odvalovaného typu je konstruován pro přepravu kusového, sypkého materiálu a techniky

Vyklápěcí kontejner splňuje (v taktickém celku s nákladním sklápěcím automobilem) požadavky předpisů pro provoz vozidel na pozemních komunikacích v ČR.

Pro barevnou úpravu kontejneru je použita červená barva RAL 3000.

Vyklápěcí kontejner je konstruován pro kontejnerovou technologii podélně uloženého jednoramenného háku s výškou oka 1570 mm a kompatibilní s nakládacím zařízením nákladního sklápěcího automobilu, je zkonstruován dle normy DIN 30722, konstrukce je dimenzována na nosnost plného kontejneru 15 000 kg s možností sklápění dozadu.

### Rozměry kontejneru

	Vnitřní rozměr	Vnější rozměr
Délka (mm)	5800	6100
Šířka (mm)	2300	2550
Výška (mm)	800 /1800	1720 / 2200

Pevné bočnice jsou s vnější strany vybaveny háčky na plachtu, lem bočnic je zkonstruován tak, aby bylo možné do něj zasadit nosnou konstrukci plachty.

Tloušťka podlahy kontejneru je 5 mm, v podlaze je zabudováno 8 ok o nosnosti 2 500 kg, oka jsou umístěna 100 mm od spojení bočnice a podlahy.

Konstrukce ok je řešena tak, aby při převozu sypaného materiálu nepropadával materiál oky na silnici a zároveň, pokud oka nejsou využívána, nevyčnívaly nad podlahu kontejneru.

Tloušťka stěny předního, zadního čela a bočnic je 3 mm, napojení podlahy, bočnic a čel vždy svírá úhel 90°.

Kontejner je vybaven zadním dvoukřídlovým děleným čelem o výšce bočnic s centrálním zavíráním. Vrata lze otevřít o 270° kolem pantů a zajistit na stěně kontejneru proti samovolnému zavírání. Vrata mají v místech pantu mazací místo.

Kontejner je dodán s nosnou konstrukcí plachty a plachtou barvy červené RAL 3000.

Nosná konstrukce plachty je lehce demontovatelná a to jednou osobou.

Konstrukce se zasouvá do bočnic kontejneru a je ji možno kdykoliv z kontejneru demontovat.

Konstrukce plachty je zkonstruována tak, aby byla umožněna pochozí výška 1 800 mm po podlaze kontejneru (pod plachtou) a to ve 2/3 šířky kontejneru. Z pohledu zadního čela kontejneru je konstrukce v horních rozích zkosená po celé pravé a levé straně z důvodu lepší průchodnosti automobilu.

Plachta zastřešuje celý kontejner, leží na nosné konstrukci a je připevněna k bočnicím a háčkům přes gumové lano. Na zadní straně plachty (nad otevíracími dveřmi) je umístěn nápis „HASIČI“ a to v bílé reflexní barvě RAL 9003. Šířka celého nápisu je 1360 mm, výška 280 mm (bez háčku nad písmenem Č), tloušťka jednotlivých čar v písmenu je 80 mm.

Vzhledem k četnosti rolování plachty musí být nápis poddajný a nesmí se lámat.

S ohledem na charakter použití je technická životnost kontejneru nejméně 16 let s tím, že po celou dobu je plně funkční.

Pro výrobu kontejneru se používají pouze nové a originální součásti.

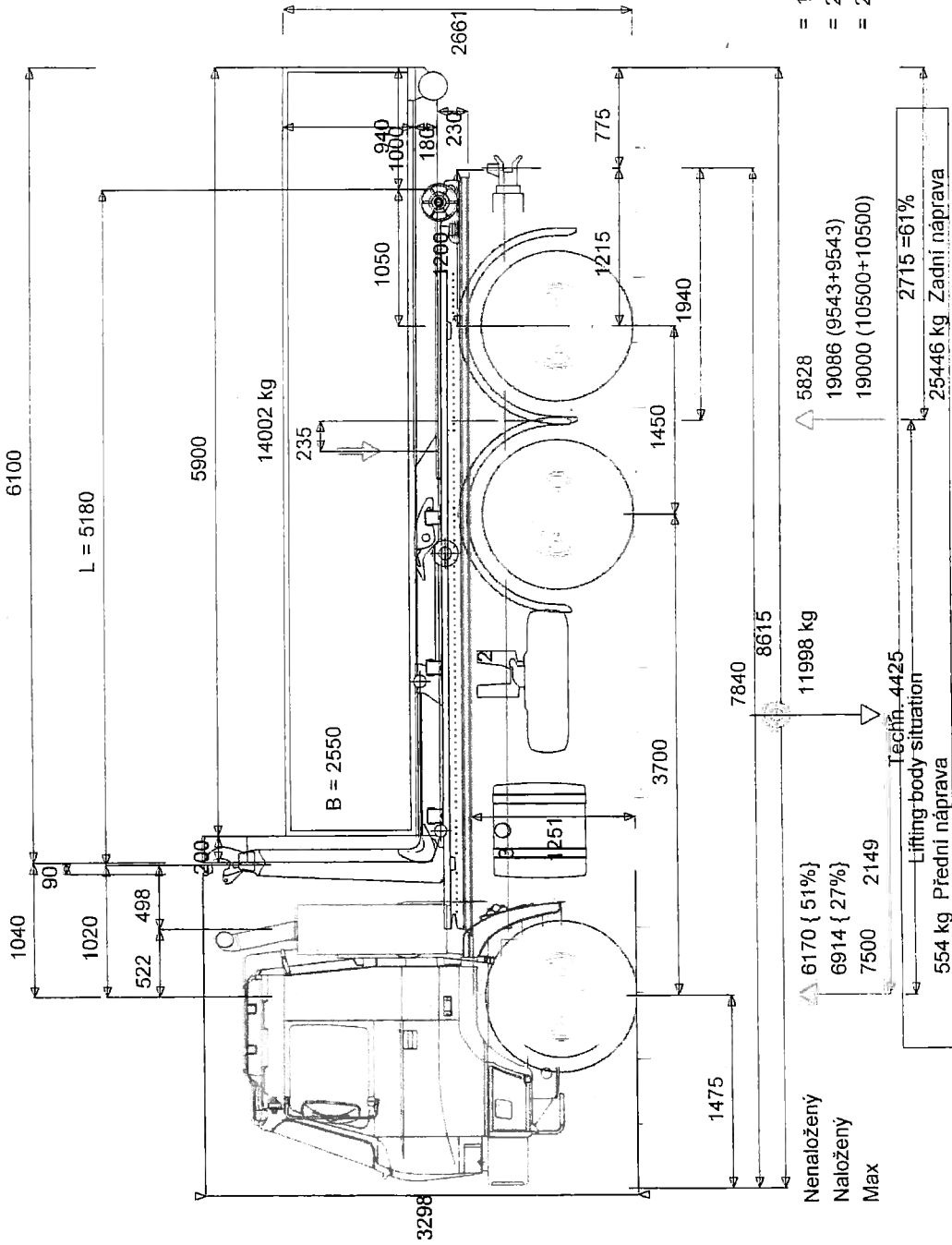

= 11998 kg  
 = 26000 kg  
 = 26000 kg

TATRA T 815-250R11 -3700+1320

MULTILIFT XR18S 5100  
 TYRE Mercedes-Benz\_Tyre 1  
 TANK 300DM3

KMH servis s.r.o. Václavovická 1566 Senov, CZ 739 34

KMH servis 21.10.2016 15:50 C:\Trailer\WData\Tatra Terno nosič Calculation Modified Date 20.9.2016

TrailerWIN 2015-01

Vnější poloměr R 8371

R obrubníka 7376

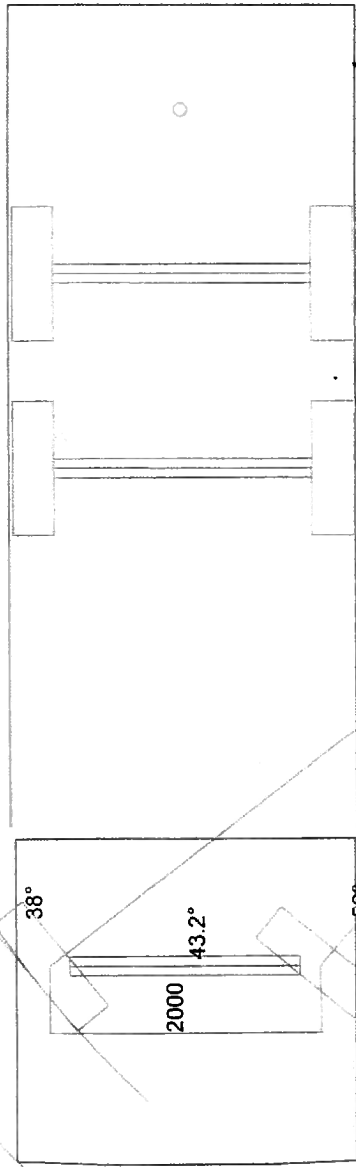

Rin 3438

TATRA T 815-250R11 -3700+1320

KMH servis s.r.o. Vaclavovicka 1566 Senov, CZ 739 34

KMH servis 21.10.2016 15:48 : C:\Trailer\WIData\Tatra Termo nosic Calculation Modified Date 20.9.2016

TrailerWIN 2015.01

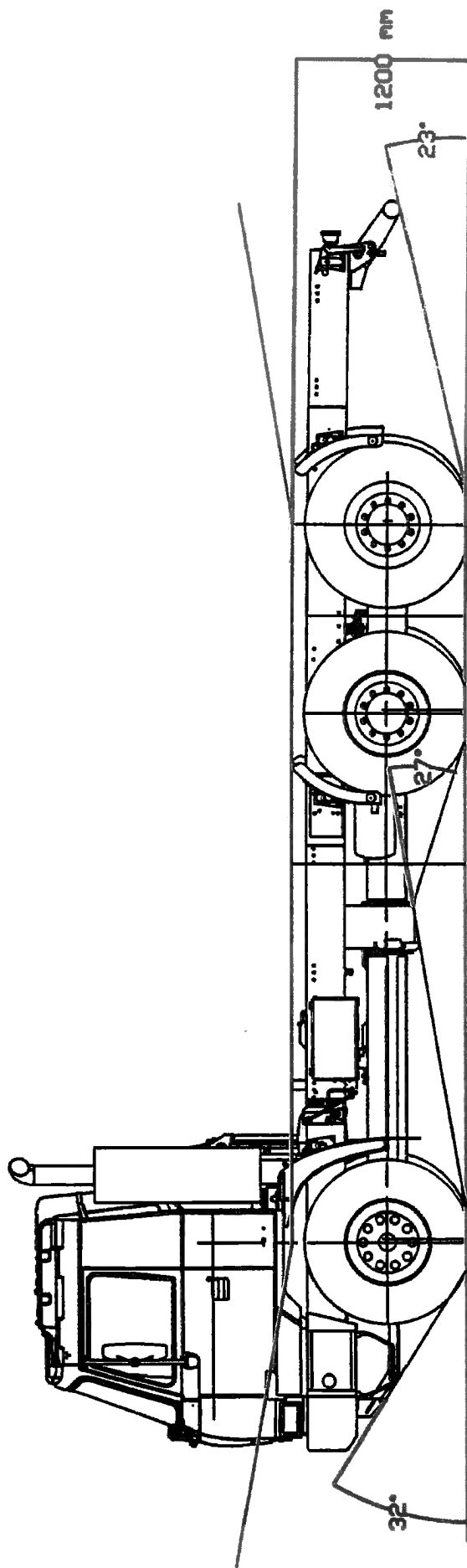

Brodivost 1 200 mm  
Všechny součástky pod čarou brodivosti jsou  
vododěsné, nebo voděodolné.

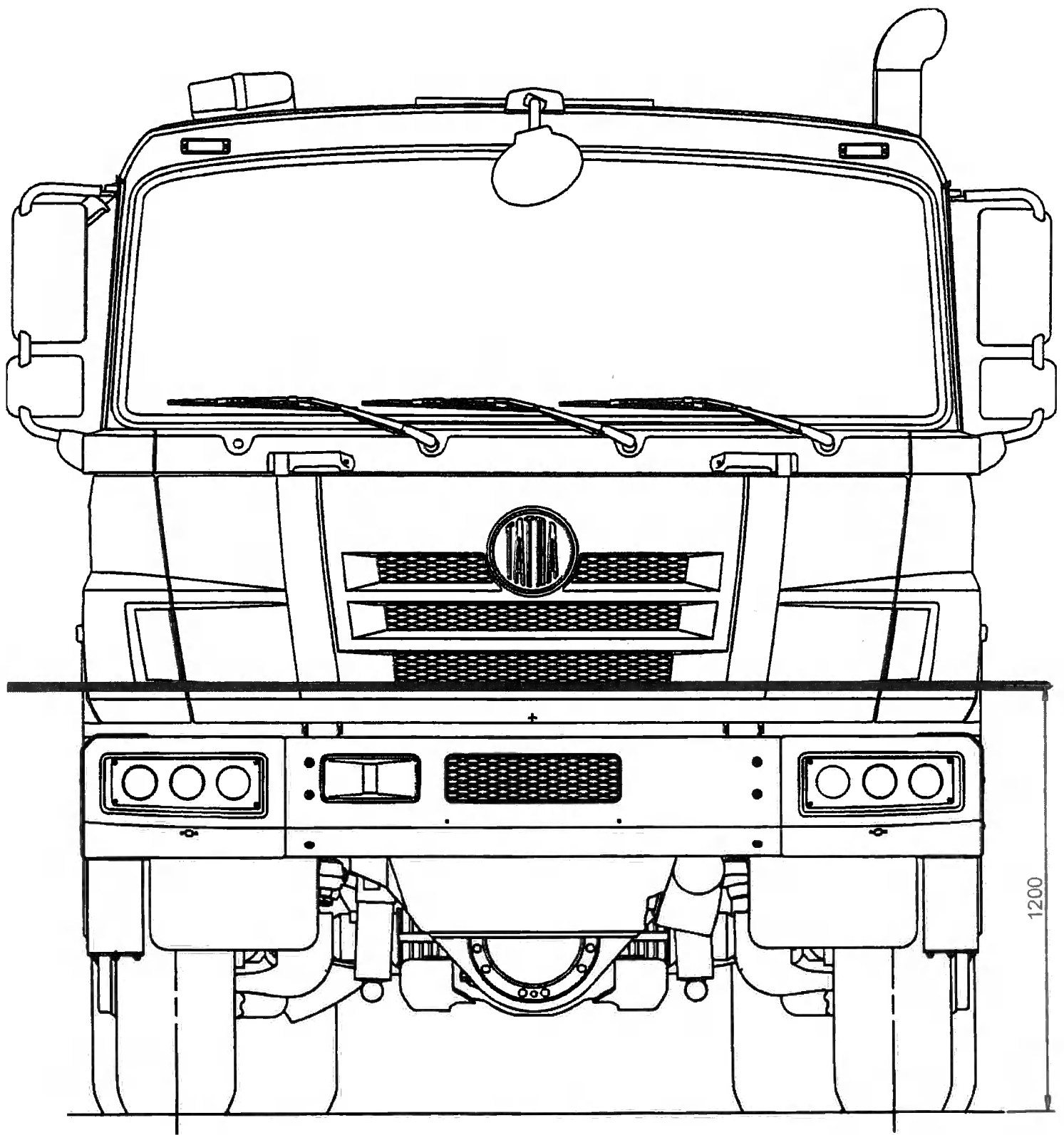

Brodivost vozidla Tatra 815-231 R25 340: 1200 mm

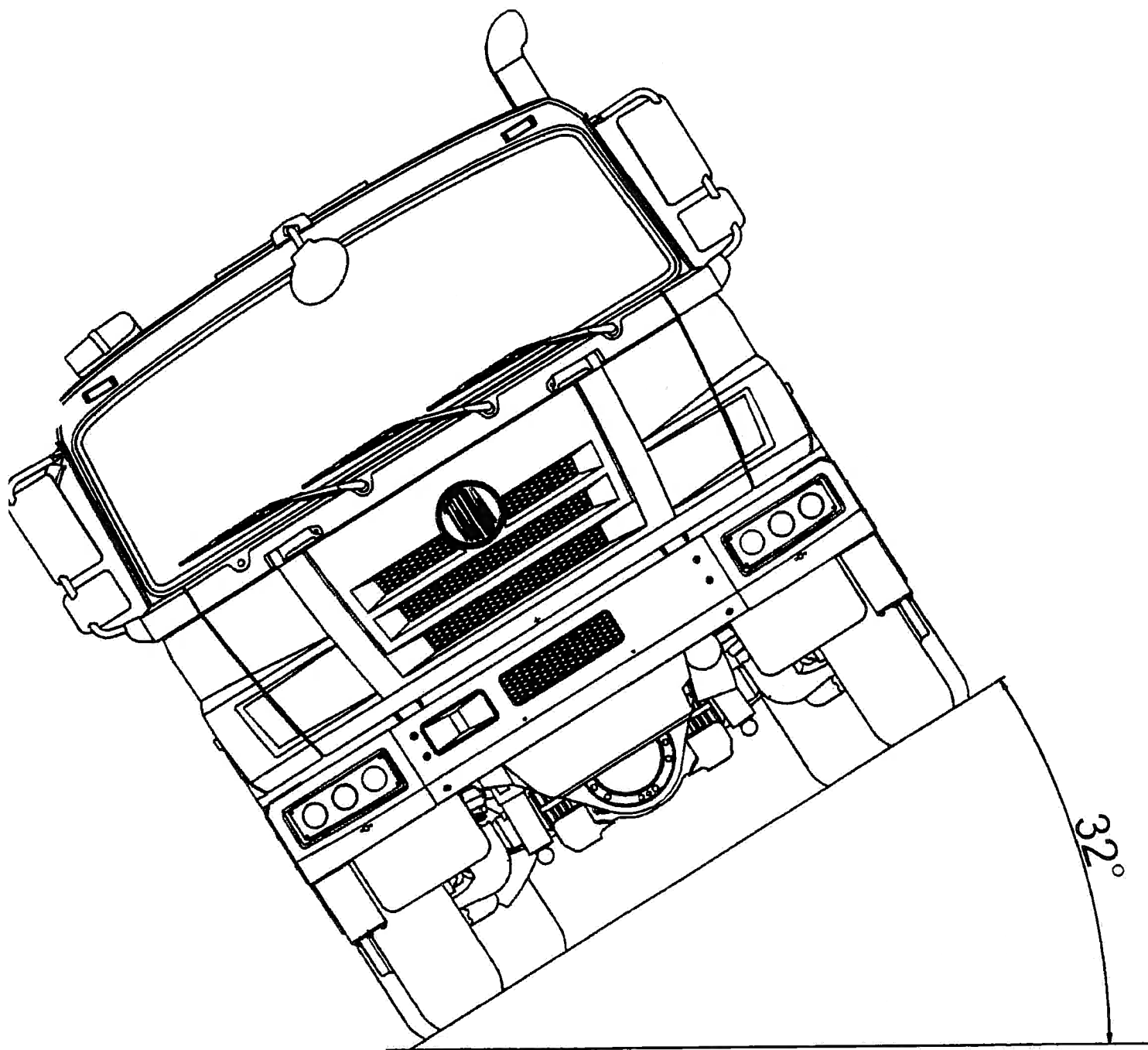

TATRA 815 - 231 R25 340

Úhel bočního naklonění

32°

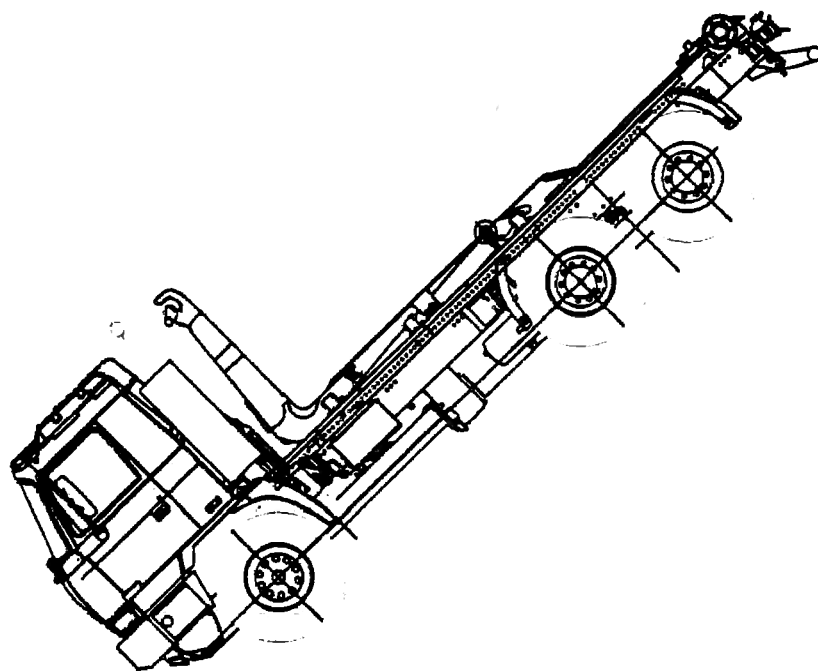

TATRA 815 - 231 R25 340  
Stoupa v ost  
100% / 45°

