



OTÚ-MAJ/128/2011/Kr (4804)

Dodatek č. 6 ke smlouvě o výpůjčce č. 9355/07 uzavřený mezi

Městem Kadaň
zastoupeným starostou města PaedDr. Jiřím Kulhánkem
Mírové nám. čp. 1, Kadaň 432 01
IČO: 00261912
(dále jen půjčitel)

a

Kulturním zařízením Kadaň, příspěvková organizace
zastoupená Mgr. Janem Losenickým
se sídlem Kadaň, Čechova 147
IČ: 75110245
(dále jen vypůjčitel)

Dne 2.1.2008 uzavřeli shora uvedení účastníci smlouvy o výpůjčce č. 9355/07. Z důvodu naplnění usnesení rady města ze dne 13.9.2012, č.620/2012 uzavírají účastníci smlouvy dodatek č. 6. Tento dodatek navyšuje předmět smlouvy o nebytové prostory (Galerie Karla Havlíčka“) o celkové výměře 95,6 m² (včetně plynového kotle) v objektu čp. 567, ul. Tyršova v k.ú. Kadaň a dále o umělecká díla ve vlastnictví města (získané na základě darovací smlouvy č. 6752/05 a dodatku č. 1 uzavřených mezi městem Kadaň a Jarmilou Havlíčkovou) a to doplněním odstavce č.1, čl. I. Předmět nájmu.

Nové znění:

I.

Předmět smlouvy

1. Půjčitel je ke dni 1.1.2008 výlučným vlastníkem hmotného a nehmotného majetku, který je uveden v příloze č.1 této smlouvy (nemovitý majetek, movitý majetek), která je její nedílnou součástí.

Dále je půjčitel vlastníkem:

- **nebytových prostor (bývalé hradní restaurace – změna užívání na muzeum) o celkové výměře 459,6 m² nacházející se v 1. nadzemním podlaží (96,5 m²), 1. podzemním podlaží (253,8 m²) a 2. podzemním podlaží (109,3 m²) v objektu čp. 567, ul. Tyršova v k. ú. Kadaň (viz. příloha č. 2 smlouvy - zákres prostor), včetně technického zázemí /plynová kotelna s EPS + plynový bojler pro ohřev vody – 3. a 4. NP/**
- **nebytové prostory (Galerie Karla Havlíčka“) o celkové výměře 95,6 m² (včetně plynového kotle) v objektu čp. 567, ul. Tyršova v k.ú. Kadaň a dále o uměleckých děl ve vlastnictví města (získané na základě darovací smlouvy č. 6752/05 a dodatku č. 1 uzavřených mezi městem Kadaň a Jarmilou Havlíčkovou)**

2. Touto smlouvou půjčitel půjčuje uvedený majetek bezúplatně vypůjčiteli, aby jej užíval za podmínek stanovených touto smlouvou a „Vnitřními pravidly zřizovatele pro hospodaření s majetkem města svěřeným do užívání příspěvkovým organizacím města“ schválenými zastupitelstvem města Kadaně dne 28.6.2001, ve znění jejich změn schválených tímto orgánem dne 16.5.2002, 29.5.2003 a 29.11.2007 (dále jen „Vnitřní pravidla“). Schválená „Vnitřní pravidla“ tvoří přílohu č.1 zřizovací listiny vypůjčitele.

Ostatní ustanovení Smlouvy, dodatku č.1, č.2 a č.3, č.4, č.5 zůstávají dodatkem č. 6 nedotčena. Tento dodatek nabývá platnosti a účinnosti dnem jeho podpisu poslední ze smluvních stran. Uzavření tohoto dodatku bylo schváleno Radou Města Kadaně usnesením č. 620/2012 ze dne 13.9.2012. Dodatek č. 6 je vyhotoven ve čtyřech stejnopisech, po dvou pro každou ze smluvních stran.

Obě smluvní strany prohlašují, že s obsahem tohoto dodatku souhlasí, že ho uzavírají podle své pravé a svobodné vůle, nikoliv pod nátlakem a za nápadně nevýhodných podmínek, na důkaz čeho připojují níže své podpisy.

V Kadani dne: 1.10.2012



Za půjčitele



Kulturní zařízení Kadaně
příspěvková organizace ②
Čechova 147, 472 01 KADANĚ
IČ: 75110245

Za vypůjčitele

Příloha : - zakres doplněných nebytových prostor
- seznam uměleckých děl (obrazů od Karla Havlíčka)

91 KL Z T
23 Z T
84 T

21 KL Z T
23 Z T
84 T

21 KL Z T
23 Z T
85 T

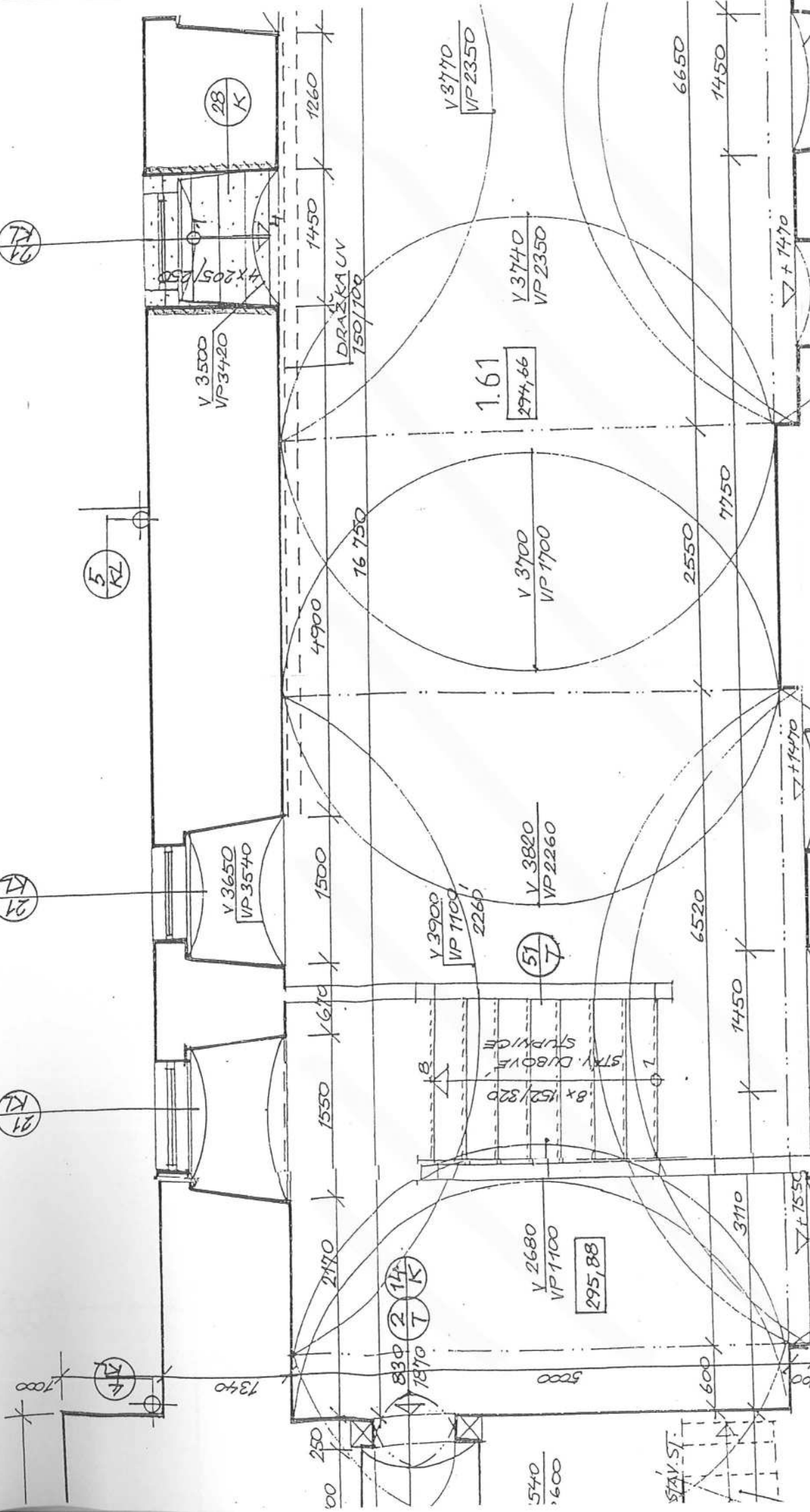

540
600

STAY ST.

Darovací smlouva

uzavřená podle ustanovení § 2055 a násl. zákona č. 89/2012 Sb., občanský zákoník mezi

Dárce: Jarmilou Havlíčkovou [REDACTED]
[REDACTED]

a

Obdarovaný: Městem Kadaň

Zastoupeným: PaedDr. Jiří Kulhánkem, starostou města

Sídlo: Mírové náměstí 1, 432 01 Kadaň

IČO: 00261912

PREAMBULE

Karel Havlíček [REDACTED] je jednou z nejvýznamnějších osobností kadaňského kulturního života. Naprostou většinu svého výtvarného díla, čítajícího zejména několik desítek tisíc kreseb, vytvořil právě v Kadani. Město Kadaň vyjadřuje vůli starat se o odkaz tohoto umělce, jehož dílo spoluvytváří duchovní identitu města a jeho občanů.

I.

Předmětem této smlouvy je darování celkem 37 kreseb Karla Havlíčka vyjmenovaných v čl. II, ke kterým má dárce vlastnické právo. Obdarovaný dar přijímá a zavazuje se jej vystavit, příp. deponovat, pouze v prostorách, které jsou v majetku či v pronájmu města Kadaně. Obdarovaný se dále zavazuje, že předmět smlouvy neprodá ani nedaruje třetí osobě. V případě, že by obdarovaný ztratil o dar zájem, vrátí jej bezúplatně dárce, příp. členům její rodiny.

II.

Předmětem daru jsou následující kresby:

Akt – 1963, cena: 50 000 Kč ✓

Aktuár – 1946, cena: 50 000 Kč ✓

Amok – 1948, cena: 50 000 Kč ✓

Arachne – 1964, cena: 50 000 Kč ✓

III.

Smluvní strany prohlašují, že si smlouvu řádně přečetly, že je projevem jejich svobodné a skutečné vůle a že nebyla uzavřena v tísní ani za nápadně nevýhodných podmínek.

Tato smlouva se vyhotovuje ve dvou stejnopisech, kdy každá ze smluvních stran obdrží po jednom.

Tato smlouva byla schválena Radou města Kadaně usnesením č. 243/2015 ze dne 5. 3. 2015.

V Kadani dne 10. března 2015

Dárce:

Za obdarovaného:



Jarmila Havlíčková





PaedDr. Jiří Kulháněk

Dodatek č. 7 ke smlouvě o výpůjčce č. 9355/07 ze dne 2.1.2008
ve znění dodatků č. 1 ze dne 3.3.2012, dodatku č. 2 ze dne 27.6.2008, dodatku č. 3 ze dne 16.5.2008, dodatku č. 4 ze dne 18.3.2011, dodatku č. 5 ze dne 1.6.2012, dodatku č. 6 ze dne 1.10.2012
uzavřený mezi

Městem Kadaň
zastoupeným starostou města PaedDr. Jiřím Kulhánkem
Mírové nám. čp. 1, Kadaň 432 01
IČO: 00261912
(dále jen půjčitel)

a

Kulturním zařízením Kadaň, příspěvková organizace
zastoupená Mgr. Janem Losenickým
se sídlem Kadaň, Čechova 147
IČ: 75110245
(dále jen vypůjčitel)

Dne 2.1.2008 uzavřeli shora uvedení účastníci smlouvy o výpůjčce č. 9355/07. Z důvodu naplnění usnesení rady města ze dne 23.10.2012, č. 673/2012 uzavírají účastníci smlouvy dodatek č. 7. Tento dodatek navyšuje předmět smlouvy o nebytové prostory v objektu „Středověké bašty“, ul. Sokolovská v Kadani postaveného na par. č. 406 - zastavěná plocha v k. ú. Kadaň, které se nacházejí v suterénu, v přízemí a v 1. nadzemním podlaží objektu a mají celkovou výměru 216 m² a budou využívány jako expoziční prostor a to doplněním odstavce č.1, čl. I. Předmět nájmu. Dále tento dodatek upravuje čl. II Podmínky výpůjčky o doplnění odst.č. 8.

Nové znění:

I.
Předmět smlouvy

1. Půjčitel je ke dni 1.1.2008 výlučným vlastníkem hmotného a nehmotného majetku, který je uveden v příloze č.1 této smlouvy (nemovitý majetek, movitý majetek), která je její nedílnou součástí.

Dále je půjčitel vlastníkem:

- nebytových prostor (bývalé hradní restaurace – změna užívání na muzeum) o celkové výměře 459,6 m² nacházející se v 1. nadzemním podlaží (96,5 m²), 1. podzemním podlaží (253,8 m²) a 2. podzemním podlaží (109,3 m²) v objektu čp. 567, ul. Tyršova v k. ú. Kadaň (viz. příloha č. 2 smlouvy - zakres prostor), včetně technického zázemí /plynová kotelna s EPS + plynový bojler pro ohřev vody – 3. a 4. NP/

- nebytové prostory (Galerie Karla Havlíčka“) o celkové výměře 95,6 m² (včetně plynového kotle) v objektu čp. 567, ul. Tyršova v k.ú. Kadaň a dále o uměleckých děl ve vlastnictví města (získané na základě darovací smlouvy č. 6752/05 a dodatku č. 1 uzavřených mezi městem Kadaň a Jarmilou Havlíčkovou)

- nebytových prostor (využití: expoziční prostor) v objektu „Středověké bašty“, ul. Sokolovská v Kadani postaveného na par. č. 406 - zastavěná plocha v k. ú. Kadaň. Nebytové prostory se nacházejí v suterénu, v přízemí a v 1. nadzemním podlaží objektu (jednotlivé nebytové prostory jsou vyznačeny v příloze č. 1 tohoto dodatku). Nebytové prostory - místnosti v suterénu, přízemí a v 1. nadzemním podlaží mají celkovou výměru 216 m². Nebytové prostory mají výměru : suterén 58 m², přízemí 92 m² a 1. nadzemní podlaží 66 m².

2. Touto smlouvou půjčitel půjčuje uvedený majetek bezúplatně vypůjčiteli, aby jej užíval za podmínek stanovených touto smlouvou a „Vnitřními pravidly zřizovatele pro hospodaření s majetkem města svěřeným do užívání příspěvkovým organizacím města“ schválenými zastupitelstvem města Kadaně dne 28.6.2001, ve znění jejich změn schválených tímto orgánem dne 16.5.2002, 29.5.2003 a 29.11.2007 (dále jen „Vnitřní pravidla“). Schválená „Vnitřní pravidla“ tvoří přílohu č.1 zřizovací listiny vypůjčitele.

II.

Podmínky výpůjčky

1. Půjčitel předává vypůjčiteli předmět výpůjčky ve stavu způsobilém k jeho řádnému užívání, což vypůjčitel podpisem této smlouvy potvrzuje.
2. Po dobu, po kterou bude vypůjčitel na základě této smlouvy předmět výpůjčky užívat, je povinen ho užívat řádně v souladu s účelem stanoveným touto smlouvou a „Vnitřními pravidly“.
3. Vypůjčitel je povinen zajišťovat údržbu vypůjčeného majetku a chránit ho před poškozením, ztrátou a zničením. Vypůjčitel hradí náklady spojené s jeho běžnou údržbou, náklady na revize v souladu s příslušnými obecně závaznými předpisy a náklady na jeho provoz, nedohodnou-li se smluvní strany jinak.
4. Vypůjčitel je oprávněn majetek technicky zhodnocovat za podmínek stanovených „Vnitřními pravidly“.
5. Půjčitel prohlašuje, že vypůjčený majetek je řádně pojištěn.
6. Půjčitel má právo požadovat vrácení půjčených věcí, a to i před skončením doby výpůjčky, pokud by vypůjčitel věci neužíval řádně nebo v rozporu s touto smlouvou či „Vnitřními pravidly“.
7. Vypůjčitel je povinen v souvislosti s výpůjčkou nebytových prostor (bývalé hradní restaurace – změna užívání na muzeum) ul. Tyršova v k. ú. Kadaň, v případě znečištění společného prostoru chodby (příspěvkovou organizací KZK), užívaného spolu s obyvateli a pracovníky domu s pečovatelskou službou, okamžitě zajistit úklid nečistoty, jinak provádět úklid těchto prostor min. 1x týdně.
8. Vypůjčitel je povinen v souvislosti s výpůjčkou nebytových prostor „Středověké bašty“ (expoziční prostor) provádět úklid nástupní plochy (chodníku) před pronajatými prostory v souladu s bezpečnostními předpisy.

Ostatní ustanovení Smlouvy, dodatku č.1, č.2 a č.3, č.4, č.5, č.6 zůstávají dodatkem č. 7 nedotčena. Tento dodatek nabývá platnosti dnem jeho podpisu poslední ze smluvních stran a účinnosti od 1.1.2013. Uzavření tohoto dodatku bylo schváleno Radou Města Kadaně usnesením č. 673/2012 ze dne 23.10.2012. Dodatek č. 7 je vyhotoven ve čtyřech stejnopisech, po dvou pro každou ze smluvních stran.

Obě smluvní strany prohlašují, že s obsahem tohoto dodatku souhlasí, že ho uzavírají podle své pravé a svobodné vůle, nikoliv pod nátlakem a za nápadně nevýhodných podmínek, na důkaz čeho připojují níže své podpisy.

V Kadani dne: 20.12.2012



 Za půjčitele



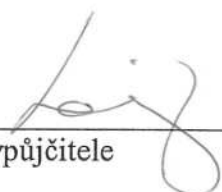

 Za vypůjčitele

Kulturní zařízení Kadaň
 příspěvková organizace ①
 Čechova 147, 432 01 KADAŇ
 IČ: 75110245

Příloha : - zakres doplněných nebytových prostor



PŘÍLOHA č. 1

Č. MÍST.	ÚČEL MÍSTNOSTI	M ²	DRUH PODLAHY	Č. PODL.	ÚPRAVA POVRCHU	
					STĚN	STROPU
0.01	SCHODIŠŤOVÁ HALA	12,5	KER. DLAŽBA - SOKL	1	OH. VÁP. ŠTUK. BÍLÁ	OHÍTKA VÁP. BÍLÁ
0.02	WC ŽENY	5,15	KER. DLAŽBA	1	KER. DL. V. 2250	SÁDEKART. P. V. 2250
0.03	WC MUŽI	4,80	KER. DLAŽBA	1	- II -	- II -
0.04	SPRCHA UKLID. KOMBRA	2,60	KER. DLAŽBA	1	- II -	OHÍTKA VÁP. BÍLÁ
0.05	VÝEVKA WC ZAMĚSTNANCI	1,60	KER. DLAŽBA	1	- II -	OHÍTKA VÁP. BÍLÁ
0.06	ŠATNA ZAM.	12,50	KER. DLAŽBA	1	OHÍTKA VÁP. ŠTUK. BÍLÁ	
0.07	UMÝVÁRNA ZAM.	2,40	KER. DLAŽBA	1	KER. DL. V. 2250	OH. VÁP. ŠTUK. BÍLÁ
0.08	SKLAD	29,0	KER. DLAŽBA	1	OH. VÁP. ŠTUK. BÍLÁ	OHÍTKA VÁP. BÍLÁ

RUŠI SE

 Račnice 20, PSČ 431 53
 IČO: 14857456
 tel. 183 - 5909221109
 ISÚ Brno 167047 - 441 / 0100
 TEL.: 0398 / 392160, 392161

 PROJEKT 07 Kříženeckého 322, 152 53, Praha 5 tel. (0042-2) 62 80 423, fax 6445 215	AKCE KADAŇ - HRADBA BAŠŤA č. 2 REKONSTRUKCE	VED. PROJ. ING. HNAŤ ZOD. PROJ. B. HORÁK SPOLUPR. J. MALÁ Z. DOVÁKOVÁ ZAK. č. 04050014 40
	OBJEDNÁVATEL MÚ. KADAŇ	VÝKRES suferén

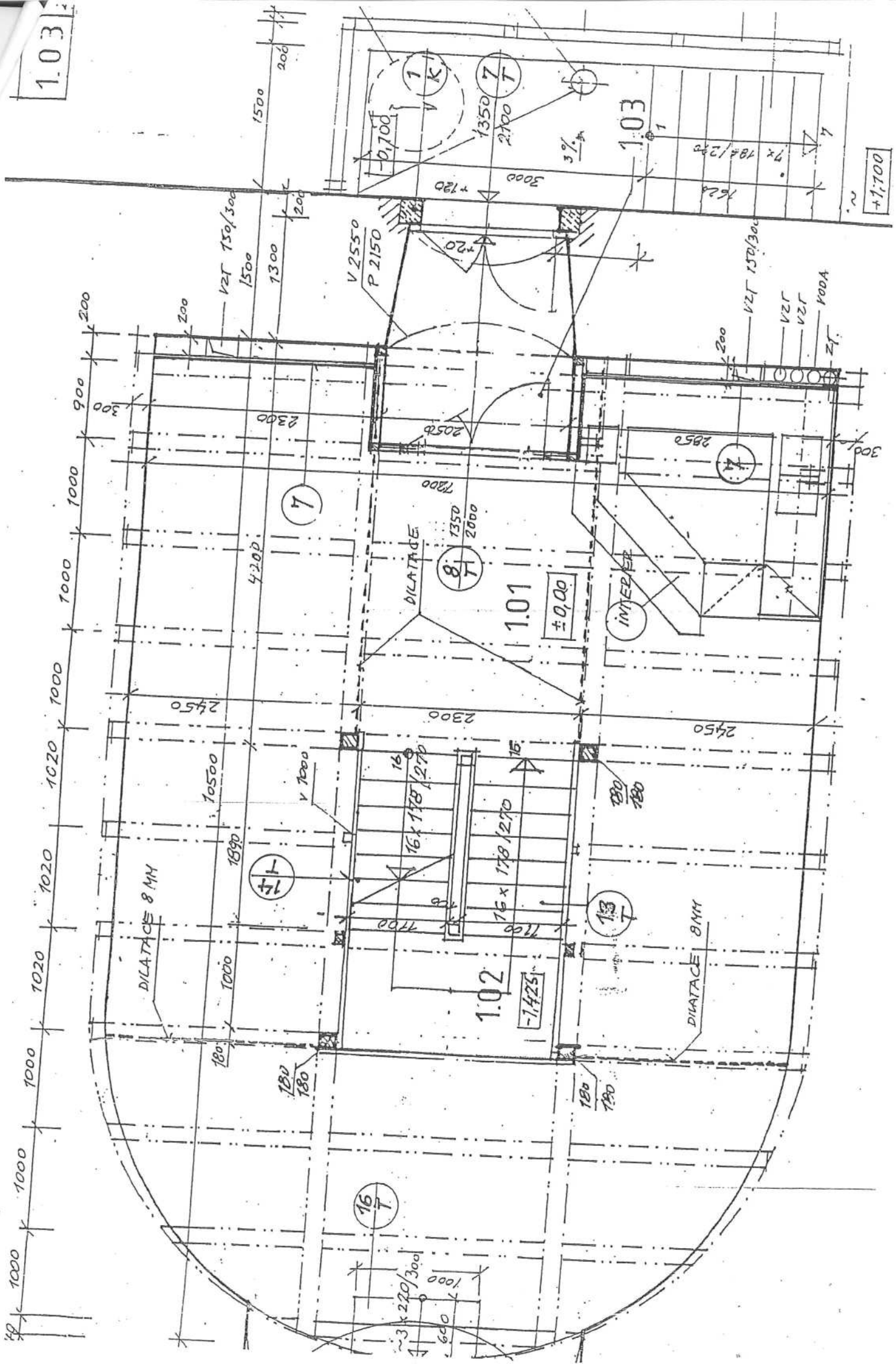

1.03

+1.700

1.03

1.01

1.02

16

14

13

8

7

7

7

DILATACE

INTERER

DILATACE 8 MM

DILATACE 8 MM

± 0.00

-1.425

3 x 220/300

600

16 x 178/270

16 x 178/270

V 2550

P 2150

V 2150

V 150/300

V 150/300

V 150/300

V 150/300

V 150/300

V 150/300

V 150/300

V 150/300

V 150/300

V 150/300

V 150/300

V 150/300

V 150/300

V 150/300

V 150/300

V 150/300

V 150/300

V 150/300

V 150/300

Č. MÍST.	ÚČEL MÍSTNOSTI	M ²	DRUH PODLAHY	Č. PODL.	ÚPRAVA PLOCHY	
					STĚN	STROPU
1.01	OBČERSTVENÍ	56,4	KER. DLAŽDICE	2	KAM. ZDIVO VÝPĚŘOVÁNÍ	DŘEVĚNÝ HOŘENO-MATNÝ LAK
1.02	SCHODIŠTĚ	7,0	DUBOVÝ OBKLAD	6	OMÍTKA VÁP. STĚN	DŘEVĚNÝ HOŘENO-MATNÝ LAK
1.03	ZÁDVEŘÍ	3,6	KLER. DLAŽDICE	2	KAMENNÉ ZDIVO VÝPĚŘOVÁNÍ	—

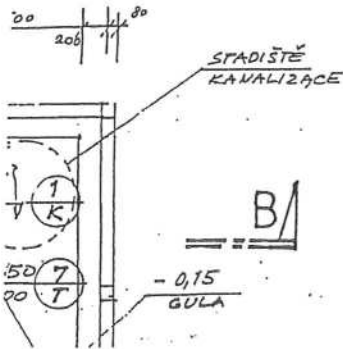

LEGENDA MATERIÁLU:

- BOURÁ SE
- STAVANICÍ KAMENNÉ ZDIVO BAŠTY SE VÝČETÍ HLAVKOVÉ VÝPĚŘOVÁNÍ DO VEJK. LICE KAMENNÉ
- DOZDÍVKY Z LOMOVÉHO KAMENE NA MALTU HCSD S VÝPĚŘOVÁNÍM DO ROVIN KAMENNÉ
- ZDIVO Z CP A ODVÝCH 290/170/65 NA MALTU HVC ZT
- BETON ZÁKLADY DC
- MAZANIN R 70
- STAVANICÍ KAMENNÉ OSTĚNÍ
- NOVÉ KAMENNÉ OSTĚNÍ (OPRACOVANÝ KÁMEL)

- PROJEKT 07 Kříženeckého 322, 152 53, Praha 5 tel. (0042-2) 62 80 423, fax 6445 215	AKCE KADAŇ - HRADBY BAŠTA Č. 2 REKONSTRUKCE	VED. PROJ. ING. HNAŤ ZOD. PROJ. 3. HORAČEK SPOLUPR. J. HALA Z. NOVÁKOVÁ ZAK. Č. 0 495 0011 40
	OBJEDNAVATEL MÚ KADAŇ	VÝKRES přízemí
		PROFESE ČÍSLO 3

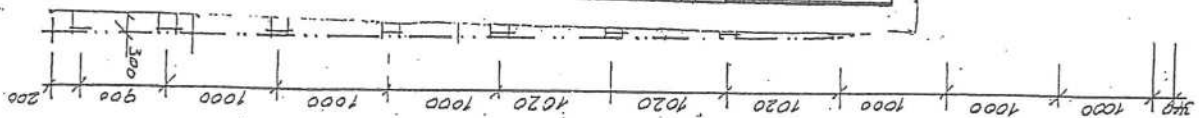

Č. MÍST.	ÚČEL MÍSTNOSTI	M ²	DRUH PODLAHY	Č. PODL.	ÚPRAVA POVRCHU	
					STĚN.	STROPU
2.01	OBČERSTVENÍ	66,0	DUBOVÉ FOSNY	3	KAM. ZDIVO VYSPÁROVÁNO	DŘEVĚNÍ TRÁMOVY MORENO +1
2.02	SCHODIŠTĚ	7,0	DUBOVÉ FOSNY		-	-

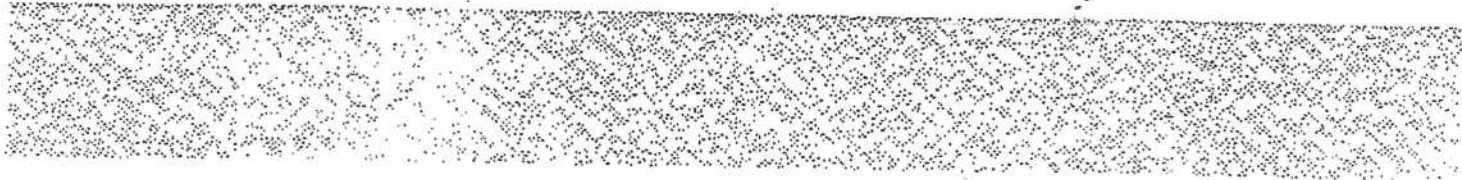

 R - PROJEKT 07 Křfženeckého 322, 152 53; Praha 5 tel. (0042-2) 62 80 423, fax 6445 215	AKCE KADAŇ - HRADBY BAŠTA Č. 2 REKONSTRUKCE	VED. PROJ. ING. HNÁT ZOD. PROJ. B. HORÁK SPOLUPR. J. MALA
	OBJEDNAVATEL MÚ KADAŇ	VÝKRES 1. patro
		4 PROFESE ČÍSL

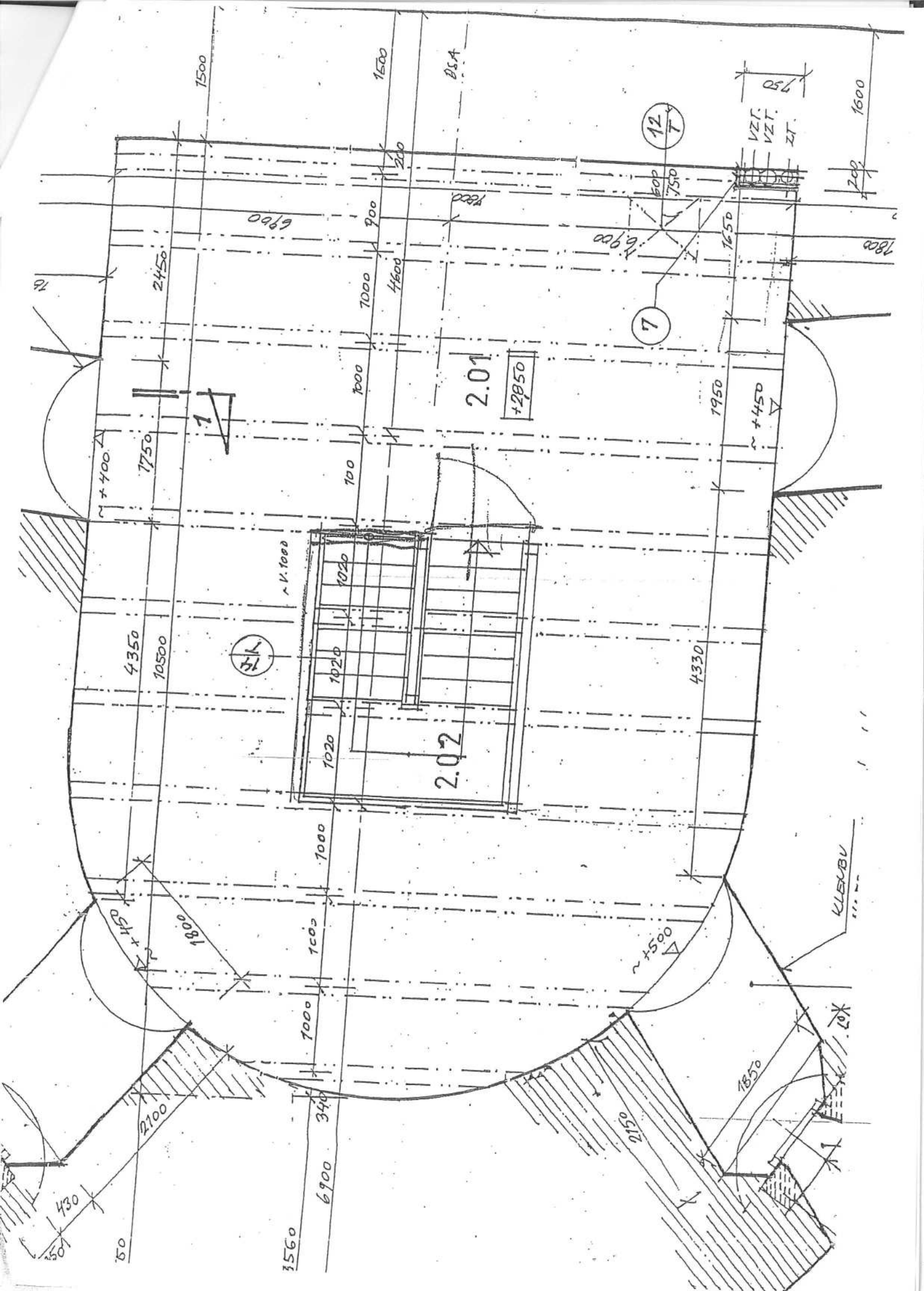

Dodatek č. 8
ke Smlouvě o výpůjčce
 ze dne 1.1.2008

Smluvní strany:

1. **Město Kadaň**, sídlo městského úřadu: Mírové nám. 1, 432 01 Kadaň, IČ: 00261912 (dále jen „půjčitel“), zastoupené PaedDr. Jiřím Kulhánkem, starostou, na straně jedné

a

2. **Kulturní zařízení Kadaň**, příspěvková organizace, se sídlem Kadaň, Čechova 147, 432 01 Kadaň, IČ: 75110245 (dále jen „vypůjčitel“), zastoupená Mgr. Janem Losenickým, ředitelem organizace, na straně druhé

uzavírají podle ustanovení § 657 a násl. občanského zákoníku
 dodatek ke smlouvě o výpůjčce za dále stanovených podmínek

Předmět dodatku:

Půjčitel tímto dodatkem vyřazuje vypůjčiteli z výpůjčky níže uvedenou část majetku, jehož celkový seznam je uveden ve smlouvě o výpůjčce č. 9355/07 ze dne 1.1.2008, která tvoří přílohu č. 2 Zřizovací listiny Kulturního zařízení Kadaň:

Inv. číslo	Název	Požizovací cena
1-6990	Komoda s nástavcem	2 000,00 Kč
1-6991	Komoda s nástavcem	2 000,00 Kč
16992	Stůl dřevěný 19. století	1 000,00 Kč

Tento dodatek byl schválen radou města dne 18.4.2013 pod číslem usnesení 421/2013 a nabývá účinnosti podpisem obou stran.

Dodatek je vyhotoven ve čtyřech exemplářích s platností originálu, z nichž obě strany obdrží po dvou.

V Kadani dne:

25-04-2013



půjčitel

PaedDr. Jiří Kulhánek



V Kadani dne:

Kulturní zařízení Kadaň
 příspěvková organizace ①
 Čechova 147, 432 01 KADAŇ
 IČ: 75110245

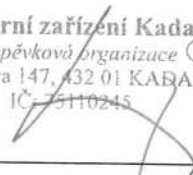
 vypůjčitel

Mgr. Jan Losenický

OTÚ-MAJ/128/2011/Kr (4804)

Dodatek č. 9 ke smlouvě o výpůjčce č. 9355/07 ze dne 2.1.2008
 ve znění dodatků č. 1 ze dne 3.3.2012, dodatku č. 2 ze dne 27.6.2008, dodatku č. 3 ze dne
 16.5.2008, dodatku č. 4 ze dne 18.3.2011, dodatku č. 5 ze dne 1.6.2012, dodatku č. 6 ze
 dne 1.10.2012, dodatku č. 7 ze dne 20.12.2012, dodatku č. 8 ze dne 25.4.2013
 uzavřený mezi

Městem Kadaň
 Jednající: starosta města PaedDr. Jiří Kulháněk
 Mírové nám. čp. 1, Kadaň 432 01
 IČ: 00261912
 DIČ: CZ00261912
(dále jen půjčitel)

a

Kulturním zařízením Kadaň, příspěvková organizace
 Jednající: ředitel příspěvkové organizace Mgr. Jan Losenický
 se sídlem Kadaň, Čechova 147
 IČ: 75110245
(dále jen vypůjčitel)

Dne 2.1.2008 uzavřeli shora uvedení účastníci smlouvy o výpůjčce č. 9355/07. Z důvodu naplnění usnesení rady města ze dne 22.8.2013, č. 702/2013 uzavírají účastníci smlouvy dodatek č. 9. Tento dodatek navyšuje předmět smlouvy o nebytovou prostorou: místnost 1.12 v 1NP/přízemí/ o výměře 55,20 m² v budově čp. 567 k.ú. Kadaň (kadaňský hrad), která bude využívána jako – kostýmní sklad a to doplněním odstavce č.1, čl. I. Předmět nájmu. Dále tento dodatek upravuje čl. II Podmínky výpůjčky o doplnění odst.č. 9, který upravuje úhradu za spotřebu elektrické energie a vytápění ÚT v prostorách kostýmního skladu.

Nové znění:

I.
Předmět smlouvy

1. Půjčitel je ke dni 1.1.2008 výlučným vlastníkem hmotného a nehmotného majetku, který je uveden v příloze č.1 této smlouvy (nemovitý majetek, movitý majetek), která je její nedílnou součástí.

Dále je půjčitel vlastníkem:

- nebytových prostor (bývalé hradní restaurace – změna užívání na muzeum) o celkové výměře 459,6 m² nacházející se v 1. nadzemním podlaží (96,5 m²), 1. podzemním podlaží (253,8 m²) a 2. podzemním podlaží (109,3 m²) v objektu čp. 567, ul. Tyršova v k. ú. Kadaň (viz. příloha č. 2 smlouvy - zakres prostor), včetně technického zázemí /plynová kotelna s EPS + plynový bojler pro ohřev vody – 3. a 4. NP/

- nebytové prostory (Galerie Karla Havlíčka“) o celkové výměře 95,6 m² (včetně plynového kotle) v objektu čp. 567, ul. Tyršova v k.ú. Kadaň a dále o uměleckých děl ve vlastnictví města (získané na základě darovací smlouvy č. 6752/05 a dodatku č. 1 uzavřených mezi městem Kadaň a Jarmilou Havlíčkovou)

- nebytových prostor (využití: expoziční prostor) v objektu „Středověké bašty“, ul. Sokolovská v Kadani postaveného na par. č. 406 - zastavěná plocha v k. ú. Kadaň. Nebytové prostory se nacházejí v suterénu, v přízemí a v 1. nadzemním podlaží objektu (jednotlivé nebytové prostory jsou vyznačeny v příloze č. 1 tohoto dodatku). Nebytové prostory - místnosti v suterénu, přízemí a v 1. nadzemním podlaží mají celkovou výměru 216 m² Nebytové prostory mají výměru : suterén 58 m², přízemí 92 m² a 1. nadzemní podlaží 66 m²

- nebytové prostory - místnosti 1.12 v 1NP/přízemí/ o výměře 55,20 m² v budově čp. 567 k.ú. Kadaň (kadaňský hrad), která bude využívána jako – kostýmní sklad

2. Touto smlouvou půjčitel půjčuje uvedený majetek bezúplatně vypůjčitel, aby jej užíval za podmínek stanovených touto smlouvou a „Vnitřními pravidly zřizovatele pro hospodaření s majetkem města svěřeným do užívání příspěvkovým organizacím města“ schválenými zastupitelstvem města Kadaně dne 28.6.2001, ve znění jejich změn schválených tímto orgánem dne 16.5.2002, 29.5.2003 a 29.11.2007 (dále jen „Vnitřní pravidla“). Schválená „Vnitřní pravidla“ tvoří přílohu č.1 zřizovací listiny vypůjčitele.

II.

Podmínky výpůjčky

1. Půjčitel předává vypůjčitelu předmět výpůjčky ve stavu způsobilém k jeho řádnému užívání, což vypůjčitel podpisem této smlouvy potvrzuje.
2. Po dobu, po kterou bude vypůjčitel na základě této smlouvy předmět výpůjčky užívat, je povinen ho užívat řádně v souladu s účelem stanoveným touto smlouvou a „Vnitřními pravidly“.
3. Vypůjčitel je povinen zajišťovat údržbu vypůjčeného majetku a chránit ho před poškozením, ztrátou a zničením. Vypůjčitel hradí náklady spojené s jeho běžnou údržbou, náklady na revize v souladu s příslušnými obecně závaznými předpisy a náklady na jeho provoz, nedohodnou-li se smluvní strany jinak.
4. Vypůjčitel je oprávněn majetek technicky zhodnocovat za podmínek stanovených „Vnitřními pravidly“.
5. Půjčitel prohlašuje, že vypůjčený majetek je řádně pojištěn.
6. Půjčitel má právo požadovat vrácení půjčených věcí, a to i před skončením doby výpůjčky, pokud by vypůjčitel věci neužíval řádně nebo v rozporu s touto smlouvou či „Vnitřními pravidly“.
7. Vypůjčitel je povinen v souvislosti s výpůjčkou nebytových prostor (bývalé hradní restaurace – změna užívání na muzeum) ul. Tyršova v k. ú. Kadaň, v případě znečištění společného prostoru chodby (příspěvkovou organizací KZK), užívaného spolu s obyvateli a pracovníky domu s pečovatelskou službou, okamžitě zajistit úklid nečistoty, jinak provádět úklid těchto prostor min. 1x týdně.
8. Vypůjčitel je povinen v souvislosti s výpůjčkou nebytových prostor „Středověké bašty“ (expoziční prostor) provádět úklid nástupní plochy (chodníku) před pronajatými prostorami v souladu s bezpečnostními předpisy.

9. Vypůjčitel je povinen v souvislosti s výpůjčkou nebytové prostory - místnosti 1.12 v 1NP/přízemí/ o výměře 55,20 m² v budově čp. 567 k.ú. Kadaň (kadaňský hrad) provádět úhradu za spotřebu elektrické energie a vytápění ÚT formou platby paušální částky ve výši 2300,-Kč měsíčně na účet půjčitele.

Ostatní ustanovení Smlouvy, dodatku č.1, č.2 a č.3, č.4, č.5, č.6, č.7, č.8 zůstávají dodatkem č.9 nedotčena. Tento dodatek nabývá platnosti dnem jeho podpisu poslední ze smluvních stran a účinnosti od 1.9.2013. Uzavření tohoto dodatku bylo schváleno Radou Města Kadaně usnesením č. 702/2013 ze dne 22.8.2013. Dodatek č. 9 je vyhotoven ve čtyřech stejnopisech, po dvou pro každou ze smluvních stran.

Obě smluvní strany prohlašují, že s obsahem tohoto dodatku souhlasí, že ho uzavírají podle své pravé a svobodné vůle, nikoliv pod nátlakem a za nápadně nevýhodných podmínek, na důkaz čeho připojují níže své podpisy.

V Kadani dne: 3.9.2013



Za půjčitele





Za vypůjčitele

Příloha : - zakres doplněných nebytových prostor

