

# Rámcová smlouva kupní č. S 12/18 na dodávky speciálních snímačů a dalších komponentů

číslo smlouvy prodávajícího: [REDACTED]

Smluvní strany:

## 1. VOP CZ, s. p.

se sídlem: Dukelská 102, 742 42 Šenov u Nového Jičína  
zastoupen: Ing. Markem Špokem, PhD., ředitelem podniku  
[REDACTED] na základě plné moci  
ze dne 6.10.2017  
IČ: 00000493  
DIČ: CZ00000493  
zapsána v obchodním rejstříku vedeném Krajským soudem v Ostravě, oddíl AXIV, vložka 150  
bankovní spojení: [REDACTED]

(dále jen „kupující“)

a

## 2. SICK spol. s r.o.

se sídlem: Ukrajinská 1487/2a, 101 00 Praha 10 - Vršovice  
zastoupena/jednající: Ing. Jindřichem Haškem, jednatelem  
IČ: 44849036  
DIČ: CZ44849036  
zapsána v obchodním rejstříku vedeném Městským soudem v Praze, oddíl C,  
vložka 8007  
bankovní spojení: [REDACTED]

(dále jen „prodávající“)

uzavřely níže uvedené dne, měsíce a roku dle ustanovení § 2079 a násl. zákona č. 89/2012 Sb., občanský zákoník (dále jen „občanský zákoník“), tuto Rámcovou smlouvu na dodávky speciálních snímačů a dalších komponentů (dále jen „smlouva“).

### I. Úvodní ustanovení

1. Tato smlouva se mezi výše uvedenými smluvními stranami uzavírá na základě výsledku výběrového řízení na zadání veřejné zakázky v zjednodušeném podlimitním řízení s názvem „Dodávky speciálních snímačů a dalších komponentů“.
2. Účelem této smlouvy je zabezpečení pravidelných dodávek speciálních snímačů a dalších komponentů, odpovídajících jakostním parametrům kupujícího, a to podle ceníku v příloze č.1 a technické specifikace v příloze č. 2 této smlouvy (dále jen „zboží“). Kupující je v souvislosti s jeho předmětem podnikání vázán potřebou zajistit si pravidelnou dodávku zboží splňující potřebné kvalitativní nároky a rovněž specifické technické parametry dle této smlouvy. Ustanovení této smlouvy je třeba vykládat v souladu s Výzvou k podání nabídky a k prokázání kvalifikace k veřejné zakázce, na jejímž základě je uzavřena tato smlouva, jakož i v souladu s nabídkou prodávajícího, coby dodavatele, na plnění veřejné zakázky.

### II. Předmět plnění

1. Předmětem plnění této smlouvy je závazek prodávajícího průběžně dodávat kupujícímu výše specifikované zboží, a převést vlastnické právo ke zboží z prodávajícího na kupujícího. Součástí závazku prodávajícího je rovněž doprava zboží prodávajícím do místa plnění dle čl. VII. této smlouvy.

2. Prodávající je pro účely dodání zboží kupujícímu vázán veškerými podmínkami této smlouvy, jako i podmínkami uvedenými v příslušné dílčí smlouvě.
3. Kupující se zavazuje uhradit prodávajícímu za dílčí dodání zboží, které je dodané v souladu se všemi podmínkami této smlouvy a příslušné dílčí smlouvy, kupní cenu specifikovanou níže.
4. Konkrétní specifikace a množství zboží budou vždy uvedeny v příslušné dílčí smlouvě uzavřené mezi kupujícím a prodávajícím na základě této smlouvy a postupem předvídaným v této smlouvě.
5. Jednotlivé dílčí smlouvy budou uzavírány v rozsahu, množství, počtech a termínech dle požadavků a provozních potřeb kupujícího.

### III. Uzavírání dílčích smluv

1. Kupující je oprávněn doručit prodávajícímu v souladu a za podmínek stanovených touto smlouvou závaznou písemnou objednávkou na zboží (dále jen „objedávka“). Objedávka musí být učiněna písemně a doručena prodávajícímu prostřednictvím držitele poštovní licence, telefaxu, osobně nebo na e-mailovou adresu kontaktní osoby prodávajícím určené v čl. XI. bod 6 této smlouvy.
2. Objedávka bude obsahovat zejména označení smluvních stran, číslo objednávky, číslo této smlouvy, požadované množství zboží, označení zboží podle přílohy č. 1 této smlouvy a stanovení ceny (jednotková cena či cena celkem).
3. Prodávající je povinen objednávku nejpozději do 2 pracovních dnů ode dne jejího doručení písemně potvrdit a toto potvrzení doručit prostřednictvím držitele poštovní licence, telefaxu, osobně nebo na e-mailovou adresu kontaktní osoby kupujícím určené v čl. XI. bod 6 této smlouvy. Prodávající je povinen objednávkou potvrdit tak, že objednávku opatří alespoň datem, kdy k potvrzení objednávky došlo, razítkem prodávajícího, jménem, příjmením, uvedením pracovního zařazení a podpisem zaměstnance, který objednávku potvrzuje. V případě potvrzení objednávky e-mailem není razítko a podpis odpovědného zaměstnance vyžadován.
4. Doručením řádně potvrzené objednávky kupujícímu dojde k uzavření dílčí smlouvy, jejíž obsah je vymezen objednávkou a touto smlouvou. Dokud nebyla prodávajícím řádně potvrzená objednávka doručena kupujícímu, může být kupujícím bez dalšího odvolána. V případě, že prodávající nepotvrdí objednávku řádně a včas, je v prodlení.
5. Prodávající není oprávněn v objednávce kupujícího činit jakékoli změny, dodatky či odchylky. K případným změnám, dodatkům či odchylkám provedeným prodávajícím v potvrzené objednávce se nepřihlíží. Kupující je však oprávněn případné dodatky, odchylky nebo jiné změny objednávky provedené prodávajícím výslovně (písemně nebo v textové podobě) dodatečně přijmout.
6. Smluvní strany jsou povinny bezodkladně oznámit druhé smluvní straně změny kontaktních osob uvedených v čl. XI. bod 6. této smlouvy, a které nastanou v průběhu trvání této smlouvy. V případě, že smluvní strany povinnosti uvedené v tomto bodě nesplní, má se za to, že jsou oprávněni všichni zaměstnanci smluvních stran.
7. Kupující se na základě této smlouvy nezavazuje odebrat jakékoliv závazné množství a neuzavírá s prodávajícím výhradní smluvní vztah na dodávky dílů specifikovaných v příloze č. 1 a č. 2 této smlouvy.

### IV. Kupní cena

1. Kupní cena za jednotlivé zboží je sjednána v souladu s nabídkovou cenou uvedenou v nabídce prodávajícího, která je závazným podkladem pro uzavření této smlouvy a pro stanovení kupní ceny v příslušné objednávce. Cenová nabídka se stává součástí smlouvy jako příloha č. 1 této smlouvy.
2. Jednotkové ceny uvedené v příloze č. 1 této smlouvy, jsou uvedeny v korunách českých bez daně z přidané hodnoty.
3. Prodávající je povinen stanovit cenu zboží ve své nabídce v souladu s technickými a kvalitativními požadavky kupujícího uvedenými v příloze č. 1 a příloze č. 2 této smlouvy.

4. Součástí shora sjednané kupní ceny je veškeré plnění prodávajícího z titulu splnění jeho závazků, ke kterým se zavázal na základě této smlouvy. Kupní cena zahrnuje zejména, nikoliv však pouze:
  - dodání požadovaného množství zboží prodávajícím kupujícímu do místa plnění dle této smlouvy;
  - dopravu zboží do místa plnění dle této smlouvy;
  - dodání zboží ve vhodném přepravním a manipulačním uskupení, řádně zabezpečeném proti samovolnému uvolnění a pohybu jednotlivých balení;
  - kompletní dokumentaci dodávaného zboží;
  - převzetí a odvoz zboží dodaného v rozporu s podmínkami této smlouvy či dílčí smlouvy;
  - poskytnutí 1 ks vzorku zboží kupujícímu před jejich samotným dodáním na vyžádání kupujícího;
  - na vyžádání kupujícího odebrání a likvidaci veškerého obalového a vázacího materiálu použitého pro zajištění vhodného uskupení dodávaného zboží v souvislosti s jeho dopravou a manipulací.
5. Prodávající odpovídá za to, že sazba daně z přidané hodnoty bude ve vztahu ke všem dodávkám zboží dle této smlouvy stanovena v souladu s platnými právními předpisy.

## V. Platební podmínky

1. Úhrada dílčí kupní ceny bude provedena bezhotovostně na číslo účtu prodávajícího uvedené v záhlaví této smlouvy, a to po řádném dodání předmětného zboží v rámci každého dílčího závazkového vztahu uzavřeného na základě objednávky a současně po podpisu příslušného dodacího listu kupujícím. Kupující nebude prodávajícímu poskytovat zálohy před zahájením či v průběhu plnění.
2. Podkladem pro úhradu kupní ceny dodaného zboží budou jednotlivé daňové doklady – faktury, které budou splňovat náležitosti daňového dokladu dle ustanovení § 28 zákona č. 235/2004 Sb., o dani z přidané hodnoty, a náležitosti stanovené dle ustanovení § 435 občanského zákoníku, jako i ostatní náležitosti dle zvláštních právních předpisů (dále jen „faktura“). Faktura bude obsahovat číslo smlouvy a dílčí smlouvy a bude vystavena zvláště na každý dílčí závazkový vztah, resp. dodávku zboží dle příslušné objednávky.
3. Lhůta splatnosti faktury bude činit 60 kalendářních dnů ode dne doručení faktury kupujícímu, nestanoví-li kupující jinak. Lhůta splatnosti pro placení jiných plateb z této smlouvy (smluvních pokut, úroků z prodlení, náhrady škody apod.) činí 30 kalendářních dnů ode dne doručení faktury druhé smluvní straně, nestanoví-li tato smlouva jinak.
4. Nebude-li příslušná faktura splňovat náležitosti uvedené v bodu 2 tohoto článku smlouvy nebo nebude v souladu s podmínkami této smlouvy, je kupující oprávněn tuto fakturu před uplynutím lhůty splatnosti vrátit bez úhrady prodávajícímu k provedení opravy s vyznačením důvodu vrácení. Prodávající provede opravu vystavením nové faktury. Od doby odeslání vadné faktury zpět prodávajícímu přestává běžet původní lhůta splatnosti. Nová lhůta splatnosti v trvání 60 kalendářních dnů běží opět ode dne doručení nově vyhotovené faktury kupujícímu.
5. Povinnost kupujícího zaplatit kupní cenu za dodané zboží je splněna dnem odepsání příslušné částky z bankovního účtu kupujícího.
6. Pokud kupující z jakéhokoli důvodu uplatní zajištění DPH poukázáním částky daně na účet u místně příslušného správce daně prodávajícího, považuje se snížená úhrada závazku prodávajícímu a daň zaplacená správcem daně za řádnou platbu bez nároku na jakékoli smluvní nebo zákonné sankce.
7. Prodávající se zavazuje do tří kalendářních dnů po uzavření této smlouvy poskytnout kupujícímu písemné potvrzení správce daně o své registraci k DPH a v případě změny plátce DPH nebo vyřazení z registrace rovněž do tří kalendářních dnů buď potvrzením, nebo sdělením o skutečnosti, že přestal být plátcem DPH.

## VI. Doba plnění

1. Tato smlouva se uzavírá na jeden rok ode dne oboustranného podpisu smlouvy.
2. Jednotlivé dílčí dodávky zboží budou vždy realizovány na základě objednávek vystavených kupujícím v době trvání této smlouvy.
3. Prodávající je povinen dodat zboží v termínu uvedeném kupujícím v konkrétní objednávce, nejpozději však do 20 pracovních dnů od potvrzení přijetí objednávky prodávajícím.
4. Předpokládaný termín zaslání 1. objednávky může být nejdříve druhý kalendářní den po podpisu smlouvy.

## VII. Místo plnění

1. Prodávající je povinen dodat veškeré zboží dle této smlouvy do sídla kupujícího, jež se nachází na adrese: VOP CZ s. p., Dukelská 102, 742 42 Šenov u Nového Jičína.
2. Prodávající je povinen dodat zboží do místa plnění dle bodu 1 tohoto článku smlouvy v pracovní dny mezi 7:00 – 14:00 hod., nebo v době určené kupujícím.
3. Prodávající je dále povinen dodat zboží do sjednaného místa plnění vhodným způsobem vzhledem k dopravní dostupnosti daného místa a povaze dodávaného zboží, jakož i ve vhodných obalech.

## VIII. Dodací podmínky

1. Prodávající je povinen dodat zboží kupujícímu v souladu s podmínkami této smlouvy a příslušné objednávky, přičemž za dodání zboží se považuje jeho převzetí kupujícím, a to na základě potvrzení této skutečnosti v dodacím listu.
2. Vlastnické právo ke zboží přechází na kupujícího okamžikem předání zboží kupujícímu prodávajícím v místě plnění podle čl. VII této smlouvy, a to na základě potvrzení této skutečnosti v dodacím listě.
3. Dodací list musí obsahovat alespoň následující náležitosti:
  - číslo dílčí smlouvy (potvrzené objednávky);
  - číslo této smlouvy;
  - označení smluvních stran;
  - datum a místo předání zboží;
  - popis zboží, které je na základě příslušného dodacího listu předáváno prodávajícím kupujícímu, a to včetně uvedení jeho identifikačních údajů dle přílohy č. 1 této smlouvy (číslo artiklu, název, množství apod.);
  - případné výhrady kupujícího k přebírané dodávce zboží;
  - případný důvod kupujícího pro odmítnutí převzetí zboží;
  - podpisy smluvních stran, resp. jimi pověřených osob.
4. Kupující není povinen převzít zboží zejména v následujících případech:
  - dodávané zboží vykazuje zjevné známky mechanického poškození či rozpor požadovaných kvalitativních vlastností;
  - dodávané zboží není dodáno způsobem předepsaným výrobcem;
  - prodávající dodal zboží do jiného místa plnění nebo v jiné době, než jak je sjednáno v této smlouvě;
  - prodávající nesplnil svoji povinnost poskytnout kupujícímu vzorky zboží dle čl. IV. odst. 4, přestože byl k tomu kupujícím vyzván.
5. Zjistí-li prodávající existenci překážky bránící mu v dodávce zboží dle této smlouvy kupujícímu, je bezodkladně povinen o této skutečnosti informovat kupujícího a současně učinit veškeré

nezbytné kroky vedoucí k eliminaci případné škody hrozící kupujícímu, a to zejména zajistit náhradní plnění odpovídající nesplněnému závazku prodávajícího.

6. V případě, že prodávající nesplní svoji povinnost z této smlouvy, spočívající v dodání zboží kupujícímu a současně neprodleně nezajistí náhradní plnění dle bodu 5 tohoto článku smlouvy, je kupující oprávněn zajistit si na náklady prodávajícího náhradní plnění tak, aby nedošlo k přerušení či k jakémukoliv omezení výroby kupujícího.
7. Proávající je povinen při dodání zboží do místa plnění, resp. areálu kupujícího, dodržovat veškeré zásady platné pro pohyb osob, vozidel a manipulaci s věcmi v tomto areálu, jakož i respektovat zavedená bezpečnostní opatření kupujícího (viz příloha č. 3 této smlouvy). Jakákoliv manipulace s dodávaným zbožím v areálu kupujícího je možná pouze za přítomnosti odpovědné osoby pověřené kupujícím. Proávající není oprávněn ke svévolnému umístění dodávaného zboží v areálu kupujícího. Za areál kupujícího se pro účely této smlouvy považují veškeré prostory v užívání kupujícího, které jsou nebo mohou být dotčeny dodáním zboží dle této smlouvy popřípadě objednávky.
8. Proávající nese veškerou odpovědnost za případné škody vzniklé kupujícímu v důsledku porušení povinností prodávajícího spojených s dodáním zboží dle této smlouvy popřípadě objednávky.
9. Dodá-li na základě smlouvy, resp. objednávky, prodávající větší množství zboží, než bylo ujednáno, není tím smlouva na toto větší množství zboží uzavřena. Ustanovení § 2093 občanského zákoníku se tak mezi smluvními stranami neuplatní.

#### **IX. Práva a povinnosti smluvních stran**

1. Proávající se zavazuje písemně informovat kupujícího o skutečnostech majících vliv na plnění smlouvy, a to neprodleně nejpozději následující pracovní den poté, kdy příslušná skutečnost nastane nebo prodávající zjistí, že by nastat mohla.
2. Proávající se zavazuje dodat kupujícímu pouze takové zboží, které splňuje požadavky kupujícího uvedené v této smlouvě, resp. objednávce, a které nebude vykazovat vady či poškození.
3. Kupující je oprávněn vrátit dodané zboží prodávajícímu kdykoliv v průběhu záruční doby z důvodu jeho vad či nevhodných vlastností, které dodatečně vyjdou najevo, nebo jež kupující zjistí. Proávající je v takovém případě povinen na vlastní náklady převzít od kupujícího veškeré nevhodné či vadné zboží a nahradit je dodávkou nového zboží odpovídajících vlastností, a to neprodleně po obdržení písemné reklamace kupujícího, pokud neuvede kupující jinak. Kupující v písemné reklamaci dle předchozí věty uvede důvod, pro který bylo zboží shledáno nevhodným či vadným ve vztahu k požadavkům kupujícího.
4. Dodá-li prodávající zboží, které neodpovídá požadavkům dle bodu 2 tohoto článku smlouvy, je povinen neprodleně po upozornění na tuto skutečnost kupujícím na vlastní náklady převzít od kupujícího, za podmínek platných pro dodání zboží dle této smlouvy, veškeré takto nevhodně dodané zboží, a nahradit je novou dodávkou zboží splňující veškeré podmínky dle této smlouvy, resp. objednávky. Za dodávku jiného zboží nese plnou odpovědnost prodávající, přičemž není rozhodné, zda kupující takto dodané zboží dle čl. VIII. smlouvy převzal.
5. Kupující je oprávněn kdykoliv v průběhu záruční doby požadovat doplnění informací týkajících se zejména:
  - řešení reklamací materiálového a chemického složení zboží;
  - postupu při likvidaci použitého či jinak znehodnoceného zboží.
6. Kupující je povinen poskytnout prodávajícímu součinnost nezbytnou pro naplnění účelu této smlouvy, a to zejména:
  - informovat prodávajícího o provozní době kupujícího;
  - umožnit prodávajícímu vjezd do místa plnění;
  - informovat prodávajícího o technickém a manipulačním vybavení kupujícího nacházejícím se v místě plnění;
  - poskytnout prodávajícímu vhodnou součinnost při manipulaci s dodávanými baleními zboží v místě plnění;

- zajistit vhodná bezpečnostní opatření spojená s dodáním a manipulací zboží v místě plnění.

#### **X. Jakost, záruka a vady dodávaného zboží**

1. Prodávající je povinen dodat zboží v dohodnutém množství, jakosti a provedení. Veškeré zboží dodávané prodávajícím kupujícímu z titulu této smlouvy, resp. objednávky, musí splňovat kvalitativní a technické požadavky dle této smlouvy.
2. Prodávající je povinen dodávat zboží, které nebude vykazovat vady či poškození.
3. Prodávající kupujícímu poskytuje na dodané zboží záruku za jakost ve smyslu ustanovení § 2113 a násl. občanského zákoníku v trvání 24 měsíců.
4. Kupující má v případě oprávněné reklamace vad dodaného zboží právo na bezplatné odstranění vady. V případě, že reklamovanou vadu není možno odstranit, má kupující právo na dodávku nového zboží odpovídajících vlastností nebo právo od této smlouvy či objednávky odstoupit a požadovat náhradu škody spočívající mj. i v případné náhradě sankcí hrazených kupujícím třetím osobám v důsledku pochybení prodávajícího.
5. Nebezpečí škody na dodávce zboží přechází na kupujícího okamžikem převzetí této dodávky kupujícím, a to na základě oboustranně podepsaného dodacího listu.
6. Kupující má právo vrátit zboží, s výjimkou zboží upraveného podle přání kupujícího, za podmínky, že zboží je vráceno zjevně nepoužité a nepoškozené, v originálním obalu porušeném pouze v míře nezbytně nutné pro prohlédnutí zboží. Lhůta pro vrácení zboží je 14 kalendářních dnů od data převzetí zboží.
7. Oznamovat vady a uplatňovat práva z odpovědnosti za ně (reklamace), bude kupující u prodávajícího písemně. Písemná forma je zachována rovněž při použití faxového přenosu nebo elektronické pošty - emailu.
8. Prodávající se zavazuje vyřídit reklamaci a odstranit vady nejpozději do 10 pracovních dnů od uplatnění práva z odpovědnosti za vady kupujícím, pokud se smluvní strany písemně nedohodnou jinak.
9. Prodávající je povinen vydat kupujícímu potvrzení o tom, kdy kupující právo z odpovědnosti za vady uplatnil, co je obsahem reklamace a jaký způsob vyřízení reklamace kupující požaduje, jakož i potvrzení o datu a způsobu vyřízení reklamace. Případně písemné odůvodnění zamítnutí reklamace.
10. Prodávající je povinen nahradit kupujícímu veškeré náklady, jež kupující účelně vynaložil v souvislosti s uplatněním práva z odpovědnosti za vady a odstraňováním vady. Tuto náhradu poskytne prodávající na bankovní účet kupujícího uvedený v záhlaví této smlouvy, a to na základě kupujícím řádně vystavené faktury, doručené prodávajícímu, se splatností 21 kalendářních dnů ode dne doručení. V případě, že faktura nebude mít odpovídající náležitosti, je prodávající oprávněn zaslat ji ve lhůtě splatnosti zpět kupujícímu k doplnění, aniž se tak dostane do prodlení s platbou. Lhůta splatnosti počíná běžet znovu od opětovného doručení náležitě doplněné či opravené faktury kupujícím.
11. Doba od uplatnění práva z odpovědnosti za vady se až do doby, kdy kupující po odstranění vady byl povinen předmět plnění převzít, do záruční doby nepočítá.

#### **XI. Sankční ujednání**

1. V případě prodlení prodávajícího s dodáním zboží je prodávající povinen zaplatit kupujícímu smluvní pokutu ve výši 0,5 % z ceny příslušné dodávky, minimálně však 1.000 Kč (slovy: jeden tisíc korun českých), a to vždy za každý i jen započatý den trvání prodlení prodávajícího se splněním této povinnosti.
2. Pro případ prodlení kupujícího se zaplacením faktury za dílčí plnění (objednávky), má prodávající právo požadovat po kupujícím zákonný úrok z prodlení.
3. Pokud prodávající neodstraní jakoukoli vadu zboží ve lhůtě stanovené v této smlouvě a zároveň v této lhůtě kupujícímu za vadnou dodávku předmětu plnění neposkytne zdarma náhradní dodávku, je povinen uhradit kupujícímu smluvní pokutu ve výši 0,5 % z celkové ceny příslušné

dodávky, minimálně však 1.000 Kč (slovy: jeden tisíc korun českých), a to vždy za každý i jen započatý den trvání prodlení prodávajícího se splněním této povinnosti, a to pro každý případ reklamace zvlášť.

4. Pokud prodávající dodá zboží dříve než 5 pracovních dnů před požadovaným termínem dodávky, tj. termínem uvedeným kupujícím na písemné objednávce, a to bez předchozího písemného odsouhlasení kupujícím, je kupující oprávněn účtovat prodávajícímu smluvní pokutu ve výši 0,5 % z hodnoty takto dodaného zboží, a to za každý den předčasné dodávky.
5. V případě oprávněné reklamace zboží je zhotovitel povinen zaplatit objednateli administrativní poplatek ve výši 1.500 Kč (slovy: jeden tisíc pět set korun českých) za každý jednotlivý případ reklamace zvlášť.
6. V případě prodlení prodávajícího s plněním jiné povinnosti dle této smlouvy (např. nepotvrzení přijetí objednávky, poskytnutí řádného plnění dle podmínek této smlouvy apod.) má kupující právo na smluvní pokutu ve výši 15.000 Kč (slovy: patnáct tisíc korun českých) za každý jednotlivý případ porušení povinnosti a každý den prodlení s plněním povinnosti.
7. Prodávající odpovídá za škody vzniklé kupujícím, které mu způsobil zaviněným porušením povinností stanovených touto smlouvou nebo obecně závazným předpisem. Prodávající je povinen dle § 2952 občanského zákoníku, uhradit kupujícím skutečnou škodu, a to co poškozenému ušlo (ušlý zisk), přičemž škoda ani ušlý zisk není limitován žádnou výší.
8. Zánikem nebo zrušením smlouvy nezaniká právo na náhradu škody a ušlého zisku, na smluvní pokutu ani ustanovení týkající se těch práv a povinností, z jejichž povahy vyplývá, že mají trvat i po odstoupení, resp. ukončení této smlouvy (zejména jde o povinnost poskytnout plnění vzniklé před účinností odstoupení, či před uplynutím výpovědní doby).
9. Smluvní pokuty se nebudou započítávat na náhradu případně vzniklé škody, kterou lze vymáhat samostatně vedle smluvní pokuty v celém rozsahu.
10. Pokud smlouva uvádí, že zaplacení sjednané smluvní pokuty nemá vliv na možnost smluvních stran požádat o náhradu způsobené škody, platí, že ustanovení § 2050 zákona č. 89/2012 Sb., občanského zákoníku, se v takovém případě nepoužije.

## **XII. Komunikace mezi smluvními stranami**

1. Přijetí zpráv zaslanych jednou smluvní stranou prostřednictvím faxu nebo e-mailu musí být potvrzeno druhou smluvní stranou faxem nebo e-mailem do 16. hodiny následujícího pracovního dne od odeslání, pokud není touto smlouvou stanoveno jinak.
2. Zprávy zasílané faxem nebo e-mailem budou adresovány na kontaktní údaje oprávněných osob smluvních stran, a to pro účely plnění.
3. Ostatní písemná korespondence bude zasílána formou doporučené zásilky s doručenkou na adresu sídla smluvní strany uvedené v záhlaví této smlouvy.
4. O změnách oprávněných osob nebo jejich kontaktních údajů a změnách bankovního spojení se smluvní strany bez zbytečného odkladu písemně informují. O této změně není nutné uzavírat písemný dodatek ke smlouvě.
5. Není-li přijetí zprávy zaslání jednou ze smluvních stran druhou smluvní stranou potvrzeno dle bodu 1 tohoto článku smlouvy, má se za to, že zpráva byla doručena 3 kalendářním dnem po odeslání. V případě písemné korespondence podle bodu 3 tohoto článku smlouvy nastávají účinky doručení ke dni, ke kterému si smluvní strana písemnost převezme nebo k poslednímu dni lhůty určené pro uložení písemnosti na poště, v případě, že byla písemnost poštou vrácena k rukám odesílatele z důvodu nedoručitelnosti, či z důvodu odmítnutí jejího převzetí adresátem.
6. Oprávněné osoby:  
Kontaktní osoby pro věci obchodní:

## XII. Závěrečná ujednání

1. Tato smlouva nabývá platnosti dnem jejího podpisu oběma smluvními stranami. Tato smlouva nabývá účinnosti dnem jejího uveřejnění v registru smluv, není-li stanoveno jinak.
2. Tato smlouva se uzavírá na dobu určitou ode dne oboustranného podpisu smlouvy na 12 kalendářních měsíců, s tím, že nejpozději poslední den účinnosti smlouvy může kupující odeslat prodávajícímu objednávku. Práva a závazky na jejím základě vzniklé se řídí touto smlouvou.
3. Změnit nebo doplnit tuto smlouvu je možné jen písemně, a to formou číslovaných, datovaných a oprávněnými osobami podepsaných dodatků. Jiné zápisy, prohlášení apod. se za změny smlouvy nepovažují.
4. Smluvní strany mohou ukončit smluvní vztah kdykoliv vzájemnou písemnou dohodou.
5. Smluvní strany se dohodly, že závazek plnit smlouvu zaniká jednostranným písemným odstoupením od smlouvy pro její podstatné porušení druhou smluvní stranou s tím, že podstatným porušením smlouvy je zejména:
  - a) prodlení s dodáním zboží v době plnění dle čl. VI. této smlouvy po dobu delší než pět kalendářních dnů;
  - b) nedodržení smluvních ujednání o záruce za jakost;
  - c) neuhrazení dílčí kupní ceny kupujícím po druhé písemné výzvě prodávajícího k uhrazení dlužné částky, přičemž druhá výzva nesmí následovat dříve než 30 dnů po doručení první výzvy.
6. Za den odstoupení od smlouvy se považuje den, kdy bylo písemné oznámení o odstoupení od smlouvy doručeno druhé smluvní straně. Odmítne-li smluvní strana, jež je adresátem, oznámení převzít, považuje se odstoupení od smlouvy za doručené dnem odmítnutí převzetí nebo k poslednímu dni lhůty určené pro uložení písemnosti na poště, v případě, že byla písemnost poštou vrácena k rukám odesílatele z důvodu nedoručitelnosti, či z důvodu odmítnutí jejího převzetí adresátem. Odstoupením od smlouvy nejsou dotčena práva smluvních stran na úhradu smluvní pokuty a na náhradu škody.
7. Kupující je oprávněn tuto smlouvu vypovědět, a to i bez uvedení důvodu. Výpovědní doba činí 2 měsíce a počíná běžet prvním dnem měsíce následujícího po doručení výpovědi prodávajícímu.
8. Smluvní strany se zavazují, že veškeré spory vzniklé v souvislosti s touto smlouvou budou řešit smírně vzájemnou dohodou. Pokud by taková dohoda nebyla možná, budou spory řešeny na základě návrhu jedné ze smluvních stran příslušným soudem ČR.
9. Kupující i prodávající jsou oprávněni od této smlouvy odstoupit v případech a za podmínek stanovených občanským zákoníkem.
10. Kupující je oprávněn odstoupit od této smlouvy rovněž v případě, pokud je prodávající opakovaně (při třetím porušení smluvní povinnosti) v prodlení s předáním dílčího předmětu plnění kupujícímu.



11. Kupující je oprávněn odstoupit od této smlouvy rovněž v případě, že souhrn uznaných reklamací za období 1 měsíce činí nejméně 30.000 Kč (slovy: třicet tisíc korun českých) bez DPH, nebo v případě že v období 2 po sobě následujících měsíců kupující u prodávajícího uplatňoval 4 případy zboží dodaného v rozporu s ustanovením této smlouvy.
12. Kupující je oprávněn odstoupit od smlouvy také v případě, že prodávající nebude splňovat kvalifikaci, kterou se prokazoval jako uchazeč v předmětné veřejné zakázce.
13. Proávající nemůže bez předchozího písemného souhlasu kupujícího postoupit svá práva a povinnosti plynoucí z této smlouvy třetí osobě. V případě porušení této povinnosti je prodávající povinen zaplatit kupujícímu smluvní pokutu ve výši 25 % z ceny postoupení.
14. Proávající není oprávněn bez souhlasu kupujícího započítat jakékoli své pohledávky za kupujícím proti pohledávkám kupujícího za prodávajícím vyplývajících z této smlouvy či v souvislosti s ní. V případě porušení této povinnosti je prodávající povinen zaplatit kupujícímu smluvní pokutu ve výši 25% z částky, která byla započtena.
15. Není-li ve smlouvě uvedeno jinak, mají ustanovení uvedená ve smlouvě přednost před ustanoveními uvedenými v dílčí smlouvě, resp. objednávce.
16. Proávající na sebe přebírá nebezpečí změny okolností podle § 1765 odst. 2 občanského zákoníku.
17. Smluvní strany shodně prohlašují, že si smlouvu před jejím podepsáním přečetly, a že byla uzavřena po vzájemném projednání podle jejich pravé a svobodné vůle, určitě, vážně a srozumitelně, a že se dohodly o celém jejím obsahu, což stvrzují svými podpisy.
18. Proávající bere na vědomí, že smlouva může být uveřejněna ve smyslu zák. č. 340/2015 Sb., o zvláštních podmínkách účinnosti některých smluv, uveřejňování těchto smluv a o registru smluv a zákona č. 134/2016 Sb., o zadávání veřejných zakázek.
19. Tato smlouva je vyhotovena ve třech stejnopisech s platností originálu, přičemž kupující obdrží dvě vyhotovení a prodávající jedno vyhotovení.
20. Nedílnou součástí této smlouvy jsou přílohy:
  - příloha č. 1 – Ceník
  - příloha č. 2 – Technická specifikace
  - příloha č. 3 – Základní povinnosti osob vstupujících/vjíždějících do areálu podniku VOP CZ, s. p.
  - Příloha č. 4 – Plná moc ze dne 6. 10. 2017

V Šenově u Nového Jičína dne .....

27.3.2018

V Praze dne.....

7.3.2018



Veřejná zakázka: Dodávky speciálních snímačů a dalších komponentů

Rámcová smlouva č. S 12/18

Příloha č. 1 - Ceník



Číslo artiklu (CPO)	Název 2	Název 1	Číslo výkresu / Technická specifikace	Měrná jednotka	Předpokládané množství MJ za období	Nabídková cena za 1 ks v Kč bez DPH	Nabídková cena celkem v Kč bez DPH
341415283900	KABEL-I/O 12-POL	/6042732	NSCAN01003	KS	20	[REDACTED]	[REDACTED]
401000007200	SKENER LASEROVY	/LMS511-20100	NSCAN01001	KS	30		
401000007300	KABEL ETH. 20 M	/M12/RJ45	NSCAN01004	KS	30		
401000007500	KABEL NAPAJECI 20 M	/LEITUNG, DOSE GE.2	NSCAN01005	KS	30		
548000357400	SNIMAC DS35-B15521	/SCAN00.05.8006	NSCAN01002	KS	20		
548000357500	KABEL DOL-1205-W05M	/SCAN00.05.8007	NSCAN01006	KS	20		
						<b>Nabídková cena celkem v Kč bez DPH</b>	<b>4 402 756,10</b>

**Identifikační údaje:**

Název/jméno prodávajícího:	SICK spol. s r.o.
IČ:	[REDACTED]
Razítko a podpis osoby oprávněné jednat jménem či za prodávajícího:	[REDACTED]



Název 1	Název 2	CPO – VOP číslo
/SCAN00.05.8006	SNIMAC DS35-B15521	548000357400

Číslo karty	NSCAN01002		DATUM ZALOŽENÍ	5.1.2018

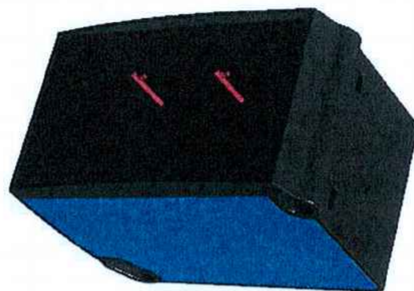

Požadavek:

Snímač měření vzdálenosti - střední dosah.

- VÝKON

Rozsah měření	50 mm ... 12.000 mm, Odrazivost 90 % <sup>1) 2)</sup> 50 mm ... 5.300 mm, Odrazivost 90 % 50 mm ... 3.100 mm, Odrazivost 6 %
Rozlišení	0,1 mm
Reprodukovatelnost	0,5 mm ... 5 mm <sup>2) 3)</sup>
Přesnost	Typ. ± 10 mm <sup>3)</sup>
Doba odezvy	4,5 ms ... 192,5 ms, 4,5 ms / 12,5 ms / 24,5 ms / 48,5 ms / 192,5 ms <sup>4) 5)</sup>
Spínací frekvence	166 Hz / 50 Hz / 25 Hz / 12 Hz / 3 Hz <sup>4) 5)</sup>
Čas výstupu	2 ms ... 64 ms, 2 ms / 4 ms / 8 ms / 16 ms / 64 ms <sup>4) 6)</sup>
Vysílač světla	Laser, červený <sup>7)</sup>
Třída laseru	1 (IEC 60825-1:2014, EN 60825-1:2014)
Typ. rozměr světelného bodu (vzdálenost)	15 mm x 15 mm (při 2 m)
Dodatečná funkce	Nastavitelná rychlost: extrémně rychle až extrémně pomalu, Spínací režim: vzdálenost od objektu (DtO) / spínací okno / objekt mezi senzorem a pozadím (ObsB), Naučitelný a invertovatelný výstupní spínací prvek, IO-Link, Multifunkční

	vstup: laser vyp / externí Teach / deaktivováno, Obnovení nastavení z výrobního závodu
Průměrná životnost laseru (při 25 °C)	100.000 h

- 1) Při nastavení rychlosti „pomalů“.
- 2) Odpovídá 1  $\sigma$ .
- 3) Odrazivost 6 % ... 90 %.
- 4) V závislosti na nastavené rychlosti: extrémně rychle až extrémně pomalu.
- 5) Boční vložení objektu do rozsahu měření.
- 6) Kontinuální změna vzdálenosti od objektu v rozsahu měření.
- 7) Vlnová délka: 658 nm, max. výkon: 250 mW, délka trvání impulzu: 3 ns, frekvence impulzů: 1/500.

• ROZHRANÍ

IO-Link	✓, V1.0
Funkce	Procesní data, Parametrizace, Diagnostika, Uchování dat
Datová přenosová rychlost	38,4 kbit/s

Výstupní spínací prvek 2× protitakt: PNP/NPN (100 mA), IO-Link <sup>1) 2) 3)</sup>

Multifunkční vstup (MF) 1 x <sup>4)</sup>

Hystereze 0 mm ... 11.950 mm <sup>5)</sup>

- 1) Výstup Q s ochranou vůči zkratu.
- 2) Pokles napětí < 3 V.
- 3) Výstup Q<sub>2</sub>, přestavitelný: 4 mA ... 20 mA / 0 V ... 10 V / výstupní spínací prvek / Q<sub>1</sub> ne / deaktivován.
- 4) Doba odezvy ≤ 60 ms.
- 5) Nastavitelné pomocí IO-Link.

• MECHANIKA/ELEKTRIKA

Napájecí napětí U <sub>v</sub>	DC 12 V ... 30 V <sup>1) 2)</sup>
Zbytkové vlnění	≤ 5 V <sub>ss</sub> <sup>3)</sup>
Příkon	≤ 1,7 W <sup>4) 5)</sup>
Inicializační čas	≤ 500 ms
Doba náběhu	≤ 20 min
Způsob připojení	Zástrčka, M12, 5pinový
Indikace	LEDs
Krytí	IP65, IP67
Třída ochrany	III

- <sup>1)</sup> Mezní hodnoty, zajištěné proti přepólování. Provoz v síti s ochranou vůči zkratu: max. 8 A.
- <sup>2)</sup> Při využití IO-Link:  $U_v > 18 \text{ V}$ .
- <sup>3)</sup> Nesmí přesáhnout nebo být menší než tolerance  $U_v$ .
- <sup>4)</sup> Při 20 °C.
- <sup>5)</sup> Bez zatížení.

- ÚDAJE O PROSTŘEDÍ

Okolní teplota	Provoz: -30 °C ... +55 °C <sup>1)</sup> Sklad: -40 °C ... +75 °C
Typ. odolnost vůči okolnímu světlu	40 klx
Odolnost vůči vibracím	EN 60068-2-6 / EN 60068-2-64
Mez únavy v rázu	EN 60068-2-27

- <sup>1)</sup>  $U_v \leq 24 \text{ V}$ .

- KLASIFIKACE

ECl@ss 5.0	27270801
ECl@ss 5.1.4	27270801
ECl@ss 6.0	27270801
ECl@ss 6.2	27270801
ECl@ss 7.0	27270801
ECl@ss 8.0	27270801
ECl@ss 8.1	27270801
ECl@ss 9.0	27270801
ETIM 5.0	EC001825
ETIM 6.0	EC001825
UNSPSC 16.0901	41111613





Název 1	Název 2	CPO – VOP číslo
/M12/RJ45	KABEL ETH. 20 M	401000007300

Číslo karty	NSCAN01004	DATUM ZALOŽENÍ	5.1.2018
		ZALOŽIL	██████



Požadavek:

Kabel s konektorem M12 4pin / RJ45, délka 20m.

- TECHNICKÉ ÚDAJE

Typ konektoru A	Zástrčka, M12, 4-pinový, přímý, Kódování D
Druh připojení kódování B	Zástrčka, RJ45, 8-pinový, přímý
Kabel	20 m, 4-žilový, AWG26, CAT5 (100 Mbit/s), PUR-bezhalogenový
Materiál, plášť	PUR-bezhalogenový
Průměr vedení	6,4 mm
Průřez vodiče	0,14 mm <sup>2</sup>
Stínění	Stíněno
Poloměr ohybu	V pohyblivém stavu > 8 × průměr kabelu Při pevném uložení > 4 × průměr kabelu
Dimezované napětí	≤ 60 V
Proudová zátěžitelnost	4 A
Druh signálu	Ethernet
Speciální vlastnosti	Kroucená dvoulinka
Krytí	IP67 (M12), IP20 (RJ45) <sup>1)</sup>
T provozní	V pohyblivém stavu -20 °C ... +80 °C Při pevném uložení -40 °C ... +80 °C

o <sup>1)</sup> M12.

- KLASIFIKACE

ECl@ss 5.0	19030312
ECl@ss 5.1.4	19030312
ECl@ss 6.0	27060304
ECl@ss 6.2	27060304
ECl@ss 7.0	27060304
ECl@ss 8.0	27060304
ECl@ss 8.1	27060304
ECl@ss 9.0	27060304
ETIM 5.0	EC000830
ETIM 6.0	EC000830
UNSPSC 16.0901	26121604

Název 1	Název 2	CPO – VOP číslo
/SCAN00.05.8007	KABEL DOL-1205-W05M	548000357500

Číslo karty	NSCAN01006	DATUM ZALOŽENÍ	5.1.2018
		ZALOŽIL	



Požadavek:

Kabel s konektorem M12 5pin úhlový, délka 5m.

- TECHNICKÉ ÚDAJE

Typ konektoru A	Zásuvka, M12, 5-pólový, úhlový
Druh připojení kódování B	Otevřený konec vedení
Připojovací moduly	Volný konec kabelu
Materiál, konektorový spoj	TPU
Materiál, rýhovaná matice	CuZn, poniklováno
Kabel	5 m, 5-žilový, PVC
Materiál, plášť	PVC
Průřez vodiče	0,34 mm <sup>2</sup>
Stínění	Nestíněno
Poloměr ohybu	
V pohyblivém stavu > 10 x průměr kabelu	
Při pevném uložení > 5x průměr kabelu	

Dimenzované napětí	≤ 60 V
Proudová zatížitelnost	4 A
Krytí	IP67
T provozní V pohyblivém stavu +5 °C ... +80 °C Při pevném uložení -40 °C ... +80 °C	

- KLASIFIKACE

ECl@ss 5.0	19030312
ECl@ss 5.1.4	19030312
ECl@ss 6.0	27060304
ECl@ss 6.2	27060304
ECl@ss 7.0	27060304
ECl@ss 8.0	27060304
ECl@ss 8.1	27060304
ECl@ss 9.0	27060304
ETIM 5.0	EC000830
ETIM 6.0	EC000830
UNSPSC 16.0901	26121604

Název 1	Název 2	CPO – VOP číslo
/LMS511-20100	SKENER LASEROVÝ	401000007200

Číslo karty	NSCAN01001	DATUM ZALOŽENÍ	5.1.2018
		ZALOŽIL	██████

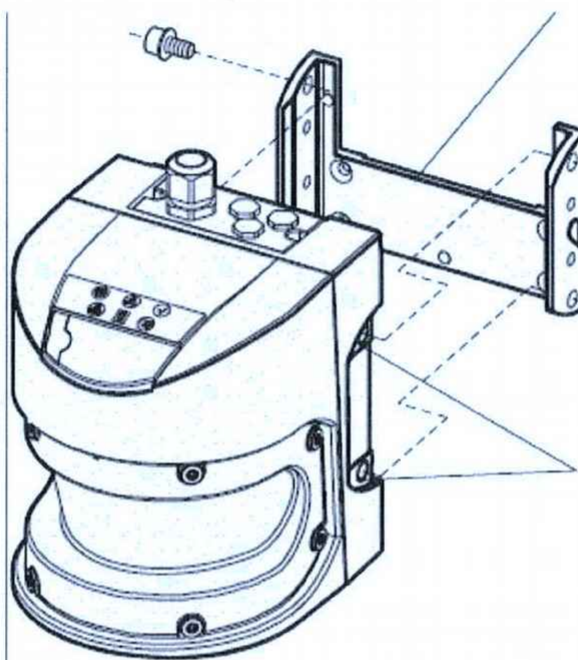

**Požadavek:**

Rozlišování pohybujících se předmětů s datovým výstupem.

Skener musí být schopen posílat jak data o profilu, tak detekovat stav definovatelných polí.

Odolnost proti vlivům venkovního prostředí (mlha, déšť, sníh) - schopnost vyhodnotit alespoň tři echa, odolnost proti vibracím a elektromagnetickému rušení.

Pouzdro odolné proti mechanickému poškození (kov).

- VLASTNOSTI**

Oblast použití	Outdoor
Rozlišovací schopnost	High Resolution
Světelný zdroj	Infračervené (905 nm)
Třída laseru	1 (IEC 60825-1:2014, EN 60825-1:2014)

Úhel zorného pole	Min. 180°
Frekvence snímání	100 Hz
Úhlové rozlišení	0,17°
Pracovní oblast	0 m ... 80 m
Snímací dosah při odrazivosti 10 %	26 m
Velikost bodu	4,7 mrad
Počet vyhodnocených odrazů	5

- VÝKON

Doba odezvy	≥ 10 ms
Detekovatelný tvar objektu	Téměř libovolný
Systematická chyba	± 25 mm (1 m ... 10 m) ± 35 mm (10 m ... 20 m) <sup>1)</sup>
Statistická chyba	7 mm (1 m ... 10 m) 9 mm (10 m ... 20 m) <sup>1)</sup>
Integrovaná aplikace	Vyhodnocení pole
Počet sad polí	10 Pole
Simultánní vyhodnocovací případy	10

- <sup>1)</sup> Typická hodnota, reálná hodnota v závislosti na okolních podmínkách.

- ROZHRANÍ

Ethernet	✓ , TCP/IP , min. 5 binárních výstupů OPC
Funkce	Host
Datová přenosová rychlost 10/100 Mbit/s	
Sériový	✓ , RS-232, RS-422
Funkce	Host
Datová přenosová rychlost 9,6 kBaud ... 500 kBaud	
CAN	✓
Funkce Rozšíření výstupů	

- MECHANIKA/ELEKTRIKA

Provozní napětí	24 V DC
Příkon	Max 25 W (bez vytápění)
Krytí	IP67 (IEC 60529 Edition 2.2:2013-08)
Třída ochrany	III (Norma EN 60529, odstavec 14.2.7)
Rozměry (D x V x H)	160 mm x 155 mm x 185 mm

- ÚDAJE O PROSTŘEDÍ

Odráživost objektu	2 % ... > 1.000 % (odrazky)
Elektromagnetická kompatibilita (EMC)	IEC 61000-6-2:2016-08 / IEC 61000-6-3:2006-07
Odolnost proti vibracím	IEC 60068-2-6:2007-12
Mez únavy v rázu	IEC 60068-2-27:2008-02
Provozní okolní teplota	-30 °C ... +50 °C
T skladovací	-30 °C ... +70 °C
Odolnost vůči okolnímu světlu	70.000 lx

- KLASIFIKACE

ECl@ss 5.0	27270990
ECl@ss 5.1.4	27270990
ECl@ss 6.0	27270913
ECl@ss 6.2	27270913
ECl@ss 7.0	27270913
ECl@ss 8.0	27270913
ECl@ss 8.1	27270913
ECl@ss 9.0	27270913
ETIM 5.0	EC002550
ETIM 6.0	EC002550
UNSPSC 16.0901	46171620



Název 1	Název 2	CPO – VOP číslo
/SICK 6042732	KABEL-I/O 12-POL	341415283900

Číslo karty	NSCAN01003		DATUM ZALOŽENÍ	5.1.2018
			ZALOŽIL	<span style="background-color: black; color: black;">XXXXXXXXXX</span>



Požadavek:

Kabel s konektorem M12 5pin, délka 20m.

- TECHNICKÉ ÚDAJE

Typ konektoru A	Zásuvka, M12, 5-pólový, přímý, Kódování A
Druh připojení kódování B	Otevřený konec vedení
Připojovací moduly	Volný konec kabelu
Kabel	20 m, 4-žilový
Průřez vodiče	0,75 mm <sup>2</sup>
Stínění	Stíněno

- KLASIFIKACE

ECl@ss 5.0	19030312
ECl@ss 5.1.4	19030312
ECl@ss 6.0	27060304
ECl@ss 6.2	27060304
ECl@ss 7.0	27060304
ECl@ss 8.0	27060304
ECl@ss 8.1	27060304
ECl@ss 9.0	27060304
ETIM 5.0	EC000830
ETIM 6.0	EC000830
UNSPSC 16.0901	26121604



Název 1	Název 2	CPO – VOP číslo
/LEITUNG, DOSE GE.2	KABEL NAPAJECI 20 M	401000007500

Číslo karty	NSCAN01005	DATUM ZALOŽENÍ	5.1.2018
		ZALOŽIL	██████



Požadavek:

Kabel s konektorem M12 5pin, délka 20m.

- TECHNICKÉ ÚDAJE

Typ konektoru A	Zásuvka, M12, 5-pólový, přímý, Kódování A
Druh připojení kódování B	Otevřený konec vedení
Připojovací moduly	Volný konec kabelu
Kabel	20 m, 4-žilový
Průřez vodiče	0,75 mm <sup>2</sup>
Stínění	Stíněno

- KLASIFIKACE

ECl@ss 5.0	19030312
ECl@ss 5.1.4	19030312
ECl@ss 6.0	27060304
ECl@ss 6.2	27060304
ECl@ss 7.0	27060304
ECl@ss 8.0	27060304
ECl@ss 8.1	27060304
ECl@ss 9.0	27060304
ETIM 5.0	EC000830
ETIM 6.0	EC000830
UNSPSC 16.0901	26121604



## Příloha č. 3 Rámcové smlouvy č. S12/18

### Základní povinnosti osob vstupujících/vjíždějících do areálu podniku VOP CZ, s. p.

#### 1. Definice základních pojmů

##### 1.1 Externí pracovník

Je osoba či zaměstnanec společnosti, která se nachází s podnikem VOP CZ, s. p. ve smluvním vztahu, na jehož základě provádí tato společnost plnění pro podnik VOP CZ, s. p. jakožto dodavatel, resp. prodávající.

##### 1.2 Obeznamená osoba

Osoba zajištěná prodávajícím, jenž je pověřená zprostředkováním vstupu a komunikací s ostrahou u osob nehovořících českým ani slovenským jazykem. Obeznamená osoba musí hovořit českým nebo slovenským jazykem. Tato osoba musí být předem podrobně obeznámena s náplní činnosti, kterou má v podniku externí pracovník vykonávat a o těchto skutečnostech podat ostraze při vstupu relevantní informace, a to minimálně v rozsahu průvodního listu.

##### 1.3 Pracovní činnost

Jedná se o jakoukoli činnost zaměstnanců prodávajícího, která je předmětem pracovně-právních a obchodně-právních vztahů mezi VOP CZ, s. p. a třetími stranami. Tato práce je prováděna v areálech VOP CZ, s. p. Pracovní činností je míněno i řízení osobního či nákladního vozidla.

##### 1.4 Prvotní dokumenty

- **Závazná pravidla pro vjezd vozidel externích dopravců a dodavatelů do areálu podniku**
- **Poučení pro osoby vstupující do areálu za účelem provádění prací**
- **Průvodní list** s uvedením kam externí pracovníci jedou, za kým jedou, s uvedením důvodu vjezdu – činnosti, kterou budou v areálu vykonávat, uvedení tel. kontaktu na kontaktní osobu VOP CZ, s. p., jenž je za ně odpovědná. V případě dopravců pro koho, kam a co vezou.

#### 2. Základní povinnosti dodavatele, resp. prodávajícího

Prodávající je povinen zajistit, aby jeho zaměstnanci či osoby, které provádí plnění pro kupujícího prostřednictvím prodávajícího (popř. jejich zaměstnanci), neovládají-li český nebo slovenský jazyk, byli vybaveni Průvodním listem, vyhotoveném v českém jazyce. Vedle těchto údajů zde musí být bezpodmínečně uveden kontakt na obeznamovanou osobu.

Prodávající je zároveň povinen zajistit překlad prvotních dokumentů do jazyka srozumitelnému dopravci. Za správnost překladu ručí prodávající. Externí pracovník je poté povinen mít u sebe podepsanou jak českou verzi, tak příslušnou jazykovou mutaci.

#### 3. Hlavní povinnosti osob vstupujících/vjíždějících a pohybujících se v areálech VOP CZ, s. p.

- Dbát pokynů, příkazů a rozhodnutí strážných při průchodu/průjezdu strážnicí i při pohybu kdekoli v areálu podniku VOP CZ, s. p.
- Při průchodu/průjezdu strážnicí a rovněž kdekoli v areálu umožnit strážným kontrolu přenášeného/převáženého hmotného majetku včetně kontroly ručních zavazadel, vozidla a jeho nákladu. V odůvodněných případech se podrobit osobní prohlídce.
- Nepoškozovat a neznečišťovat komunikace ani silniční zařízení (závory, dopravní značky apod.) V případě vzniku materiální škody v areálu VOP CZ, s. p. tuto, ve výši skutečných nákladů na opravy, uhradit.
- Podrobit se na pokyn strážných při vstupu/vjezdu, opouštění a kdekoli v areálu VOP CZ, s. p. a v kteroukoliv denní dobu, zda nejsou pod vlivem alkoholu nebo jiných návykových látek. S výsledky kontroly jsou kontrolované osoby seznámeny a mohou se k nim eventuálně vyjádřit. V případě pozitivního výsledku jsou kontrolované osoby dále povinny odevzdat vstupní doklad a neprodleně opustit areál VOP CZ, s. p.

- Z důvodů zajištění bezpečnosti v areálu VOP CZ, s. p., který vzhledem k specifickému prostředí vyžaduje zvýšené nároky na dodržování bezpečnosti, důsledně dodržovat ustanovení zákona č. 361/2000 Sb., o provozu na pozemních komunikacích, v platném znění, včetně dodržování povolené rychlosti, respektování dopravního značení a parkování na vyhrazených místech.

### 3.1 Osobní ochranné prostředky pro externí zaměstnance

#### 3.1.1 Reflexní vesta

Každý externí pracovník musí používat reflexní vestu libovolné barvy s jasným a čitelným nápisem firmy, pod kterou v areálu VOP CZ, s. p. provádí pracovní činnost.

#### 3.1.2 Ochranná obuv

Každý externí pracovník je povinen používat v areálu podniku VOP CZ, s. p. jako standard ochrannou obuv standardu „S1“ a vyšší.

#### 3.1.3 Ochranný oděv

Každý externí pracovník je povinen používat v areálu podniku VOP CZ, s. p. pouze certifikované ochranné oděvy vhodné pro danou činnost podle vyhodnocených rizik. Je zakázáno používat kalhoty se zkrácenými nohavicemi nebo jinak upravované části osobních ochranných pracovních pomůcek.

### 3.2 Hrubé porušení pravidel vedoucí k okamžitému vykázání z prostor VOP CZ, s. p. a zákazu vstupu/vjezdu do areálu VOP CZ, s. p.

- Výhrůžky nebo agresivní jednání
- Sexuální obtěžování nebo rasová či náboženská nesnášenlivost
- Krádež
- Nepovolený vstup do zakázaných zón
- Vystavování sebe nebo svého okolí smrtelnému riziku
- Pozitivní dechová zkouška nebo přechovávání alkoholu v prostorách areálu VOP CZ, s. p.
- Odmítnutí, maření nebo zmaření zkoušky na alkohol či jiné návykové látky
- Opakované porušování základních povinností uvedených v tomto dokumentu nebo vyplývajících ze zákoníku práce
- Nepovolené pořizování fotografií či videozáznamů

Výhrůžky – především pak slovní útoky na členy ostrahy kvůli výkonu jejich povinností.

Agresivní jednání – Za agresivní jednání se mimo jiné považuje úmyslné blokování prostoru před i za závorami zabraňujícím pohybu vozidel přes vrátnici VOP CZ, s. p., a to jakýmkoliv způsobem. Agresivním jednáním se rozumí i neuposlechnutí opakované oprávněné výzvy členů ostrahy či jiné oprávněné osoby.

Vystavování sebe nebo svého okolí smrtelnému riziku – za toto jednání se považuje i agresivní, nebezpečná jízda vozidlem v areálu VOP CZ, s.p., především pokud takovou jízdou dojde k ohrožení života či zdraví osob nebo majetku.

Opakované porušování základních povinností - jednání konkrétního jedince, mající znaky úmyslného a soustavného nerespektování základních povinností externích pracovníků a pracovníků firem v pronájmu.

### 3.3 Zákaz fotografování

Ve všech prostorech společnosti VOP CZ, s. p. je zakázáno pořizovat fotografie či videozáznamy. V případě přistižení je osoba povinna na vyzvání fotografie smazat. Výjimku tvoří fotografování povolené v souladu s vnitřními předpisy společnosti VOP CZ, s. p.

### 3.4 Mlčenlivost

Prodávající se zavazuje zachovávat přísnou mlčenlivost o veškerých důvěrných informacích, o kterých se v průběhu spolupráce s kupujícím dozví. Za důvěrné informace se ve smyslu tohoto článku považují veškeré informace, které budou jako takové označeny nebo jsou takového charakteru, že mohou v případě zveřejnění přivodit kterékoli smluvní straně jakoukoli újmu, bez ohledu na to, zda mají povahu osobních, obchodních či jiných informací. Prodávající se zavazuje, že tyto skutečnosti nesdělí ani nezpřístupní třetí osobě, pro sebe nebo pro jiného nevyužije či nezneužije a tyto bude uchovávat takovým způsobem, aby se tyto nedostaly do rukou třetí osoby. Tento závazek není časově omezen a není dotčen případným skončením uzavřené smlouvy. V případě, že prodávající neoprávněně použije důvěrnou informaci v rozporu s tímto ustanovením či právními předpisy, je povinen k náhradě škody z toho vzniklé a je povinen vydat to, oč se obohatil.

Prodávající souhlasí s tím, že samotný fakt uzavření smlouvy s kupujícím není kryt povinností mlčenlivosti a výslovně souhlasí s tím, že kupující je oprávněn spoluprací s prodávajícím veřejně deklarovat a dává pro tento účel souhlas ke zveřejnění samotné smlouvy nebo k jejímu poskytnutí, zejména pak orgánům státní správy.

### 4. Firmy v pronájmu v areálu podniku VOP CZ, s. p.

Firmy mající pronajaté prostory v areálu podniku VOP CZ, s. p. jsou povinny řídit se vnitřními předpisy VOP CZ, s. p.

### 5. Důkazní břemeno

K prokázání porušení základních povinností VOP CZ, s. p. bude užito následujících důkazních břemen:

- Fotografie pořízené vnitřním kamerovým systémem podniku VOP CZ, s. p.
- Fotografie pořízené kterýmkoli zaměstnancem VOP CZ, s. p.
- Písemné upozornění podané kterýmkoli zaměstnancem VOP CZ, s. p.

K uvedeným důkazním břemenům musí být přiložen stručný popis skutku, znění porušeného ustanovení, čas a místo, kde mělo k porušení dojít. V případě, že bude zjištěno jméno přestupce, bude rovněž uvedeno, není však podmínkou.

Tato důkazní břemena budou následně předána prodávajícímu spolu se sankcí.

### 6. Zajištění závazku

Při zjištění porušení základních povinností bude přistoupeno k udělení sankce vůči subjektu, který uvedené povinnosti porušil, a to na základě důkazního břemene, formou srážky z fakturace dle následujícího:

1. První porušení - pokuta
2. Druhé porušení – pokuta a vykazání externího pracovníka z areálu VOP CZ, s. p., následné udělení zákazu vstupu externího pracovníka do prostorů podniku VOP CZ, s. p.
3. Třetí porušení – pokuta a vypovězení příslušné obchodní smlouvy mezi VOP CZ a druhou smluvní stranou

#### 6.1 Sazebník pokut:

- Kouření na jiném než k tomu určeném místě: 10.000 Kč;
- Nepoužívání osobních ochranných pracovních pomůcek (reflexní vesta, bezpečnostní obuv, ochranný oděv): 10.000 Kč;
- Přechovávání alkoholu v prostorech VOP CZ, s. p. nebo pozitivní dechová zkouška: 10.000 Kč;
- Opakované porušování základních povinností uvedených v tomto dokumentu: 10.000 Kč;
- Odmítnutí, maření nebo zmaření zkoušky na alkohol či jiné návykové látky: 100.000 Kč;
- Fotografování: 100.000 Kč;
- Šikanování, výhrůžky nebo agresivní jednání: 100.000 Kč;

- Sexuální obtěžování nebo rasová či náboženská nesnášenlivost: 100.000 Kč;
- Nepovolený vstup do zakázaných zón: 100.000 Kč;
- Vystavování sebe nebo svého okolí smrtelnému riziku: 100.000 Kč;

Sjednání smluvních pokut se nedotýká práva na náhradu škody způsobené porušením povinnosti zajištěné smluvní pokutou.

Společnost VOP CZ, s. p. má právo se rozhodnout, zda smluvní pokuty započte na celkovou kupní cenu nebo jednotlivé faktury (daňového dokladu), nebo zda bude čerpat z bankovní záruky, nebo zda vystaví prodávajícímu samostatný výměr.

**7. Závazek dodavatele, resp. prodávajícího prokazatelně seznámit další osoby s těmito podmínkami**

Proávající se zavazuje prokazatelně seznámit s těmito podmínkami všechny osoby podílející se prostřednictvím prodávajícího na plnění pro společnost VOP CZ, s. p. a písemně je zavázat k jejich dodržování. Tím není dotčena odpovědnost prodávajícího za dodržování těchto podmínek.

Dne: 7.3.2018 .....

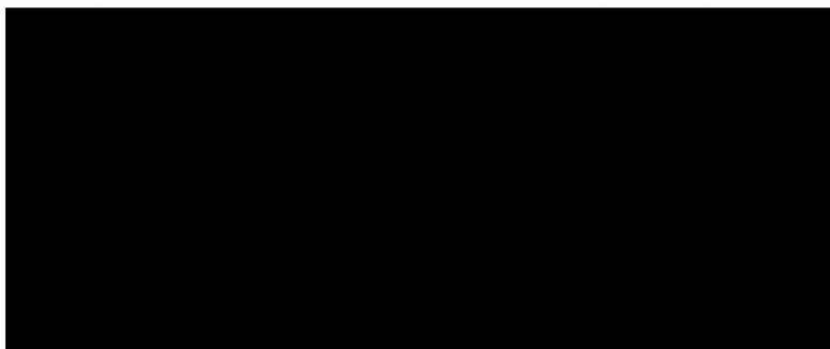



## PLNÁ MOC S MOŽNOSTÍ SUBSTITUCE

Společnost **VOP CZ, s.p.**, se sídlem: Šenov u Nového Jičína, Dukelská 102, PSČ: 742 42, IČ: 000 00 493, zapsána v obchodním rejstříku vedeném Krajským soudem v Ostravě, oddíl AXIV, vložka 150, zastoupena Ing. Markem Špokem, PhD., ředitelem podniku

(dále jen „Zmocnitel“)

tímto zmocňuje:

*Jméno a příjmení:*

*Druh práce zastávané u Zmocnitele:*

*Datum narození:*

*Bytem trvale:*

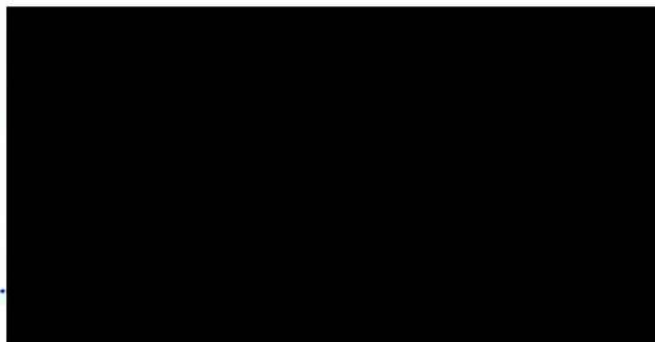

(dále jen „Zmocněnec“),

aby zastupoval Zmocnitele a činil za něj právní jednání v souvislosti s výkonem svého druhu práce vedoucího zaměstnance Zmocnitele dle platného Podpisového řádu PN-03-M5-009, a to konkrétně při podepisování těchto písemností:

- 1) Smluv včetně navazujících doplňků a dodatků**, kterými se rozumí nejen bilaterální (smlouva mezi dvěma stranami)/multilaterální (smlouva mezi třemi a více stranami) dokument, popř. dokument splňující náležitosti smlouvy podle zákona č. 89/2012 Sb., občanského zákoníku, v platném znění (dále jen „NOZ“), ale i tzv. objednávkové a stvrzovací dokumenty ve smyslu oferty (návrhu na uzavření) a akceptace (přijetí návrhu) podle § 1731 a § 1740 NOZ, jakož i všechny ostatní typy smluv podle § 1724 a následující NOZ (dále jen: „smlouva“). V podniku se používají:
  - smlouvy, které mohou nést označení jako rámcové, kupní, o dílo, atd., popř. jsou bez označení a jde o veškeré další smlouvy;
  - objednávky - objednávkové a stvrzovací dokumenty dle shora uvedeného, a to bez ohledu na skutečnost, zda jsou tyto dokumenty určeny pro vnitřní či pro vnější styk podniku.
- 2) Dokumentů neboli listin**, které jsou podepisovány za podnik, a kterými rozumíme jakýkoli dokument, který je určen pro vnější komunikaci (dokument nebo listina je předávána mezi podnikem a jiným subjektem mimo podnik) nebo vnitřní komunikaci (dokument nebo listina je předávána mezi útvary či jiné organizační jednotky – odbory či oddělení uvnitř podniku).

Svým podpisem dle této plné moci Zmocněnec v rámci své pracovněprávní kompetence, vymezené organizačním řádem Zmocnitele, schvaluje obsah písemností (smluv a dokumentů) a zároveň přebírá odpovědnost za jejich správnost.

**Nicméně, co se odpovědnosti týče, výše požadované náhrady škody způsobené Zmocněncem jakožto zaměstnancem z nedbalosti, nesmí přesáhnout částku rovnající se čtyřapůlnásobku průměrného měsíčního výdělku Zmocněnce před porušením povinnosti, kterým způsobil škodu (viz § 257 zákona č. 262/2006 Sb., zákoník práce). Toto omezení neplatí, byla-li škoda způsobena úmyslně (a dále i v opilosti, nebo po zneužití jiných návykových látek). Jde-li o škodu způsobenou úmyslně, může Zmocnitel požadovat i náhradu ušlého zisku.**

Co se týče odpovědnosti za správnost, Zmocněnec v rámci této plné moci svým podpisem stvrzuje současně odpovědnost za obsah písemností (smluv a dokumentů), tedy za obsahovou správnost, ale i za jejich soulad se zákonnými zájmy Zmocnitele, a rovněž tak i soulad s odbornou stránkou.

Tato Plná moc se uděluje zejména dle zákona č. 262/2006 Sb., zákoník práce, v platném znění, znění, a zákona č. 89/2012, občanského zákoníku, v platném znění. Zmocněnec je oprávněn ustanovit za sebe

zástupce (tj. udělit tzv. substituční plnou moc). Nicméně Zmocnitel výslovně stanoví, že Zmocněnec může udělit substituční plnou moc výhradně v případě doložené existence tzv. důležitých osobních překážek v práci na straně Zmocněnce, a dále výlučně jen těm osobám, jejichž druh práce, náplň práce, a především technické kompetence umožní řádnou substituci. Zmocněnec odpovídá za volbu substituta, který jedná výhradně jménem a na účet Zmocněnce.

Tato Plná moc se uděluje zásadně na dobu **určitou**, která se vymezuje jako výkon konkrétního druhu práce Zmocněncem, uvedeného v záhlaví této plné moci. **V případě, že Zmocněnec přestane formálně vykonávat druh práce, pro který byla tato plná moc udělena, tato plná moc automaticky zaniká**, a to i pro případ, že by Zmocněnec pro Zmocnitele vykonával jinou práci, a pracovní poměr dále trval.

Tato plná moc však může být Zmocnitelem kdykoli odvolána či zrušena, a to z jakýchkoli důvodů, či bez uvedení důvodů.

Tato plná moc, včetně její interpretace, se řídí právními předpisy České republiky. Vztah mezi Zmocnitelem a Zmocněncem se řídí rovněž právním řádem České republiky.

V případě zastupování podniku dle této plné moci, Zmocněnec připojí ke svému jménu a funkci rovněž poznámku: „*na základě plné moci*“.

Touto plnou mocí se ruší a nahrazuje předchozí vydaná plná moc v návaznosti na Podpisový řád PN-03-M5-009.

Místo: Šenov u Nového Jičína

Datum: 6.10.2017



Ing. Marek ŠPOK, PhD.

ředitel podniku

Tuto plnou moc v plném rozsahu přijímám.

Místo: Šenov u Nového Jičína

