

SMLOUVA O DÍLO

na stavbu:

„Výměna oken v bytovém domě č.p. 795“

uzavřená v souladu s ustanoveními § 2586 a násl. zákona č. 89/2012 Sb., občanský zákoník
(dále jen „NOZ“), v platném znění

čl. I.

Smluvní strany

1. Objednatel:

Město Tišnov

se sídlem: nám. Míru 111, 666 19 Tišnov

zastoupené: Bc. Jiřím Dospíšilem, starostou města

IČ: 002 82 707

DIČ: CZ00282707

Bankovní spojení: Komerční banka a.s.

číslo účtu: [REDACTED]

Osoby zmocněné k jednání:

- ve věcech smluvních: Bc. Jiří Dospíšil

- ve věcech technických: Radim Král

- odpovědný útvar: Odbor správy majetku a komunálních služeb

/dále jen „objednatel“/

2. Dodavatel:

NEJEZ stavitel s.r.o.

se sídlem Dvořáčkova 1750, 666 01 Tišnov

zapsaný v obchodním rejstříku vedeném u Krajského soudu v Brně v oddíle C, vložka
69796

zastoupený: p. Leošem Nejezem

IČ: 29272327

DIČ: CZ29272327

Bankovní spojení: Moneta a.s.

Osoby zmocněné k jednání:

- ve věcech smluvních: p. Leoš Nejez

- ve věcech technických: p. David Nejez

/dále jen „dodavatel“/

V případě změny údajů uvedených v bodě 1 a 2 článku I. této smlouvy je povinna

smluvní strana, u které změna nastala, informovat o ní druhou smluvní stranu, a to průkazným způsobem a bez zbytečného odkladu. V případě, že z důvodů nedodržení nebo porušení této povinnosti dojde ke škodě, zavazuje se strana, která škodu způsobila, tuto nahradit.

čl. II.

Předmět smlouvy

- 2.1. Dodavatel se zavazuje provést na svůj náklad a nebezpečí pro objednatele dílo spočívající ve zhotovení stavby „Výměna oken v bytovém domě č.p. 795“, jak je dále specifikováno.

Místo plnění (místo realizace): Bytový dům č.p. 795, na ul. Na Mlékárně, p.č. st. 834 v k.ú. Tišnov, Česká republika.

/dále jen „**dílo**“/

Objednatel se zavazuje převzít provedené dílo od dodavatele na základě protokolu o předání a převzetí díla a zaplatit dodavateli sjednanou cenu, jak je definována níže.

Předmětem díla dle této smlouvy jsou:

Stavební práce spočívají v demontáži a likvidaci stávajících oken, montáž nových oken, zednické zapravení, parapety interiérní a exteriérní.

Předmět díla je vymezen v následujícím rozsahu a kvalitě:

- a) technickou zprávou „Výměna oken v objektu BD Na Mlékárně“ zpracovanou společností A-MONT studio s.r.o., Vrchlického 1915, Tišnov, 666 01 (Příloha č. 1 této ZD),
 - b) zadávacími podmínkami výběrového řízení,
 - c) příslušnými ČSN a předpisy platnými v době provádění díla,
 - d) podmínkami objednatele stanovenými v této smlouvě.
- 2.2. Dodavatel je povinen provést veškeré práce, dodávky, služby a výkony, kterých je třeba k zahájení, dokončení a předání díla, k jeho uvedení do řádného provozu, např.:
- zajištění hranic staveniště,
 - dodání certifikátů a atestů použitých materiálů, manuálů a návodů k obsluze dodaných zařízení, revizí a protokolů.
 - náklady na zařízení staveniště, jeho údržbu, pořádek a čistotu po dobu výstavby, a spotřebu všech potřebných energií a zdrojů při výstavbě.
 - zajištění skládky přebytečného materiálu, odvoz tohoto materiálu na skládku včetně poplatků za skládky.
 - úklid staveniště a odstranění zařízení staveniště, kompletní úklid stavby.
- 2.3. Dodavatel zodpovídá za škody způsobené na staveništi i za ostatní škody způsobené výstavbou do doby předání a převzetí díla a vyklizení staveniště. Dodavatel provede dílo na své náklady a nebezpečí. Dodavatel také odpovídá za škody vzniklé na majetku třetím osobám, který se nachází v areálu stanice, v souvislosti s realizací díla až do předání a převzetí díla objednatelem.
- 2.4. V průběhu realizace díla je objednatel oprávněn požadovat a dodavatel akceptovat případnou

změnu díla v jeho doposud nezhotovené části (rozšíření předmětu díla, snížení rozsahu předmětu díla). Rovněž dodavatel je oprávněn navrhnout případnou změnu, která je dle jeho odborných a technických znalostí nezbytná. Objednatel se zavazuje návrh dodavatele projednat a uzná-li to za vhodné, jej akceptovat. Každá změna plnění (zvýšení nebo snížení ceny) vyžaduje písemné zakotvení formou změnového listu, který zahrne změnu předmětu plnění a odpovídající změnu ceny.

- 2.5. Změny stavby požadované dodavatelem (změna materiálů apod.), projedná dodavatel se zástupcem objednatele, po předložení podrobné kalkulace zpracované v souladu s čl. 4.2. smlouvy, cenový rozdíl oproti původní nabídce. Teprve po tomto odsouhlasení mohou být požadované změny realizovány.
- 2.6. Objednatel má právo doplnit předmět díla o další práce a dodávky, které je povinen dodavatel za úhradu zajistit. Toto další plnění musí být předmětem dodatku k této smlouvě o dílo. Pokud dodavatel provede některé z těchto prací bez písemného souhlasu objednatele, má objednatel právo odmítnout jejich úhradu.
- 2.7. Bez souhlasu objednatele nesmí být použity jiné standardy materiálů, technologií nebo změny oproti projektové dokumentaci. Současně se dodavatel zavazuje a ručí za to, že při realizaci díla nepoužije žádný materiál, o kterém je v době použití známo, že je škodlivý. Pokud tak dodavatel učiní, je povinen na písemné vyzvání objednatele provést okamžitě nápravu. Veškeré náklady s tím spojené nese dodavatel.
- 2.8. Dodavatel potvrzuje, že se v plném rozsahu seznámil s rozsahem a povahou díla, že jsou mu známy technické, kvalitativní a jiné podmínky nezbytné k realizaci díla a že disponuje takovými kapacitami a odbornými znalostmi, které jsou k provedení díla nezbytné. Dodavatel prohlašuje, že je schopen předmět díla podle této smlouvy provést řádně a včas.
- 2.9. V případě, kdy zadávací dokumentace (výkaz výměr) neobsahuje číselné katalogové členění jednotlivých položek, přesně specifikující obsah položky a kvalitativní ukazatele, bude pro případ fakturace tato specifikace provedena dodavatelem díla ve zjišťovacím protokolu dle skutečnosti a odsouhlasena technickým dozorem objednatele.

čl. III. **Lhůty plnění**

- 3.1. Objednatel předá při podpisu této smlouvy o dílo dodavateli projektovou dokumentaci k provedení stavby v jednom exempláři.
- 3.3. Objednatel předá dodavateli před zahájením stavebních prací staveniště tak, aby dodavatel mohl zahájit a provádět práce v rozsahu uvedeném v projektové dokumentaci.
- 3.4. Dodavatel se zavazuje provést, dokončit a předat dílo v souladu s touto smlouvou.

Termín realizace díla je: **15. 4. 2018 – 30. 6. 2018**

Splněním dodávky stavby se rozumí úplné dokončení díla a podepsání posledního zápisu o předání a převzetí díla, předání dokumentace skutečného provedení díla.

čl. IV. **Cena díla**

- 4.1. Objednatel je povinen zaplatit za zhotovení díla, za podmínek a způsobem dále sjednaným, celkovou smluvní cenu:

Cena bez DPH:

329 944 Kč

Cena za dílo je sjednána dohodou smluvních stran pro celý rozsah plnění jako pevná, maximální a nejvýše přípustná na rozsah prací daný zadávací dokumentací. V ceně je obsaženo veškeré předpokládané zvýšení ceny v závislosti na čase plnění, předpokládaný vývoj cen vstupních nákladů a je platná po celou dobu realizace díla.

V nabídkové ceně jsou obsaženy i vedlejší náklady, přesuny hmot, koordinační a kompletační činnost, úhrady poplatků za uložení vybouraných hmot a přebytečného materiálu (v souladu se zákonem o odpadech v platném znění) aj.

- 4.2. Ke změně ceny může dojít pouze po vzájemné dohodě obou smluvních stran v případě, že:
- a) objednatel bude písemně požadovat provedení jiných prací nebo dodávek nad rámec předmětu díla. Jinými pracemi a dodávkami se rozumí plnění kvalitativně jiné, než původně sjednané nebo plnění navíc. Tyto budou realizovány až po vzájemném odsouhlasení zástupci obou stran. V tomto případě bude podkladem k jednání výkaz výměr předložený dodavatelem objednateli, přičemž při stanovení ceny bude použito stejné metodiky a stejné cenové hladiny jako u nabídky. Pokud položky nejsou součástí nabídky, použije se cenová hladina RTS (cenová soustava stavebních a montážních prací firmy RTS) x 0,8.
 - b) dojde v průběhu realizace díla ke změně daňových předpisů (nebo odvodů) majících vliv na cenu díla, a to vždy formou písemného dodatku k této smlouvě předem schváleného příslušným orgánem objednatele.

čl. V.

Platební podmínky

- 5.1. Objednatel se zavazuje zhotoviteli zaplatit jednorázově za skutečně zhotovené práce, výkony a zabudovaný materiál po předání a převzetí díla. Nedílnou součástí faktury musí být soupis skutečně provedených prací vystavený zhotovitelem. Bez tohoto soupisu je faktura neplatná. Platba bude uskutečněna na základě daňového dokladu zhotovitele zasláného objednateli do sídla objednatele.
- 5.2. Nedojde-li mezi oběma stranami k dohodě při odsouhlasení množství nebo druhu provedených prací, uhradí objednatel pouze tu část platby, se kterou souhlasí. Na zbývající část faktury nemůže dodavatel uplatňovat žádné majetkové sankce vyplývající z peněžitého dluhu objednatele.
- 5.3. Splatnost faktury je 30-ti denní. Lhůta splatnosti běží od následujícího dne po doručení faktury objednateli. Za doručení faktury se považuje den předání faktury do poštovní evidence objednatele. Povinnost zaplatit je splněna dnem odepsání fakturované částky z účtu objednatele.
- 5.4. Faktura musí splňovat náležitosti daňového dokladu dle zákona o DPH ve znění pozdějších předpisů a bude vždy obsahovat:
1. označení objednatele a dodavatele, sídlo, IČ, DIČ
 2. číslo faktury
 3. den vystavení a den splatnosti
 4. označení banky a č. účtu, na který se má platit
 5. označení díla
 6. fakturovanou částku
 7. číselný kód klasifikace produkce
 8. razítko a podpis oprávněné osoby
 9. přílohou faktury bude soupis provedených prací potvrzený objednatel.

V případě, že faktura bude obsahovat nesprávné nebo nepravdivé údaje nebo neúplné náležitosti, je objednatel oprávněn fakturu neprodleně vrátit dodavateli. U takové faktury běží

nová lhůta splatnosti až po doručení opravené faktury objednateli.

- 5.5. V případě, že objednateli vznikne z ujednání dle této smlouvy nárok na smluvní pokutu nebo jinou majetkovou sankci vůči dodavateli, je objednatel oprávněn započíst jednostranně tuto částku proti kterékoliv pohledávce dodavatele vůči objednateli.
- 5.6. Objednatel je oprávněn dát dodavateli příkaz k dočasnému zastavení všech činností souvisejících s dodávkou díla v případě nedostatku finančních prostředků. Dodavatel má v tomto případě právo na náhradu prokázaných nákladů z tohoto zastavení vzniklých a přiměřeně se prodlužuje termín plnění, který bude upraven dodatkem k této smlouvě. Pokud nedojde k dohodě, platí, že termín plnění se prodlužuje o stejnou dobu, po kterou trvalo zastavení prací.
- 5.7. Veškeré provedené změny požadované objednatelem, příp. neprovedené práce, budou při fakturaci podloženy soupisem prací. Ocenění bude provedeno dle článku IV. této smlouvy.

čl. VI. **Provádění díla**

- 6.1. Dílo je provedeno, je-li řádně dokončeno a předáno.
- 6.2. Dodavatel bude informovat objednatele o stavu rozpracovaného díla na pravidelných poradách (kontrolních dnech), které bude dodavatel organizovat podle potřeby, min. 1 x za týden.
- 6.3. Dodavatel odpovídá v plném rozsahu za vlastní řízení postupu prací a za bezpečnost a ochranu zdraví při práci svých zaměstnanců a zaměstnanců poddodavatelů po celou dobu provádění díla. Dodavatel je povinen zajistit bezpečnost práce a provozu dle platných právních předpisů a norem bezpečnostních, hygienických, požárních a ekologických. Dodavatel je povinen zajistit pro všechny zaměstnance na stavbě vstupní školení o bezpečnosti a ochraně zdraví při práci a požární ochraně a pravidelně tyto znalosti zaměstnanců obnovovat a přezkušovat. Plnění těchto povinností zabezpečí ve smluvních vztazích se poddodavateli. Pokud porušením těchto předpisů vznikne škoda, nese veškeré vzniklé náklady dodavatel.
- 6.4. Pokud dodavatel poruší nařízení stanovené plánem BOZP nebo koordinátorem BOZP, má objednatel právo, na základě zápisu do stavebního deníku a pořízení fotografie předmětného porušení BOZP, udělit dodavateli smluvní pokutu ve výši 2.000 Kč za každé jednotlivé nedodržení povinnosti a každý den prodlení dodržování zásad BOZP.
- 6.5. Dodavatel je povinen udržovat na převzatém staveništi, na příjezdech ke staveništi a na veřejných komunikacích pořádek a čistotu a okamžitě odstraňovat odpady a nečistoty vzniklé jeho pracemi.
- 6.6. Dodavatel zajistí likvidaci veškerých odpadů vzniklých v souvislosti s jeho činností, a to v souladu s platnými právními předpisy.
- 6.7. Veškeré odborné práce musí vykonávat pracovníci dodavatele nebo jeho poddodavatelé mající příslušnou kvalifikaci. Doklad o kvalifikaci pracovníků je dodavatel na požádání objednatele povinen doložit před podpisem smlouvy i kdykoliv v průběhu stavby.
- 6.8. Odpovědnost za nebezpečí škody na díle nebo zničení díla nese dodavatel po celou dobu výstavby až do okamžiku předání provedeného díla objednatelem.
- 6.9. Dodavatel je povinen být pojištěn proti živelným pohromám a škodám, škodám způsobeným jeho činností, včetně možných škod pracovníků dodavatele a to až do výše ceny díla. Doklady o pojištění je povinen na požádání předložit objednateli.

- 6.10. Pokud činností dodavatele dojde ke způsobení škody objednateli nebo třetí osobě, je dodavatel povinen bez zbytečného odkladu tuto škodu odstranit na svoje náklady a není-li to možné, tak finančně uhradit.
- 6.11. Dodavatel zajistí ochranu veškerých inženýrských sítí.
- 6.12. Dodavatel bere na vědomí, že je na základě § 2 písm. e) zákona č. 320/2001 Sb., o finanční kontrole ve veřejné správě a o změně některých zákonů (zákon o finanční kontrole), ve znění pozdějších předpisů, osobou povinnou spolupůsobit při výkonu finanční kontroly.
- 6.13. Vedením stavby je pověřen p. **Leoš Nejez**, který bude stavbu řídit ve vztahu k objednateli.
- 6.14. Dílo je dokončeno, je-li předvedena jeho způsobilost sloužit svému účelu. Objednatel převezme dokončené dílo s výhradami, nebo bez výhrad.

čl. VII. **Předání díla**

- 7.1. Dodavatel je povinen písemně oznámit objednateli nejpozději 3 dny předem, kdy bude dílo připraveno k předání a převzetí. Objednatel je pak povinen do tří dnů od uvedeného termínu zahájit přejímací řízení a řádně v něm pokračovat. Objednatel převezme dílo, bude-li provedení objemu a jakost dodávky v souladu s touto smlouvou a předá-li mu dodavatel veškerou dokumentaci s doklady podle podmínek této smlouvy.
- 7.2. Dodavatel je povinen připravit a doložit u přejímacího řízení:

Fakturu, doklady o případné ekologické likvidaci odpadů vzniklých prováděním díla a další doklady nutné k provozování díla dle platných norem.

Případné nepředání těchto dokladů bude považováno za vadu díla.
- 7.3. O předání a převzetí díla pořídí dodavatel a objednatel zápis, ve kterém se mimo jiné uvede soupis vad a nedodělků, pokud je dílo obsahuje, s termínem odstranění do 5 pracovních dnů a způsobem jejich odstranění, popřípadě o jiném způsobu narovnání a dohoda o zpřístupnění díla nebo její části dodavateli za účelem odstranění vad. Pokud objednatel odmítá dílo převzít, je povinen uvést do zápisu důvody. Dnem podpisu zápisu o převzetí přechází nebezpečí škody k dílu na objednatele a začíná běžet záruční lhůta (u vytčených vad a nedodělků dnem jejich odstranění).
- 7.4. Objednatel nemá právo odmítnout převzetí stavby pro ojedinělé drobné vady, které samy o sobě ani ve spojení s jinými nebrání užívání stavby funkčně nebo esteticky, ani její užívání podstatným způsobem neomezují. V tom případě je dodavatel povinen odstranit tyto vady do 5 pracovních dnů od předání a převzetí. Pokud dodavatel neodstraní veškeré vady a nedodělky uvedené v zápise, je povinen zaplatit objednateli smluvní pokutu 1 000 Kč za každou vadu a nedodělek za každý i započatý den prodlení do doby jejich odstranění.
Vadou se rozumí odchylka v kvalitě, rozsahu a parametrech díla, stanovených projektovou dokumentací, touto smlouvou a obecně závaznými technickými normami a předpisy.
- 7.5. Nejpozději do 3 dnů od odevzdání a převzetí díla je dodavatel povinen vyklidit staveniště a upravit je do náležitého stavu. Pokud dodavatel v tomto termínu staveniště nevyklidí nebo neupraví do sjednaného stavu, má objednatel právo účtovat dodavateli smluvní pokutu ve výši 10 000 Kč za každý i započatý den prodlení.

čl.VIII.
Záruka a vady díla

- 8.1. Dodavatel zodpovídá za to, že dílo dle této smlouvy je provedeno dle podmínek této smlouvy a že po dobu záruční lhůty bude mít požadované vlastnosti v této smlouvě dohodnuté.
- 8.2. Dodavatel poskytne objednateli na provedené dílo v rozsahu uvedeném v čl. II. této smlouvy záruku po dobu **24** měsíců.
Záruka počíná běžet ode dne předání díla, u vytčených vad a nedodělků dnem jejich odstranění.
- 8.3. Smluvní strany se pro případ vady díla dohodly, že po dobu záruční doby má objednatel právo požadovat a dodavatel povinnost bezplatně odstranit vady. Dodavatel je povinen rozhodnout o reklamovaných vadách nejpozději do 5 pracovních dnů po obdržení písemné reklamace. Pokud nebude dodavatelem rozhodnuto v této lhůtě, má se za to že je reklamace oprávněná a vada reálně existující. Od tohoto rozhodnutí nebo po uplynutí lhůty uvedené v předchozí větě budou vady z reklamace odstraněny nejpozději do 10 dní, pokud nebude smluvními stranami dohodnuto jinak. Pokud dodavatel neodstraní záruční vady v dohodnutém termínu z důvodů na jeho straně, je povinen uhradit objednateli smluvní pokutu 5 000 Kč za každý i započatý den prodlení, o který reklamovanou vadu odstraní později. Pokud by charakter závady vyžadoval neodkladný zásah, je dodavatel povinen nastoupit k odstranění vady neprodleně.
- 8.4. Pro postup při uplatnění nároků z vad v záruční době (reklamační řízení) a pro nároky z těchto vad se použijí ustanovení o kupní smlouvě dle NOZ.

čl. IX.
Smluvní pokuty

- 9.1. V případě prodlení dodavatele s provedením díla ve smluvené lhůtě zaplatí dodavatel objednateli smluvní pokutu ve výši 0,1% z celkové ceny díla za každý i započatý den prodlení.
- 9.2. Smluvní pokuta za prodlení s odstraněním vad, prodlení s odstraněním zařízení staveniště a za prodlení s odstraněním reklamovaných vad je sjednána v odst. 7.5., 8.3., této smlouvy.
- 9.3. Pro případ prodlení s úhradou faktury v dohodnutých termínech uhradí objednatel dodavateli smluvní pokutu ve výši 0,05 % z dlužné částky za každý i započatý den prodlení.
- 9.4. Ustanovení § 2050 a § 2051 Občanského zákoníku se na vztahy z této smlouvy nepoužijí.

čl.X.
Nespolehlivý plátc

- 10.1. Pro případ, že se dodavatel (poskytovatel zdanitelného plnění) stal nebo stane na základě rozhodnutí správce daně nespolehlivým plátcem dle § 106a zákona č. 235/2004 Sb., o dani z přidané hodnoty, ve znění pozdějších předpisů, (dále je zákon o DPH), uhradí za dodavatele (poskytovatele zdanitelného plnění) v souladu s § 109 a §109a zákona o DPH daň objednatel, a to přímo jeho místně příslušnému správci daně na osobní depozitní účet dodavatele (poskytovatele zdanitelného plnění). Na bankovní účet dodavatele budou hrazeny pro tento případ pouze částky plnění odpovídající základu daně. Uplatněním tohoto ustanovení smlouvy se považují vzájemná plnění za vyrovnaná.

čl. XI.

Ostatní ujednání

- 11.1.** Dodavatel je povinen vést ode dne převzetí staveniště stavební deník minimálně tak, jak to ukládá stavební zákon a prováděcí předpisy v platném znění, do kterého je povinen zapisovat všechny skutečnosti rozhodné pro vedení stavby. Do deníku se zapisují všechny skutečnosti důležité pro plnění smlouvy, zejména údaje o časovém postupu prací a jejich jakosti, zdůvodnění odchylek prováděných prací od projektové dokumentace a údaje potřebné k posouzení prací orgány státní správy. Povinnost vést stavební deník končí dnem, kdy se odstraní stavební vady podle kolaudačního rozhodnutí.
- 11.2.** V případě, že dodavatel poruší povinnost definovanou v článku 11.1 je dodavatel povinen zaplatit objednateli jednorázovou smluvní pokutu ve výši 50 000 Kč.
- 11.3.** Zápisy do stavebního deníku zapisuje osoba pověřená vedením stavby. Mimo něho může zápisy provádět objednatel nebo jeho zástupce, zpracovatel projektu nebo příslušné orgány státní správy.
- 11.4.** Nesouhlasí-li osoba pověřená vedením stavby se zápisem, který provedly výše uvedené osoby, musí se k tomuto zápisu vyjádřit do dvou pracovních dnů, jinak se má za to, že s uvedeným zápisem souhlasí. Zápisy ve stavebním deníku se nepovažují za změnu smlouvy, ale slouží jako podklad pro vypracování dodatků smlouvy. Deník bude objednateli volně přístupný.
- 11.5.** Objednatel je oprávněn odstoupit od této smlouvy:
- je-li na majetek dodavatele prohlášen konkurz nebo je-li návrh na prohlášení konkurzu na majetek dodavatele zamítnut pro nedostatek majetku,
 - pokud dodavatel neprovádí práce v odpovídající kvalitě a neodstraní vady vzniklé vadným prováděním díla do 14 dnů od doručení písemného upozornění nebo od upozornění zápisem ve stavebním deníku,
 - pokud je dodavatel v prodlení s předáním díla o více jak 14 dní.
- 11.6.** Objednatel má právo kontrolovat provádění díla. Zjistí-li, že dodavatel porušuje svou povinnost, může požadovat, aby dodavatel zajistil nápravu a prováděl dílo řádným způsobem. Neučiní-li tak dodavatel ani v přiměřené době, může objednatel odstoupit od smlouvy, mohl-li by postup dodavatele vést k podstatnému porušení smlouvy.
- 11.7.** Odstoupení od smlouvy musí být učiněno písemně, doručeno druhé straně, přičemž účinky odstoupení nastávají dnem doručení písemného oznámení. V těchto případech je dodavatel povinen poskytnout nezbytnou součinnost a umožnit do 1 pracovního dne pokračovat na zhotovování díla jinému dodavateli, zejména vyklizením staveniště, předáním rozestavěného díla a poskytnutím nezbytně nutných činností pro plynulé pokračování na zhotovení díla. V případě nesplnění této povinnosti je dodavatel povinen uhradit objednateli veškeré náklady a škody, které mu v souvislosti s porušením této povinnosti vznikly.

čl. XII.

Závěrečná ustanovení

- 12.1.** Smlouvu lze změnit, upřesnit nebo zrušit jen písemnou formou - dodatkem, který dohodnou obě smluvní strany svými zástupci, oprávněnými k zastupování stran při podpisu smlouvy.
- 12.2.** Tato smlouva se řídí právem České republiky.
- 12.3.** Využije-li některá ze stran práva odstoupení od smlouvy na základě podstatného porušení

smlouvy druhou stranou, je povinna svoje odstoupení písemně oznámit druhé straně s uvedením termínu, ke kterému od smlouvy odstoupí.

- 12.4. Objednatel má právo nechat vypracovat v případě sporu nebo jiné potřeby k prověření jakosti děl znalecký posudek, a to na účet dodavatele v případě jeho zavinění.
- 12.5. Smlouva je vyhotovena ve 2 stejnopisech s platností originálu, z nichž každá smluvní strana obdrží 1 vyhotovení.
- 12.6. Smlouva nabývá platnosti dnem podpisu oběma smluvními stranami a účinnosti dnem zveřejnění v Registru smluv Ministerstva vnitra.
- 12.7. Smluvní strany po přečtení této smlouvy prohlašují, že souhlasí s jejím obsahem, že tato smlouva byla sepsána vážně, určitě srozumitelně, na základě jejich pravé a svobodné vůle, na důkaz čehož připojují své podpisy.
- 12.8. Pokud oddělitelné ustanovení této smlouvy je nebo se stane neplatným či nevynutitelným, nemá to vliv na platnost zbývajících ustanovení této smlouvy. V takovém případě se strany této smlouvy zavazují uzavřít do dvou týdnů od výzvy druhé ze stran této smlouvy dodatek k této smlouvě nahrazující oddělitelné ustanovení této smlouvy, které je neplatné či nevynutitelné, platným a vynutitelným ustanovením odpovídajícím hospodářskému účelu takto nahrazovaného ustanovení.
- 12.9. Odpověď strany této smlouvy, ve smyslu § 1740 (3) NOZ, s dodatkem nebo odchylkou, která podstatně nemění podmínky nabídky, není přijetím nabídky.
- 12.10. Obě smluvní strany souhlasí se zveřejněním plného znění této smlouvy.
- 12.11. Uzavření této smlouvy o dílo bylo schváleno na schůzi Rady města Tišnova č. 05/2018, konané dne 28. února 2018 usnesením č. RM/50/05/2018.

Nedílnou součástí této smlouvy jsou následující přílohy:

Příloha č.1: Technická zpráva

Příloha č. 2: Vyplněný výkaz výměr

V Tišnově dne 28. 2.2018

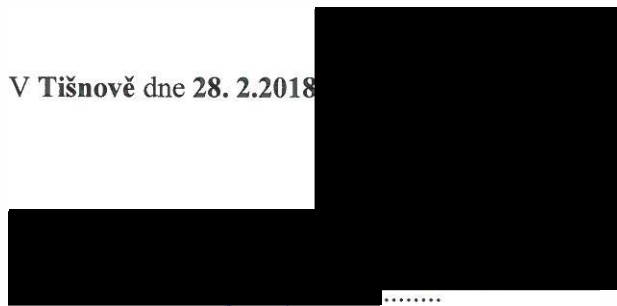

Bc. Jiří Dospíšil
starosta města Tišnova

V Tišnově dne



Leoš Nejez, jednatel

Technická zpráva

Výměna oken v objektu BD Na Mlékárně č.p. 795

Pro MěÚ Tišnov zpracoval

[REDACTED] n dne 10.12.2017

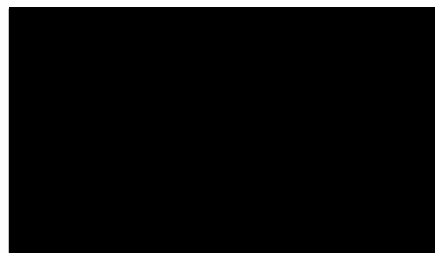

Technická zpráva – výměna oken v objektu BD Na Mlékárně, Tišnov

1. Úvod:

BD Na Mlékárně nalezneme poblíž centra města. Účelem užívání stavby bydlení. V okolí se nachází bytové, rodinné domy a služby

2. Bourací práce

- Demontáž oplechování u oken a všech klempířských prvků souvisejících s výměnou oken a dveří
- Vybourání okenních výplní v rozsahu zadání

V průběhu provádění bouracích prací je nutno chránit před poškozením konstrukce, u kterých by mohlo dojít k poškození !!

3. Výplně vnějších otvorů

stávající – okna, která nejsou po výměně, jsou dřevěná, některé okenní otvory tvoří luxfery. Okna, která jsou po výměně jsou plastová, se zasklením izolačním dvojsklem se součinitelem prostupu tepla celého prvku u oken $U_w = 1,2 \text{ W/m}^2\text{K}$, Parapety jsou na vnější straně oplechovány, uvnitř osazeny parapetními deskami. Dveře vstupů do objektu, které nejsou po výměně, jsou dřevěné, plné.

nové – výplně otvorů jsou navrženy jako plastové prvky z vícekomorových profilů v barvě bílé, se zasklením izolačním dvojsklem se součinitelem prostupu tepla celého prvku u oken $U_w = 1,1 \text{ W/m}^2\text{K}$, u dveří $U_D = 1,7 \text{ W/m}^2\text{K}$, včetně obvodových těsnících pásek int./ext. Vnitřní parapetní desky jsou navrženy plastové komůrkové bílé.

Požadavky na výplně otvorů

- Tepelně technické a ostatní parametry výrobků musí vyhovět požadavkům platných předpisů a norem a jejich doložení musí být součástí nabídky uchazeče.
- Povrchová úprava rámců výplní otvorů v předpokládaném odstínu bílém.

- Osazení nových výplní otvorů musí být provedeno dle ČSN 73 0540 a ČSN 74 6077. Zejména poloha pevných rámu vůči ostění musí umožnit překrytí pevného rámu okna či dveří tepelně izolační vrstvou vnějšího zateplení ostění / včetně parapetu.
- Výrobky budou dodány v kompletním provedení, tj. včetně všech osazovacích a nastavovacích profilů, těsnícího a kotevního materiálu, výztužných profilů, lištování, tmelení, lemovacích a zapojovacích profilů, prahových spojek a prahů, vnitřních a vnějších parapetů, opravy souvisejícího pásu podlahoviny ap., uchazeč předloží statický výpočet vyztužení největšího otevíravého nejčastěji se opakujícího okna.
- Výrobky osadí výhradně odborná firma certifikovaná výrobcem systému.

Plastové výrobky - profilace min. 6 komor, stavební hloubka rámu min. 75 mm a větší, ČSN EN 12608 třída profilů A, ČSN EN 12608 čistý materiál.

Vodotěsnost dle ČSN EN 12208 min. Třída 9A.

Průvzdušnost dle ČSN EN 12207 min, třída 4.

Zatížení větrem dle ČSN EN 12210 min. Tř. C5/B5.

U křídel otevíravých a sklápěcích kování celoobvodové, dva bezpečnostní body proti vypáčení tvaru, pojistka chybné manipulace (pojistka proti současnému otevření a sklopení křídla),přizvedávač křídla, 4 polohy kování s mikroventilací. Ovládání z úrovně obsluhy, čtyřpolohové čtvrtá ventilační, všechna okna musí mít kování oken doplněno samoseříditelným bezpečnostním uzavíracím bodem v rohu křídla okna pod klikou.

Okna nad běžným dosahem uživatele budou opatřena pákovým kováním.

Nepřerušené těsnění spar, opatření pro odvod kondenzátu.

Provedení oken musí vyhovovat ČSN730532 a ČSN EN 12354-2 a být v souladu se zákonem

502/2000 Sb. o ochraně zdraví před nepříznivými účinky zvuku a vibrací. Provedení oken musí vyhovovat požadavku $R_w = 32$ db.

Zasklení dvojsklem - izolační dvojsklo s pokovenou vnitřní stranou vnitřního izolačního skla, s teplým distančním rámečkem ("warm edge"), lineární součinitel prostupu tepla max. $0,04$ W/m²K a s meziskelní dutinou vyplněnou směsí vzduchu a argonu, složení minimálně 4-16-4 mm + argon, koeficient $U_g < 1,1$ W/m²K nebo takové aby vyhovělo požadavkům ČSN EN 730540-2:2011(z1:2012) na celkový součinitel prostupu tepla $U_N = U_W$ max. $1,2$ W/m²K, $U_N = U_W$ max. $1,7$ W/m²K. U_f max. $0,90$ W/m²K.

Distanční rámeček musí být co nejvíce zapuštěn do zasklívací drážky křídla okna, tak jak to maximálně dovolí technologický postup pro zasklívání - min. 5 mm.

Těsnění funkční spáry dorazové nebo středové.

Provedení oken musí splňovat požadavky ČSN 730540-2 - 2012, z hlediska kritických povrchových teplot na styku rámu okna a ostění. Což bude doloženo vyobrazením průběhu izotherm pro nejčastěji se opakující okno.

Kotvení oken, dveří a jejich sestav musí být provedeno - rámy - ocelo- hliníkovými pozinkovanými rámovými kotvami, případně turbošrouby. Kotvy budou osazeny krytkami.

Součástí nabídky musí být statický návrh kotvení nejčastěji se opakujícího okna. Kotvení bude prováděno do 200mm od každého rohu výrobku a pak každých max. 700 mm.

Osazovací spáry musí být na interiérové straně vzduchotěsně uzavřeny /kryty páskou/ a na vnější straně opatřeny proti zatékání srážkové vody /kryty difúzně propustnou páskou/ - v systémovém provedení.

Okna budou opatřena izolačním podkladovým profilem z materiálu s hodnotou tepelné vodivosti Λ 0,04 W/mK nebo lepší.

Pokud bude výměna vzduchu zajištěna okny, musí uchazeč předložit návrh větrání včetně doložení splnění požadavků vyhlášky 343/2009 Sb

Hloubka osazení nových okenních výplní bude totožná s hloubkou již vyměněných výplní.

4. Výrobky klempířské :

stávající – budou odstraněny, u prvků, které jsou již po výměně bude provedena demontáž a zpětná montáž,

nové - parapety oken budou provedeny oplechováním systémovými klempířskými prvky z Pz plechu tl. Min.0,6 mm s povrchovou úpravou lakováním v barevném provedení řešení fasády dle požadavků investora. Všechny prvky budou provedeny dle platných ČSN a technologických pravidel.

5. Zapravení ostění:

Ostění v interiéru bude zapravené v rozsahu míry jeho poškození při demontáži

6. Závěr:

!!! Projektant upozorňuje investora, na skutečnost, že veškeré rozměry jednotlivých prvků je nutné ověřit zaměřením na stavbě, případné nejasnosti, nesrovnalosti a technické detaily budou následně řešeny ve stupni dílenské dokumentace s dodavatelem stavby na základě konzultace s projektantem!!!

!!! Současně upozorňuje na skutečnost, že navržené kvalitativní a technické řešení použitých prvků může zhotovitel nahradit adekvátními pouze při dodržení všech definovaných parametrů. Tato změna musí být vždy odsouhlasena generálním projektantem!!!

V Tišnově 10.12.2017

Vypracoval Ing. Pavel Baran

Podklad pro montáž ***

Ze dne:

Dodavatel

Odběratel

Zpracoval:

IČ:

Záloha:

DIČ:

Termín výroby: 07.12.2017

Akce:

Expedice: 07.12.2017

Ref.číslo:

Poz.	Název	Počet	šířka	výška délka
------	-------	-------	-------	----------------

1 Okno

16

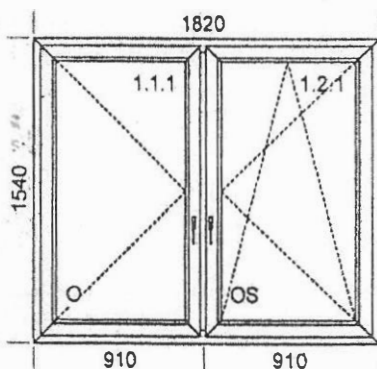

Popis pozice:

Profil:

Šířka x Výška [mm]: 1820 x 1540

Barva rám: bílá křídlo: bílá

2 Okno

24

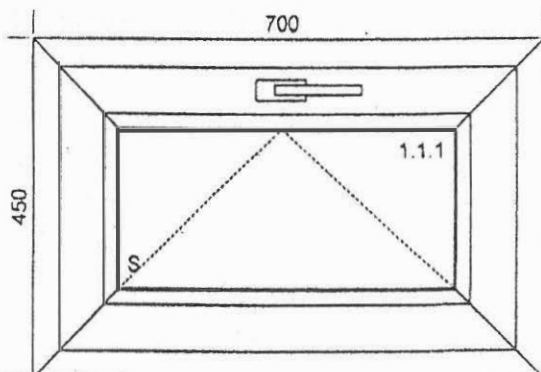

Popis pozice:

Profil:

Šířka x Výška [mm]: 700 x 450

Barva rám: bílá křídlo: bílá

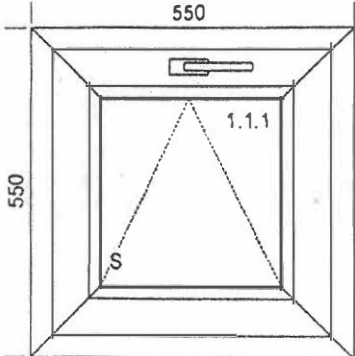
Poz.	Název	Počet	šířka	výška	délka
3	Okno	4			
		<p>Popis pozice:</p> <p>Profil:</p> <p>Šířka x Výška [mm]: 550 x 550</p> <p>Barva rám: bílá křídlo: bílá</p> <p>Výplň:</p> <p>dvojsklo $U_g=1,1W/m^2.K$ čiré</p> <p>1 x Planibel TOP N 4mm-16-Float 4mm</p> <p>Kování:</p> <p>1 x SKLOPNÉ GAVM/GAM KB.K</p> <p>Těsnění: černé</p>			

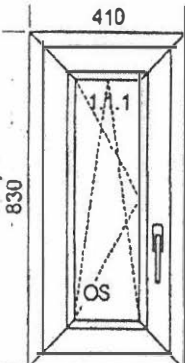
4	Okno	2			
		<p>Popis pozice:</p> <p>Profil:</p> <p>Šířka x Výška [mm]: 410 x 830</p> <p>Barva rám: bílá křídlo: bílá</p> <p>Výplň:</p>			

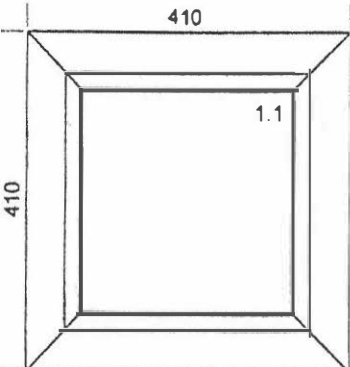
5	Okno	2			
		<p>Popis pozice:</p> <p>Profil:</p> <p>Šířka x Výška [mm]: 410 x 410</p> <p>Barva rám: bílá</p>			

Slepý rozpočet

Cena za ks (bez DPH) Počet kusů Výsledná cena (bez DPH)

Okno č. 1	6 460,00 Kč	16	103 360,00 Kč
Okno č. 2	2 510,00 Kč	24	60 240,00 Kč
Okno č. 3	2 042,00 Kč	4	8 168,00 Kč
Okno č. 4	2 451,00 Kč	2	4 902,00 Kč
Okno č. 5	1 273,00 Kč	2	2 546,00 Kč

Parapety interierové, komůrkové, hl. 230mm (51,68m) vč. montáže	372,00 Kč	48	17 856,00 Kč
Parapety externí, Al ohýbaný, hl. 225mm (51,68m), vč. montáže	439,00 Kč	48	21 072,00 Kč

Demontáž s likvidací	18 300,00 Kč	1	18 300,00 Kč
Montáž s parotěsnou páskou	57 500,00 Kč	1	57 500,00 Kč
Zednické zapravení	36 000,00 Kč	1	36 000,00 Kč

Cena oken	179 216,00 Kč
Cena doplňků	38 928,00 Kč
Cena prací	111 800,00 Kč

Cena celkem bez DPH 329 944,00 Kč