číslo smlouvy kupujícího: KS 6/2018
číslo smlouvy prodávajícího: 05.02.2018

Kupní smlouva

uzavřená podle občanského zákoníku

I.

Smluvní strany

1.1. Prodávající: CHLEBIŠ s.r.o.
Zapsaný v u Krajského soudu v Ostravě oddíl C, vložka 31522
Sídlo: Hrnčířská 266/14, 748 01 Hlučín
IČ: 27848361
DIČ: CZ27848361
Bankovní spojení: ČSOB, a.s. 279901438/0300
Zastoupeno: Vladimír Chlebiš, jednatel společnosti
Kontaktní osoba
ve věcech smluvních: Vladimír Chlebiš, jednatel společnosti
Kontaktní osoba
ve věcech technických: Vladimír Chlebiš, jednatel společnosti
dále jen „prodávající“

1.2. Kupující: Technické služby Karviná, a.s.
Sídlo: Bohumínská 1878, 735 06 Karviná – Nové Město
IČ: 65138082
DIČ: CZ65138082
Číslo účtu: 19-3488910297/0100
Bankovní spojení: Komerční banka, a.s. Karviná
Zastoupení: Stanislav Sobel, předseda představenstva
Danuta Kwiczalová, člen představenstva
Kontaktní osoba
ve věcech smluvních: Ing. Zbyněk Gajdacz, MPA, ředitel společnosti
Kontaktní osoba
ve věcech technických: Emil Dostál, vedoucí provozovny Údržba
dále jen „kupující“

Smluvní strany prohlašují, že údaje uvedené v čl. 1. této kupní smlouvy a taktéž oprávnění k podnikání jsou v souladu s právní skutečností v době uzavření smlouvy. Smluvní strany se zavazují, že osoby podepisující tuto kupní smlouvu jsou k tomuto úkonu oprávněny.

II. Předmět plnění

2.1. Prodávající prohlašuje, že je oprávněn k prodeji zboží, které je předmětem této smlouvy, a kterého je prodávající výlučným vlastníkem (dále jen zboží). Plnění smlouvy je v souladu se zadávacím řízením „DODÁVKA STROJE NA SEČENÍ TRÁVY BEZ SBĚRU“, realizovaným mimo režim zákona č. 134/2016 Sb., o zadávání veřejných zakázek, v platném znění. Jedná se o dodávku stroje s technickou specifikací a podmínkami stanovenými v příloze č. 1 této smlouvy.

2.2. Součástí dodávky je i doprava a zaškolení obsluhy. Prodávající se zavazuje kupujícímu dodat nové doposud nepoužité zařízení. Prodávající se zavazuje kupujícímu dodat spolu se zbožím doklady, které se ke zboží vztahují, např. dodací list, licenční povolení, certifikáty, prohlášení o shodě výrobku, záruční listy, návody k obsluze a údržbě, schémata elektroinstalace a hydrauliky, katalog ND, servisní knížky a další doklady a náležitosti vyžadované k provozu a obsluze stanovené platnými právními normami, doklady nutné k provozu na pozemních komunikacích v ČR. Všechny doklady budou vyhotoveny v českém jazyce.

2.3. O dodání zboží bude sepsán předávací protokol (dodací list). O montáži, vyzkoušení smontovaného zařízení, provedených zkouškách a zaškolení obsluhy bude sepsán protokol.

2.4. Kupující se zavazuje zboží odebrat, pokud je bez vad a v souladu s požadovanou specifikací stanovenou v příloze č. 1 této smlouvy a zaplatit dohodnutou kupní cenu.

2.5. Kupující nabývá vlastnická práva ke zboží úplným zaplacením dohodnuté kupní ceny.

2.6. Kupující si vyhrazuje právo fyzické kontroly parametrů dodávaného zařízení před podpisem kupní smlouvy.

III. Kupní cena a splatnost

3.1. Smluvní strany se dohodly na níže uvedené kupní ceně:

Cena bez DPH: 494 000,00 Kč

DPH 21%: 103 740,00 Kč

Celková cena za kompletní dodávku vč. DPH činí: 597 740,00 Kč

Výše uvedená cena je maximální, nejvýše přípustná.

3.2. Smluvní strany se dohodly, že cena může být změněna pouze v těchto případech:

- pokud v průběhu zakázky dojde ke změnám sazeb daně z přidané hodnoty.

3.3. Zálohy nebudou poskytovány.

3.4. Kupní cena uvedená v odst. 3.1. bude kupujícímu proplacena na základě faktury (daňového dokladu), vystavené prodávajícím na základě oboustranně podepsaného předávacího protokolu (dodacího listu). Fakturace je možná po předání ucelené dodávky. Splatnost faktury je 30 kalendářních dnů ode dne doručení na adresu kupujícího.

3.5. Faktura (daňový doklad) musí obsahovat náležitosti dle platné legislativy. V případě, že faktura nebude obsahovat náležitosti uvedené v této smlouvě, je kupující oprávněn ji vrátit prodávajícímu na doplnění. V takovém případě se přeruší plynutí lhůty splatnosti a nová lhůta začíná běžet doručením opravené faktury.

3.6. Za den úhrady faktury (daňového dokladu) se považuje den připsání fakturované částky na účet prodávajícího uvedený ve smlouvě.

IV.

Doba a místo plnění

4.1. Prodávající se zavazuje splnit dodávku (dodat zboží včetně montáže a dokladů dle bodů 2.1. a 2.2.), 30 kalendářních dnů od podpisu smlouvy.

4.2. Místem plnění předmětu smlouvy je areál kupujícího:
Technické služby Karviná, a.s., dle aktuálního pokynu kupujícího.

4.3. Prodávající se zavazuje kupujícímu oznámit písemně (e-mailem) termín dodání, minimálně 24 hod. před termínem dodání.

V.

Záruční podmínky

5.1. Prodávající se zavazuje, že dodané zboží bude způsobilé ke smlouvenému účelu užívání a bude splňovat požadované specifikace a parametry, které jsou stanoveny v příloze č. 1 této kupní smlouvy.

5.2. Na dodané zboží jako celek poskytuje prodávající záruku v délce 24 měsíců. Lhůta se počítá od okamžiku převzetí zboží. Záruční doba platí za předpokladu dodržení návodu k obsluze a použití výhradně originálních náhradních dílů.

5.3. Kupující je povinen provést celkovou kontrolu shody dodávky se smlouvou ihned při převzetí. Kupující je povinen převzít pouze zboží bez závad.

5.4. O způsobu uplatnění odpovědnosti za vady a o nárocích z toho vyplývajících platí příslušná ustanovení občanského zákoníku. Reklamacie musí být písemná, odeslaná (e-mailem, poštou), musí obsahovat přesné označení vady, konkrétní popis vady a jaký zákonný nárok z titulu odpovědnosti za vady požadován.

5.5. Kupující se zavazuje dodržovat podmínky uvedené v Návodu k obsluze a údržbě zboží.

5.6. Záruční servis bude poskytován bezplatně. Servisní technik se dostaví na záruční opravu do 24 hodin od nahlášení závady. Závada bude odstraněna dle dohody v návaznosti na rozsahu opravy.

5.7. Prodávající se zavazuje na základě požadavku kupujícího zajistit kupujícímu pozáruční servis. Prodávající se zaručuje provedením servisu do 24 hodin od nahlášení závady.

VI. **Sankce**

6.1. V případě prodlení se zaplacením faktury za dodané zboží má prodávající právo vyúčtovat a kupující povinnost uhradit smluvní pokutu ve výši 1.500,-Kč za každý den prodlení.

6.2. V případě prodlení dodávky zboží má kupující právo vyúčtovat a prodávající povinnost uhradit smluvní pokutu ve výši 1.500,-Kč za každý den prodlení.

6.3. V případě prodlení ve lhůtách dle bodu 5.6. této smlouvy má kupující právo vyúčtovat a prodávající povinnost uhradit smluvní pokutu ve výši 1.500,-Kč za každý i započatý den prodlení.

6.4. Smluvní pokuty, sjednané touto smlouvou, hradí povinná strana nezávisle na tom, zda a v jaké výši vznikne druhé straně v této souvislosti škoda, kterou lze vymáhat samostatně.

6.5. Úhradou smluvní pokuty není dotčeno právo na náhradu prokazatelně způsobené škody.

VII. **Závěrečná ujednání**

7.1. Dle §2 písm. e) zákona č. 320/2001 Sb. o finanční kontrole ve veřejné správě je prodávající osobou povinnou spolupůsobit při výkonu finanční kontroly.

7.2. Smlouva je vyhotovena ve dvou stejnopisech, z nichž kupující obdrží jeden a prodávající jeden.

7.3. Veškeré změny a doplňky této smlouvy musí být provedeny formou oboustranně podepsaných a vzestupně očíslovaných dodatků.

7.4. Vztahy smluvních stran, vyplývající ze smlouvy a v této smlouvě neupravené, se řídí příslušnými ustanoveními Občanského zákoníku.

7.5. Prodávající i kupující prohlašují, že si tuto smlouvu před jejím podpisem pečlivě přečetli, že byla uzavřena podle jejich pravé, neměnné a svobodné vůle, určitě, vážně a srozumitelně,

nikoliv v tísni, nebo za jednostranně nevýhodných podmínek. Na důkaz toho prodávající a kupující připojují své podpisy.

7.6. Smlouva vstupuje v platnost dnem podpisu.

Karviná dne: 23. 2. 2018

Technické služby Karviná, a. s.
ul. Bohumínská 1878
735 06 Karviná - Nové Město

Ing. Zbyněk Gajdacz, MPA
ředitel společnosti

CHLEBIŠ s.r.o.
Křižíkova 266/14, tel.: 739 423 569
746 01 HLUCÍN
IČ: 27848361, DIČ: CZ27848361

Vladimír Chlebiš
jednatel společnosti

Příloha: č. 1 Technická specifikace dodávaného stroje + fotodokumentace



Chlebiš

ZAHRADNÍ A KOMUNÁLNÍ TECHNIKA



Cenová nabídka Specifikace

TURF TIGER II STTII-61V-31DFI

61" (155cm), 23,1kW (31k.), Kawasaki V-Twin DFI LC

3-nožové žací ústrojí se stranovým výhozem, záběr sečení 155cm
nastavitelná výška sečení 2,5-16cm, mulčovací sada
2-válcový benzínový vodou chlazený motor Kawasaki FD851D-DFI, cyklon, elektrostart
výkon motoru 31k., max. kroutící moment 63,9 Nm při 3200 ot/min., objem 824ccm
2 hydro-čerpadla Hydro-Gear BDP 16A, kolové hydromotory Parker Ross 18
max. pojezdová rychlost 19 km/h vpřed, 8 km/h vzad
kardanová hřídel pro pohon žacího ústrojí, dvojitá konstrukce rámu
45,4l. nádrž paliva, chladič hydraulického oleje, spojka Ogura GT3.5
hnací kola 26x12,00-12 / 13x6,50-6 (plná FFT), hmotnost 715 kg

- 0" poloměr otáčení pomocí řídicích pák
- dvojitý rám
- pohon žacího ústrojí prostřednictvím kloubové kardanové hřídele
- 1 palivová nádrž o min.objemu 45,4 litrů umístěná pod sedadlem obsluhy
- hydrostatický pojezd
- chladič hydraulického oleje
- odnímatelný přední rám pivotních kol
- polohově seřiditelná madla ovládání - řídicí páky
- horizontálně uložený spalovací motor
- 2-válcový vodou chlazený benzínový motor s přímým vstřikováním paliva
- výkon motoru min. 23,1kW 31HP
- elektromagnetická spojka žacího ústrojí
- 3-nožové žací ústrojí včetně mulčovací sady
- záběr sečení 155cm
- mechanicky nastavitelná výška sečení prostřednictvím centrální ovládací páky
- ochrana žacího ústrojí v případě nárazu nožem
- odpružená a nastavitelná sedačka
- ochranný sklopný bezpečnostní rám obsluhy
- plná pivotní přední kola
- záruční lhůta min. 24 měsíců
- CE certifikace pro profesionální používání v komunálních službách
- prohlášení o shodě

CHLEBIŠ s.r.o.

Hrnčířská 266/14

748 01 Hlučín

IČ: 27848361

DIČ: CZ27848361

Firma vedená u Krajského soudu v Ostravě oddíl C, vložka 31522

Prodejna:

Markvartovická 1965/8

748 01 Hlučín

+420 603 213 769 / info@chlebis.cz

+420 736 473 463 / hlucin@chlebis.cz

+420 605 571 818 / obchod@chlebis.cz

www.chlebis.cz

Servis:

Markvartovická 1965/8

748 01 Hlučín

+420 736 473 464

+420 739 515 944

servis@chlebis.cz

11



Chlebiš

ZAHRADNÍ A KOMUNÁLNÍ TECHNIKA



Rám

Dvojitý čtyřhranný rám s velkou tuhostí je u strojů SCAG STT / SCZ standartem nejen v komunálním nasazení.

Koncepce pohonu STC/STT - dvojitá hydraulika

SCAG používá již řadu let osvědčenou koncepci pohonu - dvojitou hydrauliku. Pojezdová hnací kola na každé straně využívají samostatně axiální čerpadla a hydromotory, které jsou odděleně řízeny pákami z místa obsluhy.

Motory

Při výběru motorů spolupracuje SCAG s významnými výrobci a to: Briggs & Stratton, Kawasaki, Kohler a Kubota. V komunálním nasazení se neobejdete bez cyklónového vzduchového filtru, plných předních kol, velké nádrže a nízké spotřeby.

Žací ústrojí Velocity Plus

Všechny 3-nožové žací ústrojí Velocity Plus jsou vyrobena ze silnostěnné oceli, nožové hřídele v trojitémuložení. Pohon ústrojí je řešen prostřednictvím samonapínacích bezúdržbových klínových řemenů nebo kardanovou kloubovou hřídelí.

Maximální výkon žacího ústrojí = správná volba žacího ústrojí = výkon šitý na míru každého profesionála. SCAG nabízí několik žacích koncepcí: stranový výhoz, zadní výhoz, mulčování "Hurricane Plus", sběr a extenzivní mulčování.

SCAG se tak stal průkopníkem strojů s "0" poloměrem zatačení ve spojení jak s intenzivní tak extenzivní údržbou.

Bezpečnost

Při vývoji byl kladen velký důraz na bezpečnost. Proto jsou stroje SCAG opatřeny jednoduchým a chytře promyšleným bezpečnostním systémem.

Nízké těžiště stroje, pohodlné komfortní sedadlo a velmi příjemný systém nastavitelného řízení zajišťují stroji SCAG vynikající svahovou dostupnost s maximální bezpečností.



CHLEBIŠ s.r.o.

Hrnčířská 266/14

748 01 Hlučín

IČ: 27848361

DIČ: CZ27848361

Firma vedená u Krajského soudu v Ostravě oddíl C, vložka 31522

Prodejna:

Markvartovická 1965/8

748 01 Hlučín

+420 603 213 769 / info@chlebis.cz

+420 736 473 463 / hlucin@chlebis.cz

+420 605 571 818 / obchod@chlebis.cz

www.chlebis.cz

Servis:

Markvartovická 1965/8

748 01 Hlučín

+420 736 473 464

+420 739 515 944

servis@chlebis.cz



Chlebis

ZAHRADNÍ A KOMUNÁLNÍ TECHNIKA



Rám a pohon žacího ústrojí

Dvojitý čtyřhranný rám s velkou tuhostí je u strojů **SCAG STT** (Turf Tiger) standardem nejen v komunálním nasazení.

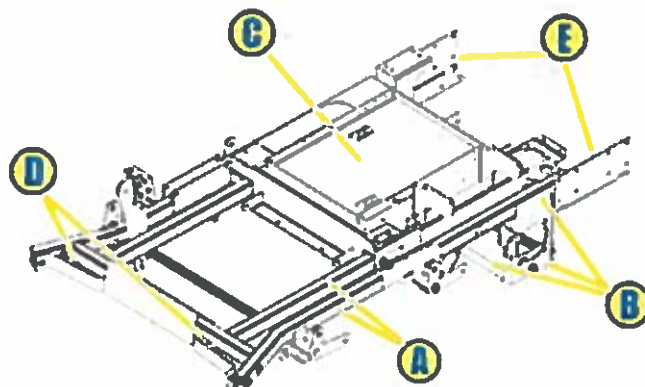

- A. Dvojitý tuhý rám stroje STT. Celosvařovaná konstrukce rámu.
- B. Umístění kolových hydromotorů vyžaduje vícebodové připevnění vysoce zpevněné konzoly - křížovém suportu, který je součástí svařence nosného rámu stroje SCAG.
- C. 32l resp. 38l palivová nádrž je centrálně umístěna v nosném rámu stroje. Umístění palivové nádrže zaručuje velmi nízké těžiště stroje. Poloha nádrže je téměř v ose s hnacími koly a ve středu těžiště stroje, což přispívá k vysoké stabilitě při otáčení. Pod sedadlem tak nejsou umístěny žádné mechanické části stroje.
- D. Zpevněná konstrukce přední části rámu spolu s odnímatelnými rameny pivočních předních kol pro případnou demontáž po čelním nárazu.
- E. Součástí celého rámu je univerzální konzola v zadní části pro umístění spalovacího motoru s vlastním chladičem. Olejový chladič hydraulického okruhu je umístěn před motorem pro co největší přívod vzduchu zaručující maximální výkon.
- F.



Olejový chladič hydraulického okruhu - dvojité hydrauliky:

- Vysoká životnost hydro-komponentů
- Nízká pracovní teplota hydraulického oleje
- Redukce viskozity oleje
- Umístění chladiče, kde je maximální přívod vzduchu pro neoptimálnější chlazení pro maximální výkon
- Duální rozvod hydraulického okruhu levou a pravou stranou samostatně

CHLEBIŠ s.r.o.
 Irnčičská 266/14
 748 01 Hlučín
 IČ: 27848361
 DIČ: CZ27848361

ma vedená u Krajského soudu v Ostravě oddíl C, vložka 31522

Prodejna:
 Markvartovická 1965/8
 748 01 Hlučín
 +420 603 213 769 / info@chlebis.cz
 +420 736 473 463 / hlucin@chlebis.cz
 +420 605 571 818 / obchod@chlebis.cz
 www.chlebis.cz

Servis:
 Markvartovická 1965/8
 748 01 Hlučín
 +420 736 473 464
 +420 739 515 944
 servis@chlebis.cz

11 f



Chlebis

ZAHRADNÍ A KOMUNALNÍ TECHNIKA



- Výkon a kroutící moment spalovacího motoru přenáší na žací ústrojí vysoce výkonná elektromagnetická spojka s brzdou Ogura GT3.5.
- Prostřednictvím kevlarového klínového řemene PTO je přenos výkonu veden k žacímu ústrojí přes kloubovou kardanovou hřídel přizpůsobující se poloze žacího ústrojí.
- Kloubová kardanová hřídel na straně žacího ústrojí je spojena s 90° úhlovou převodovkou, která pomocí samonapínacího klínového řemene přenáší rozvod na jednotlivé nože.
- 3 nožové hřídele, každá v litinovém domečku uloženém v 3-stěnném skeletu žacího ústrojí, zajišťují rotaci žacích nožů.

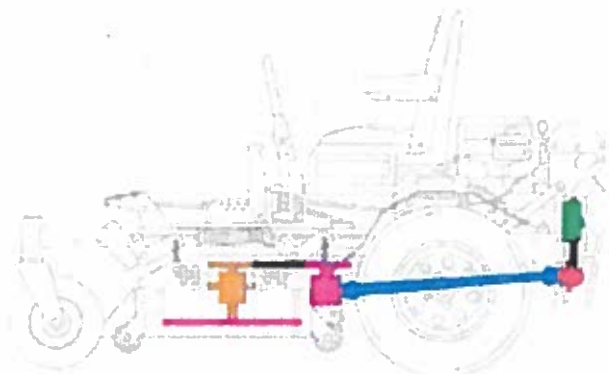

Žací ústrojí Velocity Plus / STT

Všechna 3-nožová žací ústrojí Velocity Plus jsou vyrobena ze silnostěnné oceli, domeček nožové hřídele v trojitém uložení. Pohon ústrojí je řešen prostřednictvím samonapínacích bezúdržbových klínových řemenů nebo kardanovou kloubovou hřídelí. **SCAG** nabízí několik žacích koncepcí: stranový výhoz, zadní výhoz, mulčování "Hurricane", sběr a extenzivní mulčování.



Uložení nožové hřídele.



Uložení žacích nožů a konstrukce uložení nožové hřídele v litinovém domečku je "srdcem" každého žacího stroje. Za 1 běžný pracovní den (8 hodin) se nožová hřídel spolu s žacím nožem otočí více než 1,8 milión krát. Týdně tzn. 9 miliónů otáček! Litinový domeček je precizně opracován na speciálním obráběcím centru Mazak za účelem velmi přesného usazení kuželíkových ložisek.

Všechny litinové domečky jsou ručně smontovány, naplněny mazacím tukem a funkčně zkontrolovány přímo ve výrobním závodě SCAG. Oproti běžným hliníkovým domečkům jsou pevnější, tužší a velmi rychle odvádí teplo. Navíc jsou daleko odolnější proti přímému nárazu do domečku. Kuželíková valivá ložiska snesou oproti kuličkovým větší radiální a axiální zatížení.

CHLEBIŠ s.r.o.
Hrnčířská 266/14
748 01 Hlučín
IČ: 27848361
DIČ: CZ27848361

Firma vedená u Krajského soudu v Ostravě oddíl C, vložka 31522

Prodejna:

Markvartovická 1965/8
748 01 Hlučín

+420 603 213 769 / info@chlebis.cz
+420 736 473 463 / hlucin@chlebis.cz
+420 605 571 818 / obchod@chlebis.cz

www.chlebis.cz

Servis:

Markvartovická 1965/8
748 01 Hlučín
+420 736 473 464
+420 739 515 944
servis@chlebis.cz



Chlebis

ZAHRADNÍ A KOMUNÁLNÍ TECHNIKA



- A. Kuželíková ložiska s více než **50%** vyšší životností oproti kuličkovým.
- B. Litinová ocelová skříň domečku nožové hřídele.
- C. Nožová hřídel o průměru **28,5 mm** z tvrdené oceli. Velký průměr pro větší přenos výkonu a krouticího momentu. Nožová hřídel je dutá a prochází jí skrz šroub nože.
- D. Mazací místo - je umístěno tak, aby se zamezil přístup k mazání ze spodní části žacího ústrojí.
- E. Ventil pro tzv. "přemazání".
- F. Šroub nože, který prochází nožovou hřídelí, je zajištěn maticí v horní části nad řemenicí. Díky tomuto řešení dojde při nárazu nožem k prokluzu šroubu nože v nožové hřídeli a tím se výrazně prodlužuje nejen životnost nože, hřídele, ale i klínového řemene, který v tomto případě neproklouzne a tepelně se tak neznehodnotí.

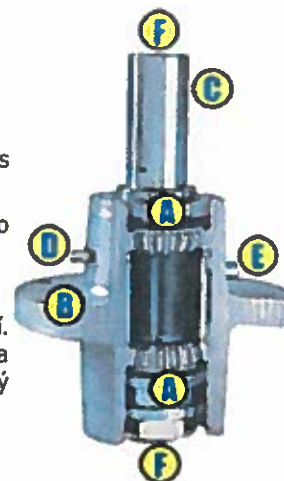

nože.

Marbain™

Speciální materiál nožů. Nože z této oceli jsou velmi lehké, materiálově typické pro žací nože. Díky nízké hmotnosti jsou nože tiché, potřebují nižší výkon pro požadované otáčky a taktéž zbrzdí rychleji z pracovních otáček při vypnutí žacího ústrojí elektromagnetickou spojkou PTO.

Nízká hmotnost žacích nožů disponuje vyšším žacím výkonem od spalovacího motoru stroje.

Žací nože s Marbain™ ocelí jsou tvrdší a odolnější než běžné žací nože z oceli. Zachovávají si delší životnost naostření, není tedy zapotřebí je tak často brousit, jsou odolnější proti nárazu a jsou s porovnáním s jinými cenově velmi dostupné. Tyto nože tak výrazně snižují provozní náklady strojů SCAG.

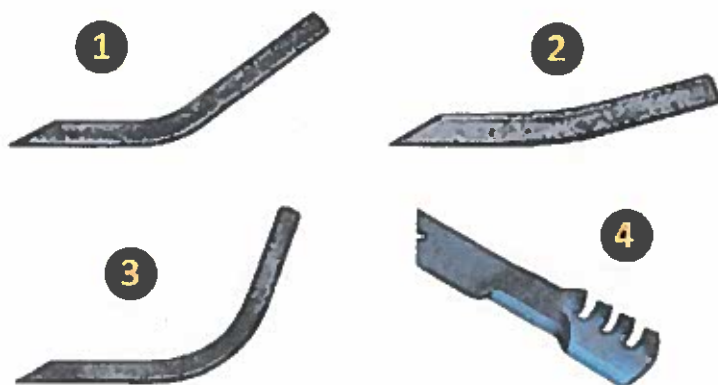

- 1 - standardní nůž pro stranový popř. zadní výhoz
- 2 - Low-Lift nůž pro stranový a zadní výhoz, nízká hlučnost
- 3 - Hi-Lift nůž pro stranový a zadní výhoz, taktéž pro sběr
- 4 - mulčovací nůž Hurricane™ pro intenzivní mulčování

Cena bez DPH.....494 000,00Kč

DPH.....103 740,00Kč

Cena s DPH.....597 740,00Kč

CHLEBIŠ s.r.o.
Hrnčířská 266/14
748 01 Hlučín
IČ: 27848361
DIČ: CZ27848361

Firma vedená u Krajského soudu v Ostravě oddíl C, vložka 31522

Prodejna:
Markvartovická 1965/8
748 01 Hlučín

+420 603 213 769 / info@chlebis.cz
+420 736 473 463 / hlucin@chlebis.cz
+420 605 571 818 / obchod@chlebis.cz

www.chlebis.cz

Servis:
Markvartovická 1965/8
748 01 Hlučín
+420 736 473 464
+420 739 515 944
servis@chlebis.cz

