

PŮKAZ DOSAVADNÍHO A NOVÉHO STAVU ÚDAJŮ KATASTRU NEMOVITOSTÍ

| Dosavadní stav | | | Nový stav | | | | | | | | | | | |
|----------------------------------|----------------|----------------|----------------------------------|----------------|----|--------------|------------|----------------|------------------------|--|----------------|----------------|---|-------------------------|
| Označení pozemku parc. číslem | Výměra parcely | | Označení pozemku parc. číslem | Výměra parcely | | Druh pozemku | Typ stavby | Způsob využití | Způsob určení výměr | Porovnání se stavem evidence právních vztahu | | | | |
| | ha | m ² | | Způsob využití | ha | | | | | m ² | Způsob využití | Způsob využití | Díl plocházl z pozemku označeného v katastru nemovitostí | dílejší poz evidenci |
| 558 | | | | | | | | | | 558 | | 10001 | | |
| 577 | | | | | | | | | | 577 | | 106 | | |
| 578/1 | | | | | | | | | | 578/1 | | 532 | | |
| 578/2 | | | | | | | | | | 578/2 | | 10001 | | |
| 579/1 | | | | | | | | | | 579/1 | | 10001 | | |
| 579/3 | | | | | | | | | | 579/3 | | 10001 | | |
| 580 | | | | | | | | | | 580 | | 10001 | | |
| 581/1 | | | | | | | | | | 581/1 | | 513 | | |
| 582 | | | | | | | | | | 582 | | 930 | | |
| 583 | | | | | | | | | | 583 | | 1000 | | |
| 584/1 | | | | | | | | | | 584/1 | | 617 | | |
| 585 | | | | | | | | | | 585 | | 763 | | |
| 586/1 | | | | | | | | | | 586/1 | | 375 | | |
| 588/1 | | | | | | | | | | 588/1 | | 750 | | |
| 590 | | | | | | | | | | 590 | | 10001 | | |
| 593 | | | | | | | | | | 593 | | 269 | | |
| 595/1 | | | | | | | | | | 595/1 | | 269 | | |
| 597 | | | | | | | | | | 597 | | 475 | | |
| 600 | | | | | | | | | | 600 | | 10001 | | |
| 607/2 | | | | | | | | | | 607/2 | | 10001 | | |
| 608 | | | | | | | | | | 608 | | 10001 | | |
| 618/4 | | | | | | | | | | 618/4 | | 10001 | | |
| 619/3 | | | | | | | | | | 619/3 | | 378 | | |
| 619/6 | | | | | | | | | | 619/6 | | 10002 | | |
| 619/7 | | | | | | | | | | 619/7 | | 10001 | | |

Druh věcného břemene : dle listiny

Oprávněný : dle listiny

Ověřuje se, že tato kopie souhlasí
s geometrickým plánem

*E. ov. 185/2014
24. 4. 2014*



Dělit nebo scelovat pozemky lze jen na základě územního rozhodnutí, pokud podmínky pro ně nejsou stanoveny jiným rozhodnutím nebo opatřením

| | | |
|--|---|--|
| <p>GEOMETRICKÝ PLÁN pro vymezení rozsahu věcného břemene k části pozemků</p> <p>Vyhotovil: ZK-BRNO s.r.o. Brno, Marie Hübnerové 58 Číslo plánu: 639-2128/2012 Okres: Jihlava Obec: Jihlava Kat. území: Hruškové Dvory Mapový list: DKM Kód způsobu určení výměr je určen podle § 77 odst. 2 vyhlášky č. 268/2007 Sb. v platném znění Dosavadním vlastníkům pozemků byla poskytnuta možnost seznámit se v terénu s průběhem navrhovaných nových hranic, které byly označeny předepsaným způsobem</p> | <p>Náležitostmi a přesností odpovídá právním předpisům</p> <div style="text-align: center;"> <i>Kateřina Skalická</i> </div> <p>Geometrický plán ověřil úředně oprávněný zeměměřičský inženýr.</p> <p style="text-align: center;">Ing. Kateřina Skalická</p> <p>Dne 14.9.2012 Číslo 35/2012</p> <p>Úředně oprávněný zeměměřičský inženýr odpovídá za odbornou úroveň geometrického plánu, za dosažení předepsané přesnosti a za správnost a úplnost náležitostí podle právních předpisů</p> | <p>Katastrální úřad, katastrální pracoviště souhlasí s očišlováním parcel</p> <div style="text-align: center;"> <i>Renata Hrušková</i> </div> <p>Souhlas katastrálního úřadu, kat. pracoviště potvrdil</p> <p style="text-align: center;">Renata Hrušková</p> <p>Dne 2. 10. 2012 Číslo 957/2012</p> <p>Jeden prvopis geometrického plánu a předepsané přílohy jsou uloženy u katastrálního úřadu, katastrálního pracoviště</p> |
|--|---|--|

Seznam souřadnic (S-JTSK)

| č. bodu | Souřadnice pro zápis pro KN | | | Poznámka | č. bodu | Souřadnice pro zápis pro KN | | | Poznámka |
|---------|-----------------------------|------------|-------|----------|---------|-----------------------------|------------|-------|----------|
| | Y | X | K. kv | | | Y | X | K. kv | |
| 51 | 667851.10 | 1129119.97 | 3 | | 106 | 667804.92 | 1129215.86 | 3 | |
| 52 | 667850.31 | 1129119.17 | 3 | | 107 | 667811.29 | 1129214.92 | 3 | |
| 53 | 667845.04 | 1129123.92 | 3 | | 108 | 667819.49 | 1129213.72 | 3 | |
| 54 | 667837.65 | 1129129.61 | 3 | | 109 | 667829.92 | 1129211.56 | 3 | |
| 55 | 667831.41 | 1129134.98 | 3 | | 110 | 667841.12 | 1129208.95 | 3 | |
| 56 | 667827.98 | 1129137.50 | 3 | | 111 | 667846.34 | 1129207.29 | 3 | |
| 57 | 667822.39 | 1129142.25 | 3 | | 112 | 667845.91 | 1129206.24 | 3 | |
| 58 | 667820.04 | 1129143.79 | 3 | | 113 | 667845.06 | 1129206.55 | 3 | |
| 59 | 667787.68 | 1129229.73 | 4 | | 114 | 667845.26 | 1129207.12 | 3 | |
| 60 | 667810.92 | 1129151.03 | 3 | | 115 | 667840.98 | 1129208.47 | 3 | |
| 61 | 667797.60 | 1129157.64 | 3 | | 116 | 667829.92 | 1129211.98 | 3 | |
| 62 | 667785.65 | 1129163.80 | 3 | | 117 | 667819.41 | 1129213.22 | 3 | |
| 63 | 667774.92 | 1129169.15 | 3 | | 118 | 667811.66 | 1129214.35 | 3 | |
| 64 | 667766.68 | 1129172.57 | 3 | | 119 | 667811.56 | 1129213.76 | 3 | |
| 65 | 667748.97 | 1129180.58 | 3 | | 120 | 667810.67 | 1129213.91 | 3 | |
| 66 | 667731.93 | 1129187.85 | 3 | | 121 | 667810.76 | 1129214.50 | 3 | |
| 67 | 667720.20 | 1129192.57 | 3 | | 122 | 667804.90 | 1129215.36 | 3 | |
| 68 | 667720.88 | 1129196.61 | 3 | | 123 | 667803.36 | 1129215.31 | 3 | |
| 69 | 667732.64 | 1129200.30 | 3 | | 124 | 667800.81 | 1129218.67 | 3 | |
| 70 | 667746.99 | 1129204.43 | 3 | | 125 | 667799.23 | 1129215.31 | 3 | |
| 71 | 667760.64 | 1129208.17 | 3 | | 126 | 667789.26 | 1129214.31 | 3 | |
| 72 | 667770.13 | 1129210.17 | 3 | | 127 | 667770.64 | 1129209.78 | 3 | |
| 73 | 667769.20 | 1129214.61 | 3 | | 128 | 667770.60 | 1129209.02 | 3 | |
| 74 | 667798.89 | 1129215.78 | 3 | | 129 | 667769.91 | 1129208.85 | 3 | |
| 75 | 667806.42 | 1129219.02 | 3 | | 130 | 667769.77 | 1129209.59 | 3 | |
| 76 | 667797.40 | 1129220.29 | 3 | | 131 | 667760.96 | 1129207.69 | 3 | |
| 77 | 667795.00 | 1129220.77 | 3 | | 132 | 667747.13 | 1129203.95 | 3 | |
| 78 | 667732.64 | 1129222.20 | 3 | | 133 | 667732.76 | 1129199.82 | 3 | |
| 79 | 667792.58 | 1129228.08 | 3 | | 134 | 667721.32 | 1129196.42 | 3 | |
| 80 | 667784.55 | 1129228.93 | 3 | | 135 | 667720.76 | 1129192.69 | 3 | |
| 81 | 667776.58 | 1129227.17 | 3 | | 136 | 667732.16 | 1129188.32 | 3 | |
| 82 | 667776.47 | 1129227.90 | 3 | | 137 | 667766.51 | 1129173.24 | 3 | |
| 83 | 667771.70 | 1129226.54 | 3 | | 138 | 667766.76 | 1129173.79 | 3 | |
| 84 | 667766.15 | 1129224.63 | 3 | | 139 | 667767.58 | 1129173.42 | 3 | |
| 85 | 667767.57 | 1129224.70 | 3 | | 140 | 667767.33 | 1129172.68 | 3 | |
| 86 | 667767.37 | 1129225.58 | 3 | | 141 | 667775.12 | 1129169.61 | 3 | |
| 87 | 667767.95 | 1129225.71 | 3 | | 142 | 667765.87 | 1129164.24 | 3 | |
| 88 | 667771.54 | 1129227.02 | 3 | | 143 | 667797.41 | 1129158.30 | 3 | |
| 89 | 667776.37 | 1129228.39 | 3 | | 144 | 667797.65 | 1129156.82 | 3 | |
| 90 | 667776.17 | 1129229.11 | 3 | | 145 | 667796.47 | 1129158.45 | 3 | |
| 91 | 667809.61 | 1129236.54 | 3 | | 146 | 667798.16 | 1129157.92 | 3 | |
| 92 | 667768.04 | 1129249.33 | 3 | | 147 | 667811.20 | 1129151.45 | 3 | |
| 93 | 667768.55 | 1129251.27 | 3 | | 148 | 667820.04 | 1129144.56 | 3 | |
| 94 | 667813.65 | 1129237.78 | 3 | | 149 | 667820.47 | 1129144.97 | 3 | |
| 95 | 667867.00 | 1129235.73 | 3 | | 150 | 667821.12 | 1129144.35 | 3 | |
| 96 | 667866.92 | 1129233.73 | 3 | | 151 | 667820.73 | 1129143.94 | 3 | |
| 97 | 667814.13 | 1129235.75 | 3 | | 152 | 667822.69 | 1129142.65 | 3 | |
| 98 | 667811.88 | 1129225.71 | 3 | | 153 | 667828.29 | 1129127.90 | 3 | |
| 99 | 667793.09 | 1129228.02 | 3 | | 154 | 667831.42 | 1129135.60 | 3 | |
| 100 | 667793.14 | 1129222.43 | 3 | | 155 | 667831.81 | 1129136.19 | 3 | |
| 101 | 667795.22 | 1129221.32 | 3 | | 156 | 667832.44 | 1129135.61 | 3 | |
| 102 | 667797.63 | 1129220.75 | 3 | | 157 | 667832.01 | 1129135.15 | 3 | |
| 103 | 667782.93 | 1129230.61 | 3 | | 158 | 667838.17 | 1129130.19 | 3 | |
| 104 | 667800.96 | 1129219.30 | 3 | | 159 | 667845.36 | 1129124.30 | 3 | |
| 105 | 667803.60 | 1129215.81 | 3 | | 160 | 667849.99 | 1129120.19 | 3 | |

| | | | |
|--------|-----------|------------|---|
| 161 | 667850.40 | 1129120.62 | 3 |
| 162 | 667850.96 | 1129119.82 | 3 |
| 163 | 667822.27 | 1129135.42 | 3 |
| 164 | 667797.53 | 1129158.57 | 3 |
| 165 | 667767.10 | 1129173.63 | 3 |
| 166 | 667766.69 | 1129173.64 | 3 |
| 167 | 667767.51 | 1129173.28 | 3 |
| 168 | 667720.80 | 1129193.17 | 3 |
| 169 | 667729.33 | 1129193.38 | 3 |
| 170 | 667769.83 | 1129209.26 | 3 |
| 171 | 667770.70 | 1129209.48 | 3 |
| 172 | 667778.95 | 1129227.69 | 3 |
| 173 | 667799.99 | 1129216.93 | 3 |
| 174 | 667799.42 | 1129216.91 | 3 |
| 175 | 667802.08 | 1129217.00 | 3 |
| 176 | 667802.68 | 1129217.02 | 3 |
| 177 | 667801.36 | 1129218.77 | 3 |
| 178 | 667801.10 | 1129219.12 | 3 |
| 179 | 667811.94 | 1129225.96 | 3 |
| 180 | 667785.82 | 1129229.30 | 3 |
| 181 | 667792.85 | 1129228.56 | 3 |
| 182 | 667811.44 | 1129226.29 | 3 |
| 183 | 667813.38 | 1129235.71 | 3 |
| 184 | 667776.52 | 1129227.56 | 3 |
| 185 | 667767.83 | 1129224.76 | 3 |
| 186 | 667767.61 | 1129225.63 | 3 |
| 187 | 667799.63 | 1129239.55 | 3 |
| 188 | 667797.29 | 1129246.33 | 3 |
| 189 | 667805.89 | 1129240.10 | 3 |
| 190 | 667796.59 | 1129242.88 | 3 |
| 191 | 667842.88 | 1129234.65 | 3 |
| 192 | 667834.09 | 1129236.99 | 3 |
| 193 | 667859.68 | 1129234.01 | 3 |
| 194 | 667851.06 | 1129236.34 | 3 |
| 195 | 667868.99 | 1129235.49 | 3 |
| 196 | 667811.62 | 1129214.12 | 3 |
| 197 | 667810.81 | 1129213.89 | 3 |
| 198 | 667810.72 | 1129214.26 | 3 |
| 199 | 667845.97 | 1129206.38 | 3 |
| 200 | 667845.48 | 1129206.40 | 3 |
| 201 | 667845.13 | 1129206.76 | 3 |
| 202 | 667803.79 | 1129227.22 | 3 |
| 203 | 667772.72 | 1129226.83 | 3 |
| 204 | 667769.14 | 1129226.14 | 3 |
| 64-2 | 667755.72 | 1129178.24 | 3 |
| 64-5 | 667796.30 | 1129158.17 | 3 |
| 64-26 | 667850.24 | 1129120.45 | 3 |
| 64-33 | 667831.62 | 1129135.93 | 3 |
| 71-112 | 667799.43 | 1129219.47 | 3 |

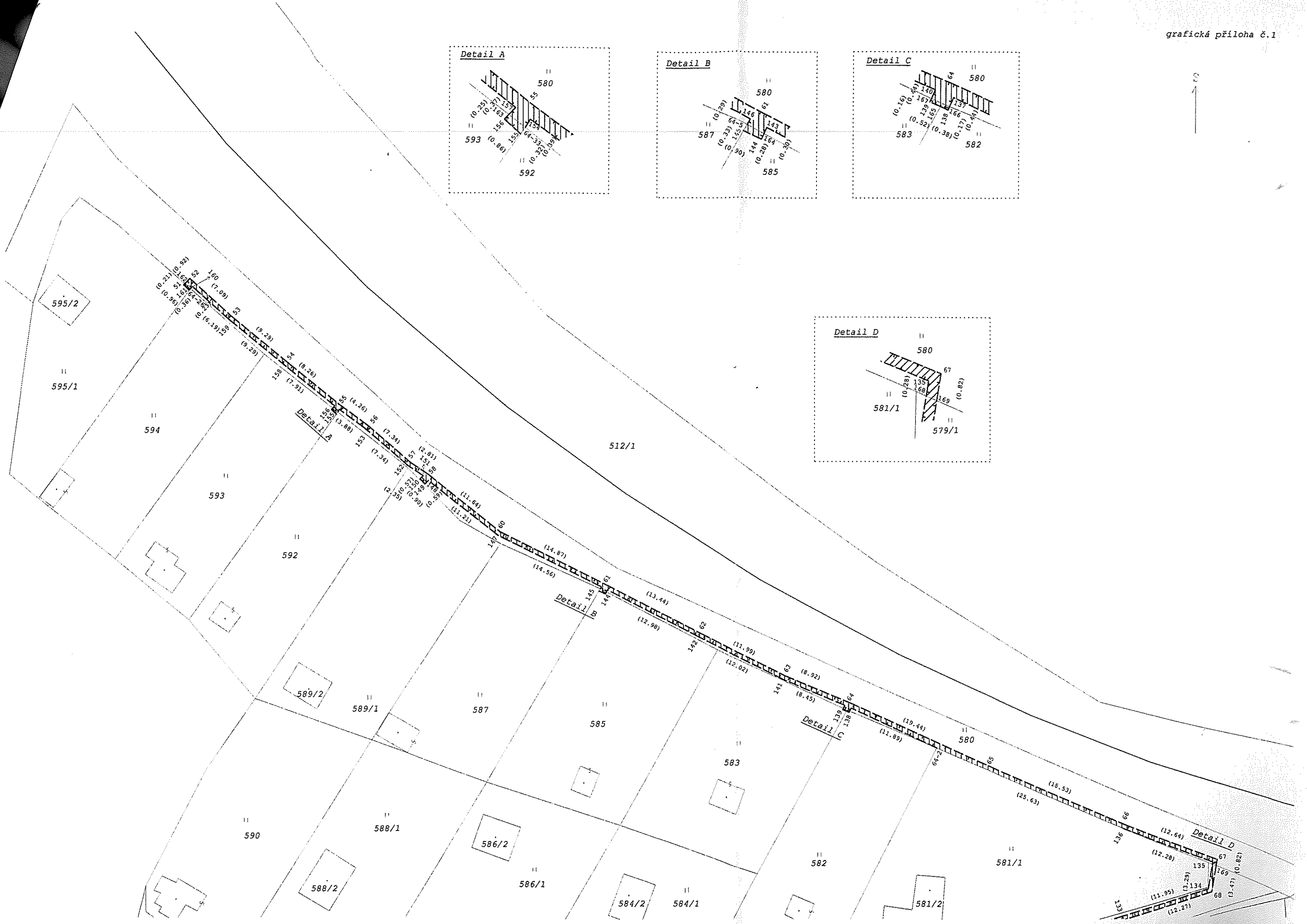
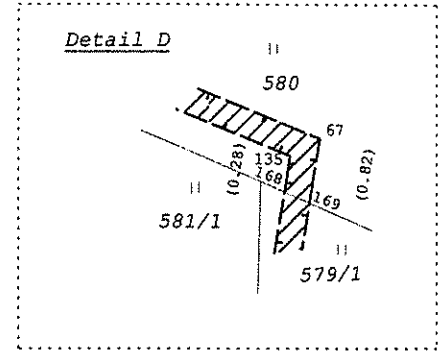
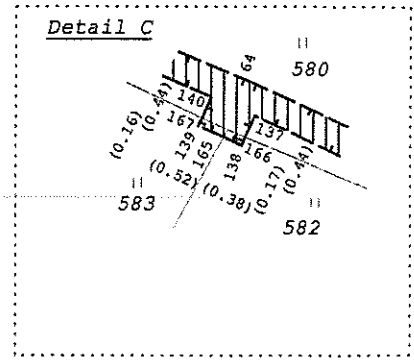
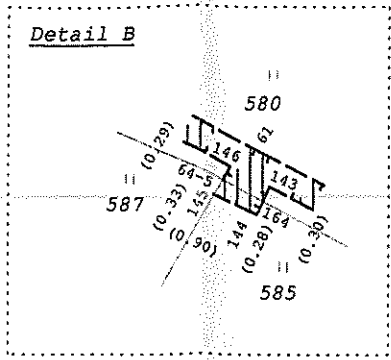
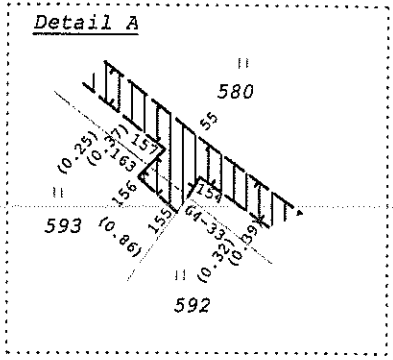

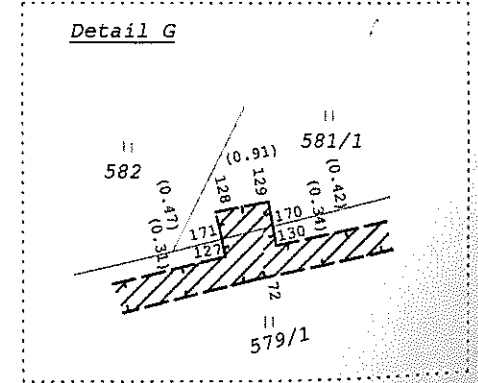
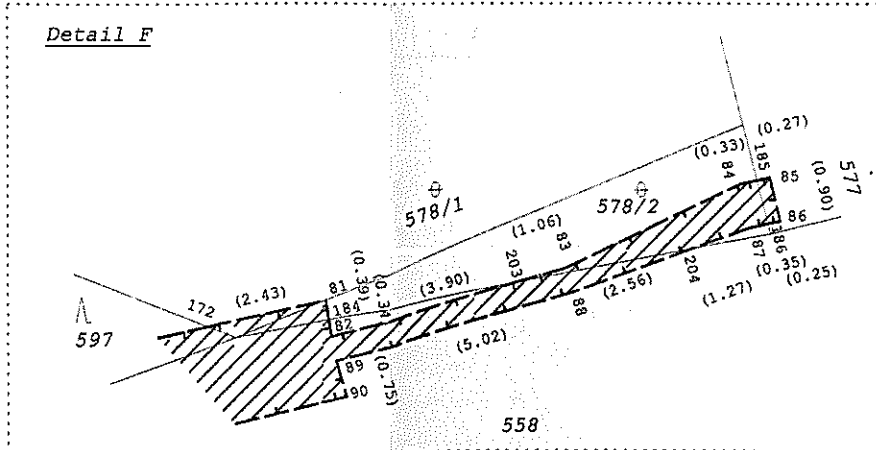
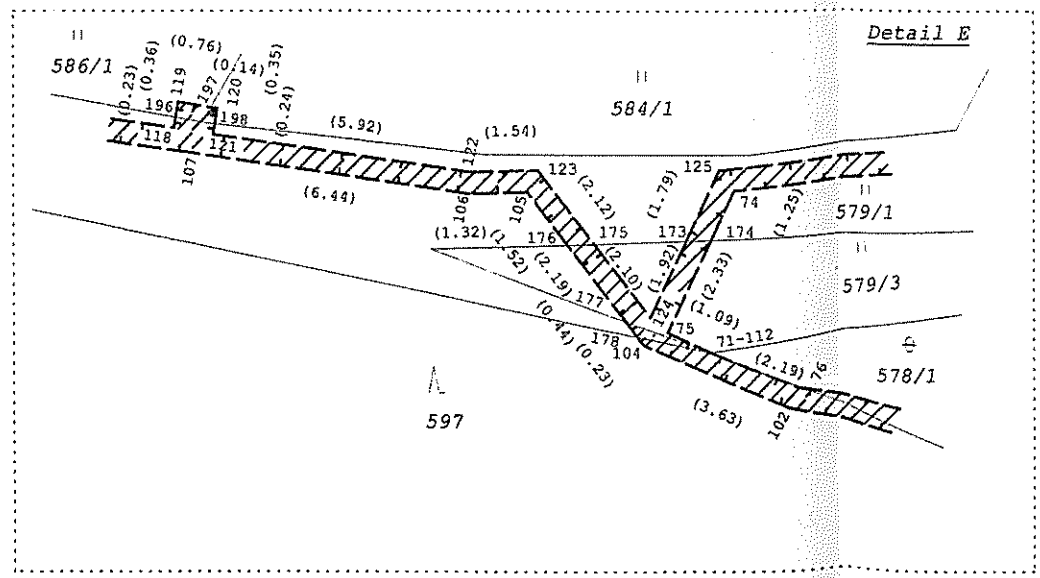
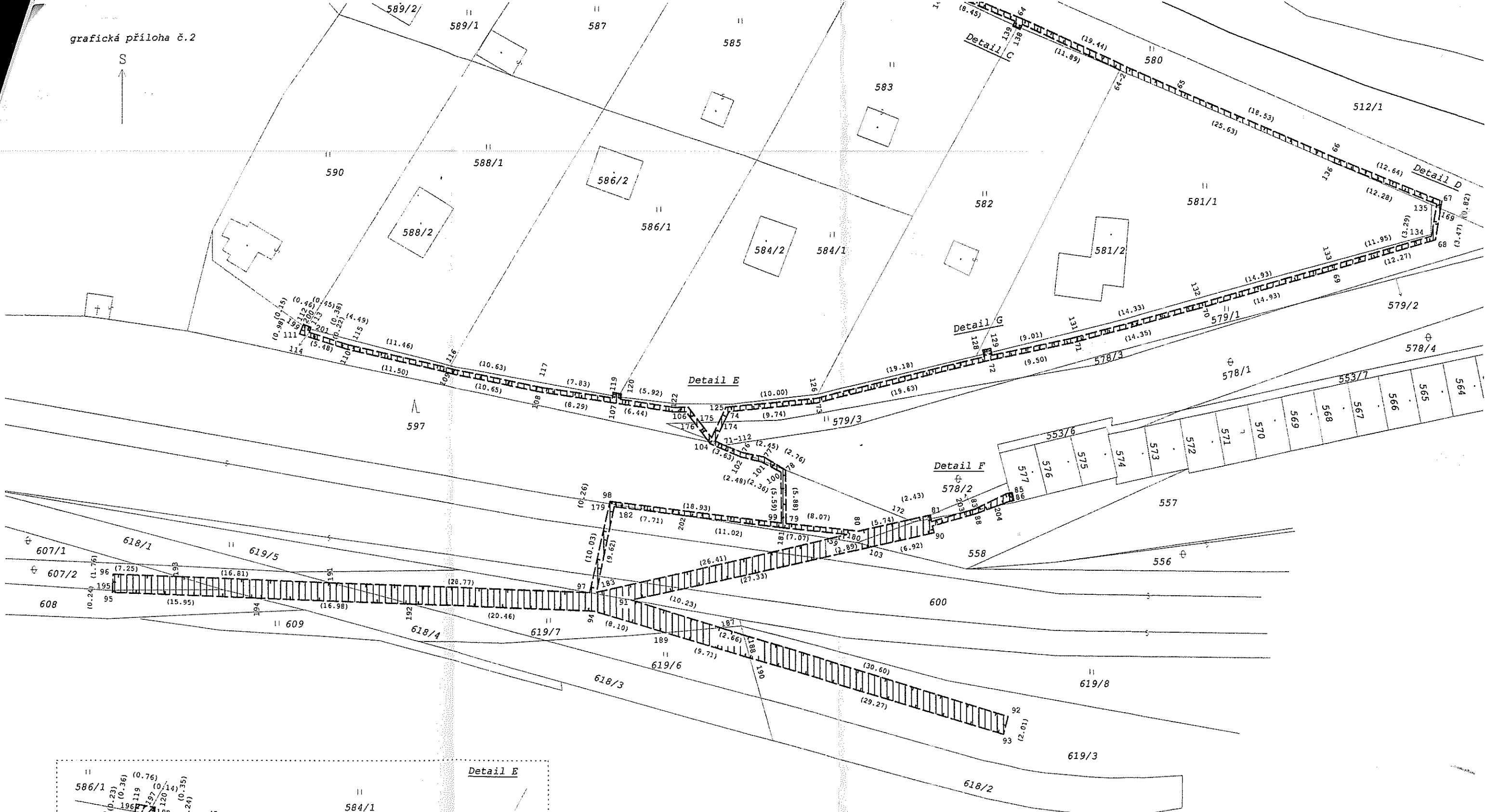

| | |
|----------|--|
| VĚC | smlouva o zřízení služebnosti |
| ŽADATEL | DOPRAVOPROJEKT Ostrava a.s. |
| INVESTOR | E.ON Distribuce, a.s. |
| STAVBA | Hruškové Dvory - chaty pod tratí, příp. VN |
| ÚČEL | podnikatelský |

| | |
|--|-----|
| vlastnický podíl města, pokud je shodný pro všechny pozemky | 1 |
| celková úplata za služebnost stanovená jiným způsobem než dle ceníku | |
| celková úplata za služebnost stanovená minimální částkou | --- |

| katastrální území | parcelní číslo | podíl města | rozsah služebnosti | | | překopy | | | příslušenství | | | za pozemek dle ceníku | za pozemek dle přepočtu | za pozemek dle podílu | výsledná cena za pozemek v Kč |
|-------------------|----------------|-------------|--------------------|-------|-----------|---------|-------|-----------|---------------|-------|----------|-----------------------|-------------------------|-----------------------|-------------------------------|
| | | | m ² | sazba | Kč | počet | sazba | Kč | počet | sazba | Kč | | | | |
| Hruškové Dvory | 558 | 1 | 13,47 | 500 | 6 735,00 | 0 | 10000 | 0,00 | 0 | 2000 | 0,00 | 6 735,00 | --- | --- | 6 735,00 |
| Hruškové Dvory | 578/2 | 1 | 2,91 | 500 | 1 455,00 | 0 | 10000 | 0,00 | 1 | 2000 | 2 000,00 | 3 455,00 | --- | --- | 3 455,00 |
| Hruškové Dvory | 579/1 | 1 | 66,39 | 500 | 33 195,00 | 0 | 10000 | 0,00 | 0 | 2000 | 0,00 | 33 195,00 | --- | --- | 33 195,00 |
| Hruškové Dvory | 579/3 | 1 | 2,34 | 500 | 1 170,00 | 2 | 10000 | 20 000,00 | 0 | 2000 | 0,00 | 21 170,00 | --- | --- | 21 170,00 |
| Hruškové Dvory | 580 | 1 | 80,35 | 500 | 40 175,00 | 0 | 10000 | 0,00 | 0 | 2000 | 0,00 | 40 175,00 | --- | --- | 40 175,00 |
| Hruškové Dvory | 600 | 1 | 55,62 | 500 | 27 810,00 | 0 | 10000 | 0,00 | 0 | 2000 | 0,00 | 27 810,00 | --- | --- | 27 810,00 |
| Hruškové Dvory | 607/2 | 1 | 15,26 | 500 | 7 630,00 | 0 | 10000 | 0,00 | 0 | 2000 | 0,00 | 7 630,00 | --- | --- | 7 630,00 |
| Hruškové Dvory | 608 | 1 | 7,51 | 500 | 3 755,00 | 0 | 10000 | 0,00 | 0 | 2000 | 0,00 | 3 755,00 | --- | --- | 3 755,00 |
| Hruškové Dvory | 618/4 | 1 | 34,23 | 500 | 17 115,00 | 0 | 10000 | 0,00 | 0 | 2000 | 0,00 | 17 115,00 | --- | --- | 17 115,00 |
| Hruškové Dvory | 619/7 | 1 | 75,10 | 500 | 37 550,00 | 0 | 10000 | 0,00 | 0 | 2000 | 0,00 | 37 550,00 | --- | --- | 37 550,00 |
| | | | | | | | | | | | | | | | |
| | | | | | | | | | | | | | | | |
| | | | | | | | | | | | | | | | |
| | | | | | | | | | | | | | | | |

CELKOVÁ ČÁSTKA ZA ZŘÍZENÍ SLUŽEBNOSTI, KTEROU OBDRŽÍ STATUTÁRNÍ MĚSTO JIHLAVA, V Kč BEZ DPH **198 590,00**