

## Smlouva o poskytování služeb

dle § 1746 odst. 2 zákona č. 89/2012 Sb., občanský zákoník,  
(dále jen „Smlouva“)

### Článek I. Smluvní strany

1. **Město Mariánské Lázně**

sídlo: Ruská 155/3  
IČO: 00254061  
DIČ: CZ00254061  
Zastoupené: Ing. Petrem Třešňákem, starostou města  
(dále jen „**Provozovatel**“)

a

2. **City Parking Group s.r.o.**

sídlo: Malešická 2679/49, Žižkov, 130 00 Praha 3  
IČO: 289 68 506  
DIČ: CZ28968506  
obchodní rejstřík: vedený Městským soudem v Praze, oddíl C, vložka 156630  
(dále jen „**Poskytovatel**“)

### Článek II. Předmět Smlouvy

Poskytovatel se zavazuje dodat do města **Mariánské Lázně**, instalovat a poskytnout Provozovateli dočasně k užívání dopravně technické zařízení (dále jen „**DTZ**“) specifikované v příloze A Smlouvy a provést další plnění dle Smlouvy a Provozovatel se za to zavazuje Poskytovateli hradit smluvní odměnu.

### Článek III. Poskytovatel

1. Poskytovatel se zavazuje:

- a) dodat a instalovat DTZ Provozovateli do 15.1.2018 od podpisu Smlouvy, nejdříve však do 15 dnů po obdržení informace od Provozovatele o řádném provedení stavební přípravy; nájem DTZ vzniká dnem dodání DTZ;
- b) zabezpečit proškolení obsluhy DTZ pro pracovníky Provozovatele, které Provozovatel zajistí ke dni předání DTZ Provozovateli; pouze prokazatelně proškolení pracovníci Provozovatele jsou oprávněni vybírat tržby z DTZ a vyměňovat role parkovacích lístků s následným vypnutím signalizace poruchy z důvodu chybějících lístků, provádět běžnou údržbu DTZ a odstraňovat drobné závady DTZ vzniklé zejména z důvodu zaseknuté mince, špatně zapadlé mince v zásobnících, vložení jiné mince než té, které je DTZ schopen identifikovat, poškozené mince atd., zaseknutého mincovního vstupu (z důvodu zastrčených cizích předmětů v otvoru na mince), nefunkčních tlačítek, vybitých baterií, čištění čtečky mincí, ometení sněhu), apod.;

- c) dodat Provozovateli na základě jeho písemné objednávky montážní svařenec, bude-li třeba pro instalaci DTZ;
  - d) zajistit prvotní naprogramování tarifů DTZ.
2. Poskytovatel se dále zavazuje:
- a) dodávat náhradní díly pro DTZ;
  - b) dodávat role parkovacích lístků do DTZ na základě objednávek Provozovatele;
  - c) zajistit servis DTZ dle Smlouvy a všeobecných servisních a obchodních podmínek Poskytovatele (dále jen „**VSOP**“).

#### **Článek IV. Provozovatel**

1. Provozovatel se zavazuje:
- a) provést stavební přípravu pro instalaci DTZ dle přílohy B Smlouvy tak, aby byla provedena alespoň 15 dnů před termínem pro dodání a instalaci DTZ a byla v řádném stavu připravena do instalace DTZ; a dále bezodkladně písemně informovat Poskytovatele o jejím provedení;
  - b) předat Poskytovateli ke dni podpisu Smlouvy polohopis místa plnění s přesným umístěním a orientací DTZ; jinak provede Poskytovatel instalaci dle svého uvážení;
  - c) při převzetí DTZ zajistit přítomnost svých pracovníků pro školení obsluhy DTZ; v opačném případě není Poskytovatel povinen školení poskytnout;
  - d) provádět základní provozní údržbu DTZ (viz čl. III., odst. 1., písm. b) Smlouvy za odrážkou);
  - e) hradit Poskytovateli smluvní odměnu dle Smlouvy.
2. V případě prodloužení Provozovatele s některou z jeho povinností dle tohoto článku se o příslušný počet dní prodlužuje termín plnění Poskytovatele. Termín plnění Poskytovatele se dále prodlužuje o počet dní, kdy z důvodu nepříznivých klimatických podmínek (např. teplota pod 5 °C, déšť) na místě instalace DTZ nemohla být instalace prováděna.
3. Provozovatel prohlašuje, že (je-li jej třeba) má k dispozici, či včas opatří pravomocné veřejnoprávní povolení k plnění předmětu Smlouvy, vytýčení všech podzemních a přesné zaměření všech nadzemních inženýrských sítí a vedení, jakož i případné potřebné souhlasy k plnění předmětu Smlouvy ze strany všech dotčených orgánů, organizací i soukromoprávních subjektů; nesplnění těchto povinností Provozovatele nemůže být přičítáno k tíži Poskytovatele a Provozovatel je povinen nahradit Poskytovateli jakoukoliv újmu vzniklou v těchto souvislostech.

#### **Článek V. Platební podmínky**

1. Smluvní odměna Poskytovatele za jeho plnění dle čl. III., odst. 1. Smlouvy činí:
- 500,- Kč bez DPH měsíčně/ 1 ks DTZ;
- (dále také jen „**Smluvní odměna**“).

2. Smluvní odměna Poskytovatele za jeho plnění dle čl. III., odst. 2. Smlouvy je určena takto:
  - a) cena za servisní zásah se skládá z následujících položek:
    - cena dopravného k servisnímu zásahu - 5,- Kč bez DPH/ 1km;
    - čas strávený na cestě - 150,- Kč bez DPH / 1 hod. / 1 osoba;
    - cena za práci technika - 450,-Kč bez DPH/hodina/ 1 osoba;
    - cena za práci programátora - 850,-Kč bez DPH/hodina/ 1 osoba;
  - b) cena náhradního dílu, či použitého materiálu a role parkovacích lístků dle ceníku Poskytovatele;  
(dále také jen „**Smluvní odměna**“).
3. Provozovatel se zavazuje hradit Smluvní odměnu včetně DPH dle právních předpisů účinných ke dni uskutečnění zdanitelného plnění na základě daňového dokladu (dále jen „**Faktura**“).
4. Poskytovatel je oprávněn vystavit fakturu na Smluvní odměnu za opakující se plnění vždy pátého dne v měsíci následujícím po měsíci, kterému odpovídá jeho plnění. Poskytovatel je oprávněn vystavit fakturu na Smluvní odměnu za jednorázové plnění vždy po jeho provedení. Splatnost Faktur činí 14 dnů od data vystavení. Pro účely Smlouvy se uhrazením rozumí připsání příslušné částky na účet Poskytovatele. Provozovatel souhlasí s elektronickou fakturací prostřednictvím emailu.
5. Smluvní odměna se každoročně zvyšuje o roční míru inflace vyjádřenou přírůstkem průměrného ročního indexu spotřebitelských cen za uplynulý kalendářní rok vyhlášenou Českým statistickým úřadem. Toto zvýšení cen je Poskytovatel oprávněn promítnout do fakturovaných částek vždy počínaje 1. lednem každého roku. Základem pro úpravu Smluvní odměny bude v dalších letech vždy Smluvní odměna upravená v roce předcházejícím.

#### **Článek VI. Smluvní pokuty**

1. Bude-li Poskytovatel v prodlení s dodáním DTZ, je povinen zaplatit Provozovateli smluvní pokutu ve výši 1.000,- Kč za každý započatý den prodlení.
2. Bude-li Provozovatel v prodlení s jakoukoli úhradou dle Smlouvy, je povinen zaplatit Poskytovateli smluvní pokutu ve výši 0,1 % z dlužné částky za každý započatý den prodlení.
3. Žádná ze smluvních stran nemá nárok na zaplacení smluvní pokuty zapříčiněné tím, že splnění povinnosti ze Smlouvy dočasně nebo trvale zabránila mimořádná nepředvídatelná a nepřekonatelná překážka vzniklá nezávisle na vůli smluvní strany, která svůj závazek nesplnila; to však neplatí, pokud tato překážka vznikla až v době, kdy byla smluvní strana s plněním smluvené povinnosti v prodlení, ani pokud tuto překážku byla smluvní strana povinna překonat.
4. Smluvní pokuty jsou splatné do 10 dnů od doručení jejich písemného uplatnění příslušné smluvní straně.

#### **Článek VII. Závěrečná ustanovení**

1. Tato smlouva se uzavírá na dobu neurčitou s 6 měsíční výpovědní dobou.

2. Smluvní strany mají vzájemnou oznamovací povinnost o všech skutečnostech, které by mohly ohrozit řádný výkon práv a povinností plynoucích ze vztahu založeného Smlouvou.
3. Bude-li některé z ustanovení Smlouvy neplatné nebo nevymahatelné, nemá tato skutečnost vliv na platnost nebo vymahatelnost zbývajících ustanovení Smlouvy a smluvní strany se zavazují takové ustanovení nahradit ustanovením, které je mu co do smyslu a účelu nejbližší.
4. Bude-li na majetek Provozovatele prohlášen konkurs anebo bude-li návrh na konkurs Provozovatele zamítnut pro nedostatek majetku, ukončuje se Smlouva ke dni nabytí právní moci příslušného rozhodnutí. Vstoupí-li Provozovatele do likvidace, Smlouva se ukončuje ke dni vstupu Provozovatele do likvidace.
5. V případě, že si příslušná smluvní strana nepřevzme korespondenci odeslanou na adresu jejího sídla, považuje se korespondence za doručenou 3. den po jejím odeslání. V případě změny sídla uvedeného v čl. I. Smlouvy je příslušná smluvní strana povinna tuto skutečnost druhé smluvní straně neprodleně písemně oznámit; až po doručení tohoto oznámení je změna doručovací adresy vůči druhé smluvní straně účinná.
6. Smluvní strany se dohodly, že pro tento svůj závazkový vztah vyloučí použití ustanovení § 1740 odst. 3., § 2223 a § 2230 odst. 1 zákona č. 89/2012 Sb., občanský zákoník (dále jen „OZ“). Obchodní zvyklosti nemají ve smyslu § 558 odst. 2 OZ přednost před ustanovením zákona, jež nemá donucující účinky.
7. Tuto Smlouvu je možné změnit pouze dohodou smluvních stran ve formě písemných dodatků podepsaných oběma smluvními stranami.
8. Smlouva je vyhotovena ve dvou stejnopisech, z nichž každá ze Smluvních stran obdrží po jednom.
9. Nedílnou součástí Smlouvy tvoří přílohy:
  - Příloha A - Specifikace DTZ;
  - Příloha B - Stavební příprava;
  - Příloha C - Všeobecné servisní a obchodní podmínky.

Mariánské Lázně, dne 20.12.2017

Praha, dne 8.12.2017

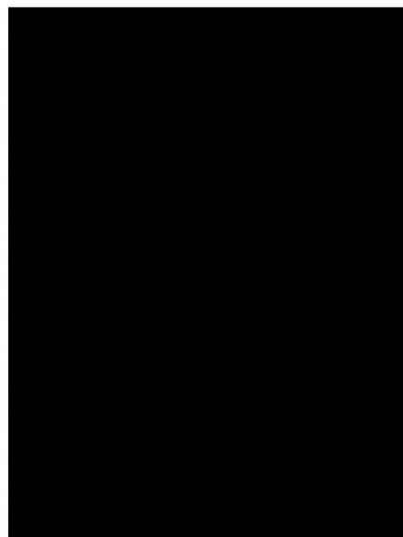
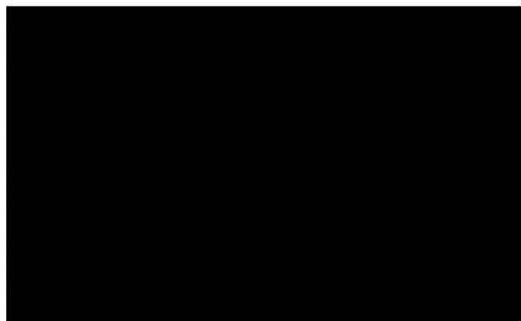

## Příloha A – Specifikace DTZ

19x Parkovací automat Parkeon typ STELIO se solárním napájením - renovovaný



## Příloha B – Stavební příprava

### Zásady při instalaci:

Instalace PA se provádí na zabetonované základové konstrukci, která je součástí dodávky PA. Tato základová konstrukce musí být zabetonována v jámě o rozměrech 60x60x60 cm podle přiložené dokumentace. Pozor na správnou orientaci základové konstrukce, aby nedošlo k otočení o 90°. Po zabetonování je vhodné nechat beton po dobu jednoho týdne vyzrát a poté započít s montáží podstavce PA.

**UPOZORNĚNÍ:** solární panel přesahuje základovou konstrukci cca o 10 cm na každou stranu. Při montáži v těsné blízkosti budov, sloupů a vozovek je nutné odsadit základovou konstrukci min. o 10 cm.

První operací je promazání závitů konstrukce a našroubování matic M 16 minimálně 5 cm pod začátek závitu. Na vyčnívající konce konstrukce navlékneme podložky, na které postavíme nohu PA tak, aby otvory pokladny byly vpředu (z přístupové strany k PA). Poté nohu zajistíme opět podložkami a maticemi M16. Noha musí být instalována s pomocí vodováhy, aby byla v naprosto vodorovné poloze. K tomuto účelu slouží právě spodní matice M16, kterými můžeme nohu do vodorovné polohy seřídít. Po utažení všech matic provedeme antikorozi ochranu nejlépe hustým mazacím tukem nebo jakýmkoliv těsnícím tmelem.

Takto upevněný podstavec můžeme již zalít betonem či provést jinou povrchovou úpravu (živice, dlažební kostky, asfalt, atd.). Z hlediska bezpečnosti PA je nutno, aby povrchová úprava přesahovala min. 5 cm nad horní úroveň základové konstrukce (závitů).

Po této fázi nastupuje vlastní instalace PA, kterou provádí výhradně naše firma. Instalace PA je doprovázena jeho oživením.

### Schéma instalace základu pro parkovací automat:

pozor na dodržení uvedených rozměrů

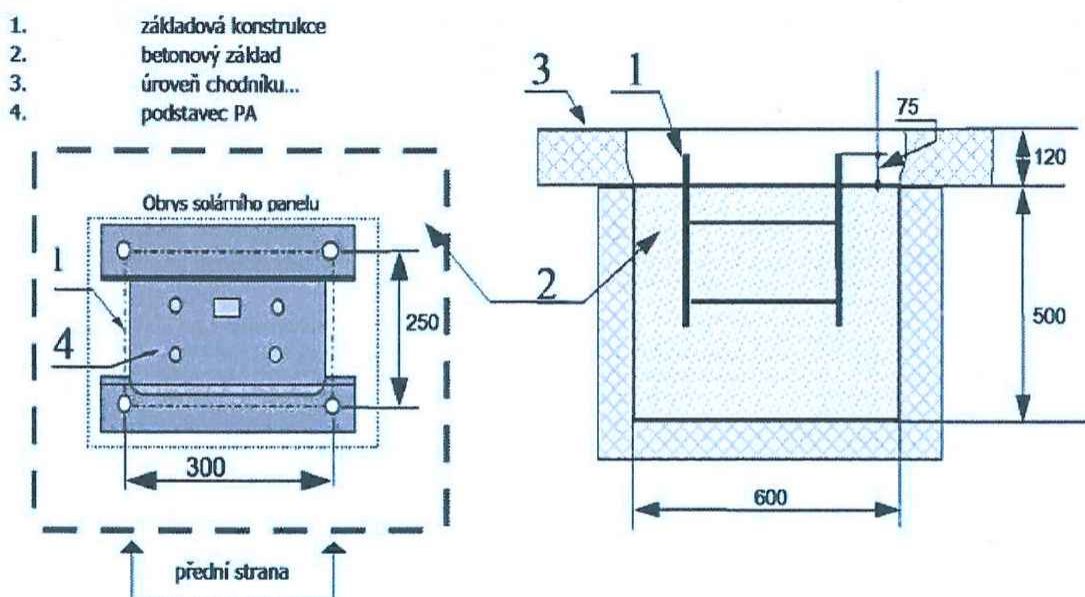



### Všeobecné servisní a obchodní podmínky

Všeobecné servisní a obchodní podmínky (dále jen „VSOP“) upravují vztahy mezi objednatel servisu (dále jen „Klient“) a Servisem při provádění záručních i pozáručních oprav DTZ.

VSOP jsou nedílnou součástí smluvních vztahů uzavřených mezi Servisem a Klientem nebo Dodavatelem a Klientem a jejich znění v plném rozsahu upravuje vztahy mezi smluvními stranami, pokud mezi nimi není odlišného smluvního ujednání v jednotlivých smlouvách. Veškeré odchylky od VSOP musí být písemně dohodnuty v příslušné smlouvě. Ustanovení smluv mají přednost před VSOP. Práva a povinnosti smluvních stran neupravená ve smlouvě nebo v VSOP se řídí zákonem č. 89/2012 Sb., občanský zákoník.

Pro účely těchto VSOP se některé termíny definují následovně:

**Dodavatelem** je společnost City Parking Group s.r.o., Malešická 49, 130 00 Praha 3, IČO: 28968506.

**Klientem** je Objednatel, Provozovatel, Kupující nebo jakýkoli jiný partner, s nímž je Dodavatel ve smluvním vztahu, na nějž se vztahují VSOP

**Servisem** je společnost City Parking Group s.r.o., Malešická 49, 130 00 Praha 3, která je oprávněnou servisní organizací pro DTZ dodávaná dodavatelem, nebo její organizační složka City Parking Group s.r.o. organizační složka, Ul. Práce 4933, 945 01 Komárno, Slovenská republika, IČO: 36718815.

**DTZ** jsou parkovací automaty, závorové systémy a ostatní dopravně technická zařízení dodávaná dodavatelem.

**Smlouvou** se rozumí Kupní smlouva, Smlouva o poskytování služeb, Smlouva o dílo nebo jakákoliv jiná smlouva, jejímž předmětem je prodej, dodávka, zápůjčka, pronájem nebo servis DTZ uzavřená mezi Servisem a Klientem nebo Dodavatelem a Klientem včetně všech jejich příloh a dodatků.

**Specifikací DTZ** se rozumí tarifní struktura DTZ, návrh informačních štítků DTZ, návrh parkovacího lístku a výběrového lístku DTZ. Specifikaci DTZ může Klient vytvořit vyplněním příslušných formulářů, které mu Servis na vyžádání poskytne nebo ve spolupráci s pověřeným pracovníkem Servisu.

**Konfigurací DTZ** se rozumí technický popis jednotlivých součástí DTZ a jejich základní požadované funkce. Konfiguraci DTZ může Klient vytvořit vyplněním příslušných formulářů, které mu Servis na vyžádání poskytne, nebo ve spolupráci s pracovníkem Servisu.

**Opravou závady DTZ** se rozumí odstranění závady na DTZ. Opravy DTZ jsou prováděny výměnou příslušného závadného dílu za bezvadný nový, popřípadě repasovaný náhradní díl, pokud se nejedná o opravu provedenou pouze přeprogramováním DTZ. V případě zjevného fyzického poškození závadného dílu (například vandalským napadením, přírodním živlem apod.), který je nadále nepoužitelný, se Oprava závady DTZ provádí instalací nového dílu.

**Servisním zásahem** se rozumí prohlídka na místě závady, oprava závady na DTZ nebo jiná činnost.

**Servisním případem** se rozumí všechny úkony Servisu provedené od přijetí objednávky servisního zásahu na DTZ nebo úpravy DTZ do předání opraveného nebo upraveného DTZ Klientovi. Součástí servisního případu je především reakce na objednávku, servisní zásah, úprava DTZ nebo přeprogramování DTZ, a ukončení opravy DTZ.

**Úpravou DTZ** se rozumí přeprogramování, změna nastavení, změna tarifních štítků DTZ dle požadavků Klienta. Přeprogramování zahrnuje zejména definici paměti EPROM (příprava specifického programového vybavení dle zadání Klienta) programování EPROM (nahrazení programu na nosič včetně práva použití), výměnu EPROM.

#### **Článek I. - Servisní podmínky**

1.1 Servis provede opravu závady DTZ nebo úpravu DTZ na základě Objednávky SZ. Objednat servisní zásah nebo úpravu DTZ lze jen na základě objednávky provedené vyplněním a odesláním příslušného elektronického formuláře Servisu písemně poštou nebo elektronickou poštou s uvedením následujících údajů:

- (a) umístění DTZ a jeho číslo (evidenční příp. výrobní);
- (b) číslo Smlouvy, dle které mají být servisní zásah nebo úprava DTZ realizovány;
- (c) v případě, že se jedná o servisní zásah v záruční lhůtě, uvést tuto skutečnost;
- (d) v případě, že se jedná o předmět pojistného plnění, uvést tuto skutečnost;
- (e) popis problému resp. závady DTZ vč. kroků provedených ze strany Klienta do objednání SZ;
- (f) kontakt na pověřeného pracovníka Klienta;
- (g) v případě, že DTZ je parkovací automat, uvést obě hodnoty napětí parkovacího automatu;
- (h) kódové číslo chyby, případně chybové hlášení v případě, že je DTZ poskytuje a jde o servisní zásah;
- (i) v případě, že se jedná o úpravu DTZ, dodat úplnou Specifikaci DTZ.

1.2 Kontaktní údaje pro odesílání Objednávky SZ:

www stránky:

Adresa pro doručení objednávky:

Emailová adresa:

[www.cityparkinggroup.com](http://www.cityparkinggroup.com)

City Parking Group s.r.o., Malešická 49, 130 00 Praha 3

[servis@citypg.cz](mailto:servis@citypg.cz)



#### **Článek II. - Postup po přijetí Objednávky SZ**

- 2.1 Po doručení Objednávky SZ Servis ve lhůtě do 48 hodin kontaktuje pověřeného pracovníka Klienta a domluví v případě servisního zásahu termín prohlídky závady v místě DTZ (dále jen „prohlídka na místě závady“) a v případě úpravy DTZ lhůtu ke zpracování podkladů.
- 2.2 V případě servisního zásahu Servis sdělí po prohlídce na místě závady předpokládanou dobu pro odstranění závady DTZ a předběžný rozsah a postup opravy a uvedené skutečnosti zanesou do Zakázkového listu, který podepíše Servis a pověřený pracovník Klienta.
- 2.3 V případě, že Klient nesouhlasí s rozsahem a postupem opravy, uvede tuto skutečnost do Zakázkového listu.
- 2.4 V případě úpravy DTZ dohodne Servis s Klientem rozsah a postup před zahájením přípravných prací potřebných pro úpravu DTZ.
- 2.5 Opravu závady DTZ nebo úpravu DTZ provede Servis v dohodnutém termínu za přítomnosti pověřeného pracovníka Klienta.
- 2.6 Po provedení opravy závady DTZ nebo úpravy DTZ se provede jeho přijímací zkouška za účelem prokázání plné funkčnosti DTZ či její úpravy a výsledek této zkoušky se vyznačí v Zakázkovém listu, který podepíše pověřený pracovník Klienta.
- 2.7 Odvolání opravy DTZ nebo úpravy DTZ je možné učinit pouze před tím, než Servis započne s opravou závady DTZ nebo úpravou DTZ. V tomto případě je Klient povinen uhradit Servisu všechny náklady dosud vzniklé v souvislosti se servisním případem. Při pozdním odvolání opravy závady DTZ nebo úpravy DTZ je Klient povinen uhradit Servisu cenu provedené části opravy závady DTZ nebo úpravy DTZ a všechny náklady dosud vzniklé v souvislosti se servisním případem.
- 2.8 O provedení opravy při prohlídce na místě závady, při realizaci jakékoliv opravy či úpravy, kontroly, provedení testu, nastavení apod. na DTZ sepíše Servis Zakázkový list. Zakázkový list podepíše Servis a Klient, resp. Pověřený pracovník Klienta.

#### **Článek III. - Lhůty pro provedení servisního zásahu nebo úpravy DTZ**

- 3.1 Servis provede opravu závady DTZ do 5 pracovních dnů ode dne přijetí Objednávky SZ. Doba ukončení servisního zásahu v případě provedení opravy výměnným způsobem se prodlužuje o dobu dodání příslušného náhradního dílu.
- 3.2 V případě telefonického objednání servisního zásahu začínají lhůty pro zahájení a ukončení servisního zásahu běžet až od doručení písemné objednávky Servisu.
- 3.3 Jestliže došlo k závadě na DTZ, které bylo Klientem pojištěno, a tato závada spadá do předmětu pojistného plnění, Servis provede prohlídku na místě závady do 72 hodin v pracovních dnech od doručení Objednávky SZ.
- 3.4 Ustanovení o lhůtách pro zahájení a ukončení servisního zásahu se neuplatní ve výjimečných případech, zejména v případě totální havárie DTZ, v případě značného poškození DTZ v důsledku živelní události nebo vandalismu apod. (havarijní stavy). Servis provede zhodnocení závažnosti závady a stanoví předpokládaný rozsah opravy závady DTZ do 96 hodin v pracovních dnech od nahlášení výjimečného případu havárie. Lhůtu pro odstranění závady ve výjimečných případech stanoví Servis až po prohlídce na místě.
- 3.5 V případě úpravy DTZ domluví Servis s Klientem lhůty pro provedení úpravy DTZ v rámci prací uvedených v bodě 2.4. VSOP.

#### **Článek IV. - Dokončení a převzetí servisního zásahu nebo úpravy DTZ**

- 4.1 Za řádné dokončení servisního zásahu nebo úpravy DTZ se považuje i oprava nebo úprava s drobnými vadami a nedodělky, které nebrání bezpečnému provozu DTZ.
- 4.2 Klient a Servis podepíší Zakázkový list potvrzující předání a převzetí opraveného či upraveného DTZ, v němž uvedou případné vady a nedodělky nebránící bezpečnému provozu DTZ a lhůtu k jejich odstranění.
- 4.3 Neodůvodněné odmítnutí převzetí dokončeného servisního zásahu nebo úpravy DTZ nezbavuje Klienta povinnosti uhradit cenu za provedený servisní případ.
- 4.4 Klient není oprávněn provozovat DTZ před řádným dokončením opravy nebo úpravy DTZ. Pokud tak Klient učiní bez písemného souhlasu Servisu, považuje se oprava nebo úprava DTZ za řádně dokončenou a Servis je zbaven povinnosti provést přijímací zkoušku.





#### Článek V. - Práva a povinnosti smluvních stran

- 5.1 Servis je povinen provést servisní případ v souladu s právními předpisy účinnými v době provedení servisního případu.
- 5.2 Servis je povinen zejména:
- (a) informovat Klienta o stavu vykonaných prací a o potřebě dalších oprav DTZ;
  - (b) uchovat doklady o provedených pracích pro potřeby Klienta a kopie dokladů o provedených opravách či úpravách přikládat k příslušným daňovým dokladům;
  - (c) udržovat pořádek po provedených opravách či úpravách v prostorách Klienta a prostoru DTZ;
  - (d) dbát na zásady bezpečnosti práce a požární ochrany.
- 5.3 Klient je zejména povinen zajistit splnění následujících podmínek:
- (a) pracovníci Servisu musí mít možnost zahájit práce u Klienta v souladu s dohodnutým časovým plánem;
  - (b) před zahájením prací musí Klient písemně informovat Servis o všech svých bezpečnostních a jiných předpisech, které jsou pracovníci Servisu povinni dodržovat při provádění opravy nebo úpravy;
  - (c) zajistit přítomnost a spolupráci pověřeného pracovníka Klienta po dobu nezbytnou při opravě závady DTZ, úpravě DTZ či prohlídce na místě DTZ a přítomnost odpovědného pracovníka pro podpis Zakázkového listu při převzetí opraveného nebo upraveného DTZ;
  - (d) zajistit přístup k a do předmětného DTZ, případně jeho prokazatelné trvalé odpojení ze sítě a předání k opravě nebo úpravě pověřeným pracovníkem Klienta na dobu opravy nebo úpravy DTZ;
  - (e) zajistit účast a součinnost dalších třetích stran – zejména partnerů Klienta, kteří poskytují služby související s používáním DTZ.
- 5.4 Servis je po předchozím písemném oznámení Klientovi oprávněn pozastavit provádění opravy nebo úpravy DTZ po dobu prodlení Klienta s plněním podmínek dle odstavce 5.3. těchto VSOP, nebo, pokud to bude vhodné, odstranit závadný stav vlastními silami na náklady Klienta. V takovém případě se lhůta pro odstranění závady DTZ či úpravy DTZ se prodlužuje o dobu prodlení Klienta.
- 5.5 Servis a Klient se zavazují vzájemně spolupracovat a poskytovat si veškeré informace potřebné pro řádné plnění svých závazků. Servis a Klient jsou povinni se vzájemně informovat o veškerých skutečnostech, které jsou nebo mohou být důležité pro řádné plnění servisní smlouvy.

#### Článek VI. - Cena za provedení servisního případu

- 6.1 Celková cena za provedení servisního případu se skládá z:
- (a) paušální ceny za servisní zásah při opravě DTZ, případně násobek součtu paušálních cen za servisní zásah stanovené Platným ceníkem Servisu pro příslušné období;
  - (b) ceny opravy příslušného dílu výměnným způsobem, případně nového dílu stanovené Platným ceníkem Servisu pro příslušné období;
  - (c) ceny za úpravy DTZ stanovené Platným ceníkem Servisu pro příslušné období;
  - (d) cestovného na místo realizace servisního případu a zpět ve výši stanovené Platným ceníkem Servisu pro příslušné období.
- 6.2 Ceny servisních výkonů, náhradních dílů včetně repasovaných náhradních dílů a ceny oprav náhradních dílů nebo úprav DTZ se řídí ceníkem Servisu. V ceníku jsou uvedeny také ostatní náklady Servisu na cestovné, případně další, účelně vynaložené náklady Servisu.
- 6.3 Servisní zásahy v rámci záruční doby provádí Servis bezúplatně. V případě neoprávněně požadovaného záručního servisního zásahu (závada vyloučena ze záruky, závada neprokázaná, domnělá apod.) je Klient povinen uhradit náklady vynaložené v této souvislosti Servisem dle ceníku Servisu.

#### Článek VII. - Splatnost ceny

- 7.1 Klient uhradí cenu za provedení servisního případu na základě daňového dokladu vystaveného Servisem po jeho provedení. Splatnost daňového dokladu je do 14 dnů po jeho vystavení, pokud není v příslušném daňovém dokladu nebo ve smlouvě uvedena splatnost delší.
- 7.2 Zaplacením se rozumí připsání celé částky na účet Servisu nebo zaplacení v hotovosti do pokladny Servisu. Není-li ve smlouvě dohodnuto jinak, rozumí se cena bez DPH. DPH bude k ceně připočtena dle právních předpisů účinných ke dni uskutečnění zdanitelného plnění.
- 7.3 V případě prodlení Klienta s uhrazením částky dle příslušného daňového dokladu vystaveného Servisem je Klient povinen uhradit Servisu rovněž smluvní pokutu ve výši 0,5% z dlužné částky za každý započatý den prodlení.