

Číslo SOD objednatele č. 1: 1160-2017-571101
Číslo SOD objednatele č. 2: 03PT-003176

Číslo SOD zhotovitele:

SMLOUVA O DÍLO NA ZHOTOVENÍ STAVBY

(dále jen „smlouva“)
uzavřená

podle § 2586 a násl. zákona č. 89/2012 Sb., občanský zákoník,

(dále jen „občanský zákoník“)

mezi smluvními stranami

Objednatel č. 1:

**Česká republika - Státní pozemkový úřad,
se sídlem Husinecká 1024/11a, 13000 Praha 3**
Krajský pozemkový úřad pro Moravskoslezský kraj
Libušina 502/5, 702 00 Ostrava
zástupkyně ředitele Krajského
pozemkového úřadu pro Moravskoslezský kraj

sídlo:

jednající:

e-mail:

v záležitostech naplnění smlouvy
je oprávněn jednat:

tel./fax:

e-mail:

bankovní spojení:

číslo účtu:

IČO:

DIČ:

vedoucí Pobočky Nový Jičín

01312774

CZ01312774

Objednatel č. 2:

**Ředitelství silnic a dálnic ČR (dále jen „ŘSD ČR“),
se sídlem Na Pankráci 56, 145 05 Praha 4**
Ředitelství silnic a dálnic ČR,
Šumavská 33, 659 99 Brno
, ředitel Závodu Brno

jednající

bankovní spojení:

číslo účtu:

IČ:

DIČ:

65993390

CZ65993390

(Objednatel č.1 a objednatel č.2 dále jen „objednatel“)

a

Zhotovitel:

AWT Rekultivace a.s.

Dělnická 41/884, 735 64 Havířov – Prostřední Suchá

zastoupený:

předseda představenstva
člen představenstva

tel./fax:

e-mail:

ID DS:

v technických záležitostech je oprávněn jednat:

ředitel pro obchod

tel./fax:

e-mail:

bankovní spojení:

číslo účtu:

IČO:

47676175

DIČ:

CZ47676175

Společnost je zapsaná v obchodním rejstříku vedeném u Krajského soudu v Ostravě, oddíl B, vložka 777

(dále jen „zhotovitel“)

Touto smlouvou se v souladu s příslušnými ustanoveními zákona č. 134/2016, o zadávání veřejných zakázek (dále jen „ZVZ“) a v souladu s vyhláškou č. 169/2016 Sb., o stanovení rozsahu dokumentace veřejné zakázky na stavební práce a soupisu stavebních prací dodávek a služeb s výkazem výměr, realizuje příslušná veřejná zakázka.

Podklady pro uzavření smlouvy:

Nabídka zhotovitele ze dne: **6.9.2017**

Zadávací dokumentace ze dne: **23.8.2017**

Rozhodnutí zadavatele o výběru nejvhodnější nabídky ze dne: **7.9.2017**

Stavební povolení ze dne: **11. 4. 2013**

Čl.I Předmět a účel smlouvy

1. Účelem smlouvy je zajištění realizace společných zařízení navržených v rámci komplexních pozemkových úprav v k.ú. **Bílov** dle zákona č. 139/2002 Sb., o pozemkových úpravách a pozemkových úřadech, ve znění pozdějších předpisů a o změně zákona č. 229/1991 Sb., o úpravě vlastnických vztahů k půdě a jinému zemědělskému majetku, ve znění pozdějších předpisů, a to v souladu se zadávací dokumentací Veřejné zakázky (dále jen „Zadávací dokumentace“).
2. Předmětem smlouvy je provedení stavby "**Realizace společných zařízení KoPÚ v k. ú. Bílov 1. etapa – Vedlejší polní cesta P29 a záchytný průleh PR3**" (dále jen „dílo“) zhotovitelem v rozsahu a za podmínek ujednaných v této smlouvě a v jejích přílohách, které jsou nedílnou součástí této smlouvy.
3. Zhotovitel se zavazuje provést dílo formou kompletní dodávky při respektování projektů, příslušných technických norem, obecně závazných právních předpisů a závazných podmínek stanovených pro provedení díla objednatel v podmínkách zadávacího řízení veřejné zakázky.
4. Práce nad rámec rozsahu předmětu díla, uvedeného v čl. II, které budou nezbytné k řádnému dokončení díla, funkčnosti provozu nebo respektování závazných pokynů schvalovacích orgánů (závazných povolení, např. stavebních povolení, kolaudačních rozhodnutí apod.), se zhotovitel zavazuje provést dle pokynů objednatel. Objednatel

- má právo rozsah díla omezit nebo rozšířit v závislosti na svých finančních možnostech a zhotovitel se zavazuje v tomto případě jeho požadavky respektovat.
5. Zhotovitel se touto smlouvou zavazuje provést dílo a objednatel se zavazuje k převzetí díla a zaplacení ceny za jeho provedení.

ČI.II Rozsah a specifikace předmětu smlouvy

1. Dílem se rozumí zhotovení následující stavby:

Název díla: **"Realizace společných zařízení KoPÚ v k. ú. Bílov 1. etapa – Vedlejší polní cesta P29 a záchytný průleh PR3"**

Místo stavby: k.ú. Bílov, okres Nový Jičín, kraj Moravskoslezský

(dále jen "stavba").

Rozsah díla a jeho kvalita, včetně příslušných parcelních čísel a vytyčovacíh bodů, je specifikován ve schválené projektové dokumentaci, zpracované dle vyhlášky č.169/2016 Sb., o stanovení rozsahu dokumentace veřejné zakázky na stavební práce a soupisu stavebních prací dodávek a služeb s výkazem výměr, projekční společností HANOUSEK s.r.o., Barákova 2745/41, 796 01 Prostějov, č. zakázky 1/12. Uvedená projektová dokumentace bude objednatelem protokolárně předána zhotoviteli nejpozději při předání staveniště.

2. Součástí realizace díla jsou tyto činnosti:

- a. Zajištění dodávek materiálů a zařízení nezbytných pro řádné dokončení díla.
- b. Provedení všech činností souvisejících s provedením díla nezbytných pro řádné dokončení díla (dodávek, služeb, bezpečnostní opatření apod.).
- c. Koordinace veškerých činností, jež jsou součástí realizace díla.
- d. Geodetické vytyčení pozemků pro stavbu před zahájením provádění díla (příslušná parcelní čísla a vytyčovací body jsou uvedeny v projektové dokumentaci).
- e. Geodetické zaměření skutečně provedeného díla včetně případných geometrických plánů pro kolaudační řízení, případné majetkové vypořádání a zápis díla do katastru nemovitostí.
- f. Zhotovitel zajistí předběžný záchranný archeologický výzkum.
- g. Pokud dojde v průběhu provádění předběžného záchranného archeologického výzkumu v rámci přípravy a realizace stavby k nepředvídaným nálezům kulturně cenných předmětů, detailů stavby nebo chráněných částí přírody anebo k archeologickým nálezům, je zhotovitel povinen umožnit provedení záchranného archeologického výzkumu v průběhu realizace díla dle zákona č. 20/1987 Sb., o státní památkové péči, ve znění pozdějších předpisů.
- h. Dojde-li během přípravy a realizace stavby k nepředvídaným nálezům kulturně cenných předmětů, detailů stavby nebo chráněných částí přírody anebo k archeologickým nálezům (dle §176, odst. 1 zákona č. 183/2006 Sb.) je zhotovitel povinen neprodleně oznámit nález objednateli, stavebnímu úřadu a orgánu státní památkové péče nebo orgánu ochrany přírody a

- zároveň učinit opatření nezbytná k tomu, aby nález nebyl poškozen nebo zničen, a práce v místě nálezu přerušit.
- i. Zajištění všech dalších nepředvídatelných průzkumů nutných pro řádné provádění a dokončení díla, jejichž potřeba by vznikla během realizačních prací, např., nálezy munice apod. Tyto průzkumy budou řešeny jako dodatečné práce dle této smlouvy.
 - j. Zajištění a provedení všech opatření organizačního charakteru nezbytných k řádnému provedení díla.
 - k. Zřízení staveniště, jeho zařízení, napojení na inženýrské sítě a po zhotovení stavby jeho odstranění.
 - l. Ostraha stavby a staveniště, zajištění bezpečnosti práce a ochrany životního prostředí.
 - m. Projednání a zajištění případného zvláštního užívání komunikací a veřejných ploch, popř. dalších pozemků, včetně úhrady vyměřených poplatků a nájemného.
 - n. Zajištění přístupu k jednotlivým úsekům stavby za účelem provádění díla, uvedení prováděním díla dotčených pozemků do původního stavu po ukončení provádění díla, úhrada náhrad za dočasné zábory ploch, dočasné a trvalé stavby a poplatků za uložení odpadů na skládku.
 - o. Zajištění dopravního značení k dopravním omezením vč. případné světelné signalizace, jejich údržba, přemísťování a následné odstranění.
 - p. Zajištění všech ostatních nezbytných zkoušek, atestů a revizí podle ČSN a případných jiných právních nebo technických předpisů platných v době provádění a předání díla, kterými bude prokázáno dosažení předepsané kvality a předepsaných technických parametrů díla.
 - q. Respektování obecných podmínek daných povoleními k realizaci stavby, a to zejména vedením přehledu o případně vytěžené ornici a o nakládání s ní při respektování zásad její ochrany.
 - r. Zajištění ochrany a vytyčení podzemních inženýrských sítí uvedených v projektové dokumentaci.
3. Dílo bude provedeno dle projektové dokumentace, soupisu stavebních prací, dodávek a služeb s výkazem výměr a v souladu se stavebním povolením vydaným Městským úřadem Bílovec dne 11. dubna 2013 č.j. ŽP/9532-13/414-2013/klalu, které nabylo právní moci dne 30. dubna 2013.
4. Veškerý odpad, jenž při provádění díla vznikne, je zhotovitel povinen odstranit na vlastní náklady. Veškeré meziskládky a skládky, nezbytné pro provedení díla je zhotovitel povinen zajistit na vlastní náklady po dohodě s obcí. Náklady spojené s užíváním jiných pozemků než těch, které jsou určeny pro realizaci díla (např. pro pojezd vozidel), je povinen hradit zhotovitel.

Čl. III Cena díla

1. Cena za provedení díla v rozsahu podle Čl. II. smlouvy, se sjednává dohodou smluvních stran ve smyslu zákona č. 526/1990 Sb., o cenách, ve znění pozdějších předpisů, na základě nabídky učiněné zhotovitelem na Veřejnou zakázku ze dne **6.9.2017**.

2. Cena je nejvýše přípustná a nepřekročitelná, je platná po celou dobu realizace díla, a to i při případném prodloužení termínu dokončení realizace díla z důvodů vzniklých na straně objednatele, s výjimkou zákonné změny výše sazby DPH.
3. Cena díla zahrnuje všechny náklady související se zhotovením díla, vedlejší náklady související s umístěním stavby, zařízením staveniště a také ostatní náklady související s plněním podmínek zadávací dokumentace.
4. Celková cena za provedení díla:

bez DPH činí	3 196 363,- Kč
DPH 21 % činí	671 236,- Kč

Celková cena za provedení díla vč. DPH činí **3 867 599,- Kč.**
 (u všech těchto položek budou částky uvedeny v celých korunách českých).

5. Položkový nabídkový rozpočet bude nedílnou součástí smlouvy i v elektronické podobě (příloha č. 3 – CD nosič) a musí minimálně obsahovat následující specifikaci (sloupce excelovské tabulky) – kód položky, jednotkovou cenu, popis položky, měrnou jednotku a množství, nebo může být přímo exportován z programu KROS (ÚRS Praha) s využitím standardní funkcionality tohoto programu pro exporty „Excel VZ“.

Čl. IV Platební podmínky

1. Úhrada provedených prací bude provedena na základě zhotovitelem vyhotoveného daňového dokladu (faktury).
2. Objednatel neposkytuje zálohy.
3. Objednatel uhradí zhotoviteli cenu díla po řádném zhotovení díla (případně po odsouhlasení skutečně provedených prací v kalendářním roce 2017) a jeho protokolárním předání a převzetí dle této smlouvy, a to na základě vystavené faktury se správně vyplněnými údaji, včetně finanční částky. Faktura bude vystavena do 15 kalendářních dnů od protokolárního předání a převzetí díla. Součástí faktury budou technickým dozorem stavebníka odsouhlasené a objednatelem potvrzené soupisy provedených prací. Faktura bude doručena objednateli č. 1 pro objednatele č. 2 nejdéle do 15. 11. příslušného roku a pro objednatele č. 1 nejpozději do 30. 11. příslušného roku (v opačném případě bude faktura uhrazena v dalším kalendářním roce). Faktura bude hrazena následovně:
 - 3.1. Fakturace a placení nákladů provedených prací bude v souladu s Příkazní smlouvou č. 12-2006, 02/2006/P ze dne 31.5.2006 a 18.5.2006 uzavřenou mezi příkazcem – ŘSD ČR a příkazníkem ČR-SPÚ. Dle této smlouvy hradí ŘSD ČR 44% z celkových nákladů a SPÚ ČR hradí 56% na pozemkové úpravy (včetně realizace společných zařízení) vyvolané stavbou dálnice D47.
 - 3.2. Faktura na podíl 44 % bude vystavena na ŘSD ČR, bude však zaslána na adresu příslušné pobočky ČR SPÚ, která potvrdí rozsah a kvalitu provedené práce a přepošle fakturu k proplacení ŘSD ČR. Faktura na podíl 56 % bude vystavena na SPÚ ČR, Pobočka Nový Jičín.
 - 3.3. Faktura pro ŘSD ČR musí navíc obsahovat označení stavby a číslo ISPROFIN, tj. text "Realizace společných zařízení KoPÚ v k. ú. Bílov 1. etapa – Vedlejší polní cesta P29 a záchytný průleh PR3", stavba 4706 ISPROFIN 3272411005.

4. V případě, že dílo bylo dokončeno a předáno v souladu s touto smlouvou, bude konečná faktura uhrazena jednorázově v plné výši.
5. Daňový doklad (Faktura) bude vyhotoven ve třech stejnopisech a bude obsahovat náležitosti daňového dokladu požadované zákonem č. 235/2004 Sb., o dani z přidané hodnoty, ve znění pozdějších předpisů, avšak výslovně vždy musí obsahovat následující údaje: označení smluvních stran a jejich adresy, IČO, DIČ (je-li přiděleno), údaj o tom, že vystavovatel faktury je zapsán v obchodním rejstříku včetně spisové značky, označení této smlouvy, označení poskytnutého plnění, číslo faktury, den vystavení a lhůtu splatnosti faktury, označení peněžního ústavu a číslo účtu, na který se má platit, fakturovanou částku, razítko a podpis oprávněné osoby.
6. Součástí faktury budou dále soupisy provedených prací odsouhlasené technickým dozorem stavebníka a potvrzené objednatelem a v případě „konečné“ faktury také kopie protokolu o předání a převzetí díla, řádně podepsaného za obě smluvní strany. Převzaté práce budou oceněny jednotkovými cenami, dle k této smlouvě přiloženého oceněného soupisu prací. Fakturované částky budou zaokrouhleny na celé Kč.
7. Na faktuře pro objednatele č. 1 bude zhotovitel uvádět:
Odběratel: Státní pozemkový úřad, Praha 3, Husinecká 1024/11a, PSČ 130 00, IČO 01312774
Konečný příjemce: Státní pozemkový úřad, Pobočka Nový Jičín, Husova 2003/13, 741 01 Nový Jičín.
8. V případě, že faktura nebude obsahovat náležitosti uvedené v této smlouvě či jejích přílohách nebo v ní nebudou správně uvedené údaje dle této smlouvy, je objednatel oprávněn ji vrátit zhotoviteli na doplnění. V takovém případě začne plynout doručení opravené faktury objednateli nová lhůta splatnosti.
9. Splatnost faktury pro objednatele č. 1 se stanovuje na 30 kalendářních dnů ode dne prokazatelného doručení objednateli č.1. Splatnost faktury pro objednatele č. 2 se stanovuje na 30 kalendářních dnů ode dne prokazatelného doručení objednateli č. 2. Platby peněžitých částek se provádí bankovním převodem na účet druhé smluvní strany uvedený ve faktuře. Peněžitá částka se považuje za zaplacenou okamžikem jejího odepsání z účtu objednatele ve prospěch účtu zhotovitele.
10. Bude-li ze strany zhotovitele porušena právní povinnost, která je stanovena předpisy nebo touto smlouvou, a objednatel učiní nebo opomene či nebude moci učinit pro porušení takové povinnosti následné činnosti, v jejichž důsledku bude sankcionován ze strany orgánů veřejné správy, je příslušný zhotovitel povinen tuto částku jako vzniklou škodu objednateli nahradit, pokud nebyla způsobena zcela či zčásti v důsledku jednání či opomenutí objednatele nebo pokud na možné porušení předpisů zhotovitel objednatele předem neupozornil.
11. Zhotovitel tímto bere na vědomí, že objednatel je organizační složkou státu a jeho stav účtu závisí na převodu finančních prostředků ze státního rozpočtu. Zhotovitel souhlasí s tím, že v případě nedostatku finančních prostředků na účtu objednatele, dojde k zaplacení faktury po obdržení potřebných finančních prostředků a že časová prodleva z těchto důvodů nebude započítána do doby splatnosti uvedené na faktuře a nelze z těchto důvodů vůči objednateli uplatňovat žádné sankce. Objednatel se zavazuje, že v případě, že tato skutečnost nastane, oznámí ji neprodleně, a to písemně, zhotoviteli nejpozději do 5 pracovních dní před původním termínem splatnosti faktury, popř. do 3 pracovních dnů od okamžiku, kdy se objednatel dověděl o vzniku této skutečnosti, nastane-li ve lhůtě kratší než 5 pracovních dní před původním termínem splatnosti faktury.

12. Objednatel je oprávněn pozastavit či jednostranně započíst proti pohledávkám zhotovitele kteroukoliv z plateb z kteréhokoliv z následujících důvodů:
- vad a nedodělků díla,
 - oprávněných nároků vznesených třetími stranami vůči objednateli v souvislosti s neplněním povinností zhotovitelem,
 - nezaplacení ze strany zhotovitele za práci, materiál, zařízení anebo podzhotoviteli,
 - škody způsobené objednateli nebo jinému zhotoviteli či podzhotoviteli,
 - zřejmosti, že dílo nebude dokončeno ve stanovené lhůtě a že nezaplacená částka je přiměřená k pokrytí škod vzniklých v důsledku prodlení s dokončením díla,
 - opakovaného neplnění povinností ze strany zhotovitele a nepostupování v souladu se smlouvou, nebo
 - v případě existence jakýchkoliv oprávněných finančních či jiných nároků objednatele vůči zhotoviteli.
13. Zhotovitel není oprávněn započíst žádnou svou pohledávku proti pohledávce objednatele z této smlouvy.
14. V případě prodlení kterékoliv smluvní strany se zaplacením peněžité částky na základě úplné a řádně vystavené faktury, vzniká oprávněně straně nárok na úrok z prodlení ve výši patnácti tisícín procenta (0,015 %) z dlužné částky za každý i započatý den prodlení. Tím není dotčen ani omezen nárok na náhradu vzniklé škody.
15. Zhotovitel se zavazuje poskytovat informace, dokladovat svoji činnost, poskytovat veškerou dokumentaci vztahující se k realizaci projektu a umožnit vstup kontrolou pověřeným osobám (zejména kontrolám ze strany Státního pozemkového úřadu, Ministerstva zemědělství ČR, Státního zemědělského intervenčního fondu, Nejvyššího kontrolního úřadu, a dalších kontrolních orgánů dle zákona č. 320/2001 Sb., o finanční kontrole ve veřejné správě a změně některých zákonů, ve znění pozdějších předpisů o finanční kontrole.
16. Zhotovitel tímto bere na vědomí, že objednatel může požadovat rozdělení financování díla dle různých zdrojů. V takovém případě je zhotovitel povinen vystavit na vyžádání objednateli vícero faktur. Zhotovitel je rovněž povinen umožnit přistoupení třetí strany k financování části díla.

Čl.V Doba plnění

- Dílo bude dokončeno nejpozději do **30.11.2017**.
- Objednatel se zavazuje předat staveniště dle čl. V odst. 5 této smlouvy. Zhotovitel je povinen zahájit a ukončit práce v termínech dle čl. V odst. 5 této smlouvy. Dobou plnění se rozumí úplné dokončení a předání díla objednateli včetně odstranění případných vad a nedodělků a vyklizení staveniště. Bude-li objednatelem dán příkaz k dočasnému zastavení prací na díle (sistace) je zhotovitel povinen tento příkaz uposlechnout, bez zbytečného odkladu zastavit práce a při provádění zabezpečovacích prací na stavbě postupovat dle pokynů objednatele tak, aby nedošlo k poškození či znehodnocení díla. Objednatel má právo vydat příkaz k zastavení nebo přerušení prací na nezbytně nutnou dobu v kterékoliv fázi výstavby. Prokazatelně vzniklé škody a náklady na straně zhotovitele v důsledku takto

zastavené nebo přerušené práce objednatel uhradí. Výše uvedenými příkazy přestávají běžet lhůty ke splnění povinností zhotovitele vyplývající z této smlouvy. O dobu, o kterou je třeba dílo přerušit, se prodlužuje lhůta dohodnutá pro jeho dokončení. Trvá-li sistance déle než tři měsíce, je objednatel povinen vše, co dosud zhotovitel dokončil a připravil k plnění díla odebrat a zaplatit, pokud nedojde k jiné dohodě. Trvá-li sistance déle než šest měsíců nebo uplynula-li již původně dohodnutá doba provedení díla, je zhotovitel i objednatel oprávněn od smlouvy odstoupit, nedohodnou-li se smluvní strany jinak.

3. V případě, že zhotovitel přeruší práce na předmětu díla z důvodů na jeho straně, nebo na příkaz objednatele, k jehož vydání bude objednatel vyzván příslušnými orgány za mimořádné situace (např. požár, povodeň), projedná s ním objednatel neprodleně důvod přerušení a dohodne s ním termín opětného zahájení prací na díle. Nedojde-li k dohodě, resp. nesplní-li zhotovitel dohodnutý termín k zahájení prací, stanoví objednatel písemně dodatečnou přiměřenou lhůtu pro zahájení prací zhotovitelem. Nezahájí-li zhotovitel v dodatečné lhůtě práce nebo prohlásí před uplynutím dodatečné lhůty, že svůj závazek nesplní, může objednatel od smlouvy odstoupit. Toto přerušení prací nemá vliv na dohodnutou dobu plnění díla, pokud nedojde k jiné dohodě formou dodatku ke smlouvě.
4. Objednatel je oprávněn přesunout termín zahájení prací uvedených dle této smlouvy na dobu jinou (max. však o 24 měsíců od uvedeného termínu). Tato případná změna bude řešena dodatkem ke smlouvě.
5. Dílo bude provedeno v následujících termínech:
 - a. Termín předání a převzetí staveniště: 15.9.2017
 - b. Termín zahájení stavebních prací: **nejpozději 15.9.2017**
 - c. Termín dokončení stavebních prací: **27.11.2017**
 - d. Termín předání a převzetí díla: **30.11.2017**(protokolární předání a převzetí řádně dokončeného díla)
6. Do 10 pracovních dnů od předání a převzetí staveniště si obě strany dohodnou kontrolní body průběhu stavby a rovněž organizační záležitosti předávacího a přijímacího řízení.
7. Žádost o kolaudaci podává u stavebního nebo speciálního úřadu objednatel, na základě písemného oznámení zhotovitele, že stavební práce jsou dokončeny a stavba je připravena ke kolaudačnímu řízení.

Čl.VI Povinnosti objednatele

1. Objednatel předá zhotoviteli staveniště, jak je vymezeno v příloze č. 1 této smlouvy, vyklizené a prosté práv třetích stran, o čemž bude proveden zápis.
2. Objednatel se na vyzvání zhotovitele zúčastní prohlídky dokončených a v budoucnosti nepřístupných prací a konstrukcí před zakrytím. Vyzván k tomu bude zhotovitelem nejméně 5 pracovních dnů předem. O provedené prohlídce bude učiněn zápis do stavebního deníku technickým dozorem.
3. Objednatel zajistí technický dozor stavebníka a autorský dozor, případně koordinátora bezpečnosti a ochrany zdraví při práci (dále jen BOZP). Objednatel, technický dozor stavebníka, autorský dozor a koordinátor BOZP jsou oprávněni kontrolovat provádění stavebních prací a provádět zápisy do stavebního deníku.

4. Objednatel, popřípadě jím určený technický dozor stavebníka, organizuje kontrolní dny stavby. Jejich četnost je závislá na složitosti stavby, časovém harmonogramu, na postupu provádění prací, na potřebě zajistit koordinaci prováděných prací se zhotovitelem a podzhotovitelem, kteří působí současně na stavbě, a v závislosti na důležitosti projednávaných úkolů a z nich vyplývajících povinností jednotlivých účastníků výstavby. Projednávané úkoly se zaznamenávají do zápisu z kontrolního dne.
5. Objednatel poskytne zhotoviteli součinnost nezbytnou k provedení díla.

Čl. VII Povinnosti zhotovitele

1. Zhotovitel je povinen vést stavební deník v rozsahu vyhlášky č. 499/2006 Sb. o dokumentaci staveb. Do stavebního deníku se zapisují všechny skutečnosti rozhodné pro plnění smlouvy. Zhotovitel je povinen vést stavební deník ode dne, kdy byly zahájeny práce na staveništi o pracích, které provádí sám nebo jeho dodavatelé. Povinnost vést stavební deník končí dnem, kdy se odstraní stavební vady a nedodělky podle kolaudačního souhlasu.
2. Zhotovitel se zavazuje na staveništi - pracovišti:
 - a. dodržovat bezpečnostní, hygienické, požární a ekologické předpisy, zajistit si vlastní dozor nad bezpečností práce, zajistit si vlastní požární dozor u těch prací, kde to předpisují požární předpisy, a to i po skončení těchto prací v rozsahu stanoveném příslušnými požárními předpisy
 - b. zodpovídat za dodržování předpisu o bezpečnosti práce a technických zařízení na staveništi dle nařízení vlády č. 591/2006 Sb., o bližších minimálních požadavcích na bezpečnost a ochranu zdraví při práci na staveništích
 - c. zodpovídat za čistotu veřejných komunikací v případě vlastního provozu na nich.
 - d. zajistit na stavbě v souladu s ust. § 153 zákona č. 183/2006 Sb., o územním plánování a stavebním řádu (dále jen „stavební zákon“), ve znění pozdějších předpisů (s odkazem na další související předpisy) stavbyvedoucího, přičemž tato osoba musí splňovat podmínky stanovené v zákoně č. 360/1992 Sb., o výkonu povolání autorizovaných architektů a o výkonu povolání autorizovaných inženýrů a techniků činných ve výstavbě, ve znění pozdějších předpisů.
3. Zhotovitel odpovídá za pořádek a čistotu na pracovišti a je povinen na své náklady odstraňovat odpady a nečistoty vzniklé jeho pracemi.
4. Zařízení staveniště si zabezpečuje zhotovitel v souladu se svými potřebami, dokumentací předanou objednatelem a s požadavky objednatele. Cena zařízení, vybudování, provozu a likvidace staveniště je součástí smluvní ceny.
5. Zhotovitel se zavazuje při provádění díla respektovat rozhodnutí objednatele, je však současně povinen objednatele upozornit na možné negativní důsledky jeho rozhodnutí, včetně důsledků pro kvalitu a termín odevzdání díla. Ustanovení § 2594 a 2595 občanského zákoníku tímto nejsou dotčena.
6. Zhotovitel je povinen umožnit výkon technického dozoru stavebníka, autorského dozoru a koordinátora BOZP. Zhotovitel má povinnost zajistit v rámci zařízení

stavenišť podmínky pro výkon funkce autorského dozoru projektanta a technického dozoru stavebníka a případně koordinátora BOZP.

7. V případě selhání plnění povinností autorského dozoru, nebo technického dozoru stavebníka, je zhotovitel o této skutečnosti povinen bezodkladně informovat objednatele. V opačném případě není zhotovitel zproštěn odpovědnosti za vady díla tímto způsobené.
8. K ověření objemu provedených prací provede zhotovitel soupis provedených prací podle jednotlivých položek. Potvrzený soupis provedených prací je podkladem pro úhradu provedených prací. Kontrolu ocenění, tj. jednotkových cen, provádí technický dozor a jejich odsouhlasení je podmínkou úhrady faktury.
9. Zhotovitel je povinen použít pro provádění díla pozemky určené ve stavebním povolení. Zhotovitel odpovídá za škody způsobené objednateli a jiným osobám mimo staveniště a tyto škody se zavazuje uhradit ve lhůtě, kterou stanoví objednatel v písemném oznámení o škodě mimo staveniště.
10. Zhotovitel prohlašuje, že odpovídá objednateli za škodu na věcech, které od objednatele protokolárně převzal pro účely provedení díla, a zavazuje se spolu s předávaným dílem předložit objednateli vyúčtování a vrátit mu veškeré takové věci, které při provádění díla nezpracoval.
11. V případech stanovených zákonem č. 309/2006 Sb., o zajištění dalších podmínek bezpečnosti a ochrany zdraví při práci, ve znění pozdějších předpisů (dále jen „BOZP“), je zhotovitel povinen s předstihem 7 pracovních dnů vyrozumět objednatele o skutečnostech, zakládajících povinnost určit koordinátora BOZP na staveništi k výkonu zákonem stanovených činností.
12. Zhotovitel zajistí bezpečnost práce při přípravě a provádění stavby v souladu s ustanovením ZoBP, kterým se upravují další požadavky bezpečnosti a ochrany zdraví při práci v pracovněprávních vztazích a o zajištění bezpečnosti a ochrany zdraví při činnosti nebo poskytování služeb mimo pracovněprávní vztahy a zajistí dodržování právních předpisů v oblasti protipožární ochrany.
13. V případě, že v průběhu zpracování díla vstoupí v platnost novela některého z předmětných předpisů, příp. bude vydán jiný právní předpis, který by se týkal uvedené problematiky, je zhotovitel povinen řídit se těmito novými předpisy.
14. Zhotovitel je povinen využívat veřejnou komunikaci jen v souladu s platnými předpisy a hradí případné škody vzniklé jejím užíváním.
15. Zhotovitel je povinen ve smyslu zákona č. 13/1997 Sb., o pozemních komunikacích, ve znění pozdějších předpisů, v případě omezení veřejného provozu na příslušných komunikacích nebo zvláštního režimu užívání příslušných komunikací si zabezpečit příslušné povolení u silničního správního úřadu a provést na svůj náklad všechna opatření, která úřady nařídí, totéž platí pokud se týče zajištění místa pro uložení přebytečné zeminy a stavební sutě.
16. Dodávky energií a vody pro výstavbu budou zajištěny z odběrních míst, které zajistí zhotovitel v rámci řešení zařízení staveniště.
17. Zhotovitel se zavazuje, že při realizaci díla nepoužije žádný materiál, o kterém je v době jeho užití známo, že je škodlivý. Pokud tak zhotovitel učiní, je povinen na písemné vyzvání objednatele provést okamžitě nápravu a veškeré náklady s tím spojené nese zhotovitel.
18. Zhotovitel se zavazuje, že k realizaci díla nepoužije materiály, které nemají požadovanou certifikaci či předepsaný průvodní doklad, je-li to pro jejich použití nezbytné podle příslušných předpisů.

19. Zhotovitel doloží na vyzvání objednatele, nejpozději však v termínu předání a převzetí díla soubor certifikátů, či jiných průvodních dokladů rozhodujících materiálů užitých k vybudování díla.
20. Zhotovitel je povinen provést zápis o učiněném nálezu a z něho vyplývajícím přerušení prací do stavebního deníku, jak stanoví příloha č. 5 vyhl. č. 499/2006 Sb., B. 1. písm. y).
21. Zhotovitel se zavazuje dodržovat ustanovení této smlouvy a příslušných předpisů vztahujících se k realizaci díla.

Čl. VIII Pojištění zhotovitele

1. Zhotovitel prohlašuje, že ke dni podpisu této Smlouvy má uzavřenou pojistnou smlouvu, jejímž předmětem je pojištění odpovědnosti za škodu způsobenou zhotovitelem třetí osobě v souvislosti s výkonem jeho činnosti, ve výši nejméně **5 mil. Kč**. Zhotovitel se zavazuje, že po celou dobu trvání této smlouvy bude pojištěn ve smyslu tohoto ustanovení a že nedojde ke snížení pojistné částky pod částku uvedenou v předchozí větě. Zhotovitel se dále zavazuje, že bude pojištěn také po dobu záruky a že nedojde ke snížení pojistné částky pod 30 % pojistné částky dle tohoto odstavce.
2. V úředně ověřené kopii pojistné smlouvy či rámcové pojistné smlouvy musí být zhotovitelem zřetelně barevně vyznačeny požadované výše uvedené jednotlivé specifikace předmětu pojištění s pojistnou částkou a dobou platnosti nebo k tomu bude přiložen podepsaný dokument od pojišťovací společnosti, z kterého to bude jednoznačně vyplývat.
3. Dále v případě, že tato pojistná smlouva také řeší nebo omezuje limit pro jeden škodní případ, tak to zhotovitel zřetelně barevně vyznačí v pojistné smlouvě nebo v přiloženém dokumentu podepsaném pojišťovací společností. Tento limit nesmí být nižší než výše uvedený finanční limit.
4. Úředně ověřené kopie pojistné smlouvy (pojistných smluv) zhotovitele, resp. akceptované návrhy na uzavření pojistné smlouvy ze strany pojišťovny dle tohoto článku musí být doručeny objednateli nejpozději při převzetí staveniště. Na žádost objednatele je zhotovitel povinen kdykoliv později předložit uspokojivé doklady o tom, že pojistná smlouva (pojistné smlouvy) uzavřené zhotovitelem jsou a zůstávají v platnosti a účinnosti.
5. Zhotovitel je povinen řádně platit pojistné tak, aby pojistná smlouva či smlouvy sjednané dle této smlouvy či v souvislosti s ní byly platné po celou dobu provádění díla a v rozsahu dle předchozího odstavce i po dobu záruky. V případě, že dojde k zániku pojištění, je zhotovitel povinen o této skutečnosti neprodleně informovat objednatele a ve lhůtě 3 pracovních dnů uzavřít novou pojistnou smlouvu ve výše uvedeném rozsahu. Porušení této povinnosti ze strany zhotovitele považují strany této smlouvy za podstatné porušení smlouvy zakládající právo objednatele od smlouvy odstoupit.
6. Náklady na pojištění nese zhotovitel a má je zahrnuty ve sjednané ceně.

Čl. IX Provedení a předání, převzetí díla

Staveniště

1. Objednatel předá staveniště zhotoviteli nejpozději do 5 pracovních dnů před zahájením prací, o předání a převzetí staveniště vyhotoví objednatel písemný protokol, který obě smluvní strany podepíší. Za den předání a převzetí staveniště se považuje den, kdy dojde k oboustrannému podpisu příslušného protokolu.
2. Zařízení staveniště včetně odběru všech energií, vodného a stočného si zabezpečuje zhotovitel na svůj účet. Zhotovitel rovněž zajišťuje svým jménem a na svůj účet uzavření příslušných smluv s dodavateli všech energií, smlouvu na vodné a stočné a smlouvu řešící odvádění dešťové a splaškové vody. (Dodávky energií a vody pro výstavbu budou zajištěny z odběrních míst za úhradu přes podružné měření, které zajistí zhotovitel v rámci řešení zařízení staveniště.)
3. Od doby převzetí staveniště až do protokolárního předání a převzetí díla objednatel nese zhotovitel nebezpečí škody na díle a všech jeho zhotovovaných, upravovaných a dalších částech a na částech či součástech díla, které jsou na staveništi uskladněny. Z tohoto důvodu se zhotovitel zavazuje uzavřít a na své náklady udržovat v platnosti pojištění proti všem rizikům, ztrátám nebo poškozením díla způsobeným požárem, elektrickým zkratem, explozí, bouří, vichřicí, povodní, záplavou, sesouváním půdy, zemětřesením, tíhou sněhu nebo námrazy, letadlem nebo jiným letícím předmětem či předmětem z letadla spadlým.
4. Zhotovitel se zavazuje odstranit zařízení staveniště a vyklizené staveniště předat objednateli nejpozději s podpisem protokolu o provedení díla, řádně podepsaného za obě smluvní strany, ledaže se smluvní strany dohodnou, že dílo bude předáno až s předáním poslední odstraněné drobné vady a nedodělku. Nebo Staveniště bude vyklizeno a případné úpravy okolí byly provedeny do 15 kalendářních dnů po předání a převzetí díla.
5. Nevyklidí-li zhotovitel staveniště ve sjednaném termínu, je objednatel oprávněn zabezpečit vyklizení staveniště třetí osobou a náklady s tím spojené uhradí objednateli zhotovitel.

Zahájení prací

6. Zhotovitel zahájí činnosti vedoucí k dokončení stavby dnem předání a převzetí staveniště.
Pokud zhotovitel nezahájí činnosti vedoucí ke zdárnému dokončení stavby do 15 dnů ode dne předání a převzetí staveniště ani v dodatečně přiměřené lhůtě, je objednatel oprávněn odstoupit od smlouvy.
7. Pokud jsou při provádění stavby poskytovány dodávky či práce jinými osobami přímo pro objednatel, je objednatel povinen do předloženého harmonogramu vyznačit termíny stavební připravenosti a provádění těchto přímých dodávek. Zhotovitel je povinen dodržovat harmonogram postupu výstavby.
8. Při provádění díla postupuje zhotovitel samostatně. Zhotovitel se však zavazuje brát v úvahu veškeré upozornění a pokyny objednatel, týkající se realizace předmětného díla a upozorňující na možné porušování smluvních povinností zhotovitel. Zhotovitel je povinen upozornit objednatel bez zbytečného odkladu na nevhodnou

povahu věcí převzatých od objednatele nebo pokynů daných mu objednatelem k provedení díla, jestliže zhotovitel mohl tuto nevhodnost zjistit při vynaložení odborné péče (především se může jednat o zjištěnou vadu v projektové dokumentaci).

9. Zhotovitel do doby obdržení nových pokynů od objednatele, je oprávněn přerušit provádění prací, pokud je to nezbytně nutné. O tuto dobu přerušení má zhotovitel nárok na prodloužení termínu dokončení díla, případně náhradu vzniklých vícenákladů.

Objednatel je povinen upozornit zhotovitele bez zbytečného odkladu na nevhodné provádění díla a na nové skutečnosti, týkající se předmětného díla, které zjistil v průběhu výstavby.

Kontrola prováděných prací

10. Objednatel je oprávněn kontrolovat provádění díla. Zjistí-li objednatel, že zhotovitel provádí dílo v rozporu s povinnostmi vyplývajícími z této smlouvy nebo obecně závazných právních předpisů, je objednatel oprávněn požadovat, aby zhotovitel odstranil vady vzniklé vadným prováděním a dílo prováděl řádným způsobem. Jestliže zhotovitel tak neučiní v přiměřené lhůtě, jedná se o podstatné porušení této smlouvy, které opravňuje objednatele k odstoupení od této smlouvy.
11. Zhotovitel je povinen vyzvat objednatele ke kontrole a prověření prací, které v dalším postupu budou zakryty nebo se stanou nepřístupnými (postačí zápis ve stavebním deníku). Zhotovitel je povinen vyzvat objednatele nejméně 5 pracovních dnů před termínem, v němž budou předmětné práce zakryty. Pokud zhotovitel objednatele ke kontrole řádně nevyzve, je zhotovitel povinen na žádost objednatele odkrýt zakryté práce na vlastní náklad. Jestliže se objednatel i přes řádnou výzvu nedostaví a neprovede kontrolu těchto prací, je zhotovitel oprávněn předmětné práce zakrýt; bude-li následně objednatel požadovat dodatečně odkrytí těchto prací, je zhotovitel povinen toto odkrytí provést na náklady objednatele. V případě, že se při dodatečné kontrole zjistí, že práce nebyly řádně provedeny, hradí náklady spojené s odkrytím, opravou vadného stavu a následným zakrytím zhotovitel těchto prací, přičemž ustanovení § 2626 odst. 2 občanského zákoníku se neuplatní.

Kontrolní dny

12. Pro účely kontroly průběhu provádění díla organizuje objednatel, případně jím určený technický dozor stavebníka kontrolní dny v termínech nezbytných pro řádné provádění kontroly, nejméně však 1x měsíčně.
13. Objednatel je povinen oznámit konání kontrolního dne písemně nejméně 5 dnů před jeho konáním.
14. Kontrolních dnů se zúčastní zástupci objednatele případně osob vykonávající funkci technického dozoru stavebníka a autorského dozoru.
15. Zástupci zhotovitele jsou povinni se zúčastňovat kontrolních dnů. Zhotovitel má právo přizvat na kontrolní den své podzhotovitele.
16. Kontrolní dny vede objednatel, případně jím určený technický dozor stavebníka.
17. Obsahem kontrolního dne je zejména zpráva zhotovitele o postupu prací, kontrola časového a finančního plnění provádění prací, připomínky a podněty osob vykonávajících funkci technického a autorského dozoru a stanovení případných nápravných opatření a úkolů.

18. Objednatel, popřípadě jím určený technický dozor stavebníka pořizuje z kontrolního dne zápis o jednání, který písemně předá všem zúčastněným.
19. Zhotovitel je povinen zapsat termín konání kontrolního dne a jeho závěry do stavebního deníku.

Předání a převzetí díla

20. Zhotovitel je povinen provést dílo v termínu sjednaném ve smlouvě.
21. Zhotovitel je povinen písemně oznámit objednateli nejpozději 7 pracovních dnů předem termín ukončení prací a k tomuto termínu předložit objednateli veškeré doklady nezbytné k předání a převzetí díla a ke kolaudaci stavby. Pokud není dohodnuto jinak, je místem předání místo, kde je stavba prováděna. Místem pro předání dokladů je Státní pozemkový úřad, Krajský pozemkový úřad pro Moravskoslezský kraj, Pobočka Nový Jičín.
22. Objednatel je povinen nejpozději do 3 pracovních dnů ode dne dokončení díla zahájit přejímací řízení a řádně v něm pokračovat. Odchylně od ustanovení § 2607 odst. 2 občanského zákoníku se smluvní strany dohodly, že případné zkoušky nezbytné pro prokázání dokončení díla mohou být provedeny pouze za přítomnosti objednatele či osoby jím určené.
23. V případě, že zhotovitel hodlá dokončit dílo před termínem sjednaným ve smlouvě, je povinen nové datum dokončení díla objednateli písemně oznámit nejméně 14 dnů předem a současně jej vyzvat k předání a převzetí díla. Objednatel však není povinen zahájit přejímací řízení před sjednaným termínem dokončení díla.
24. Pokud se při předání a převzetí díla prokáže, že dílo není dokončeno, je zhotovitel povinen dílo dokončit v náhradní lhůtě a nese veškeré náklady vzniklé objednateli s opakovaným předáním a převzetím díla. Poskytnutí náhradního termínu neznamená, že objednatel nemůže uplatnit smluvní sankce za nesplnění termínu dokončení díla.
25. Obě smluvní strany mohou dodatkem k této smlouvě sjednat předávání a přejímání díla po částech nebo mohou sjednat předčasné předání.
26. Řádné provedení díla bude stvrzeno podpisem protokolu o provedení díla osobami oprávněnými jednat za objednatele a zhotovitele, a to po splnění všech níže uvedených podmínek:
 - i. Dílo bylo dokončeno a předáno v souladu s touto smlouvou v rozsahu dle Čl. II. a v termínu dle Čl. V. této smlouvy.
 - ii. O předání a převzetí díla byl vyhotoven protokol, jenž byl podepsán osobami oprávněnými jednat za objednatele a zhotovitele. V tomto protokolu musí být vždy uvedeno, zda bylo dílo **převzato s výhradami** (pokud dílo obsahuje ojedinělé drobné vady, které samy o sobě ani ve spojení s jinými nebrání užívání stavby funkčně nebo esteticky, ani její užívání podstatným způsobem neomezují), či **bez výhrad**. V protokolu o předání a převzetí díla bude uvedeno zejména:
 - hodnocení prací, zejména jejich jakostí,
 - prohlášení objednatele, že předávané dílo nebo jeho část přejímá,
 - soupis zjištěných vad a nedodělků a dohodnuté lhůty k jejich bezplatnému odstranění, způsobu odstranění, popř. sleva z ceny díla,

- dohoda o jiných právech z odpovědnosti za vady (prodloužení záruční lhůty).

Nedojde-li k dohodě, uvedou se v zápise stanoviska obou stran.

- iii. Staveniště bylo vyklizeno a případné úpravy okolí byly provedeny do 15 kalendářních dnů po předání a převzetí díla.
 - iv. Objednateli byly předány následující doklady:
 1. stavební deník v souladu s ustanovením §157 zákona č. 183/2006 Sb. a vyhláškou č.62/2013 Sb.
 2. geodetické zaměření skutečného provedení díla vč. případných geometrických plánů a to ve čtyřech vyhotoveních v grafické (tištěné) podobě a v jednom digitálním vyhotovení (CD) ve formátech pdf a dwg.
 3. podrobný soupis skutečně provedených prací dle jednotkových cen dle členění požadovaného objednatelem,
 4. dokumentace skutečného provedení stavby v souladu s § 4 a přílohou č. 3 vyhlášky č. 499/2006 Sb, o dokumentaci staveb, ve znění pozdějších předpisů,
 5. doklady o kvalitě jakosti provedených skrytých prací a konstrukcí,
 6. certifikáty použitých materiálů,
 7. doklady o výsledcích zhutnění,
 8. doklady o vyhovujících výsledcích zkoušek,
 9. doklad o uložení přebytečné zeminy a odpadů,
 10. zápis o odstranění případných drobných vad a nedodělků vyplývajících z protokolu o předání a převzetí díla,
 11. kolaudační souhlas (varianta při použití čl. V odst. 9)
 12. a jiné doklady, vyplývající ze specifikace veřejné zakázky.
27. V případě, kdy je dílo předáno bez vad, převezme objednatel dílo bez výhrad.
28. V případě, kdy dílo vykazuje pouze ojedinělé drobné vady, které samy o sobě ani ve spojení s jinými vadami nebrání užívání díla funkčně nebo esteticky, ani jeho užití podstatným způsobem neomezují, může objednatel převzít dílo s výhradami, například pokud je řádné provedení díla závislé na vegetačních podmínkách. Drobné vady budou zhotovitelem odstraněny neprodleně, nedohodnou-li se smluvní strany jinak. Termín odstranění bude uveden v předávacím protokolu. O odstranění drobných vad a nedodělků bude sepsán samostatný protokol o odstranění drobných vad a nedodělků.
29. Kvalita díla bude odpovídat závazným standardům stanoveným ČSN, atestům, certifikačním protokolům a ujednáním dle této smlouvy.

30. Vlastníkem zhotovované věci je až do okamžiku protokolárního předání díla objednateli zhotovitel, který zároveň nese nebezpečí škody na této věci. Na objednatele přechází toto vlastnictví okamžikem protokolárního převzetí díla, tímto okamžikem přechází na objednatele i nebezpečí škody na zhotovené věci.
31. V případě, že zhotovitel oznámí objednateli, že dílo je připraveno k předání a převzetí a při předávacím a převzetím řízení se prokáže, že dílo není dokončeno nebo není ve stavu schopném předání a převzetí, je zhotovitel povinen uhradit objednateli veškeré náklady jemu vzniklé při neúspěšném předávacím a převzetím řízení. Zhotovitel nese i náklady na organizaci opakovaného řízení.
32. V případě, že se objednatel přes řádné vyzvání a bez závažného důvodu nedostaví k převzetí a předání díla, nebo předávací a převzetím řízení jiným způsobem zmaří, je objednatel povinen uhradit zhotoviteli veškeré náklady jemu vzniklé při neúspěšném předávacím a převzetím řízení. Objednatel pak nese i náklady na organizaci opakovaného řízení s tím, že zhotovitel není, v případě včasného vyzvání, po dobu od sjednaného termínu dokončení díla v prodlení.

Čl. X Kontrola projektové dokumentace

1. Zhotovitel potvrzuje, že provedl kontrolu projektové dokumentace, výkazu výměr a seznámil se se všemi okolnostmi a podmínkami svého plnění včetně prostoru staveniště.
2. Zjistí-li zhotovitel vady projektové dokumentace, je povinen na ně objednatele bezodkladně upozornit. Zhotovitel předá objednateli soupis vad a nedostatků projektové dokumentace, včetně návrhů na jejich odstranění.
3. Pokud zhotovitelem zjištěné vady a nedostatky projektové dokumentace jsou objednatelem shledány jako oprávněné a objednatel nemůže tyto vady projektové dokumentace odstranit do 15 pracovních dnů ode dne oznámení zhotovitelem, sjednají se zhotovitelem lhůtu k jejich odstranění. Po tuto dobu se pozastavuje zhotovitelova lhůta pro plnění závazků, vyplývajících z této smlouvy a zhotovitel není v prodlení. Termíny plnění dle této smlouvy budou prodlouženy o dobu, po kterou budou odstraňovány vady projektové dokumentace.

Čl. XI Stavební deník

1. Zhotovitel je povinen vést ode dne předání a převzetí staveniště stavební deník dle vyhlášky 499/2006 Sb., o dokumentaci staveb, do kterého zapisuje skutečnosti předepsané zákonem a příslušnou prováděcí vyhláškou.
2. Povinnost vést stavební deník končí dnem odstranění vad a nedodělků z převzetím řízení nebo vydáním kolaudačního souhlasu (rozhodující je okolnost, která nastane později).
3. Zápisy do stavebního deníku provádí zhotovitel formou denních záznamů. Veškeré okolnosti rozhodné pro plnění díla musí být učiněny zhotovitelem v ten den, kdy nastaly nebo nejpozději následující den, kdy se na stavbě pracuje.
4. Stavební deník musí být přístupný kdykoliv v průběhu pracovní doby oprávněným osobám objednatele, případně jiným osobám oprávněným do stavebního deníku zapisovat.

5. Objednatel, nebo jím pověřená osoba vykonávající funkci technického dozoru stavebníka, je povinen se vyjadřovat k zápisům ve stavebním deníku učiněným zhotovitelem nejpozději do 5 dnů ode dne vzniku zápisu, jinak se má za to, že s uvedeným zápisem souhlasí.
6. Nesouhlasí-li zhotovitel se zápisem, který učinil do stavebního deníku objednatel nebo jím pověřená osoba vykonávající funkci technického dozoru, případně osoba vykonávající funkci autorského dozoru, musí k tomuto zápisu připojit svoje stanovisko nejpozději do 5 dnů, jinak se má za to, že se zápisem souhlasí.
7. V případě neočekávaných událostí nebo okolností majících zvláštní význam pro další postup stavby, pořizuje zhotovitel i příslušnou fotodokumentaci, která se stane součástí stavebního deníku.
8. Stavební deník musí mít číslované listy a nesmí v něm být vynechána volná místa.
9. Zápisy do stavebního deníku musí být prováděny čitelně a musí být vždy k nadepsanému jménu a funkci podepsány osobou, která příslušný zápis učinila.
10. Zápisy ve stavebním deníku se nepovažují za změnu smlouvy, ale slouží jako podklad pro vypracování příslušných dodatků smlouvy.

Čl. XII Odpovědnost za vady, smluvní pokuty, záruční doba

1. Zhotovitel odpovídá za vady, jež má dílo v době jeho předání a převzetí a dále odpovídá za vady díla zjištěné po celou dobu záruční lhůty (záruka za jakost).
2. Zhotovitel poskytne objednateli záruku za jakost díla v délce 24 měsíců ode dne předání a převzetí díla. V případě, že součástí díla je výsadba zeleně, poskytne zhotovitel na tuto část plnění záruku v délce 12 měsíců ode dne předání a převzetí díla. Minimálně po tuto dobu zodpovídá zhotovitel za to, že dílo bude způsobilé k obvyklému účelu, zachová si touto smlouvou stanovené vlastnosti a bude odpovídat požadavkům platných právních předpisů a norem.
3. Po dobu záruky za jakost se zhotovitel zavazuje bezplatně odstranit vady uplatněné objednatelem bezodkladně, nejpozději však do 30 kalendářních dnů od doručení reklamace, pokud se smluvní strany nedohodnou jinak. Na odstraněné vady se rovněž vztahuje záruka v délce dle předchozího odstavce tohoto článku od doby jejich odstranění.
4. Zhotovitel neodpovídá za vady díla, které byly způsobeny objednatelem, třetí osobou nebo vyšší mocí, případně běžným opotřebením.
5. Zhotovitel neodpovídá za vady díla, jestliže tyto vady byly způsobeny použitím věcí předaných mu ke zpracování objednatelem v případě, že zhotovitel ani při vynaložení odborné péče nevhodnost těchto věcí nemohl zjistit nebo na ně upozornil a objednatel na jejich použití trval.
6. Zhotovitel rovněž neodpovídá za vady způsobené dodržáním nevhodných pokynů daných mu objednatelem, jestliže zhotovitel na nevhodnost těchto pokynů písemně upozornil a objednatel na jejich dodržení trval nebo jestli zhotovitel tuto nevhodnost ani při vynaložení odborné péče nemohl zjistit.
7. Nebyla-li do okamžiku, kdy objednatel uplatnil vady díla zaplacená cena za dílo, není jí povinen objednatel zaplatit do doby odstranění uplatněných vad, ledaže by zhotovitel prokázal, že reklamace nebyla oprávněná.
8. Odstranění vad a nedodělků bude potvrzeno zápisem o jejich odstranění podepsaným zástupci smluvních stran.

9. Zhotovitel se zavazuje při provádění díla dodržet vytyčenou vlastnickou hranici pozemků určených ke stavbě dle projektové dokumentace pro provádění stavby. O vadu díla se jedná v případě, že při kontrolním zaměření stavby pro potřeby udělení kolaudačního souhlasu bude zjištěno, že zhotovitel vytyčenou vlastnickou hranici nedodržel a že se stavba nachází na pozemcích sousedních vlastníků. V takovém případě je zhotovitel povinen uhradit objednateli veškeré náklady související s výkupy takto zastavěných pozemků včetně vyhotovení geometrických plánů a veškeré další náklady související s odstraněním této vady, jakož i případné škody, které objednateli nebo třetím osobám tímto vzniknou.
10. V případě, že se jedná o vadu typu havárie, jež může zapříčinit vznik dodatečných škod, je zhotovitel povinen započít s odstraňováním vady neprodleně tak, aby nedocházelo ke vzniku dalších škod.
11. Pokud činnostmi zhotovitele dojde ke způsobení škody objednateli nebo třetím osobám z titulu opomenutí, nedbalosti nebo neplněním podmínek vyplývajících ze zákona, technických nebo jiných norem nebo vyplývajících z této smlouvy je zhotovitel povinen bez zbytečného odkladu tuto škodu odstranit a není-li to možné, tak finančně uhradit. Veškeré náklady s tím spojené nese zhotovitel. Zhotovitel odpovídá i za škodu na díle způsobenou činnostmi těch, kteří pro něj dílo provádějí.
12. Zhotovitel odpovídá též za škodu způsobenou okolnostmi, které mají původ v povaze strojů, přístrojů nebo jiných věcí, které zhotovitel použil nebo hodlal použít při provádění díla.
13. Záruční lhůta neběží po dobu, po kterou objednatel nemohl předmět díla užívat pro vady díla, za které zhotovitel odpovídá.
14. Zhotovitel odpovídá objektivně za vady, které mělo dílo v době předání. Tyto vady mohou být zjevné nebo skryté. Objednatel je povinen provést kontrolu předmětu díla, co nejdříve po předání, při této kontrole by měl odhalit všechny zjevné vady díla.
15. Zhotovitel se zavazuje uhradit smluvní pokutu ve výši 0,02 % z celkové ceny díla bez DPH za každý i započatý kalendářní den prodlení s termínem zahájení prací dle této smlouvy.
16. Zhotovitel se zavazuje uhradit smluvní pokutu ve výši 0,05 % z celkové ceny díla bez DPH za každý i započatý kalendářní den prodlení s předáním dokončeného díla dle této smlouvy.
17. V případě, kdy předávané dílo bude obsahovat vady a nedodělky, se zhotovitel zavazuje uhradit smluvní pokutu ve výši 0,05 % z celkové ceny díla bez DPH za každý i započatý kalendářní den prodlení se sjednaným termínem odstranění vad a nedodělků.
18. Pokud zhotovitel neodstraní objednatel uplatněnou vadu díla ve sjednaném termínu, je povinen zaplatit objednateli smluvní pokutu ve výši 0,05 % z celkové ceny díla bez DPH, za každou uplatněnou vadu.
19. Za porušení povinnosti mlčenlivosti dle této smlouvy je zhotovitel povinen zaplatit objednateli smluvní pokutu ve výši 100.000,- Kč, a to za každý jednotlivý případ porušení povinnosti.
20. Za prodlení s uvedením staveniště do původního stavu oproti dohodnutému harmonogramu zaplatí zhotovitel objednateli smluvní pokutu ve výši 0,03% z celkové ceny díla bez DPH za každý i započatý den prodlení
21. Všechny výše uvedené smluvní pokuty jsou splatné do 10 kalendářních dnů od doručení jejího vyúčtování zhotoviteli. Smluvní pokuty lze uložit opakovaně za každý jednotlivý případ porušení povinnosti. Ujednáním o smluvní pokutě není dotčeno

právo stran na náhradu škody v plné výši a věřitel je oprávněn domáhat se náhrady škody v plné výši, i když přesahuje výši smluvní pokuty.

22. Bude-li ze strany zhotovitele porušena povinnost, která je stanovena právními předpisy nebo touto smlouvou a objednatel učiní nebo opomene učinit v důsledku porušení takové povinnosti následné činnosti, v jejichž důsledku bude sankcionován ze strany orgánů veřejné správy je zhotovitel povinen tuto částku jako vzniklou škodu objednateli nahradit, pokud nebyla způsobena zcela či zčásti v důsledku jednání či opomenutí objednatele nebo pokud na možné porušení předpisů zhotovitel objednatele předem neupozornil.
23. Žádná ze smluvních stran nemá povinnost nahradit škodu způsobenou porušením svých povinností vyplývajících z této smlouvy a není v prodlení, bránila-li jí v jejich splnění některá z překážek vylučujících povinnost k náhradě škody ve smyslu § 2913 odst. 2 občanského zákoníku.

Čl. XIII Ukončení smlouvy

1. Objednatel si vyhrazuje právo na odstoupení od smlouvy v případě, že zhotovitel bude v prodlení s plněním smlouvy z důvodů na straně zhotovitele delším než 30 kalendářních dnů, nebo pokud bude provádět dílo nekvalitně v rozporu s platnými právními předpisy nebo smlouvou.
2. Objednatel je od této smlouvy oprávněn odstoupit bez jakýchkoliv sankcí, pokud mu nebude schválena částka ze státního rozpočtu.
3. Objednatel je dále oprávněn odstoupit od této smlouvy:
 - a. v případě, že probíhá insolvenční řízení proti majetku zhotovitele, v němž bylo vydáno rozhodnutí o úpadku nebo byl konkurs zrušen proto, že majetek zhotovitele byl zcela nepostačující, nebo zhotovitel vstoupí do likvidace;
 - b. v případě podstatného porušení této smlouvy zhotovitelem, zejména v případě:
 - i. prodlení s řádným zahájením prací, předáním dílčího plnění či zhotovením díla, po dobu delší než 30 kalendářních dnů,
 - ii. prodlení s řádným protokolárním předáním díla delším než 30 kalendářních dnů,
 - iii. neoprávněného zastavení či přerušení prací na díle na dobu delší než 15 kalendářních dnů v rozporu s touto smlouvou,
 - iv. kdy zhotovitel využil k plnění předmětu této smlouvy podzhotovitele v rozporu s nabídkou zhotovitele v rámci zadávacího řízení na Veřejnou zakázku nebo bez předchozího souhlasu objednatele,
 - v. kdy vyjde najevo, že zhotovitel uvedl v rámci zadávacího řízení nepravdivé či zkreslené informace, které by měly zřejmý vliv na výběr zhotovitele pro uzavření této smlouvy
 - vi. jiného porušení povinností dle této smlouvy, které nebude odstraněno ani v dostatečně přiměřené lhůtě 14 kalendářních dnů.
4. Odstoupení od této smlouvy musí být učiněno písemným oznámením o odstoupení od této smlouvy druhé straně, účinky odstoupení nastávají dnem doručení oznámení druhé smluvní straně. V pochybnostech se má za to, že odstoupení odeslané s využitím provozovatele poštovních služeb bylo doručeno do 3 pracovních dnů od jeho odeslání v poštovní zásilce s dodejkou. Odstoupení od této smlouvy může být

učiněno

i prostřednictvím datové schránky podle zákona č. 300/2008 Sb., o elektronických úkonech a autorizované konverzi dokumentů, ve znění pozdějších předpisů.

5. V případě zániku účinnosti této smlouvy odstoupením je zhotovitel povinen okamžitě opustit staveniště a vyklidit zařízení staveniště nejpozději do 15 dnů od účinnosti odstoupení, nedohodnou-li se strany jinak. Zhotovitel je v takovém případě povinen učinit veškerá potřebná opatření k tomu, aby zabránil vzniku škody hrozící objednateli v důsledku ukončení činností zhotovitele a o těchto opatřeních objednatele bezprostředně informovat. V opačném případě odpovídá zhotovitel za škodu způsobenou v důsledku porušení této povinnosti. Objednatel se zavazuje převzít a zhotovitel se zavazuje předat dosud provedené práce i nedokončené dodávky do 5 kalendářních dnů ode dne účinnosti odstoupení od této smlouvy. O takovém předání a převzetí bude pořízen oběma stranami zápis s náležitostmi protokolu o předání a převzetí díla, tj. bude v něm podrobně popsán stav rozpracovanosti díla, provedeno jeho ohodnocení, vymezeny vady a nedodělky a sjednán způsob jejich odstranění. Objednatel má v případě odstoupení od této smlouvy i u odstranitelných vad právo požadovat slevu z ceny, namísto odstranění takových vad.
6. Objednatel je oprávněn tuto smlouvu vypovědět i bez uvedení důvodu na základě písemné výpovědi. Výpovědní doba činí 1 kalendářní měsíc a počíná běžet od prvního dne kalendářního měsíce následujícího po doručení výpovědi druhé straně.

Čl.XIV Povinnost mlčenlivosti a ochrana informací

1. Zhotovitel se zavazuje během plnění této smlouvy i po ukončení její účinnosti zachovávat mlčenlivost o všech skutečnostech, které se dozví od objednatele v souvislosti s jejím plněním, a to zejména ohledně veškerých informací, dokumentů nebo materiálů dodaných objednatelem nebo od objednatele přijatých v jakékoli formě, především ohledně obchodního tajemství ve smyslu § 504 občanského zákoníku a důvěrných informací ve smyslu § 1730 občanského zákoníku (dále jen „Důvěrné informace“). Tím není dotčena možnost zhotovitele uvádět činnost podle této smlouvy jako svou referenci ve svých nabídkách v zákonem stanoveném rozsahu, popřípadě rozsahu stanoveném zadavatelem či organizátorem konkrétního výběrového nebo zadávacího řízení.
2. Zhotovitel se zavazuje věnovat Důvěrným informacím stejnou ochranu, péči a pozornost, jakou věnuje svým vlastním důvěrným informacím a zavazuje se, že bez výslovného písemného souhlasu objednatele zejména Důvěrné informace nesdělí, neposkytne nebo neumožní získat Důvěrné informace žádné třetí osobě ani subjektu.
3. Zhotovitel se zavazuje, že pokud v souvislosti s realizací této smlouvy při plnění svých povinností přijdou jeho pověřeni zaměstnanci do styku s osobními nebo citlivými údaji ve smyslu zákona č. 101/2000 Sb., o ochraně osobních údajů, ve znění pozdějších předpisů, učiní veškerá opatření, aby nedošlo k neoprávněnému nebo nahodilému přístupu k těmto údajům, k jejich změně, zničení či ztrátě, neoprávněným přenosům, k jejich jinému neoprávněnému zpracování, jakož aby i jinak neporušil tento zákon. Zhotovitel nese plnou odpovědnost a právní důsledky za případné porušení zákona z jeho strany.
4. Zhotovitel se zavazuje uhradit objednateli či třetí straně, kterou porušením povinnosti mlčenlivosti nebo jiné své povinnosti v tomto článku uvedené poškodí, veškeré škody

tímto porušením způsobené. Povinnosti zhotovitele vyplývající z ustanovení příslušných právních předpisů o ochraně utajovaných informací nejsou ustanoveními tohoto článku dotčeny.

Čl. XV Licenční ujednání

1. Vzhledem k tomu, že součástí plnění zhotovitele dle této smlouvy je i plnění, které může naplňovat znaky autorského díla ve smyslu zákona č. 121/2000 Sb., o právu autorském, o právech souvisejících s právem autorským a o změně některých zákonů, ve znění pozdějších předpisů, či předmětu chráněného průmyslovým vlastnictvím (dále jen „předmět ochrany“), je k těmto součástem plnění poskytována licence za podmínek sjednaných v této smlouvě.
2. Zhotovitel prohlašuje, že je oprávněn vykonávat svým jménem a na svůj účet majetková práva k předmětu ochrany a že je oprávněn k jeho užití udělit objednateli licenci.
3. Zhotovitel poskytuje objednateli nevýhradní oprávnění ke všem v úvahu přicházejícím způsobům užití předmětu ochrany a bez jakéhokoli omezení, to i v případě, pověřil-li zhotovitel provedením díla jinou osobu (podzhotovitele), a to zejména pokud jde o územní, časový nebo množstevní rozsah užití.
4. Odměna za poskytnutí této licence je zahrnuta v ceně díla dle této smlouvy.
5. Objednatel je oprávněn práva tvořící součást licence zcela nebo zčásti jako podlicenci poskytnout třetí osobě.
6. Objednatel je oprávněn předmět ochrany upravit či jinak měnit, a to bez souhlasu zhotovitele.

Čl. XVI Zvláštní ujednání

1. Realizace díla, termíny zahájení a dokončení díla, jsou závislé na výši finančních prostředků přidělených objednateli ze státního rozpočtu na investice pro příslušný kalendářní rok; tímto však není dotčeno ustanovení § 222 odst. 1 ZZVZ .
2. Pověřil-li zhotovitel provedením části díla jinou osobu (podzhotovitele), má zhotovitel odpovědnost, jako by dílo prováděl sám.
3. Plnění poddodávkou nad rámec uvedený v nabídce zhotovitele na veřejnou zakázku, která je předmětem této smlouvy, musí být předem s objednatelům projednáno, odsouhlaseno. Zhotovitel je povinen ve všech podzhotovitelských smlouvách zajistit závazek podzhotovitelů poskytnout subjektům provádějícím audit a kontrolu, nezbytné informace týkající se podzhotovitelských činností. V případě porušení tohoto ustanovení není objednatel povinen uhradit práce provedené podzhotovitelem.
4. Každá změna podzhotovitele musí být předem s objednatelům projednána a odsouhlasena.
5. Ke změně podzhotovitelů či dalších osob, jejichž prostřednictvím zhotovitel prokazoval jakoukoliv část kvalifikace v zadávacím řízení vedoucí k uzavření této smlouvy, je zhotovitel oprávněn po písemném odsouhlasení ze strany objednatelům a za předpokladu, že každý náhradní podzhotovitel či osoba bude splňovat požadovanou část kvalifikace jako podzhotovitel či osoba předchozí, a to ve stejném

- nebo větším rozsahu. Nový podzhotovitel musí splňovat kvalifikaci minimálně v rozsahu, v jakém byla prokázána v zadávacím řízení
6. Přerušeni provádění díla mohou provést zástupci objednatele i zhotovitele oprávnění podepsat tuto smlouvu a její dodatky. Přerušit provádění díla může v odůvodněných případech také technický dozor. Důsledky přerušeni provádění díla se řídí příslušnými ustanoveními občanského zákoníku.
 7. V případě, že objednatel převede řádně zhotovené a převzaté dílo na další subjekt, je zhotovitel povinen ve vztahu k tomuto dalšímu subjektu plnit veškeré závazky, které pro něj z této smlouvy vyplývají, zejména závazky týkající se záruční doby, záruky na jakost a uplatnění a odstranění vad díla. Zhotovitel tímto souhlasí s přechodem uvedených práv objednatele na nového vlastníka stavby.
 8. S výjimkou předchozího je možnost postoupení pohledávek, práv či povinností z této smlouvy na třetí stranu vyloučena, pokud se smluvní strany písemně nedohodnou jinak.
 9. Stane-li se některé ustanovení této smlouvy neplatné či neúčinné, nedotýká se to ostatních ustanovení této smlouvy, která zůstávají platná a účinná. Smluvní strany se v tomto případě zavazují dohodou nahradit ustanovení neplatné/neúčinné novým ustanovením platným/účinným, které nejlépe odpovídá původně zamýšlenému ekonomickému účelu ustanovení neplatného/neúčinného. Do té doby platí odpovídající úprava obecně závazných právních předpisů České republiky
 10. Vyskytnou-li se události, které jedné nebo oběma smluvním stranám částečně nebo úplně znemožní plnění jejich povinností podle této smlouvy, jsou povinny se o tomto bez zbytečného odkladu informovat a společně podniknout kroky k jejich překonání. Nesplnění této povinnosti zakládá právo na náhradu škody pro stranu, která se porušení této smlouvy v tomto bodě nedopustila.
 11. Objednatel je oprávněn v průběhu stavby požadovat po zhotoviteli umožnění kontroly konstrukčních vrstev třetími osobami. V případě zjištěných nedostatků je zhotovitel povinen zajistit nápravu zjištěného stavu.

Čl. XVII Dodatečné práce

1. Objednatel si vyhrazuje právo kdykoliv v průběhu plnění předmětu smlouvy bez uvedení důvodu snížit nebo zvýšit druh a rozsah jednotlivých prací či dodávek. V případě, kdy tyto práce či dodávky budou obsaženy v nabídkovém rozpočtu, který je součástí této smlouvy jako její příloha č. 2, se pro ocenění těchto víceprací či méněprací užije cen uvedených v tomto rozpočtu. Pokud tyto práce či dodávky při zvýšení rozsahu nebudou obsaženy v nabídkovém rozpočtu, stanoví se soupis stavebních prací, dodávek a služeb dle struktury cenové soustavy URS Praha a.s. Bez ohledu na ustanovení předchozích vět bude zadání těchto víceprací či méněprací vždy řešeno v souladu se Směrnicí.
2. Veškeré práce, které nejsou uvedeny v Čl. II a které nejsou předmětem nabídkového rozpočtu (položkou či výměrou), který je součástí této smlouvy jako příloha č. 2, jsou dodatečné práce a budou připuštěny pouze ve výjimečných odůvodněných případech.

3. O jakýchkoli dodatečných pracích musí být mezi objednatelem a zhotovitelem uzavřena samostatná písemná smlouva (dodatek k této smlouvě) s dohodnutím ceny a vlivu na termín předání díla dle této smlouvy. Zadání dodatečné práce musí být řešeno v souladu se ZZVZ.
4. Pokud zhotovitel provede dodatečné práce bez písemného souhlasu a písemné smlouvy (dodatku ke smlouvě o dílo) uzavřené s objednatelem, má objednatel právo odmítnout jejich úhradu.
5. V případě, že objednatel bude požadovat práce nad rámec rozsahu díla, případně omezení rozsahu díla, nebo při realizaci díla budou zjištěny skutečnosti, které nebyly v době podpisu této smlouvy známy, nebo při realizaci díla budou zjištěny skutečnosti odlišné od skutečností uvedených v příslušné projektové dokumentaci předané objednatelem, a smluvní strany tyto skutečnosti nemohly předvídat, jsou smluvní strany povinny řešit otázku výše ceny a případnou změnu doby plnění.
6. Objednatel bude zhotovitelem vždy předem informován, že určitá práce již není zahrnuta v původním sjednaném rozsahu díla, a zhotovitel není oprávněn začít s realizací víceprací předtím, než je objednatel písemně objedná a odsouhlasí jejich cenu.
7. Součástí veškerých případných dodatečných prací bude položkový nabídkový rozpočet a to i v elektronické podobě, s náležitostmi dle čl. III odst. 5 této smlouvy.

Čl. XVIII Závěrečná ustanovení

1. Práva a povinnosti smluvních stran touto smlouvou výslovně neupravené se řídí občanským zákoníkem.
2. Smluvní strany jsou si plně vědomy zákonné povinnosti od 1. 7. 2016 uveřejnit dle zákona č. 340/2015 Sb., o zvláštních podmínkách účinnosti některých smluv, uveřejňování těchto smluv a o registru smluv (zákon o registru smluv) tuto smlouvu včetně všech případných dohod, kterými se tato smlouva doplňuje, mění, nahrazuje nebo ruší, a to prostřednictvím registru smluv. Smluvní strany se dále dohodly, že tuto smlouvu zašle správci registru smluv k uveřejnění prostřednictvím registru smluv objednatel.
3. Smlouva nabývá platnosti dnem podpisu smluvních stran a účinnosti dnem jejího uveřejnění v registru smluv dle ust. § 6 odst. 1 zákona č. 340/2015 Sb., o registru smluv.
4. Ustanovení smlouvy je možno měnit nebo zrušit pouze písemnou formou – dodatkem podepsaným oprávněnými zástupci obou smluvních stran. Ukončením účinnosti této smlouvy nejsou dotčena ustanovení smlouvy týkající se převodu vlastnického práva, nároků z odpovědnosti za vady a ze záruky za jakost, nároků z odpovědnosti za škodu a nároků ze smluvních pokut, ustanovení o povinnosti mlčenlivosti a ochraně informací, ani další ustanovení a nároky, z jejichž povahy vyplývá, že mají trvat i po zániku této smlouvy.
5. Nedílnou součástí smlouvy tvoří tyto přílohy:
 - a. Přílohou č. 1 této smlouvy je specifikace díla a závazný harmonogram postupu prací.
 - b. Přílohou č. 2 této smlouvy je nabídkový rozpočet zhotovitele včetně závazných jednotkových cen (oceněný soupis stavebních prací, dodávek a služeb s výkazem výměr).

- c. Přílohou č. 3 této smlouvy je položkový rozpočet v elektronické podobě na datovém nosiči (CD) ve formátu dle této smlouvy v počtu dvou kusů, z nichž jeden obdrží objednatel a jeden zhotovitel.
6. Nedílnou součástí smlouvy jsou i údaje touto smlouvou neupravené a obsažené v:
- zadávací dokumentaci;
 - nabídce zhotovitele
7. Smluvní strany po jejím přečtení prohlašují, že tato smlouva byla sepsána na základě pravdivých údajů, nebyla ujednána v tísni ani za jinak jednostranně nevýhodných podmínek.
8. Zhotovitel ke dni podpisu této smlouvy prohlašuje, že není v úpadku dle platného a účinného insolvenčního zákona ani v likvidaci, a zavazuje se udržovat toto prohlášení v pravdivosti a objednatel bezodkladně informovat o všech skutečnostech, které mohou mít dopad na pravdivost, úplnost nebo přesnost předmětného prohlášení a o změnách v jeho kvalifikaci, kterou prokázal v rámci své nabídky na plnění veřejné zakázky.
9. V případě jakéhokoliv rozporu mezi zněním přílohy a vlastní smlouvy má přednost znění smlouvy.
10. Tato smlouva se vyhotovuje v 6 vyhotoveních, z nichž 2 obdrží objednatel č. 1, 2 obdrží objednatel č. 2 a 2 zhotovitel. Příloha č. 3 bude vyhotovena v počtu tří kusů.
11. Smluvní strany jsou povinny dodržovat ustanovení zákona č. 101/2000 Sb., o ochraně osobních údajů, ve znění pozdějších předpisů, zákona č. 106/1999 Sb., o svobodném přístupu k informacím, ve znění pozdějších předpisů, .

V Ostravě dne 27 09 2017

V Havířově dne 15.09.2017

.....
zástupkyně ředitele KPÚ pro MSK

předseda představenstva

V Brně dne 27 09 2017

člen představenstva

ředitel ŘSD ČR, Závodu Brno

KRYCÍ LIST ROZPOČTU

Objekt :	Název objektu : SO 03 Vedlejší polní cesta P29	JKSO :
Stavba :	Název stavby : REALIZACE SPOLEČNÝCH ZAŘÍZENÍ KPÚ BÍLOV - 1.etapa	SKP :
Projektant :	Počet měrných jednotek :	0
Objednatel :	Náklady na MJ :	0
Počet listů :	Zakázkové číslo :	
Zpracovatel projektu :	Zhotovitel :	AWT Rekultivace,a.s., Havířov-Pr.Suchá

ROZPOČTOVÉ NÁKLADY

Rozpočtové náklady II. a III. hlavy		Vedlejší rozpočtové náklady	
Z	Dodávka celkem	0	Zařízení staveniště
	Montáž celkem	0	13 296
R	HSV celkem	2 216 015	
N	PSV celkem	0	
ZRN	celkem	2 216 015	
	HZS	0	
	RN II.a III.hlavy	2 216 015	Ostatní VRN
	ZRN+VRN+HZS	2 229 312	0
			VRN celkem
			13 296

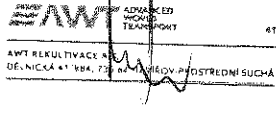
Vypracoval	Za zhotovitele	Za objednatele
Datum : 5.9.2017	Jméno : Datum : Podpis : 	Jméno : Datum : Podpis :
Základ pro DPH	0 % činí :	0 Kč
Základ pro DPH	9 % činí :	0 Kč
DPH	9 % činí :	0 Kč
Základ pro DPH	21 % činí :	2 229 312 Kč
DPH	21 % činí :	468 155 Kč
CENA ZA OBJEKT CELKEM		2 697 467 Kč

Poznámka :

Stavba :	REALIZACE SPOLEČNÝCH ZAŘÍZENÍ KPÚ BÍLOV - 1.etapa
Objekt :	SO 03 Vedlejší polní cesta P29

REKAPITULACE STAVEBNÍCH DÍLŮ

Stavební díl	HSV	PSV	Dodávka	Montáž	HZS
1 Zemní práce	1 641 763	0	0	0	0
4 Vodorovné konstrukce	29 172	0	0	0	0
5 Komunikace	52 484	0	0	0	0
99 Staveništní přesun hmot	492 597	0	0	0	0
CELKEM OBJEKT	2 216 015	0	0	0	0

VEDLEJŠÍ ROZPOČTOVÉ NÁKLADY

Název VRN	Kč	%	Základna	Kč
Zařízení staveniště		0,6	2 216 015	13 296
CELKEM VRN				13 296

Handwritten signature and date

Položkový rozpočet

Stavba :	REALIZACE SPOLEČNÝCH ZAŘÍZENÍ KPÚ BILOV - 1.etapa
Objekt :	SO 03 Vedlejší polní cesta P29

P.č.	Číslo položky	Název položky	MJ	množství	cena / MJ	celkem (Kč)	hmotnost / MJ	hmotnost celk.(t)	demhmot / MJ	demhmot celk.(t)
Díl: 1		Zemní práce								
1	111 10-1103.R00	Odstranění travin, rákosu na ploše nad 1 ha 1,2654+0,2173	har	1,48	12 000,00	17 792,40				
2	184 80-2111.R00	Chem. odplevelení před založ. postřikem, v rovině	m2	14 827,00	1,30	19 275,10				
3	252-34021.A	TOUCHDOWN QUATRO herbicid totální bal. po 5 l 1,4827*3	l	4,45	350,00	1 556,84	0,00100	0,00445		
4	111 20-1101.R00	Odstranění křovin i s kořeny na ploše do 1000 m2 200	m2	200,00	28,00	5 600,00				
5	111 20-1401.R00	Spálení křovin a stromů o průměru do 100 mm	m2	200,00	12,00	2 400,00				
6	111 20-1501.R00	Spálení větví stromů o průměru nad 100 mm 10	kus	10,00	65,00	650,00	0,00300	0,03000		
7	112 10-1101.R00	Kácení stromů listnatých o průměru kmene 10-30 cm	kus	10,00	150,00	1 500,00				
8	112 20-1101.R00	Odstranění pařezů pod úrovní, o průměru 10 - 30 cm	kus	10,00	251,00	2 510,00				
9	162 20-1441.R00	Vod.přemístění kmenů listnatých, D 30 cm do 2000 m	kus	10,00	200,00	2 000,00				
10	162 20-1451.R00	Vodorovné přemístění pařezů D 30 cm do 2000 m	kus	10,00	60,10	601,00				
11	121 10-1101.R00	Sejmutí ornice s přemístěním do 50 m viz položka č. 19	m3	1 966,40	25,00	49 160,00				
14	122 20-2203.R00	Odkopávky pro silnice v hor. 3 do 10000 m3 P29 - 678 m3	m3	678,00	59,50	40 341,00				
15	162 40-1102.R00	Vodorovné přemístění výkopku z hor.1-4 do 2000 m	m3	678,00	96,90	65 698,20				
16	171 10-1141.R00	Násyp pro silnice a železnice v množství 0,75 m3/m P29 - 4.584 m3	m3	5 566,20	114,00	634 546,80				
17	181 10-1102.R00	Úprava pláně v zářezech v hor. 1-4, se zhutněním objem ornice 9832 m2 x 0,1 m (mimo rozprostření) P29 - 8.947 m2	m2	8 947,00	6,70	59 944,90				
18	182 30-1131.R00	Rozprostření ornice, svah, tl. do 10 cm, nad 500m2	m2	9 832,00	12,00	117 984,00				
19	182 20-1101.R00	Svahování násypů P29 - 9832 m2	m2	9 832,00	34,40	338 220,80				
20	180 40-1212.R00	Založení trávníku lučního výsevem ve svahu do 1:2	m2	9 832,00	5,90	58 008,80				
21	005-72440	Směs travní hřištní III. - vysoká zátěž PROF1 9832/100*3*1,05	kg	309,71	120,00	37 164,96	0,00100	0,30971		
22	111 10-4312.R00	Pokosení trávníku lučního svah do 1:2, odvoz 20 km 9832*5*2	m2	98 320,00	1,90	186 808,00				
	Celkem za	1 Zemní práce				1 641 762,80		0,34416		
Díl: 4		Vodorovné konstrukce								
23	465 92-2113.R00	Kladení bet.desek do 1,5t, tl.do 20cm,výplň ornici 6*2,4*2	m2	28,80	170,00	4 896,00	0,02400	0,69120		
24	1	Panel bet. zatravňovací 1200/600/120 28,8/(1,2*0,6)*1,02	kus	40,80	595,00	24 276,00	0,16400	6,69120		
	Celkem za	4 Vodorovné konstrukce				29 172,00		7,38240		
Díl: 5		Komunikace								



32	564 26-1112.R00	Podklad ze štěrkopísku po zhutnění tloušťky 21 cm P29 sil. panely 2 x 4 ks 6 x 4 x 2 = 48 m2	m2	48,00	124,00	5 952,00	0,46705	22,41840		
39	597 96-1111.R00	Rigol dlážděný do lože z B7,5 tl.10 cm prefabrikát	m	2,00	736,00	1 472,00	0,44138	0,88276		
40	584 12-1111.R00	Osazení silničních panelů, lože z kameniva tl. 4 cm 4*6*2	m2	48,00	156,00	7 488,00	0,08350	4,00800		
41	593-81133	Panel silniční IZD 300/200/15 JP 6 tun 48/6*1,01	kus	8,08	4 650,00	37 572,00	2,24500	18,13960		
	Celkem za	5 Komunikace				52 484,00		45,44876		
Díl: 99		Staveništní přesun hmot								
55	998 22-2011.R00	Přesun hmot, pozemní komunikace, kryt z kameniva 4584*1,8	t	8 251,20	46,00	379 555,20				
56	998 22-2093.R00	Přesun hmot, komunikace z kameniva, příplatek 3 km	t	8 251,20	13,70	113 041,44				
	Celkem za	99 Staveništní přesun hmot				492 596,64				

KRYCÍ LIST ROZPOČTU

Objekt :	Název objektu : SO 04 Záchytný průleh PR3	JKSO :
Stavba :	Název stavby : REALIZACE SPOLEČNÝCH ZAŘIZENÍ KPÚ BÍLOV - 1.etapa	SKP :
Projektant :	Počet měrných jednotek :	0
Objednatel :	Náklady na MJ :	0
Počet listů :	Zakázkové číslo :	
Zpracovatel projektu :	Zhotovitel : AWT Rekultivace, a.s., Havířov-Pr. Suchá	

ROZPOČTOVÉ NÁKLADY

Rozpočtové náklady II. a III. hlavy		Vedlejší rozpočtové náklady	
	Dodávka celkem	0	Zařízení stavenišť
			5 768
Z	Montáž celkem	0	
R	HSV celkem	961 283	
N	PSV celkem	0	
ZRN	celkem	961 283	
HZS	0		
RN II.a III.hlavy	961 283	Ostatní VRN	0
ZRN+VRN+HZS	967 051	VRN celkem	5 768

Vypracoval	Za zhotovitele	Za objednatele
Datum : 5.9.2017	Jméno : Datum : Podpis : <div style="text-align: center;">   </div>	Jméno : Datum : Podpis :

Základ pro DPH	0 % činí :	
Základ pro DPH	9 % činí :	0 Kč
DPH	9 % činí :	0 Kč
Základ pro DPH	21 % činí :	967 051 Kč
DPH	21 % činí :	203 081 Kč
CENA ZA OBJEKT CELKEM		1 170 132 Kč

Poznámka :

AWT

Stavba : REALIZACE SPOLEČNÝCH ZAŘÍZENÍ KPÚ BÍLOV - 1.etapa
Objekt : SO 04 Záchytný průleh PR3

REKAPITULACE STAVEBNÍCH DÍLŮ

Stavební díl	HSV	PSV	Dodávka	Montáž	HZS
1 Zemní práce	617 378	0	0	0	0
4 Vodorovné konstrukce	159 422	0	0	0	0
91 Doplňující práce na komunikaci	103 810	0	0	0	0
99 Staveništní přesun hmot	80 673	0	0	0	0
CELKEM OBJEKT	961 283	0	0	0	0

VEDLEJŠÍ ROZPOČTOVÉ NÁKLADY

Název VRN	Kč	%	Základna	Kč
Zařízení staveniště		0,6	961 283	5 768
CELKEM VRN				5 768

Položkový rozpočet

Stavba :	REALIZACE SPOLEČNÝCH ZAŘÍZENÍ KPÚ BILOV - 1.etapa
Objekt :	SO 04 Záchytný průleh PR3

P.č.	Číslo položky	Název položky	MJ	množství	cena / MJ	celkem (Kč)	hmotnost / MJ	hmotnost celk.(t)	demhmot / MJ	demhmot celk.(t)
Díl: 1		Zemní práce								
1	184 80-2111.R00	Chem. odplevelení před založ. postřikem, v rovině 4259 m2	m2	4 259,00	1,30	5 536,70				
2	252-34021.A	TOUCHDOWN QUATRO herbicid totální bal. po 5 l 0,4259*3	l	3,98	350,00	1 391,46	0,00100	0,00398		
3	111 10-1103.R00	Odstranění travin, rákosu na ploše nad 1 ha PR3 - 4259 m2	har	0,43	12 000,00	5 110,80				
4	111 20-1102.R00	Odstranění křovin i s kořeny na ploše do 10000 m2 4259-1677 - PR3	m2	2 582,00	20,40	52 672,80				
5	111 20-1401.R00	Spálení křovin a stromů o průměru do 100 mm	m2	2 582,00	12,00	30 984,00				
6	121 10-1101.R00	Sejmutí ornice s přemístěním do 50 m PR3 - 3976 m2 x 0,2 m	m3	795,20	25,00	19 880,00				
7	125 20-3101.R00	Vykopávky kanálů pro zemědělské meliorace v hor. 3 PR3 - 806 m3	m3	806,00	112,00	90 272,00				
8	171 10-3101.R00	Zemní hrázky melioračních kanálů, z hor.1-4 PR3 - 276 m3 za ornici 3976 m2 x 0,1 = 397,6 m3	m3	673,60	159,00	107 102,40				
9	162 40-1102.R00	Vodorovné přemístění výkopku z hor.1-4 do 2000 m	m3	276,00	96,90	26 744,40				
10	181 10-1102.R00	Úprava pláně v zářezech v hor. 1-4, se zhutněním PR3 - 3851 m2	m2	3 851,00	6,70	25 801,70				
11	182 20-1101.R00	Svahování násypů PR3 - 3976 m2	m2	3 976,00	34,40	136 774,40				
12	182 30-1131.R00	Rozprostření ornice, svah, tl. do 10 cm, nad 500m2	m2	3 976,00	12,00	47 712,00				
13	180 40-1212.R00	Založení trávníku lučního výsevem ve svahu do 1:2	m2	3 976,00	5,90	23 458,40				
14	005-72473	Směs travní luční IV.-sušší a vlhčí podmínky PROFI 3976/100*3*1,05	kg	125,24	100,00	12 524,40	0,00100	0,12524		
15	111 10-4312.R00	Pokosení trávníku lučního svah do 1:2, odvoz 20 km	m2	3 976,00	1,90	7 554,40				
16	131 20-1101.R00	Hloubení nezapažených jam v hor.3 do 100 m3 2*8,8 (10*1,46+4,58*5,84+4,27*5,2)*0,43	m3	44,93	210,00	9 434,67				
17	132 20-1101.R00	Hloubení rýh šířky do 60 cm v hor.3 do 100 m3 2*2*2,7*0,7*0,3 (5,12*0,3+5,66*0,3)*0,7	m3	4,53	229,00	1 037,78				
18	171 20-1101.R00	Uložení sypaniny do násypů nezhutněných 44,927+4,5318+37,4	m3	86,86	35,70	3 100,86				
19	132 20-1201.R00	Hloubení rýh šířky do 200 cm v hor.3 do 100 m3 1*1*3,4*11	m3	37,40	275,00	10 285,00				
Celkem za		1 Zemní práce				617 378,17		0,12922		

Díl: 4	Vodorovné konstrukce								
20	451 56-1111.R00	Lože dlažby z kam. drobného drceného tl. do 10 cm 10*1,46+5,12*0,3+5,66*0,3	m2	17,83 17,83	88,90	1 585,09	0,20466	3,64909	
21	452 31-8510.R00	Zajišťovací práh z betonu s patkami i bez patek (5,3+5,0)*0,6*0,3 1,43*0,6*0,3*2*2	m3	2,88 1,85 1,03	3 333,00	9 611,04	2,48700	7,17151	
22	451 31-1531.R00	Podklad pod dlažbu z betonu V4 T0 B 12,5, do 20 cm	m2	79,00	651,00	51 429,00	0,49600	39,18400	
23	465 51-3127.R00	Dlažba z kamene na MC, s vyspárov. MCs, tl. 20 cm	m2	79,00	874,00	69 046,00	0,74400	58,77600	
24	457 53-1113.R00	Filtr.vrstvy z nezhuť.kam. hrubého drcen.63-125 mm	m3	37,40	742,00	27 750,80	1,89000	70,68600	
	Celkem za	4 Vodorovné konstrukce				159 421,93		179,46660	
Díl: 91	Doplňující práce na komunikaci								
29	919 52-1111.R00	Zřízení propustku z trub betonových/ŽB DN 80 cm	m	10,00	2 042,00	20 420,00	2,03363	20,33630	
30	592-22412	Trouba železobet hrdlová TZH-Q 800/2500 integro	kus	4,00	12 300,00	49 200,00	2,23200	8,92800	
31	919 53-5555.R00	Obetonování trub propustku betonem prostým B 10 1,25*8,5	m3	10,63 10,63	3 002,00	31 911,26	2,52730	26,86520	
32	919 73-5124.R00	Rezáni bet. trub tl. 15 - 20 cm 2*4,3	m	8,60 8,60	265,00	2 279,00	0,16012	1,37703	
	Celkem za	91 Doplnující práce na komunikaci				103 810,26		57,50653	
Díl: 99	Staveništní přesun hmot								
33	998 31-8011.R00	Přesun hmot pro meliorační kanály 0,267+203,205+123,139	t	326,61 326,61	247,00	80 672,92			
	Celkem za	99 Staveništní přesun hmot				80 672,92			

