

DOHODA O ROZVOJI UCELENÉ ČÁSTI IS ÚCL

uzavřená mezi:

Česká republika - Úřad pro civilní letectví

K letišti 1149/23, 160 08 Praha 6

IČO: 48134678 DIČ: neplátce DPH

Bankovní spojení: [REDAKCE]

číslo účtu: 3 [REDAKCE]

jednající jménem Ing. Josefem Radou,
dále jen „objednatel“

Osoby oprávněné jednat ve věcech této dohody:

[REDAKCE]
[REDAKCE]

na straně jedné

a

NOTIA Informační systémy, spol. s r. o.

Blanická 16, Praha 2,

Zapsána v obch. rejstříku vedeném Městským soudem v Praze odd. C., č. vložky 35797

Datum zápisu do OR: 6.3.1995

IČ: 62917731,

DIČ: CZ62917731,

bankovní spojení: [REDAKCE]

zastoupenou ředitelem Ing. Michalisem Michailidisem

dále jen „zhotovitel“

Osoba oprávněná jednat ve věcech této smlouvy:

Ing. Michalis Michailidis

na straně druhé

v souladu s čl. I. odst. 3 Smlouvy o dílo ze dne 1. 7. 2013 mezi oběma nadepsanými smluvními stranami

I. PŘEDMĚT DOHODY

1. Předmětem této dohody je závazek zhotovitele upravit stávající IS ÚCL o modul Portál pro autorizovanou veřejnost dle specifikace v příloze 1 této dohody a závazek objednatele aktivně přitom spolupracovat a hradit sjednanou cenu.

II. TERMÍN PLNĚNÍ

1. Termín plnění je nejpozději do 10.12.2017.



III. MÍSTO PLNĚNÍ

1. Místem plnění díla podle této dohody je Úřad pro civilní letectví České republiky, letiště Praha - Ruzyně.

IV. CENA A ZPŮSOB PLACENÍ

1. Cena za rozvoj ucelené části IS ÚCL je stanovena v souladu čl. III. a VII. Smlouvy o dílo ze dne 1. 7. 2013 a její celková výše bez DPH činí 232.231,40 Kč. Cena částky s DPH bude vypočtena dle zákonné sazby a výši. Dle současné výše DPH je celková cena s DPH 281.000,-Kč

2. Oprávnění fakturovat částku vzniká na základě potvrzeného předávacího protokolu. Na základě předávacího protokolu vystaví zhotovitel fakturu (daňový doklad) se splatností 21 dní.

3. Platební podmínky

Objednatel se zavazuje, že uhradí fakturovanou cenu dle cenového ujednání a v dohodnutých lhůtách splatnosti.

Zhotovitel vystaví fakturu s těmito náležitostmi:

- označení faktury a číslo,
- název a sídlo zhotovitele a objednatele,
- předmět plnění,
- cena díla.

4. Objednatel se zavazuje zaplatit fakturu do 21 dnů po jejím doručení. V pochybnostech se má za to, že faktura byla doručena třetího dne po datu odeslání.

V. PRÁVA A POVINNOSTI SMLUVNÍCH STRAN

1. Objednatel je oprávněn kontrolovat provádění díla.

2. Objednatel se zavazuje poskytovat zhotoviteli úplné, pravdivé a včasné informace potřebné k řádnému plnění závazků zhotovitele.

3. Objednatel se dále zavazuje umožnit zhotoviteli a jeho pracovníkům plný přístup k vlastnímu programovému vybavení a k automatizovanému i neautomatizovanému informačnímu systému v rozsahu nezbytném pro řádné plnění této smlouvy.

4. V případě prodlení zhotovitele s plněním termínů podle této smlouvy je objednatel oprávněn požadovat zaplacení smluvní pokuty ve výši 0,5% z ceny fakturované části díla za každý den prodlení.

VI. ZÁRUKA, ZÁRUČNÍ A POZÁRUČNÍ SERVIS

1. Zhotovitel poskytuje záruku na vady jím dodávaného díla.

2. Záruční doba činí 12 měsíců a začíná běžet ode dne předání.

3. Zhotovitel se zavazuje, že reklamované nedostatky díla bude odstraňovat po dobu záruky bezplatně a v co nejkratší době maximálně do 10 pracovních dnů od jeho převzetí. Reklamované nedostatky musí být objednatelem předávány bez zbytečného prodlení písemnou formou. Zhotovitel reklamaci převezme a písemně potvrdí nejpozději do dvou pracovních dnů.



4. Pozáruční servis bude v případě zájmu Objednatele poskytován na základě zvláštní smlouvy mezi smluvními stranami.

VII. ODSTOUPENÍ OD DOHODY

1. Zhotovitel je oprávněn od dohody odstoupit v případě:
 - i) že je objednatel v prodlení delším než 30 dnů od data splatnosti daňového dokladu vystaveného v souladu s touto smlouvou. Nároky zhotovitele na úhradu dosud řádně a včas poskytnutých plnění zůstávají odstoupením od smlouvy nedotčeny,
 - ii) že objednatel ani po opakované výzvě obsahující dodatečnou lhůtu neposkytl součinnost nezbytnou k plnění dle této smlouvy. Nároky zhotovitele na úhradu dosud řádně a včas poskytnutých plnění zůstávají odstoupením od smlouvy nedotčeny.
2. Objednatel je oprávněn od dohody odstoupit v případě, že zhotovitel je v prodlení s plněním oproti termínu této smlouvy delším než 30 dnů a ani po výzvě stanovující dodatečnou lhůtu k dokončení plnění nepředal plnění objednateli.

VIII. ZÁVĚREČNÁ UJEDNÁNÍ

1. Tato dohoda nabývá platnosti dnem podpisu smluvních stran a účinnosti dnem zveřejnění v registru smluv.
2. Ve všech otázkách výslovně neupravených touto dohodou se postupuje podle ustanovení Smlouvy o dílo uzavřené mezi stranami dne 1. 7. 2013. V otázkách neupravených ani touto smlouvou o dílo se postupuje podle obecně závazných právních předpisů ČR.
3. Tato dohoda je vyhotovena ve čtyřech vyhotoveních, z nichž každá strana obdrží dvě.
4. Dohoda může být změněna nebo zrušena pouze písemnou dohodou smluvních stran.
5. Veškeré případné spory vzešlé z této dohody nebo vzniklé v souvislosti s touto dohodou se smluvní strany pokusí řešit smírným jednáním.
6. Smluvní strany prohlašují, že tato dohoda byla uzavřena na základě jejich skutečné a svobodné vůle, což stvrzují vlastnoručními podpisy svých oprávněných zástupců.

V Praze 30. 10. 2017

V Praze 1. 11. 2017

Za objednatele
Ing. Josef Rada

Ing. Michalis Michailidis



Portál pro autorizovanou veřejnost III

Správa zkoušek

POPIS SOUČASNÉHO STAVU

V současné době ÚCL provozuje dva informační weby. Informační web pro širokou veřejnost <http://www.caa.cz> a portál pro autorizovanou veřejnost <http://portal.caa.cz>, jehož původním cílem bylo postupně převzít funkcionalitu portálu pro širokou veřejnost. V průběhu používání portálu pro autorizovanou veřejnost však byl původní cíl změněn a portál se dál vyvíjel jako specializovaný. Postupně do něj byla zahrnuta funkcionalita:

- Letecký rejstřík pro širokou veřejnost
- Ověřování ROS
- Letecký rejstřík pro autorizovanou veřejnost
- Zdravotní průkaz
- Profil uživatele včetně přehledu
 - odborností
 - kvalifikací
 - průkazů
 - naplánovaných zkoušek

POŽADAVKY ÚCL

AUTORIZOVANÁ VEŘEJNOST

Umožnit autorizované veřejnosti jednoduchou a efektivní správu zkoušek jak na stolních počítačích, tak i na mobilních zařízeních s možností využití nativních aplikací pro jednotlivé platformy. Původní koncepce stejné grafické podoby portálu pro autorizovanou veřejnost a portálu pro širokou veřejnost již nemusí být dodržena vzhledem k plánovanému využití responzivity jednotlivých prvků pro lepší práci na mobilních zařízeních.

PRACOVNÍCI ÚCL

Na straně vnitřních procesů ÚCL je záměrem snížit pracnost u pracovníků Oddělení zkoušek personálu pomocí plné automatizace procesu přihlašování na zkoušky. Se správou obsahu ze strany pracovníků ÚCL se nepočítá.

TECHNOLOGICKÉ POŽADAVKY

- Nahrazení jednosměrného přístupu ze strany vnitřní databáze ÚCL do portálu na obousměrný
- Použití technologií umožňujících v budoucnu možnost tvorby nativních aplikací pro jednotlivé procesy uvnitř ÚCL
- Konsolidace řešení do prostředí Hyper-v (současná podoba portálu neumožňuje hladký běh v prostředí Hyper-v z důvodu neexistence nativních ovladačů OEL 5 pro Hyper-v)



- Dlouhodobá podpora (Basic Support současného řešení postaveném na OEL 5 končí v lednu 2017)
- Možnost postupného přesunu funkcionalit z původního portálu pro autorizovanou veřejnost
- Připravenost aplikace na vícejazyčný provoz (minimálně pro ČJ a AJ)

NÁVRH ŘEŠENÍ

TECHNOLOGICKÉ ŘEŠENÍ

Pro chod virtuálního serveru v prostředí Hyper-v bude použit operační systém Oracle Linux 7, který má plnou podporu běhu v prostředí Hyper-v a Basic Support do června 2024. Samotná aplikace bude provozována na aplikačním serveru NodeJS, před kterým bude použit Nginx jako proxy. Virtuální stroj nebude obsahovat vlastní databázi a bude tak závislý na hlavní databázi, do které bude přistupovat přes ovladač node-oracledb. Aplikace bude zobrazovat texty pomocí zabudovaného slovníku. Překlad do jiného jazyka tedy bude tvořen přidáním nového slovníku do aplikace. Veškeré popsané funkcionality budou vyžadovat přihlášení uživatele.

PROFIL UŽIVATELE (KOPIE FUNKCIONALITY)

Profil uživatele bude obsahovat informace o:

- Jména (*)
- Příjmení (*)
- Kontaktní adresa
- Email (*)
- Telefon

V profilu bude rovněž uživateli umožněno změnit si heslo.

ODBORNOSTI A KVALIFIKACE (KOPIE FUNKCIONALITY)

Seznam odborností bude obsahovat informace o:

- Názvu odbornosti

PRŮKAZY (KOPIE FUNKCIONALITY)

Seznam průkazů bude obsahovat informace o:

- Názvu průkazu
- Platnosti do
- Datumu zdravotní prohlídky
- Čísle průkazu

PLÁN ZKOUŠEK (NOVÁ FUNKCIONALITA)

Seznam naplánovaných zkoušek

Bude obsahovat informace o:

- Datumu zkoušky



- Času zkoušky
- Trvání zkoušky
- Předmětu zkoušky
- Místu zkoušky a PC
- Pokusu

Umožní zrušení termínu zkoušky kliknutím na příslušné tlačítko. Před samotným smazáním se objeví dialog pro potvrzení smazání termínu zkoušky.

NAPLÁNOVAT ZKOUŠKU

Uzávěrka přihlášek na každý zkušební termín je ve 12:00 předcházejícího pracovního dne.

Uchazeč se může přihlásit na konkrétní zkušební termín až poté, co dodá na ÚCL přihlášku na zkoušku z odbornosti a příslušný certifikát o absolvovaném kurzu teoretické výuky. Teprve poté mu referent ÚCL zapíše odbornost ke zkouškám, vygeneruje předměty a uživateli zašle autorizační kód pro přihlášení.

Po kliknutí na příslušné tlačítko se objeví formulář pro přihlášení na zkoušku, který bude obsahovat:

1. Seznam odborností, u kterých může žadatel plánovat zkoušku. Pokud bude některá odbornost blokována bude "zašedlá".
Žadatel musí vybrat aktivní odbornost.
2. Seznam předmětů k vybrané aktivní odbornosti. Pokud bude některý předmět blokováný, bude "zašedlý". Předměty s omezeným plánováním budou zvýrazněné.
Žadatel musí vybrat předmět.
3. Seznam dnů (rozbalovací nabídka se dny, kdy je možné zkoušku absolvovat)
4. Čas (čas, kdy ve vybraném dni je možné zahájit zkoušku, krok 30 minut)

Jednotlivé položky se budou postupně povolovat. Po odeslání formuláře se odešle email s potvrzením rezervace termínu a objeví se hláška:

„Děkujeme za odeslání požadavku na zkoušky. Potvrzení o zarezervování termínu zkoušky jsme Vám zároveň zaslali na Váš email.“

Rezervace a zrušení termínu zkoušky bude protokolováno.

Omezení plánování.

Uchazeč, který už vyčerpal 6 zkušebních bloků, nebo 4 pokusy z určitého předmětu, nebo 18 měsíců doby trvání celé zkoušky, tedy v celé zkoušce neuspěl, musí být blokováán, aby se dále nemohl přihlašovat.

Uchazeč, který byl přistižen při podvádění a dostal za to 12 měsíců „zaracha“, musí být blokováán 12 měsíců, aby se v této době nemohl přihlašovat.

Uchazeč, který neuspěl v určitém předmětu, musí být blokováán, aby se na tento předmět nemohl přihlásit tentýž měsíc, ale nejdříve až další měsíc.

Uchazeč, který reklamuje otázku z určitého předmětu, musí být blokováán, aby se nemohl na tento předmět přihlásit, dokud není reklamace vyřízena, nebo ji on sám nezrušil.



STAV PŘED ZMĚNOU

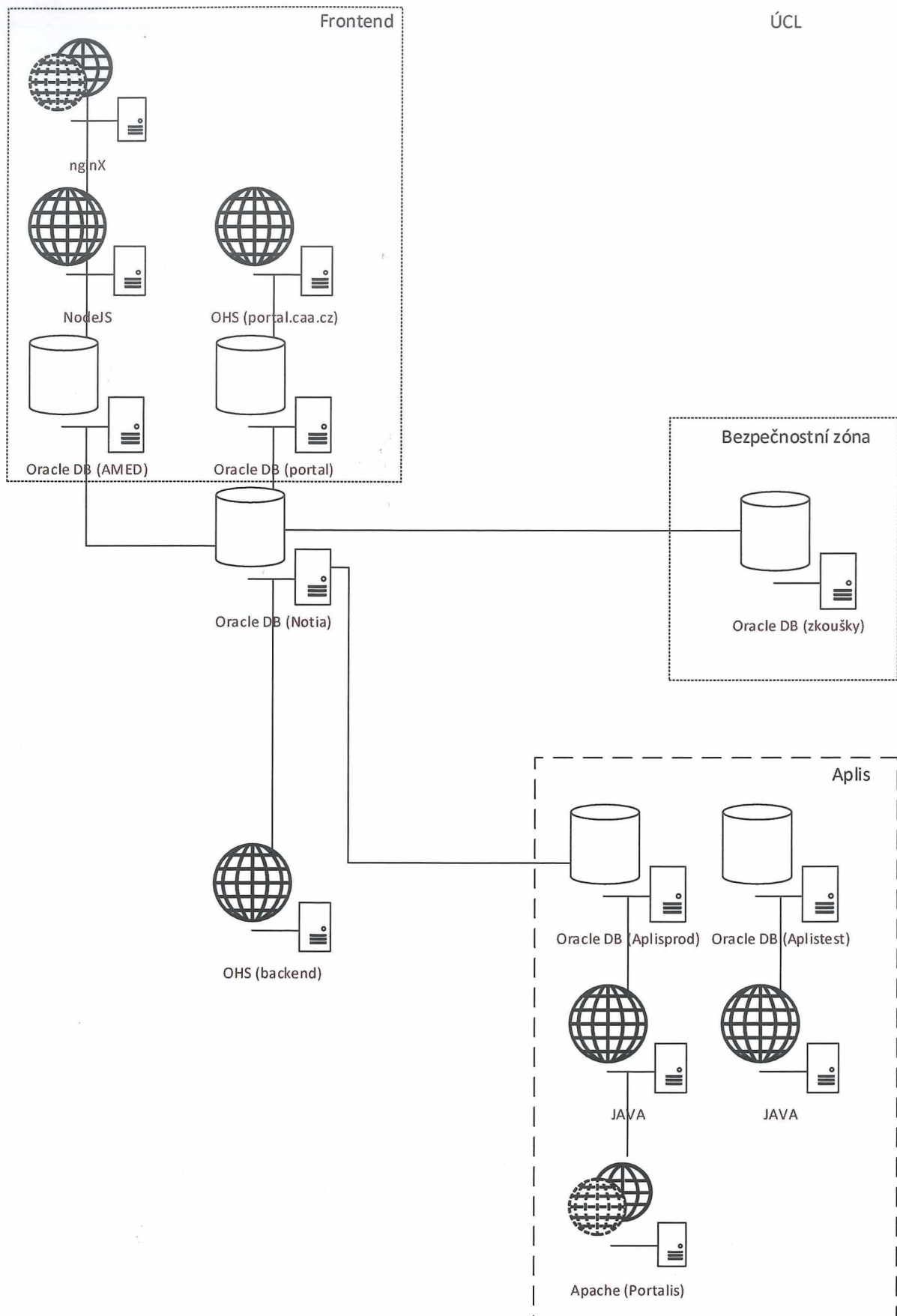

STAV PO ZMĚNĚ

