

Rámcová dohoda

„Dodávky užitkových vozidel pro resort dopravy 2017 – část F“

uzavřená v souladu s § 2079 a násl. zákona č. 89/2012 Sb., občanský zákoník, ve znění pozdějších předpisů (dále jen „OZ“) a v souladu s ustanovením § 131 zákona č. 134/2016 Sb., o zadávání veřejných zakázek, ve znění pozdějších předpisů (dále jen „ZZVZ“)

Smluvní strany

Státní fond dopravní infrastruktury

se sídlem: Sokolovská 1955/278, 190 00 Praha 9
zastoupený: Ing. Zbyňkem Hořelicou, ředitelem SFDI
IČO: 70856508
bankovní spojení: ČNB Praha
číslo účtu: 10006-9324001/0710
kontaktní osoba: [REDAKCE]

a

Česká republika – Ministerstvo dopravy

se sídlem: nábřeží Ludvíka Svobody 1222/12, 110 15 Praha 1
IČO: 66003008
zastoupená: Ing. Danem Ťokem, ministrem,
jejíž jménem jedná Státní fond dopravní infrastruktury na základě uzavřené smlouvy o centralizovaném zadávání CES 21/2017 ze dne 27. 7. 2017

a

Centrum dopravního výzkumu, v.v.i.

se sídlem: Líšeňská 33a, 602 00 Brno
IČO: 44994575
zastoupené: Ing. Jindřichem Fričem, Ph.D., ředitelem,
jejímž jménem jedná Státní fond dopravní infrastruktury na základě uzavřené smlouvy o centralizovaném zadávání CES 21/2017 ze dne 27. 7. 2017

a

Centrum služeb pro silniční dopravu

se sídlem: nábřeží Ludvíka Svobody 1222/12, 110 15 Praha 1
IČO: 70898219
zastoupené: Mgr. Daliborem Sadovským, ředitelem,
jejímž jménem jedná Státní fond dopravní infrastruktury na základě uzavřené smlouvy o centralizovaném zadávání CES 21/2017 ze dne 27. 7. 2017

a

Správa železniční dopravní cesty, státní organizace

se sídlem: Dlážděná 1003/7, 110 00 Praha 1
IČO: 70994234
zastoupená: Ing. Pavlem Surým, generálním ředitelem,
jejíž jménem jedná Státní fond dopravní infrastruktury na základě uzavřené smlouvy o centralizovaném zadávání CES 21/2017 ze dne 27. 7. 2017

a

Česká republika - Drážní inspekce

se sídlem: Těšnov 5, 110 00 Praha 1
IČO: 75009561
zastoupená: Mgr. Janem Kučerou, generálním inspektorem
jejíž jménem jedná Státní fond dopravní infrastruktury na základě uzavřené smlouvy o centralizovaném zadávání CES 21/2017 ze dne 27. 7. 2017

(dále jen „*Kupující*“)

a

AUTO IN s. r. o.

se sídlem: Poděbradská 292, 530 09 Pardubice
Doručovací adresa: Kutnohorská 217/3, 500 04 Hradec Králové 4
zastoupená: Ing. Milošem Pavlíčkem a Ing. Markem Šimíkem, jednatelem
IČO: 25298828
DIČ: CZ25298828
bankovní spojení: [redacted]
číslo účtu: [redacted]
kontaktní osoba: [redacted]
e-mail: [redacted]
zapsána: u Krajského soudu v Hradci Králové, oddíl C vložka 13920

(dále jen „*Prodávající*“)

Článek I.

Účel dohody

- 1.1 Účelem této Rámcové dohody (dále také jen „Smlouva“) je stanovení práv a povinností při zajištění dodávek předmětu této Smlouvy. Smlouva vymezuje veškeré podmínky plnění ve smyslu § 131 odst. 1 ZZVZ. Na základě této Smlouvy bude Kupující zadávat veřejné zakázky postupem dle § 134 odst. 1 ZZVZ.
- 1.2 Tato Smlouva je uzavírána mezi Prodávajícím a Kupujícím na základě výsledků zadávacího řízení za účelem realizace veřejné zakázky s názvem „Dodávky užitkových vozidel pro resort dopravy 2017“ – část F, evidenční č. ve VVZ Z2017-016722 (dále jen „Veřejná zakázka“), neboť nabídka Prodávajícího byla vyhodnocena jako nejvhodnější.
- 1.3 Prodávající vyjadřuje podpisem této Smlouvy svůj souhlas s tím, že jednotliví Kupující mohou a budou na základě této Smlouvy svým jménem a na svůj účet vyzývat k poskytnutí plnění Prodávajícího.

Článek II.

Předmět Smlouvy

- 2.1 Předmětem této Smlouvy je povinnost Prodávajícího dodat Kupujícímu vozidla dle specifikace uvedené v příloze č. 2 této Smlouvy (dále také „Zboží“) za podmínek upravených v zadávacích podmínkách na Veřejnou zakázku, v nabídce podané Prodávajícím v rámci zadávacího řízení na Veřejnou zakázku, za podmínek uvedených dále v této Smlouvě a jejích přílohách a dle požadavku Kupujícího uvedeného ve výzvě k poskytnutí plnění podle čl. IV. této Smlouvy.
- 2.2 Prodávající se zavazuje, že Zboží bude mít vlastnosti stanovené ve všech právních předpisech a technických normách, které se vztahují ke Zboží, a že si tyto vlastnosti zachová po dále uvedenou záruční dobu.
- 2.3 Veškerá vozidla musejí být schválena pro provoz na pozemních komunikacích v souladu se zákonem č. 56/2001 Sb., o podmínkách provozu vozidel na pozemních komunikacích a o změně zákona č. 168/1999 Sb., o pojištění odpovědnosti za škodu způsobenou provozem vozidla a o změně některých souvisejících zákonů (zákon o pojištění odpovědnosti z provozu vozidla), ve znění zákona č. 307/1999 Sb., kterým se mění zákon č. 168/1999 Sb., o pojištění odpovědnosti za škodu způsobenou provozem vozidla a o změně některých souvisejících zákonů (zákon o pojištění odpovědnosti z provozu vozidla), ve znění pozdějších předpisů. Bude-li Prodávající na základě této Smlouvy dodávat jiná (novější) vozidla, musí i tato vozidla splňovat podmínky dle předchozí věty.

Článek III.

Cena a platební podmínky

- 3.1 Prodávající se zavazuje dodávat Zboží dle této Smlouvy Kupujícímu nejvýše za ceny uvedené v příloze č. 1 této Smlouvy.
- 3.2 Jednotkové ceny za Zboží jsou konečné, závazné a obsahují všechny případné náklady Prodávajícího s dodávkou Zboží včetně souvisejících poplatků.
- 3.3 Rozsah nadstandardní výbavy, která je uvedena v příloze č. 1 této Smlouvy, je maximální, a zároveň pro Kupujícího variabilní. Kupující je oprávněn ve výzvě k poskytnutí plnění, jejíž součástí bude vždy příloha č. 1 této Smlouvy, změnit rozsah nadstandardní výbavy vozidel. V případě snížení rozsahu položek nadstandardní výbavy je Prodávající povinen snížit celkovou cenu za vozidlo o cenu neodebíraných položek nadstandardní výbavy. Tím se rozumí, že požadavek na nadstandardní výbavu bude buď sortimentně a početně užší než jsou položky nadstandardní výbavy uvedené v příloze č. 1 Smlouvy nebo jim bude roven. Při užším rozsahu nadstandardní výbavy bude v příslušné položce nadstandardní výbavy, která nebude Kupujícím požadována, snížena celková cena vozidla.
- 3.4 Cenu za dodané Zboží zaplatí Kupující Prodávajícímu bezhotovostním převodem na bankovní účet Prodávajícího uvedený v záhlaví této Smlouvy na základě daňového dokladu (faktury) vystaveného Prodávajícím. Případnou změnu čísla účtu je Prodávající povinen Kupujícímu písemně oznámit a na zpětný dotaz Kupujícího opětovně písemně potvrdit, jinak je Kupující oprávněn vrátit fakturu Prodávajícímu podle odst. 3.7 tohoto článku.
- 3.5 Splatnost faktury je 30 dní ode dne podepsání protokolu o předání a převzetí Zboží podle odst. 5.3 této Smlouvy. Povinnost Kupujícího zaplatit Kupní cenu ve lhůtě její splatnosti je splněna pokud nejpozději v poslední den splatnosti bude příslušná částka z účtu Kupujícího připsána ve prospěch účtu Prodávajícího. Kupující nebude Prodávajícímu poskytovat na plnění předmětu Smlouvy žádné zálohy. Platby budou probíhat výhradně v Kč (CZK), rovněž veškeré cenové údaje na faktuře budou v této měně.

- 3.6 Faktura bude obsahovat náležitosti daňového a účetního dokladu podle zákona č. 563/1991 Sb., o účetnictví, ve znění pozdějších předpisů, a zákona č. 235/2004 Sb., o dani z přidané hodnoty, ve znění pozdějších předpisů (jedná se především o označení faktury a její číslo, obchodní firmu/název, sídlo a IČO Prodávajícího, předmět Smlouvy, bankovní spojení, fakturovanou částku bez/včetně DPH), a náležitosti obchodní listiny dle § 435 OZ. Faktura bude označena číslem smlouvy z evidence smluv Kupujícího (viz záhlaví této Smlouvy).
- 3.7 Kupující je oprávněn vrátit fakturu do konce doby splatnosti, pokud bude obsahovat nesprávné náležitosti či údaje nebo pokud požadované náležitosti a údaje nebude obsahovat vůbec. V takovém případě se doba splatnosti přerušuje a nová doba splatnosti počíná běžet ode dne doručení opravené nebo doplněné faktury Kupujícímu. Kupující není v takovém případě v prodlení se zaplacením faktury.

Článek IV.

Způsob zadání veřejné zakázky na základě Smlouvy

- 4.1 Kupující zadává dílčí veřejnou zakázku podle této Smlouvy na základě písemné výzvy k poskytnutí plnění, jejíž vzor tvoří přílohu č. 3 této Smlouvy, v souladu s ustanovením § 134 odst. 1 ZZVZ.
- 4.2 Písemná výzva k poskytnutí plnění (dále také „objednávka“) bude obsahovat:
- a) identifikační údaje Kupujícího,
 - b) vymezení Zboží, které má být dodáno, zejména specifikace předmětu plnění vč. případných požadavků na nadstandardní výbavu; za tímto účelem bude součástí vždy vyplněná příloha č. 1 této Smlouvy,
 - c) cenu za Zboží, vč. uvedení cen nadstandardní výbavy, pokud má být předmětem plnění,
 - d) místo a lhůtu dodání Zboží.
- 4.3 Kupující zašle písemnou objednávku na adresu Prodávajícího uvedenou v této Smlouvě. Kupující tímto předem vylučuje akceptaci objednávky s dodatkem nebo odchylkou, která by představovala snížení kvality plnění dle této Smlouvy v neprospěch Kupujícího. Prodávající se zavazuje písemně akceptovat objednávku nejpozději do 5 pracovních dnů ode dne doručení výzvy.
- 4.4 Předpokladem zadání dílčí veřejné zakázky Prodávajícímu je doručení písemné akceptace objednávky ze strany Prodávajícího Kupujícímu, čímž je uzavřena dílčí kupní smlouva (dále jen „dílčí smlouva“). Za písemnou formu se pro účely této Smlouvy považuje i forma elektronická. V případě povinnosti Kupujícího k uveřejnění kupní smlouvy dle zákona č. 340/2015 Sb., o zvláštních podmínkách účinnosti některých smluv, uveřejňování těchto smluv a o registru smluv (zákon o registru smluv), ve znění pozdějších předpisů, je účinnost dílčí smlouvy dána uveřejněním v registru smluv.
- 4.5 V případě, že v průběhu trvání této Smlouvy přestane být některý z modelů vozidel specifikovaných v Příloze č. 2 Smlouvy vyráběn a Prodávající již nebude mít možnost jej dodávat, je Prodávající povinen o této skutečnosti Státní fond dopravní infrastruktury písemně informovat a současně se Prodávající zavazuje nabídnout za stejnou cenu jiný model vozidla stejných nebo lepších technických parametrů jaké měl model vozidla, který má být novým modelem nahrazen, přičemž současně musí být splněna podmínka, že pořizovací cena za jedno vozidlo a jednotkové ceny položek nadstandardní výbavy pro dané vozidlo budou stejné nebo nižší, než u modelu vozidla uvedeném v příloze č. 2 Smlouvy, který má být novým modelem vozidla nahrazen. Pokud bude Kupující s navrženou změnou modelu vozidla souhlasit, bude v souladu s tím formou uzavřeného Dodatku ke Smlouvě upravena Příloha č. 2 Smlouvy.

- 4.6 V případě, že v průběhu trvání této Smlouvy dojde ke změně parametru některého vozidla uvedeného v příloze č. 2 Smlouvy, je Prodávající povinen tuto skutečnost písemně oznámit Státnímu fondu dopravní infrastruktury. Přílohou takového oznámení bude nová specifikace vozidla. Pokud bude Kupující s navrženou změnou technických parametrů vozidla souhlasit, bude v souladu s tím formou uzavřeného Dodatku ke Smlouvě upravena Příloha č. 2 Smlouvy.
- 4.7 Prodávající je povinen dodat Zboží nejpozději do 180 kalendářních dnů ode dne účinnosti dílčí smlouvy. Zboží je možné dodat postupně dle požadavků Kupujícího uvedených v objednávce.

Článek V.

Předání a převzetí zboží

- 5.1 Prodávající před předáním Zboží Kupujícímu zajistí v souladu s touto Smlouvou a dílčí smlouvou na vlastní náklady veškeré technické a právní předpoklady potřebné pro převzetí Zboží Kupujícím a pro uvedení vozidla do provozu. Prodávající je zejména povinen zajistit na vlastní náklady řádné přihlášení a registraci vozidel na příslušném registračním úřadě v souladu s obecně závaznými právními předpisy. Jako vlastník, resp. provozovatel vozidla musí být při registraci uveden v technickém průkaze příslušný Kupující. Vozidla musejí být opatřena registrační značkou pevně upevněnou k vozidlu v souladu platnou právní úpravou. Na všech vozidlech musí být proveden kompletní předprodejní servis. Vozidla musejí být zcela připravena k okamžitému provozu na pozemních komunikacích (včetně naplnění všech provozních kapalin na úroveň dle doporučení výrobce a min. 10 l pohonných hmot v nádrži) a musejí být dodána včetně pneumatik se zimním i letním profilem, odpovídající hmotnostním a rychlostním specifikacím daného vozidla, pocházející z prvovýroby (tzn. nesmí se jednat o protektory). Na vozidlech budou namontovány pneumatiky v závislosti na období předání příslušného vozidla. Vozidla mohou mít v okamžiku předání na tachometru zaznamenáno maximálně 150 ujetých kilometrů.
- 5.2 Místem plnění je celá Česká republika. Místem dodání vozidel jsou nejbližší autorizovaná obchodní místa dodavatelů vozidel pro příslušná odběrná místa jednotlivých organizací (viz příloha č. 4 Smlouvy), pro které budou vozidla pořizována. Konkrétní místa plnění včetně adres budou uvedena v jednotlivých objednávkách. Prodávající na své náklady zajistí dodání vozidel do jednotlivých míst dodání. Na základě změny místa plnění nelze ani dohodou mezi Prodávajícím a Kupujícím, ani jednostranným právním jednáním Prodávajícího měnit cenu Zboží dodávaného na základě dílčí smlouvy.
- 5.3 O předání a převzetí Zboží dle této Smlouvy bude sepsán protokol podepsaný odpovědnými zástupci Prodávajícího a Kupujícího. V případě zjištěných nedostatků bude v tomto protokolu uvedena i tato skutečnost s konkrétním vymezením zjištěných vad u dodaného Zboží včetně způsobu a termínu jejich odstranění. Zboží je řádně předáno až podpisem protokolu. Kupující je oprávněn protokol nepodepsat a Zboží nepřevzít až do doby dodání bezvadného Zboží Prodávajícím.
- 5.4 Prodávající bere na vědomí, že na základě požadavku Kupujícího uvedeného v příslušné objednávce, je povinen v místě, kde bude prováděn předprodejní servis vozidel, umožnit, po administrativním předání vozidla, přístup zaměstnanci Kupujícího za účelem montáže GPS jednotky systému sledování provozu vozidel Kupujícího.
- 5.5 Vlastnické právo ke Zboží přechází z Prodávajícího na Kupujícího okamžikem převzetí Zboží Kupujícím a současně tím přechází na Kupujícího nebezpečí škody na Zboží.

Článek VI.

Záruka za jakost, smluvní pokuta, úrok z prodlení

- 6.1 Prodávající poskytuje Kupujícímu na Zboží záruku za jakost v délce uvedené v příloze č. 2, této Smlouvy.
- 6.2 Vady na Zboží zjištěné v záruční době musí Kupující uplatnit u Prodávajícího na základě reklamačního protokolu bez zbytečného odkladu poté, co se o nich dozví. Prodávající je povinen takové vady odstranit bez nároku na finanční plnění ze strany Kupujícího nebo navýšení ceny Zboží.
- 6.3 Běh záruční doby začíná ode dne převzetí Zboží Kupujícím. Záruční doba neběží po dobu, po kterou Kupující nemůže užívat Zboží pro jeho vady, za které odpovídá Prodávající.
- 6.4 Lhůta pro vyřízení reklamace včetně odstranění vady činí 30 kalendářních dnů ode dne doručení reklamačního protokolu Prodávajícímu, který lze zaslat i na e-mail Prodávajícího uvedený v této Smlouvě. V pochybnostech se má za to, že dnem doručení se rozumí třetí den ode dne odeslání reklamačního protokolu Kupujícím na e-mail Prodávajícího uvedený v této Smlouvě. V případě, že nebude vada odstraněna do 30 kalendářních dnů ode dne doručení reklamačního protokolu Prodávajícímu, je Prodávající povinen uhradit smluvní pokutu ve výši 2 000 Kč za každý kalendářní den prodlení.
- 6.5 Kupující má právo na úhradu nutných nákladů, které mu vznikly v souvislosti s uplatněním práv z vad Zboží.
- 6.6 Za vady vzniklé v záruční době nebudou považovány ty vady, které byly způsobeny nesprávnou obsluhou nebo údržbou Zboží nebo úmyslným či neúmyslným poškozením Zboží Kupujícím nebo nepovolanou osobou, případně jakýmikoli jinými zásahy, jednáními nebo skutečnostmi nastalými na straně Kupujícího.
- 6.7 V případě vadného plnění má Kupující právo na odstranění vady dodáním nového Zboží bez vady nebo dodáním chybějícího Zboží, na odstranění vady opravou Zboží, na přiměřenou slevu nebo odstoupení od dílčí smlouvy Kupujícím. Smluvní strany se dohodly, že za podstatné porušení dílčí smlouvy, příp. Smlouvy bude považováno zejména:
- nemožnost odstranění vady dodaného Zboží;
 - prodlení Prodávajícího s dodáním Zboží o více než 10 dní;
 - jestliže Prodávající ujistil Kupujícího, že Zboží má určité vlastnosti, zejména vlastnosti Kupujícím výslovně vymíněné, anebo že nemá žádné vady, a toto ujištění se následně ukáže nepravdivým.
- 6.8 Při nedodržení lhůty stanovené pro dodání Zboží je Prodávající povinen uhradit Kupujícímu smluvní pokutu ve výši 0,5 % z ceny za Zboží, s jehož dodáním je Prodávající v prodlení, za každý i započatý kalendářní den prodlení, bez ohledu na skutečnost, kolik kusů Zboží bylo již dodáno.
- 6.9 V případě prodlení Kupujícího se zaplacením řádně vystavené faktury, je Kupující povinen zaplatit Prodávajícímu úrok z prodlení v zákonné výši z dlužné částky za každý započatý kalendářní den prodlení.
- 6.10 V případě prodlení Prodávajícího se zasláním informací dle odstavce 8.1 a 8.2 je Prodávající povinen uhradit Kupujícímu smluvní pokutu ve výši 500 Kč za každý kalendářní den prodlení.
- 6.11 Smluvní pokuta a úrok z prodlení jsou splatné do 30 kalendářních dnů ode dne doručení výzvy k jejich zaplacení. Dnem splatnosti se rozumí den připsání příslušné částky na účet druhé smluvní strany.

6.12 Uplatněním práv z vad či uplatněním smluvních pokut není dotčeno právo na náhradu tím způsobené škody v plné výši.

Článek VII.

Doba trvání Smlouvy, ukončení Smlouvy a dílčí smlouvy

7.1 Tato Smlouva se uzavírá na dobu určitou, a to na 1 rok od nabytí účinnosti této Smlouvy s maximálním plněním ve výši 34 460 000 Kč bez DPH. Dílčí smlouvy, které mohou být uzavřené na základě této Smlouvy, se po celou dobu své platnosti a účinnosti řídí též ustanoveními této Smlouvy, a to i tehdy, když tato Smlouva zanikne dříve než příslušná dílčí smlouva.

7.2 Tato Smlouva zanikne v těchto případech:

- a) uplynutím sjednané doby trvání Smlouvy,
- b) vyčerpáním stanoveného finančního limitu Smlouvy,
- c) dohodou Smluvních stran,
- d) odstoupením některé ze Smluvních stran,
- e) písemnou výpovědí některé ze Smluvních stran, přičemž výpovědní lhůta činí 120 kalendářních dní.

7.3 Kupující je oprávněn odstoupit od Smlouvy, jestliže zjistí, že Prodávající:

- a) nabízel, dával, přijímal nebo zprostředkoval určité hodnoty s cílem ovlivnit chování nebo jednání kohokoliv, ať již státního úředníka nebo někoho jiného, přímo nebo nepřímo, v zadávacím řízení nebo při provádění Smlouvy; nebo
- b) zkresloval jakékoliv skutečnosti za účelem ovlivnění zadávacího řízení nebo provádění Smlouvy ke škodě Kupujícího, včetně užití podvodných praktik k potlačení a snížení výhod volné a otevřené soutěže.

7.4 Kupující je oprávněn odstoupit od Smlouvy, jestliže Prodávající dle odst. 4.3 této Smlouvy neakceptuje objednávku Kupujícího.

7.5 Odstoupení od Smlouvy musí být provedeno v písemné formě. Účinky odstoupení nastávají okamžikem prokazatelného doručení odstoupení od Smlouvy Prodávajícímu.

7.6 Odstoupení od Smlouvy se nedotýká práva na náhradu škody vzniklého z porušení smluvní povinnosti, práva na zaplacení smluvní pokuty a úroku z prodlení, pokud již dospěl ani ujednání o způsobu řešení sporů a volbě práva.

Článek VIII.

Závěrečná ustanovení

8.1 Prodávající se zavazuje poskytovat Státnímu fondu dopravní infrastruktury čtvrtletně údaje o množství dodaného Zboží a jeho cenách v členění podle jednotlivých Kupujících.

8.2 Údaje podle předchozího odstavce je Prodávající povinen zaslat vždy do 15 dnů po konci příslušného čtvrtletí (tj. po 31.3., 30.6., 30.9., 31.12. daného roku) elektronicky na e-mailovou adresu [REDACTED].

8.3 Tato Smlouva a práva a povinnosti z ní vyplývající se řídí českým právním řádem. Práva a povinnosti Smluvních stran, pokud nejsou upraveny touto Smlouvou, se řídí OZ a předpisy souvisejícími.

- 8.4 Veškeré případné spory vzniklé mezi Smluvními stranami na základě nebo v souvislosti s touto Smlouvou budou primárně řešeny jednáním Smluvních stran. V případě, že tyto spory nebudou v přiměřené době vyřešeny, budou k jejich projednání a rozhodnutí příslušné soudy České republiky.
- 8.5 Prodávající se zavazuje k součinnosti při výkonu finanční kontroly dle § 2 písm. e) zákona č. 320/2001 Sb., o finanční kontrole, ve znění pozdějších předpisů. Prodávající se dále zavazuje umožnit všem oprávněným subjektům provést kontrolu dokladů souvisejících s plněním Veřejné zakázky, a to po dobu určenou k jejich archivaci v souladu s příslušnými právními předpisy.
- 8.6 Prodávající bere dále na vědomí, že část předmětu plnění může být Kupujícími hrazena z prostředků fondů Evropské unie a že poskytovatel dotace, kontrolní či auditní orgány Evropské unie a České republiky jsou oprávněni kontrolovat čerpání dotace vč. veškeré související dokumentace dle podmínek konkrétního dotačního titulu. Prodávající se zavazuje, že s auditními a kontrolními orgány bude na výzvu spolupracovat a poskytne jim odpovídající součinnost. Povinné náležitosti publicity v případě spolufinancování z prostředků fondů EU uvede Kupující v příslušné objednávce.
- 8.7 Prodávající bezvýhradně souhlasí se zveřejněním své identifikace a dalších parametrů Smlouvy, včetně cen v souladu s příslušnými právními předpisy.
- 8.8 Tato Smlouva bude uveřejněna Kupujícím v registru smluv v souladu se zákonem č. 340/2015 Sb., o zvláštních podmínkách účinnosti některých smluv, uveřejňování těchto smluv a o registru smluv (zákon o registru smluv), ve znění pozdějších předpisů. Smluvní strany jsou povinny se při uzavírání dílčích smluv na základě této Smlouvy řídit, mimo jiné, zákonem č. 340/2015 Sb., o zvláštních podmínkách účinnosti některých smluv, uveřejňování těchto smluv a o registru smluv (zákon o registru smluv), ve znění pozdějších předpisů.
- 8.9 Prodávající je povinen předložit Kupujícímu seznam poddodavatelů, ve kterém uvede poddodavatele, jímž za plnění poddodávky uhradil více než 10% z celkové ceny zakázky nebo z části ceny Veřejné zakázky uhrazené Kupujícím v jednom kalendářním roce, pokud doba plnění přesahuje 1 rok. Prodávající předloží seznam poddodavatelů nejpozději do 60 dnů od splnění smlouvy nebo do 28. února následujícího kalendářního roku v případě, že plnění smlouvy přesahuje 1 rok. Má-li poddodavatel formu akciové společnosti, je přílohou seznamu i seznam vlastníků akcií, jejichž souhrnná jmenovitá hodnota přesahuje 10% základního kapitálu, vyhotovený ve lhůtě 90 dnů před dnem předložení seznamu poddodavatelů. Za nesplnění této povinnosti je Prodávající povinen zaplatit smluvní pokutu 200.000,- Kč splatnou do 30 kalendářních dnů ode dne jejího vyúčtování Kupujícím.
- 8.10 Tato Smlouva může být měněna nebo doplňována pouze formou písemných vzestupně číslovaných dodatků podepsaných oběma Smluvními stranami. Ke změnám či doplnění neprovedeným písemnou formou se nepřihlíží.
- 8.11 V případě, že některé ustanovení této Smlouvy je nebo se stane v budoucnu neplatným, neúčinným či nevymahatelným nebo bude-li takovým shledáno příslušným orgánem, zůstávají ostatní ustanovení této Smlouvy v platnosti a účinnosti, pokud z povahy takového ustanovení nebo z jeho obsahu anebo z okolností, za nichž bylo uzavřeno, nevyplývá, že jej nelze oddělit od ostatního obsahu této Smlouvy. Smluvní strany se zavazují bezodkladně nahradit neplatné, neúčinné nebo nevymahatelné ustanovení této Smlouvy ustanovením jiným, které svým obsahem a smyslem odpovídá nejlépe ustanovení původnímu a této Smlouvě jako celku.
- 8.12 Smluvní strany na sebe přebírají nebezpečí změny okolností v souvislosti s právy a povinnostmi Smluvních stran vzniklými na základě této Smlouvy. Smluvní strany vylučují uplatnění ustanovení § 1765 odst. 1 a § 1766 OZ na svůj smluvní vztah založený touto Smlouvou.

- 8.13 Tato Smlouva nabývá platnosti dnem jejího podpisu oběma Smluvními stranami a účinnosti dnem zveřejnění v registru smluv.
- 8.14 Každá Smluvní strana obdrží dvě vyhotovení této Smlouvy.
- 8.15 Smluvní strany prohlašují, že tato Smlouva vyjadřuje jejich svobodnou, vážnou, určitou a srozumitelnou vůli prostou omylu. Smluvní strany si Smlouvu přečetly, s jejím obsahem souhlasí, což stvrzují vlastnoručními podpisy.
- 8.16 Nedílnou součástí této Smlouvy jsou následující přílohy:
- Příloha č. 1 – Ceník vozidel
 - Příloha č. 2 – Podrobná specifikace a parametry Zboží
 - Příloha č. 3 – Vzor Výzvy k poskytnutí plnění
 - Příloha č. 4 – Odběrná místa

Za Kupujícího:

V Praze dne

Za Prodávajícího:

V dne.....

.....
Státní fond dopravní infrastruktury
Ing. Zbyněk Hořelica
ředitel

.....
AUTO IN s.r.o.
.....
jednatel

Ceník pro kategorii vozidel K1A		
Označení dodávaného vozidla	Ford Transit Custom Kombi Van 340 L2 Trend 2,0 TDCi 96kW	
Barva		
Položka	Cena za 1 ks (Kč bez DPH)	Cena za 1 ks (Kč s DPH)
Požizovací cena vozidla	530 470,50 Kč	641 869,30 Kč
Nadstandardní výbava		
Kovová posuvná a vyjímatelná dělící přepážka	16 000,00 Kč	19 360,00 Kč
Výdřeva nákladového prostoru v celé výši	2 000,00 Kč	2 420,00 Kč
Gumové koberce vpředu (u řidiče a spolujezdce(ů))	825,00 Kč	998,25 Kč
Gumové koberce v prostoru pro cestující	825,00 Kč	998,25 Kč
Tempomat	STANDARD	STANDARD
Přední mlhové světlomety	STANDARD	STANDARD
Parkovací senzory/kamery	STANDARD	STANDARD
Tónovaná skla	STANDARD	STANDARD
Emisní plaketa	500,00 Kč	605,00 Kč
Maják řešení 2	21 000,00 Kč	25 410,00 Kč
Maják řešení 3	3 500,00 Kč	4 235,00 Kč
Tažné zařízení pevné z originálního příslušenství výrobce	4 185,00 Kč	5 063,85 Kč
Tažné zařízení odnímatelné z originálního příslušenství výrobce	4 185,00 Kč	5 063,85 Kč
Cena celkem za 1 vozidlo	583 490,50 Kč	706 023,50 Kč
Požadovaný počet vozidel		
Cena celkem za všechna požadovaná vozidla	0,00 Kč	0,00 Kč

Pokud nebudete některou z položek nadstandardní výbavy požadovat, uveďte v daném řádku ve sloupcích s cenou číslici "nula".

Ceník pro kategorii vozidel K1B		
Označení dodávaného vozidla	Ford Transit Custom Kombi Van 340 L2 Trend 2,0 TDCi 96kW	
Barva		
Položka	Cena za 1 ks (Kč bez DPH)	Cena za 1 ks (Kč s DPH)
Pořizovací cena vozidla	531 280,50 Kč	642 849,40 Kč
Nadstandardní výbava		
Kovová posuvná a vyjímatelná dělicí přepážka	16 000,00 Kč	19 360,00 Kč
Výdřeva nákladového prostoru v celé výši	2 000,00 Kč	2 420,00 Kč
Gumové koberce vpředu (u řidiče a spolujezdce(ů))	825,00 Kč	998,25 Kč
Gumové koberce v prostoru pro cestující	825,00 Kč	998,25 Kč
Tempomat	STANDARD	STANDARD
Přední mlhové světlomety	STANDARD	STANDARD
Parkovací senzory/kamery	STANDARD	STANDARD
Tónovaná skla	STANDARD	STANDARD
Emisní plaketa	500,00 Kč	605,00 Kč
Maják řešení 2	21 000,00 Kč	25 410,00 Kč
Maják řešení 3	3 500,00 Kč	4 235,00 Kč
Tažné zařízení pevné z originálního příslušenství výrobce	4 185,00 Kč	5 063,85 Kč
Tažné zařízení odnímatelné z originálního příslušenství výrobce	4 185,00 Kč	5 063,85 Kč
Cena celkem za 1 vozidlo	584 300,50 Kč	707 003,60 Kč
Požadovaný počet vozidel		
Cena celkem za všechna požadovaná vozidla	0,00 Kč	0,00 Kč

Pokud nebudete některou z položek nadstandardní výbavy požadovat, uveďte v daném řádku ve sloupcích s cenou číslici "nula".

Ceník pro kategorii vozidel K3		
Označení dodávaného vozidla	Ford Transit Kombi Van V363 350 L2 Trend 2,0 TDCi 96kW	
Barva		
Položka	Cena za 1 ks (Kč bez DPH)	Cena za 1 ks (Kč s DPH)
Požizovací cena vozidla	538 014,88 Kč	650 998,00 Kč
Nadstandardní výbava		
Kovová posuvná a vyjímatelná dělící přepážka	18 000,00 Kč	21 780,00 Kč
Výdřeva nákladového prostoru v celé výši	2 500,00 Kč	3 025,00 Kč
Gumové koberce vpředu (u řidiče a spolujezdce(ů))	825,00 Kč	998,25 Kč
Gumové koberce v prostoru pro cestující	825,00 Kč	998,25 Kč
Tempomat	STANDARD	
Přední mlhové světlomety	STANDARD	
Parkovací senzory/kamery	STANDARD	
Tónovaná skla	STANDARD	
Emisní plaketa	500,00 Kč	605,00 Kč
Maják řešení 2	21 000,00 Kč	25 410,00 Kč
Maják řešení 3	3 500,00 Kč	4 235,00 Kč
Tažné zařízení pevné z originálního příslušenství výrobce	4 092,00 Kč	4 951,32 Kč
Tažné zařízení odnímatelné z originálního příslušenství výrobce	4 092,00 Kč	4 951,32 Kč
Cena celkem za 1 vozidlo	593 348,88 Kč	717 952,14 Kč
Požadovaný počet vozidel		
Cena celkem za všechna požadovaná vozidla	0,00 Kč	0,00 Kč

Pokud nebudete některou z položek nadstandardní výbavy požadovat, uveďte v daném řádku ve sloupcích s cenou číslici "nula".

Ceník pro kategorii vozidel K5		
Označení dodávaného vozidla	Ford Transit Kombi Van 350 L3 Trend 2,0 TDCi 96kW	
Položka	Cena za 1 ks (Kč bez DPH)	Cena za 1 ks (Kč s DPH)
Pořizovací cena vozidla	563 161,98 Kč	681 426,00 Kč
Nadstandardní výbava		
Kovová posuvná a vyjímatelná dělicí přepážka	18 000,00 Kč	21 780,00 Kč
Výdřeva nákladového prostoru v celé výši	2 500,00 Kč	3 025,00 Kč
Gumové koberce vpředu (u řidiče a spolujezdce(ů))	825,00 Kč	998,25 Kč
Gumové koberce v prostoru pro cestující	825,00 Kč	998,25 Kč
Tempomat	STANDARD	STANDARD
Přední mlhové světlomety	STANDARD	STANDARD
Parkovací senzory/kamery	STANDARD	STANDARD
Tónovaná skla	STANDARD	STANDARD
Emisní plaketa	500,00 Kč	605,00 Kč
Maják řešení 2	21 000,00 Kč	25 410,00 Kč
Maják řešení 3	3 500,00 Kč	4 235,00 Kč
Tažné zařízení pevné z originálního příslušenství výrobce	4 092,00 Kč	4 951,32 Kč
Tažné zařízení odnímatelné z originálního příslušenství výrobce	4 092,00 Kč	4 951,32 Kč
Cena celkem za 1 vozidlo	618 495,98 Kč	748 380,14 Kč
Požadovaný počet vozidel		
Cena celkem za všechny požadovaná vozidla	0,00 Kč	0,00 Kč

Pokud nebudete některou z položek nadstandardní výbavy požadovat, uveďte v daném řádku ve sloupcích s cenou číslici "nula".

TECHNICKÁ SPECIFIKACE VOZIDEL

Vozidla musí splňovat následující minimální technické parametry, požadavky na výbavu a být způsobilé k provozu na veřejných komunikacích v souladu s vyhláškou č. 341/2014 Sb., o schvalování technické způsobilosti a o technických podmínkách provozu vozidel na pozemních komunikacích (dále jen „vyhláška č. 341/2014 Sb.“). Požadovaná vozidla musí být schválena pro provoz na pozemních komunikacích v souladu se zákonem č. 56/2001 Sb., o podmínkách provozu vozidel na pozemních komunikacích a o změně zákona č. 168/1999 Sb., o pojištění odpovědnosti za škodu způsobenou provozem vozidla a o změně některých souvisejících zákonů, ve znění zákona č. 307/1999 Sb., kterým se mění zákon č. 168/1999 Sb., o pojištění odpovědnosti za škodu způsobenou provozem vozidla a o změně některých souvisejících zákonů (zákon o pojištění odpovědnosti z provozu vozidla), ve znění pozdějších předpisů. Barevné provedení vozidel musí splňovat podmínky stanovené zákonem č. 361/2000 Sb., o provozu na pozemních komunikacích a o změnách některých zákonů (zákon o silničním provozu), ve znění pozdějších předpisů, § 10 odst. 2.

Vozidla musí být nová z produkce aktuálního nebo předchozího roku. Jednotliví pověřující zadavatelé musí být prvním uživatelem požadovaných vozidel. Zadavatel požaduje přihlášení vozidel do registru silničních vozidel. Pověřující zadavatelé jsou povinni poskytnout účastníkovi potřebnou součinnost při registraci vozidla. Zadavatel uvádí, že pověřující zadavatelé Česká republika – Ministerstvo dopravy a Česká republika – Drážní inspekce jsou v souladu s § 8 zákona č. 634/2004 Sb. o správních poplatcích, ve znění pozdějších předpisů, osvobozeni od poplatku za registraci vozidla. U vozidel, která budou pořizována pověřujícími zadavateli, kteří nejsou od poplatků za registraci vozidel osvobozeni, tedy Centrum dopravního výzkumu, v.v.i., Centrum služeb pro silniční dopravu a Správa železniční dopravní cesty, s.o., musí být poplatek za registraci vozidla zahrnut v pořizovací ceně vozidla C_p .

Na vozidlech musí být proveden kompletní předprodejní servis.

Bude-li vozidlo předáváno v období mezi 16. říjnem a 31. březnem, musí být na vozidle nasazena druhá sada kol se zimními pneumatikami. Dodané letní a zimní pneumatiky nesmí být v době předání vozidla starší než 18 měsíců.

Vozidla budou dodána včetně požadované dokumentace, manuálu, 2 klíčů, min. 10 l pohonných hmot v nádrži, druhé sady náhradních pneumatik (letních či zimních dle termínu předání vozidla) a povinné výbavy.

Technické parametry a výbava vozidel

Zadavatel požaduje splnění veškerých níže uvedených technických parametrů vozidel ve standardní výbavě, která je definována v tabulkách níže. Požadované hodnoty parametrů mohou být účastníkem překročeny, a to pouze ve prospěch zadavatele. Technické parametry, zejména pak vybavení vozidel, mohou být doplněny o další vhodné vybavení či parametry. Veškeré další nabízené vybavení či parametry však musí být zahrnuty do pořizovací ceny vozidla C_p , stejně jako požadované vybavení.

Zadavatel dále požaduje možnost dodání jednotlivých vozidel včetně nadstandardní výbavy, jejíž výčet je uveden v příloze č. 2 zadávací dokumentace. Jestliže bude některá z položek nadstandardní výbavy již zahrnuta v pořizovací ceně vozidla C_p , je účastník povinen tuto

skutečnost uvést do tabulky níže, a to na poslední řádek "další vhodné vybavení či parametry nabízené účastníkem zahrnuté v pořizovací ceně vozidla C_p".

Rozsah nadstandardní výbavy je maximální. Výbava bude konkretizována v jednotlivých výzvách k poskytnutí plnění zasílaných pověřujícími zadavateli vybraným účastníkům zadávacího řízení. Tím se rozumí, že požadavek na nadstandardní výbavu může být sortimentně a početně užší o položky nadstandardní výbavy naceněné v nabídce účastníka v příloze č. 2 zadávací dokumentace nebo jim může být roven. Při užším rozsahu nadstandardní výbavy bude v odpovídající hodnotě, dle nacenění, snížena celková cena požadovaného vozidla.

Splnění technických parametrů a požadavků na provedení a výbavu vozidel z této přílohy je účastník povinen prokázat relevantním způsobem, konkrétně doložením následujícího:

1. Technické dokumentace nabízených vozidel v rozsahu umožňujícím zadavateli ověření splnění minimálně požadovaných technických parametrů a výbavy vozidel uvedených v technické specifikaci. Zadavatel tedy požaduje, aby účastníkem dodaná technická dokumentace obsahovala všechny požadované parametry a další požadavky.
2. Vyplněné tabulky viz příloha této Technické specifikace, kde účastník doplní veškeré požadované parametry, ze kterých bude zřejmé splnění technických parametrů vozidel. Další nabízené vybavení či parametry nad rámec požadavků zadavatele, které jsou již zahrnuty v pořizovací ceně vozidel C_p, účastník uvede do samostatné kolonky (vždy poslední kolonka tabulky).
3. Technické dokumentace nabízených vozidel v rozsahu umožňujícím zadavateli ověření dostupnosti požadované nadstandardní výbavy.

Zadavatel dále upozorňuje, že nepřipouští jakékoliv odkazy na požadované provedení či výbavu v jiných dokumentech nepřiložených v nabídce.

Specifikace majáků

Řešení 1 – pro kategorie vozidel K2A

Dodání, montáž a zprovoznění zvláštního světelného výstražného zařízení s kombinací modré a oranžové barvy, tzv. rampy (technologie LED bez pohyblivých (rotačních) částí) s umístěním na střeše vozidel, dále 2 ks přídavných výstražných LED světel modré barvy, umístěných v přední části vozidel (za plastovou mřížkou před chladičem) a 2 ks přídavných výstražných LED světel modré barvy, umístěných v zadní části vozidel (v horních rozích), vše doplněné zvukovým výstražným zařízením s možností reprodukce mluveného slova.

Zvláštní světelné a zvukové výstražné zařízení musí mít samostatný vypínač s možností úplného odpojení od elektrické sítě vozidla.

Všechny dodávané a montované prvky musí být homologované v souladu s předpisem EHK č. 65 o zvláštních výstražných zařízeních, respektive vyhláškou č. 341/2014 Sb., v platném znění, s možností zápisu do Osvědčení o registraci vozidla (Technického průkazu).

Řešení 2 – pro kategorie vozidel P1, K1A, K1B, K2A, K2B, F1 VS, F2, L1, L4 KV, L5, V2, V3, V1, V3A, F5, F6, K4, K3 a K5

Dodání, montáž a zprovoznění zvláštního světelného výstražného zařízení oranžové barvy, tzv. rampy (technologie LED bez pohyblivých (rotačních) částí) s umístěním na střeše vozidel.

Zvláštní světelné výstražné zařízení musí mít samostatný vypínač s možností úplného odpojení od elektrické sítě vozidla.

Všechny dodávané a montované prvky musí být homologované v souladu s předpisem EHK č. 65 o zvláštních výstražných zařízeních, respektive vyhláškou č. 341/2014 Sb., v platném znění, s možností zápisu do Osvědčení o registraci vozidla (Technického průkazu).

Řešení 3 – pro kategorie vozidel P1, K1A, K1B, K2A, K2B, F1 VS, F2, L1, L4 KV, L5, V2, V3, V1, V3A, F5, F6, K4, K3 a K5

Dodání zvláštního světelného výstražného zařízení oranžové barvy, tzv. magnetického majáku (technologie LED bez pohyblivých (rotačních) částí) s umístěním na střechu vozidel s fixací pomocí permanentního magnetu.

Všechny dodávané prvky musí být homologované v souladu s předpisem EHK č. 65 o zvláštních výstražných zařízeních, respektive vyhláškou č. 341/2014 Sb., v platném znění, s možností zápisu do Osvědčení o registraci vozidla (Technického průkazu).

Zadavatel předpokládá, že majáky, jakéhokoli řešení uvedené výše, budou požadovány na 50 % požadovaných vozidel. (Předpokládané počty vozidel jsou uvedeny v příloze č. 8 zadávací dokumentace).

Specifikace označení vozidel - polep

Řešení 1 – pro kategorie vozidel K2A

Dodání a montáž samolepícího zvýrazňujícího prvku, tvořeného bílým reflexním vodorovným pruhem po bocích karosérie. Bílý vodorovný pruh musí mít výšku nejméně 200 mm a nejvíce 350 mm. Pruh může být zúžen v místě, kde do něj zasahuje blatník (podběhy kol).

Na přední část vozidel (kapotu motoru) umístit vodorovný nápis HASIČI v provedení kolmým písmem, písmeny velké abecedy, v reflexním provedení, bílé barvy. Rozměr: délka 800 mm, výška 200 mm nebo dle rozměrů přední kapoty. Nápis HASIČI bude ve spodní části přední kapoty, ve střední části kapoty.

Na zadní část vozidla umístit na levou stranu (strana řidiče) vodorovný nápis HASIČI v provedení kolmým písmem, písmeny velké abecedy, v reflexním provedení, bílé barvy. Rozměr: výška 105 mm.

Všechny dodávané a montované prvky musí být homologované v souladu s předpisem EHK č. 65 o zvláštních výstražných zařízeních, respektive vyhláškou č. 341/2014 Sb., v platném znění, s možností zápisu do Osvědčení o registraci vozidla (Technického průkazu) a musí splňovat vyhlášku č. 35/2007 Sb., o technických podmínkách požární techniky, a vyhlášku č. 247/2001 Sb., o organizaci a činnosti jednotek požární ochrany, v platném znění.

Část F Veřejné zakázky

Kategorie vozidla: K1A

Tovární značka		FORD
Obchodní označení modelu		Transit Custom Kombi Van 340 L2 Trend 2,0 TDCi 96kW
Parametr		Požadovaná hodnota
1	provedení	dodávka - kombi van
2	počet dveří	pravé boční posuvné dveře, zadní křídlové neprosklené
3	počet míst k sezení	6
4	motor	Vznětový
5	palivo	Nafta
6	min. výkon (kW)	92
7	min. točivý moment (Nm)	-
8	maximální spotřeba pohonných hmot (pro kombinovaný provoz)	Maximální spotřeba pohonných hmot pro kombinovaný provoz musí být u všech vozidel v souladu s Nařízením vlády č. 173/2016 Sb., o stanovení závazných zadávacích podmínek pro veřejné zakázky na pořízení silničních vozidel.
9	maximální emise CO ₂ g/km	220
10	exhalační (emisní) norma	Euro 6
11	převodovka; do min. počtu požadovaných převodových stupňů se nezapočítává zpětný chod	min. 5 st., manuální
12	pohon kol	4x2
13	min. základní objem zavazadlového prostoru měřený metodou VDA v dm ³ (po odečtení prostoru pro umístění rezervy)	-
14	min. objem nákladového prostoru	-
15	min. objem palivové nádrže (dm ³)	-
16	max. celková hmotnost [kg]	3500
17	min. užitečné zatížení [kg]	800
18	min. délka ložné plochy [mm]	1500
19	min. výška ložné plochy [mm]	-
20	barva karoserie	modrá/bílá/červená
21	barva interiéru	tmavě šedá nebo černá
22	plachta	-
23	min. délka (mm)	-
24	min. rozvor (mm)	3250
25	min. světlá výška (mm)	-
26		airbag řidiče a spolujezdce
		kontrola zapnutí bezpečnostního pásu alespoň vpředu
		elektronický stabilizační systém (ESP/ESC nebo jiný systém se shodnou funkcí)
		Imobilizér
		posilovač řízení
		hlavové opěrky pro všechny místa k sezení
		zámek řadicí páky
		denní svícení – automatické
		klimatizace – mechanická nebo automatická

		centrální zamykání
		elektrické stahování oken min. předních dveří
		rádio - originální z výroby a integrované v palubní desce
		HF sada - bluetooth, handsfree jako jedna z funkcí integrovaného autorádia (vestavěné společně s rádiem)
		výškově nastavitelné sedadlo řidiče
		el. ovládaná zpětná zrcátka
		Povinná výbava + reflexní vesty pro všechna místa k sezení
27	koberce	gumová podlaha nákladového prostoru (může být vyjímatelná)
28	pneumatiky, kola	na vozidle namontována kola dle ročního období v okamžiku dodání, tj. zimní v období mezi 15. 10. a 31. 3., ve zbývajícím období letní; součástí dodávky i kola pro opačné období
	dodávané pneumatiky nesmějí být starší než 18 měsíců v momentu převzetí vozidla	rezervní kolo
	značka pneumatik doporučená výrobcem vozidla	klíč na matice kol a příruční zvedák
29	záruka na celé vozidlo	min. 5 let nebo 150 000 km
30	další	dodání vozidla včetně: požadované dokumentace, manuálu, 2 klíčů, min. 10l nafty v nádrži, druhé sady náhradních pneu, povinné výbavy
31	další vhodné vybavení či parametry nabízené účastníkem zahrnuté v pořizovací ceně vozidla C _p .	<i>Tempomat, přední mlhové světlomety, parkovací senzory vpředu a vzadu, tónovaná skla, prodloužená záruka 5 let / 200 000km</i>

Kategorie vozidla: K1B

Tovární značka		<i>FORD</i>
Obchodní označení modelu		<i>Transit Custom Kombi Van 340 L2 Trend 2,0 TDCi 96kW</i>
Parametr		Požadovaná hodnota
1	provedení	dodávka - kombi van
2	počet dveří	pravé boční posuvné dveře, zadní jednokřídlové neprosklené, výklopné nahoru
3	počet míst k sezení	6
4	motor	Vznětový
5	palivo	Nafta
6	min. výkon (kW)	92
7	min. točivý moment (Nm)	-
8	maximální spotřeba pohonných hmot (pro kombinovaný provoz)	Maximální spotřeba pohonných hmot pro kombinovaný provoz musí být u všech vozidel v souladu s Nařízením vlády č. 173/2016 Sb., o stanovení závazných zadávacích podmínek pro veřejné zakázky na pořízení silničních vozidel.
9	maximální emise CO ₂ g/km	220
10	exhalační (emisní) norma	Euro 6
11	převodovka; do min. počtu požadovaných převodových stupňů se nezapočítává zpětný chod	min. 5 st., manuální
12	pohon kol	4x2
13	min. základní objem zavazadlového prostoru měřený metodou VDA v dm ³ (po odečtení prostoru pro umístění rezervy)	-
14	min. objem nákladového prostoru	-

15	min. objem palivové nádrže (dm ³)	-
16	max. celková hmotnost [kg]	3500
17	min. užitečné zatížení [kg]	800
18	min. délka ložné plochy [mm]	1500
19	min. výška ložné plochy [mm]	-
20	barva karoserie	modrá/bílá/červená
21	barva interiéru	tmavě šedá nebo černá
22	plachta	-
23	min. délka (mm)	-
24	min. rozvor (mm)	3250
25	min. světlá výška (mm)	-
26		airbag řidiče a spolujezdce kontrola zapnutí bezpečnostního pásu alespoň vpředu elektronický stabilizační systém (ESP/ESC nebo jiný systém se shodnou funkcí) Imobilizér posilovač řízení hlavové opěrky pro všechna místa k sezení zámek řadicí páky denní svícení – automatické klimatizace – mechanická nebo automatická centrální zamykání elektrické stahování oken min. předních dveří rádio - originální z výroby a integrované v palubní desce HF sada - bluetooth, handsfree jako jedna z funkcí integrovaného autorádia (vestavěné společně s rádiem) výškově nastavitelné sedadlo řidiče el. ovládaná zpětná zrcátka Povinná výbava + reflexní vesty pro všechna místa k sezení
27	koberce/podlahy	gumová podlaha nákladového prostoru (může být vyjímatelná)
28	pneumatiky, kola dodávané pneumatiky nesmějí být starší než 18 měsíců v momentu převzetí vozidla značka pneumatik doporučená výrobcem vozidla	na vozidle namontována kola dle ročního období v okamžiku dodání, tj. zimní v období mezi 15. 10. a 31. 3., ve zbývajícím období letní; součástí dodávky i kola pro opačné období rezervní kolo klíč na matice kol a příruční zvedák
29	záruka na celé vozidlo	min. 5 let nebo 150 000 km
30	další	dodání vozidla včetně: požadované dokumentace, manuálu, 2 klíčů, min. 10l nafty v nádrži, druhé sady náhradních pneu, povinné výbavy
31	další vhodné vybavení či parametry nabízené účastníkem zahrnuté v pořizovací ceně vozidla C _p .	<i>Tempomat, přední mlhové světlomety, parkovací senzory vpředu a vzadu, tónovaná skla, prodloužená záruka 5 let / 200 000km</i>

Kategorie vozidla: K3

Tovární značka		FORD
Obchodní označení modelu		Transit Kombi Van V363 350 L2 Trend 2,0 TDCi 96kW
Parametr		Požadovaná hodnota
1	provedení	dodávka - kombi van
2	počet dveří	pravé boční posuvné dveře
3	počet míst k sezení	Min. 6
4	motor	Vznětový
5	palivo	Nafta
6	min. výkon (kW)	92
7	min. točivý moment (Nm)	-
8	maximální spotřeba pohonných hmot (pro kombinovaný provoz)	Maximální spotřeba pohonných hmot pro kombinovaný provoz musí být u všech vozidel v souladu s Nařízením vlády č. 173/2016 Sb., o stanovení závazných zadávacích podmínek pro veřejné zakázky na pořízení silničních vozidel.
9	maximální emise CO ₂ g/km	240
10	exhalační (emisní) norma	Euro 6
11	převodovka; do min. počtu požadovaných převodových stupňů se nezapočítává zpětný chod	min. 5 st., manuální
12	pohon kol	4x2
13	min. základní objem zavazadlového prostoru měřený metodou VDA v dm ³ (po odečtení prostoru pro umístění rezervy)	-
14	min. objem nákladového prostoru	-
15	min. objem palivové nádrže (dm ³)	-
16	max. celková hmotnost [kg]	3500
17	min. užitečné zatížení [kg]	1000
18	min. délka ložné plochy [mm]	2000
19	min. výška ložné plochy [mm]	-
20	barva karoserie	modrá/bílá/červená
21	barva interiéru	tmavě šedá nebo černá
22	plachta	-
23	min. délka (mm)	-
24	min. rozvor (mm)	-
25	min. světlá výška (mm)	-
26		airbag řidiče a spolujezdce kontrola zapnutí bezpečnostního pásu alespoň vpředu elektronický stabilizační systém (ESP/ESC nebo jiný systém se shodnou funkcí) Imobilizér posilovač řízení hlavové opěrky pro všechny místa k sezení zámek řadicí páky denní svícení – automatické klimatizace – mechanická nebo automatická centrální zamykání elektrické stahování oken min. předních dveří rádio - originální z výroby a integrované v palubní desce

		HF sada - bluetooth, handsfree jako jedna z funkcí integrovaného autorádia (vestavěné společně s rádiem) výškově nastavitelné sedadlo řidiče el. ovládaná zpětná zrcátka Povinná výbava + reflexní vesty pro všechna místa k sezení
27	koberce	gumová podlaha nákladového prostoru (může být vyjímatelná)
28	pneumatiky, kola dodávané pneumatiky nesmějí být starší než 18 měsíců v momentu převzetí vozidla značka pneumatik doporučená výrobcem vozidla	na vozidle namontována kola dle ročního období v okamžiku dodání, tj. zimní v období mezi 15. 10. a 31. 3., ve zbývajícím období letní; součástí dodávky i kola pro opačné období rezervní kolo klíč na matice kol a příruční zvedák
29	záruka na celé vozidlo	min. 5 let nebo 150 000 km
30	další	dodání vozidla včetně: požadované dokumentace, manuálu, 2 klíčů, min. 10l nafty v nádrži, druhé sady náhradních pneu, povinné výbavy
31	další vhodné vybavení či parametry nabízené účastníkem zahrnuté v pořizovací ceně vozidla C _p .	Tempomat, přední mlhové světlomety, parkovací senzory vpředu a vzadu, tónovaná skla, prodloužená záruka 5 let / 200 000km

Kategorie vozidla: K5

Tovární značka		FORD
Obchodní označení modelu		Transit Kombi Van V363 350 L3 Trend 2,0 TDCi 96kW
Parametr		Požadovaná hodnota
1	provedení	dodávka - kombi van
2	počet dveří	pravé boční posuvné dveře, zadní křídlové neprosklené
3	počet míst k sezení	Min. 6
4	motor	Vznětový
5	palivo	Nafta
6	min. výkon (kW)	92
7	min. točivý moment (Nm)	-
8	maximální spotřeba pohonných hmot (pro kombinovaný provoz)	Maximální spotřeba pohonných hmot pro kombinovaný provoz musí být u všech vozidel v souladu s Nařízením vlády č. 173/2016 Sb., o stanovení závazných zadávacích podmínek pro veřejné zakázky na pořízení silničních vozidel.
9	maximální emise CO ₂ g/km	220
10	exhalační (emisní) norma	Euro 6
11	převodovka; do min. počtu požadovaných převodových stupňů se nezapočítává zpětný chod	min. 5 st., manuální
12	pohon kol	4x2
13	min. základní objem zavazadlového prostoru měřený metodou VDA v dm ³ (po odečtení prostoru pro umístění rezervy)	-
14	min. objem nákladového prostoru	-
15	min. objem palivové nádrže (dm ³)	-
16	max. celková hmotnost [kg]	3500
17	min. užitečné zatížení [kg]	1000
18	min. délka ložné plochy [mm]	2500

19	min. výška ložné plochy [mm]	-
20	barva karoserie	modrá/bílá/červená
21	barva interiéru	tmavě šedá nebo černá
22	plachta	-
23	min. délka (mm)	-
24	min. rozvor (mm)	3600
25	min. světlá výška (mm)	-
26		airbag řidiče a spolujezdce kontrola zapnutí bezpečnostního pásu alespoň vpředu elektronický stabilizační systém (ESP/ESC nebo jiný systém se shodnou funkcí) Imobilizér posilovač řízení hlavové opěrky pro všechny místa k sezení zámek řadicí páky denní svícení – automatické klimatizace – mechanická nebo automatická centrální zamykání elektrické stahování oken min. předních dveří rádio - originální z výroby a integrované v palubní desce HF sada - bluetooth, handsfree jako jedna z funkcí integrovaného autorádia (vestavěné společně s rádiem) výškově nastavitelné sedadlo řidiče el. ovládaná zpětná zrcátka Povinná výbava + reflexní vesty pro všechna místa k sezení
27	koberce	gumová podlaha nákladového prostoru (může být vyjímatelná)
28	pneumatiky, kola dodávané pneumatiky nesmějí být starší než 18 měsíců v momentu převzetí vozidla značka pneumatik doporučená výrobcem vozidla	na vozidle namontována kola dle ročního období v okamžiku dodání, tj. zimní v období mezi 15. 10. a 31. 3., ve zbývajícím období letní; součástí dodávky i kola pro opačné období rezervní kolo klíč na matice kol a příruční zvedák
29	záruka na celé vozidlo	min. 5 let nebo 150 000 km
30	další	dodání vozidla včetně: požadované dokumentace, manuálu, 2 klíčů, min. 10l nafty v nádrži, druhé sady náhradních pneu, povinné výbavy
31	další vhodné vybavení či parametry nabízené účastníkem zahrnuté v pořizovací ceně vozidla C _p .	Tempomat, přední mlhové světlomety, parkovací senzory vpředu a vzadu, tónovaná skla, prodloužená záruka 5 let / 200 000km

Výňatky z oficiálního prodejního katalogu vydaného importérem pro ČR

Součástí nabídkové dokumentace jsou prohlášení o shodě vydané importérem Ford Motor Company.

Model Ford Transit Custom Kombi Van – pro kategorie vozidla K1A a K1B

Rozměry (mm) - Kombi Van/Kombi

	L1 H1 Kombi Van/ Kombi	L1 H2 Kombi Van/ Kombi	L2 H1 Kombi Van/ Kombi	L2 H2 Kombi Van/ Kombi
A Celková délka	4972	4972	5339	5339
B Celková šířka se zrcátky	2772	2772	2772	2772
Celková šířka se sklopenými zrcátky	2080	2080	2080	2080
Celková šířka bez klík a bez zrcátek	1986	1986	1986	1986
C Celková výška*	1922-2020	2280-2389	1923-2017	2284-2381
D Rozvor náprav	2933	2933	3300	3300
E Přední převis	1011	1011	1011	1011
F Zadní převis	1028	1028	1028	1028
G Max. šířka vstupního otvoru bočních dveří	930	930	930	930
H Max. výška bočních dveří	1292	1292	1292	1292
I Max. šířka vstupního otvoru zadních dveří	1404	1404	1404	1404
Max. šířka vstupního otvoru zadních dveří s klimatizací vzadu	1225	1225	1225	1225
J Max. výška zadních dveří	1297	1660	1297	1660
K Max. délka nákladového prostoru (za 3. řadou sedadel/za 2. řadou sedadel)	687/1545	687/1545	1054/1912	1054/1912
L Max. šířka nákladového prostoru	1775	1775	1775	1775
M Max. šířka nákladového prostoru mezi podběhy	1350	1350	1350	1350
N Max. výška nákladového prostoru	1382	1754	1382	1754
O Výška nakládací hrany*	444-588	444-588	451-581	451-581
P Objem nákladového prostoru (SAE, m ³) - 6/9 sedadel	3,1/1,3	3,8/1,6	3,8/2,0	4,7/2,5
Průměr otáččení (m)				
15" kola - stopový/obrysový	10,9/11,6	10,9/11,6	12,2/12,8	12,2/12,8
16" kola - stopový/obrysový	11,6/12,2	11,6/12,2	12,8/13,4	12,8/13,4

L1 = Krátký rozvor, L2 = dlouhý rozvor, H1 = nízká střecha, H2 = vysoká střecha. Všechny rozměry (v mm) podléhají výrobním tolerancím a platí pro vozidla s minimální výbavou. Výbava na přání není zohledněna. Vybavení jsou pouze ilustrativní. *Výškové rozměry jsou v rozsahu minima a maxima: od plně naloženého vozidla s nejmenší nosností po nenaložené vozidlo s největší nosností. Metoda VDA (Verband der Automobilindustrie) určuje objem tak, že se nákladový prostor zaplní kvádry o objemu 1 litr a rozměrech 200x100x50 mm. Kvádry jsou poté spočítány a výsledek je převeden na m³. Metoda SAE měří objem jenně zmíněného materiálu (např. písku nebo rýže), který se vejde do nákladového prostoru.

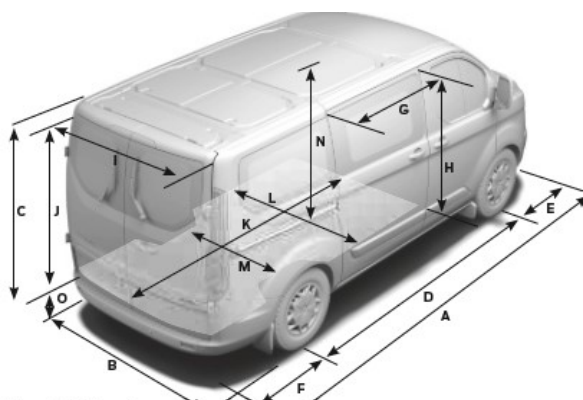

Hmotnosti a zatížení

	Max. nosnost (kg)*	Max. přípustná hmotnost (kg)	Pohotovostní hmotnost (kg)*	Max. zatížení přední nápravy (kg)	Zatížení přední nápravy při pohotovostní hmotnosti (kg)	Max. zatížení zadní nápravy (kg)	Zatížení zadní nápravy při pohotovostní hmotnosti (kg)
310 L2 H1 Kombi Van (M1)							
2.0 Ford EcoBlue 105 k (77 kW)	928-1026	3140	2055-2271	1725	1252-1384	1725	803-887
2.0 Ford EcoBlue 130 k (96 kW)	895-977	3140	2163-2245	1725	1318-1391	1725	845-854
2.0 Ford EcoBlue 170 k (125 kW)	895-950	3140	2190-2245	1725	1341-1391	1725	849-854
310 L2 H2 Kombi Van (M1)							
2.0 Ford EcoBlue 105 k (77 kW)	880-972	3140	2103-2325	1725	1259-1391	1725	845-933
2.0 Ford EcoBlue 130 k (96 kW)	844-926	3140	2214-2296	1725	1325-1398	1725	889-898
2.0 Ford EcoBlue 170 k (125 kW)	844-899	3140	2241-2296	1725	1348-1398	1725	893-898
340 L2 H1 Kombi Van (M1)							
2.0 Ford EcoBlue 130 k (96 kW)	1094-1176	3365	2189-2271	1750	1323-1396	2015	866-875
2.0 Ford EcoBlue 170 k (125 kW)	1094-1176	3365	2189-2271	1750	1323-1396	2015	866-875
340 L2 H2 Kombi Van (M1)							
2.0 Ford EcoBlue 130 k (96 kW)	1043-1116	3365	2249-2322	1750	1292-1403	2015	919-957
2.0 Ford EcoBlue 170 k (125 kW)	1043-1116	3365	2249-2322	1750	1292-1403	2015	919-957

L2 = dlouhý rozvor. *Nosnost = Přípustná hmotnost vozidla minus pohotovostní hmotnost. Přípustná hmotnost vozidla = maximální celková hmotnost vozidla s nákladem. *Pohotovostní hmotnost = minimální hmotnost vozidla bez výbavy včetně provozních kapalin a z 90 % plnou nádrží, bez 75 kg hmotnosti řidiče. Všechny provozní hmotnosti v tomto katalogu podléhají výrobním tolerancím a platí pro vozidla s minimální výbavou. Modely Tiend a Sport mají vyšší pohotovostní hmotnost a tedy i nižší nosnost z důvodu většího množství standardní výbavy. Dodatečné prvky výbavy tedy snižují nosnost vozidla. Maximální hmotnost jzdni soupravy je maximální celková hmotnost vozidla s nákladem včetně naloženého přívěsu.

Model Ford Transit V363 Kombi Van – pro kategorie vozidla K3 a K5

Rozměry Transit Van, DCIV a Kombi Van

	Transit Van L2 H2		Transit Van L2 H3		Transit Van L3 H2		Transit Van L3 H3		Transit Van L4 H3
	Pohon přední nápravy	Pohon zadní nápravy a AWD	Pohon přední nápravy	Pohon zadní nápravy a AWD	Pohon přední nápravy	Pohon zadní nápravy a AWD	Pohon přední nápravy	Pohon zadní nápravy a AWD	Pohon zadní nápravy a AWD
A Celková délka	5531	5531	5531	5531	5981	5981	5981	5981	6704
B Celková šířka včetně zrcátek	2474	2474	2474	2474	2474	2474	2474	2474	2474
Celková šířka bez vnějších zpětných zrcátek	2112	2112	2112	2112	2112	2112	2112	2112	2112
Celková šířka bez vnějších zpětných zrcátek (s jednomontáží vzadu)	2059	2059	2059	2059	2059	2059	2059	2059	2059
Celková šířka bez vnějších zpětných zrcátek (s dvojmontáží vzadu)	-	-	-	-	-	-	-	-	2126
C Celková výška*	2426-2490	2450-2542	2665-2781	2689-2781	2431-2541	2462-2543	2670-2780	2701-2782	2687-2790
D Rozvor náprav	3300	3300	3300	3300	3750	3750	3750	3750	3750
E Přední převis	1023	1023	1023	1023	1023	1023	1023	1023	1023
F Zadní převis	1208	1208	1208	1208	1208	1208	1208	1208	1931
G Maximální šířka vstupního otvoru bočních posuvných dveří	1300	1300	1300	1300	1300	1300	1300	1300	1300
H Maximální výška vstupního otvoru bočních posuvných dveří	1700	1600	1700	1600	1700	1600	1700	1600	1600
I Maximální šířka vstupního otvoru zadních dveří	1565	1565	1565	1565	1565	1565	1565	1565	1565
J Maximální výška vstupního otvoru zadních dveří	1748	1648	1987	1887	1748	1648	1987	1887	1887
K Maximální délka nákladového prostoru (u podlahy, s přeplázkou)	3083	3083	3083	3083	3533	3533	3533	3533	4256
L Maximální šířka nákladového prostoru	1784	1784	1784	1784	1784	1784	1784	1784	1784
M Šířka nákladového prostoru mezi podběhy kol (s jednomontáží vzadu)	1392	1392	1392	1392	1392	1392	1392	1392	1392
Šířka nákladového prostoru mezi podběhy kol (s dvojmontáží vzadu)	-	-	-	-	-	-	-	-	1154
N Maximální výška nákladového prostoru od podlahy ke stropu	1886	1786	2125	2025	1886	1786	2125	2025	2025
O Nákladová hrana*	496-614	620-713	496-614	620-713	501-613	632-715	501-613	632-715	617-722
P Maximální objem nákladového prostoru (za přeplázkou) (m ³)	10,0	9,5	11,2	10,7	11,5	11,0	13,0	12,4	15,1
Objem nákladového prostoru (za přeplázkou) (VDA) (m ³)	9,3	8,8	10,3	9,9	10,8	10,2	12,0	11,5	14,1
DCIV									
G Maximální šířka vstupního otvoru bočních posuvných dveří	1200	1200	1200	1200	1200	1200	1200	1200	1200
P Maximální objem nákladového prostoru (za přeplázkou) (m ³)	6,1	5,7	6,7	6,4	7,6	7,2	8,4	8,0	10,6
Objem nákladového prostoru (za přeplázkou) (VDA) (m ³)	5,5	5,3	6,0	5,7	7,0	6,6	7,6	7,3	9,8
Q Maximální délka nákladového prostoru	2038	2038	2038	2038	2488	2488	2488	2488	3211
R Maximální délka nákladového prostoru ve výšce 1,2 m	1789	1789	1789	1789	2239	2239	2239	2239	2962

L2 = střední rozvor, L3 = dlouhý rozvor, L4 = dlouhý rozvor, prodloužená délka, H2 = středně vysoká střecha, H3 = vysoká střecha, AWD = pohon všech kol, vzhledem k tolerancím ve výrobě a výbavě vozidla se mohou skutečné rozměry lišit od uvedených hodnot (v mm). Uvedené hodnoty odpovídají standardní výbavě bez prvků výbavy na přání. *Výškové rozměry jsou v rozsahu minimální a maximální od plně naloženého vozidla s nejmenší nosností po nenaložené vozidlo s nejvyšší nosností. Vyrobení jsou pouze ilustrativní. Metoda VDA (Verband der Automobilindustrie) určuje objem tak, že se nákladový prostor zaplní kvádry o objemu 1 litr a rozměrech 200x100x50 mm. Kvádry jsou poté spočítány a výsledek je převeden na m³.

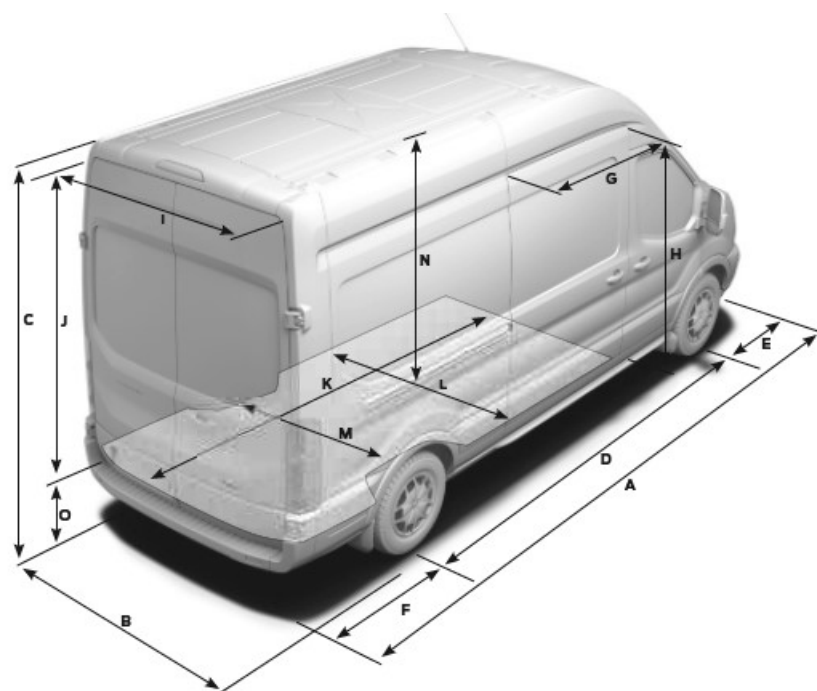

Hmotnosti, zatížení a jízdní vlastnosti

Uvedené hodnoty jsou pouze orientační. Konkrétní parametry pro vaši vůz zjistíte u autorizovaných prodejců Ford.

	Maximální nosnost (bez řidiče) (kg)	Připustná hmotnost vozidla (kg)	Minimální pohotovostní hmotnost (bez řidiče) (kg)	Maximální zatížení přední nápravy (kg)	Maximální zatížení zadní nápravy (kg)
Kombi Van M1 (7místný)					
Přední pohon					
310 L2 H2	972-1022	3140	2089-2197	1650	1725
350 L2 H2	1296-1362	3500	2117-2225	1750	2150
350 L2 H2 automatická převodovka	1223-1335	3500	2165-2277	1750	2150
350 L3 H2	1261-1325	3500	2152-2262	1750	2150
350 L3 H2 automatická převodovka	1187-1299	3500	2201-2313	1750	2150

L2 = Střední rozvor, L3 = dlouhý rozvor, L4 = dlouhý rozvor, delší převis vzadu. H2 = Středně vysoká střeška, H3 = vysoká střeška. Uvedené hodnoty se vztahují k vozidlům se středně vysokou střeškou (H2), pokud není uvedeno jinak. U vozů s vysokou střeškou (H3) je pohotovostní hmotnost vyšší a nosnost nižší. Pohotovostní hmotnost je ovlivněna mnoha faktory jako například typem karoserie, výběrem motoru a výbavou na přání. Je to hmotnost vozidla se standardní výbavou včetně provozních kapalin, z 90 % plně nádrže, ale bez řidiče (75 kg), posádky a nákladu. Nosnost je rozdíl mezi přípustnou hmotností vozidla a pohotovostní hmotností bez hmotnosti řidiče (75 kg). Skutečná hmotnost vždy podléhá výrobním tolerancím, které mohou vést k rozdílu v nosnostech uvedených v tomto katalogu a skutečných hodnot. Pokud máte v plánu naložit vaše vozidlo k hranici maximální nosnosti, doporučujeme vám před výpočtem přidat odchylku 5 % k hodnotě pohotovostní hmotnosti, abyste snížili riziko přetížení. Provozovatel vozidla je zodpovědný, aby vozidlo splňovalo všechny předpisy pro daný silniční provoz. **Konkrétní hodnoty pro vaši vůz zjistíte u autorizovaných prodejců Ford.**

Spotřeba paliva a emise

	Převodový poměr*	Emise CO ₂ (g/km)**	Spotřeba paliva v l/100 km**		
			Město	Mimo město	Kombinovaná
Kombi Van M1/Kombi M1					
Přední pohon					
2.0 Ford EcoBlue 105 k (77 kW)/130 k (96 kW)	3,94/4,19	162	7,1	5,8	6,3
2.0 Ford EcoBlue 130 k (96 kW)	4,43	167	7,2	6,0	6,4
2.0 Ford EcoBlue 130 k (96 kW) – 6stupňová automatická převodovka	3,65	181-197	7,6-8,0	6,4-7,2	7,0-7,6
2.0 Ford EcoBlue 170 k (125 kW)	4,19	166	7,2	6,0	6,4
2.0 Ford EcoBlue 170 k (125 kW) – 6stupňová automatická převodovka	3,65	181-197	7,6-8,0	6,4-7,2	7,0-7,6

Poznámka: Všechny motory splňují emisní normu Euro 6 a obsahují filtr pevných částic: výfukových plynů (cDPF). *Uvedený převodový poměr je dostupný podle vybraného modelu, přípustné hmotnosti a podle zvolené kombinace motoru a převodovky. Hodnoty spotřeby paliva a emisí CO₂ byly získány v souladu s technickými požadavky a specifikacemi evropské směrnice (EC) 715/2007 a (EC) 692/2008 ve znění pozdějších předpisů. **Naměřené hodnoty jsou stanoveny pro typ vozu, ne pro konkrétní vyrobený vůz. Použití standardní postupy testů umožňují srovnání různých typů vozů od různých výrobců a počítají s hmotností řidiče (75 kg), z 90 % plnou nádrží na palivo a AdBlue*, plus 25 kg. Zvolená specifikace a výbava mohou mít vliv například na hmotnost vozidla a tedy i na emise a spotřebu paliva, také mohou ovlivnit hodnoty uvedené v dokumentaci vozidla. Tyto informace nejsou součástí žádné produktové nabídky. Skutečná spotřeba paliva a emise CO₂ v reálném provozu se mohou lišit v závislosti na specifikacích vozu, stylu jízdy a na používání technických prvků výbavy (například klimatizace), stejně jako na ostatních netechnických faktorech. Pro více informací navštivte autorizovaného prodejce Ford.

Všechny požadavky zadavatele nabízený model vozidla splní buď na minimální požadavek zadavatele nebo jej převyší.

Příloha č. 3 Rámcové dohody – Vzor Výzvy k poskytnutí plnění

Výzva k poskytnutí plnění na základě rámcové dohody CES 48/2017 „Dodávky užitkových vozidel pro resort dopravy 2017 – část F“

Vážení,

pro účely zadání dílčí veřejné zakázky podle platné rámcové dohody „Dodávky užitkových vozidel pro resort dopravy 2017“ (dále jen „Smlouva“), uzavřené dne, č.j.: 4348/SFDI/310157/11549/2017, CES 48/2017, mezi smluvními stranami, jimiž jsou Státní fond dopravní infrastruktury, se sídlem Sokolovská 1955/278, 190 00 Praha 9, zastoupený Ing. Zbyňkem Hořelíkem, ředitelem SFDI, IČ: 70856508 (dále jen „Kupující“) a AUTO IN s.r.o., se sídlem Poděbradská 292, 530 09 Pardubice, zastoupená Ing. Milošem Pavlíčkem a Ing. Markem Šimíkem, jednatele, IČO: 25298828 (dále jen „Prodávající“), Vás tímto v souladu s § 134 odst. 1 zákona č. 134/2016 Sb., o zadávání veřejných zakázek, ve znění pozdějších předpisů, a čl. IV. Smlouvy vyzývám k poskytnutí plnění.

Předmětem plnění dle čl. II. Smlouvy je Zboží uvedené v příloze této Výzvy k poskytnutí plnění, jehož podrobná specifikace je uvedena v příloze č. 2 Smlouvy:

Celková cena za požadované Zboží činí Kč bez DPH.

Předpokladem pro zadání dílčí veřejné zakázky Prodávajícímu, je písemná akceptace této Výzvy k poskytnutí plnění, a to v souladu s odst. 4.3 Smlouvy, tj. nejpozději do 5 pracovních dnů ode dne doručení této Výzvy. Vzor potvrzení Výzvy je přílohou. Po akceptaci bude tato Výzva uveřejněna v registru smluv v souladu se zákonem č. 340/2015 Sb., Zákon o zvláštních podmínkách účinnosti některých smluv, uveřejňování těchto smluv a o registru smluv (zákon o registru smluv).

Zboží bude dodáno v souladu s čl. 4.7 Smlouvy nejpozději do 180 dnů od dne účinnosti dílčí smlouvy.

Místem dodání bude nejbližší autorizované obchodní místo Prodávajícího v lokalitě
(Kupující doplní lokalitu uvedenou v příloze č. 4 Smlouvy).

O předání a převzetí Zboží bude sepsán protokol podepsaný oprávněnými osobami Prodávajícího a Kupujícího. Zboží bude řádně předáno až podpisem uvedeného protokolu.

Příloha: Potvrzení Výzvy k poskytnutí plnění

Ceník požadovaného vozidla/vozidel

S pozdravem

.....
(Kupující)

AUTO IN s.r.o.
Kutnohorská 217/3
500 04 Hradec Králové 4

Potvrzení Výzvy k poskytnutí plnění

Na základě uzavřené rámcové dohody „Dodávky užitkových vozidel pro resort dopravy 2017“ CES 48/2017, č.j. 4348/SFDI/310157/11549/2017 a na základě Výzvy k poskytnutí plnění č.j., ze dne, Vám tímto potvrzujeme přijetí uvedené Výzvy k poskytnutí plnění.

Dále uvádím, že místem dodání vozidel bude autorizované obchodní místo Prodávajícího na adrese

Za Prodávajícího:

V dne.....

.....
.....
.....
.....

Očekávané odběry v místech dodání jednotlivých organizací

Příloha č. 4 Rámcové dohody

Název	Odběrné místo	Počet vozidel	Dle kategorií vozidel
Ministerstvo dopravy	Praha	1	1 x M3
Centrum dopravního výzkumu, v.v.i.	Brno	2	2x F1
Centrum služeb pro silniční dopravu	Praha	3	3 x F6
Drážní inspekce	Brno	1	1 x P1
	Praha	1	1 x P1
Správa železniční dopravní cesty, s.o.	Brno	31	4xP1, 8xK1A, 3xK2A, 4xL4-KV,4xL5, 2xV2, 2xV3, 1xV1, 1xF6, 1xK3, 1xK5
	Hradec Králové	22	9xK1A, 9xK2A, 1xF2, 3xL5
	Olomouc	10	3xP1, 4xK2A, 1xF2, 2xL5
	Ostrava	33	4xP1, 9xK1A, 2xK1B, 6xK2A, 2xK2B, 1xF1-VS, 1xF2, 2xM1, 2xL4-KV, 2xL5, 2xF5
	Plzeň	22	11xK2A, 2xK2B, 2xF2, 7xL5
	Praha	59	8xP1, 8xK1A, 13xK2A, 5xK2B, 4xF1-VS, 4xF2, 2xM1, 4xM2, 1xM3, 1xL1, 1xL4-KV, 4xL5, 3xV2, 1xV3A
	Ústí nad Labem	26	2xP1, 4xK1A, 7xK2A, 3xF2, 3xL4-KV, 4xL5, 2xK4, 1xK3