

**KUPNÍ SMLOUVA**  
na dodávku nábytku do loděnice pro ASC DUKLA  
č. 243/2/166/2017-1373

**I.**

**Smluvní strany**

**Česká republika – Ministerstvo obrany**

**se sídlem:** Tychonova 1, 160 01 Praha 6  
**IČ:** 60162694  
**DIČ:** CZ60162694  
**jejímž jménem jedná:** ředitel Armádního sportovního centra DUKLA  
plukovník Ing. Jaroslav PRIŠČÁK, Ph.D.  
**se sídlem na adrese:** Armádní sportovní centrum DUKLA  
Pod Juliskou 1  
160 41 Praha 6  
**kontaktní osoba:** Ing. Jiří Jakubáč  
telefon: + 420 973 203 830  
fax: + 420 702 003 335  
[redacted]  
**bankovní spojení:** datová schránka: hjyaavk  
Česká národní banka, pobočka Praha  
Na Příkopě 28, Praha 1  
**číslo účtu:** 6304881/0710  
**adresa pro doručování korespondence:** Armádní sportovní centrum DUKLA  
Poštovní schránka 59  
Pod Juliskou 1  
160 41 Praha 6

(dále jen „kupující“) na straně jedné

**a**

**Název společnosti:** **JMK elektro, s.r.o.**  
**se sídlem:** Branišovice 59, 671 77 Branišovice  
**Zapsaná:** v Obchodním rejstříku, vedeném Krajským soudem v Brně,  
oddíl C, vložka 38081  
**IČ:** 26224216  
**DIČ:** CZ26224216  
**jejímž jménem jedná:** Jaromír Kříž - jednatel  
**bankovní spojení:** ČS a.s.  
**číslo účtu:** 1384338389/0800  
**kontaktní osoba:** Petr Kubiš - obchodní mnažer  
[redacted]

(dále jen „prodávající“) na straně druhé

dále též společně jako „smluvní strany“)

uzavírají podle ustanovení § 2079 a násl. zákona č. 89/2012 Sb., občanský zákoník v platném znění (dále jen „OZ“) na veřejnou zakázku malého rozsahu, zadanou mimo působnost zákona č. 134/2016 Sb., o zadávání veřejných zakázek, tuto kupní smlouvu (dále jen „smlouva“).

## II. Účel smlouvy

Účelem smlouvy je zajištění nového vybavení do objektu Vojenské loděnice armádního sportovního centra DUKLA (dále jen ASC DUKLA).

## III. Předmět smlouvy

1. Předmětem smlouvy je:
  - a) závazek prodávajícího dodat kupujícímu řádně a včas nábytek včetně nastěhování a montáže do místa plnění (dále jen „zboží“), dle parametrů uvedených v podrobné specifikaci, která je přílohou č. 1 této smlouvy a umožnit mu nabytí vlastnické právo k tomuto zboží.
  - b) závazek prodávajícího dodat kupujícímu zboží nové, nepoužité a v originálním balení včetně nezbytné standartní dokumentace (návod na použití, záruční list aj.) v českém jazyce.
2. Závazek kupujícího odevzdávané zboží od prodávajícího převzít a zaplatit dohodnutou kupní cenu.

## IV. Kupní cena

1. Smluvní strany se ve smyslu zákona č. 526/1990 Sb., o cenách, ve znění pozdějších předpisů, dohodly na celkové ceně za zboží, specifikovaného v čl. III. smlouvy takto:

**1 677 471,40 Kč včetně DPH**

(slovy: jedenmilionšestsedmdesátstisícčtyřístasedmdesátjeden /40 korun českých).

2. Celková cena zboží bez DPH činí 1 386 340,00 Kč, sazba DPH ve výši 21 % činí 291 131,40 Kč Jednotkové ceny jsou uvedeny v příloze č. 2 smlouvy „Cenová kalkulace“.
3. Takto sjednaná kupní cena je cena nejvýše přípustná pro sjednaný předmět smlouvy a jsou v ní zahrnuty veškeré náklady prodávajícího spojené s plněním povinností dle této smlouvy (např.: náklady na balné, dopravu, stěhování, montáž nábytku vč. likvidace obalů z nábytku).
4. Ceny stanovené smlouvou se mohou změnit pouze v případě úpravy výše zákonné sazby DPH. Účinností takové úpravy se ceny včetně DPH upravují dle příslušné sazby DPH. V tomto případě nemusí být uzavírán dodatek ke smlouvě.

## V. Čas a místo plnění

1. Prodávající je povinen dodat zboží kupujícímu po podpisu smlouvy poslední smluvní stranou v termínu od 1. prosince 2017 do 8. prosince 2017.
2. Plněním se rozumí datum podpisu přijímacího dokladu na zboží, které je předmětem smlouvy, po jeho předání v místě plnění, zástupci obou smluvních stran.
3. Místem plnění je Vojenská loděnice ASC DUKLA (třípatrová budova bez výtahu), Císařská louka, 150 00 Praha 5 Smíchov.

## VI. Dodací podmínky

1. Kupující pověřil jako svého zástupce k převzetí zboží o. z. Petra Náprstka tel. +420 973 296 053, mob. +420 777 336 361 a o. z. Václava Malečka, +420 602 713 292.
2. Dodávka zboží bude provedena péčí prodávajícího, a to v pracovních dnech pondělí až pátek v době od 07.00 do 14.00 hod. po předchozím projednání a odsouhlasení termínu a doby dodání zboží s kontaktní osobou kupujícího dle čl. I. smlouvy.
3. Prodávající je povinen dodat zboží do místa plnění včetně nastěhování a následné montáže nábytku do jednotlivých místností dle požadavku kupujícího a následné likvidace odpadu vzniklého při montáži (kartony, obaly apod.)
4. Prodávající je povinen odevzdat zboží v souladu s ustanovením § 1914 OZ.
5. Přejímající po převzetí zboží v místě plnění potvrdí prodávajícímu (dopravci) přejímací (přepravní) doklady (dále jen „dodací list“). Dodací list bude vyhotoven ve třech výtiscích (originál a dvě kopie) a bude obsahovat identifikaci, množství a cenu odevzdaného zboží. Originál dodacího listu bude připojen k daňovému dokladu. Kopie dodacího listu obdrží příjemce, jednu kopii dodacího listu si ponechá prodávající.
6. Prodávající je povinen dodat kupujícímu zboží nové, tj. nepoužité, nepoškozené, neporušené v originálních obalech odpovídající specifikaci v příloze č. 1 této smlouvy, včetně nezbytné standartní dokumentace (návod na použití, záruční list aj.) v českém jazyce. Prodávající je povinen doložit doklady prokazující tuto skutečnost nebo předložit o této skutečnosti prohlášení dle zákona.
7. Přejímající nepřevzme zboží, které vykazuje závady na balení nebo jiné zjevné vady v okamžiku převzetí. O této skutečnosti zástupci smluvních stran ihned vyhotoví zápis, který potvrdí podpisem. Prodávající je v tomto případě povinen dodat nové zboží náhradním plněním.

## VII. Platební a fakturační podmínky

1. Právo fakturovat vzniká prodávajícímu dnem podpisu dodacího listu.
2. Prodávající je povinen po vzniku práva fakturovat doručit kupujícímu daňový doklad nejpozději do 12. 12. 2017 (dále jen „faktura“) za dodané zboží na dohodnutou smluvní cenu s rozepsáním jednotlivých položek podle § 29 zák. č. 235/2004 Sb., o dani z přidané hodnoty, ve znění pozdějších předpisů a podle § 435 OZ. Kupující souhlasí s použitím faktury v elektronické podobě. Bude – li faktura vystavena v listinné podobě, prodávající je povinen zaslat fakturu ve třech vyhotoveních.
3. Kromě náležitostí v zákonech uvedených musí faktura obsahovat též následující údaje:
  - a) označení faktury a její číslo
  - b) číslo smlouvy (objednávky) na zboží a den jejího uzavření
  - c) název a sídlo smluvních stran, obchodní název, adresu, IČ, DIČ
  - d) den odeslání faktury a datum její splatnosti
  - e) označení banky a číslo účtu prodávajícího, na který má být uhrazena
  - f) soupis dodaného zboží
  - g) celkovou fakturovanou částku
  - h) kupujícího – Ministerstvo obrany, na adrese Tychonova 1, 160 01, Praha 6
  - i) registr, u kterého je poskytovatel zapsaný (obchodní/živnostenský rejstřík).

4. Společně s fakturou je prodávající povinen doručit řádně vyplněnou kopii dodacího listu. V případě listinné faktury prodávající předloží originál dodacího listu ve třech vyhotoveních.
5. Faktura bude prodávajícím zaslána kupujícímu na adresu:  
**Armádní sportovní centrum DUKLA  
Pod Juliskou 1  
Poštovní příhrádka 59  
160 41 Praha 6**
6. Kupující neposkytuje zálohové platby.
7. Splatnost faktury je 14 kalendářních dnů ode dne jejího doručení kupujícímu, není-li dále stanoveno jinak.
8. Faktura se považuje za uhrazenou okamžikem odepsání fakturované částky z účtu kupujícího a jejím směřováním na účet prodávajícího.
9. Kupující je oprávněn fakturu vrátit před uplynutím její splatnosti, neobsahuje-li některý údaj nebo doklad uvedený ve smlouvě nebo má jiné závady v obsahu nebo nedostatečný počet výtisků. Při vrácení faktury kupující uvede důvod jejího vrácení a v případě oprávněného vrácení prodávající vystaví novou fakturu. Oprávněným vrácením faktury přestává běžet původní lhůta splatnosti a běží znovu ode dne doručení nové faktury kupujícímu. Proávající je povinen novou fakturu doručit kupujícímu do 10 dnů ode dne doručení oprávněně vrácené faktury prodávajícímu.
10. Budou-li u prodávajícího shledány důvody k naplnění institutu ručení příjemce zdanitelného plnění podle § 109 zákona č. 235/2004 Sb., o dani z přidané hodnoty, ve znění pozdějších předpisů, bude kupující při zasílání úplaty vždy postupovat zvláštním způsobem zajištění daně podle § 109a tohoto zákona. Tímto se rozumí, že prodávající obdrží úplatu ve výši základu daně a výše daně bude odvedena jeho správci daně.

## **VIII.**

### **Převod vlastnictví a odpovědnost za škodu**

1. Kupující nabývá vlastnické právo ke zboží okamžikem převzetí zboží a současně podpisem dodacího listu.
2. Nebezpečí škody na zboží přechází na kupujícího ve smyslu ustanovení § 2121 odst. 1 OZ předáním zboží dle čl. VI. smlouvy.

## **IX.**

### **Záruka za jakost, vady zboží a reklamace**

1. Proávající poskytuje kupujícímu na zboží záruku za jakost a vlastnosti zboží, jež odpovídají předmětu a účelu této smlouvy po dobu 24 měsíců ode dne předání zboží. Sjednaná záruční doba neplatí pro zboží, na které je výrobcem tohoto zboží stanovena záruční doba delší.
2. Kupující je povinen u prodávajícího písemně uplatnit zjištěné vady zboží (dále jen „reklamace“ resp. „oznámení o reklamaci“) bez zbytečného odkladu poté, co je zjistil. Proávající je povinen kupujícímu doručit písemné vyjádření k reklamaci ve smyslu § 2117 OZ s odkazem na § 2173 OZ do 5 dnů po jejím obdržení. Pokud během této doby nebude kupujícímu doručeno písemné vyjádření prodávajícího k reklamované vadě, platí, že prodávající uznává reklamaci v plném rozsahu.

3. Prodávající je povinen bezplatně odstranit reklamované vady, které uznal nebo ke kterým se nevyjádřil podle odst. 2. tohoto článku nejpozději do 30 dnů ode dne doručení oznámení o reklamaci.
4. Způsob vyřízení reklamace určuje kupující.

## X.

### Smluvní pokuty a úroky z prodlení

1. Prodávající zaplatí kupujícímu v případě prodlení s dodáním zboží v termínu uvedeném v čl. V. bodě 1 smlouvy smluvní pokutu ve výši 0,2 % kupní ceny včetně DPH za každý započatý den prodlení, a to až do úplného splnění závazku nebo do zániku smluvního vztahu. Tím nejsou dotčena ustanovení čl. XII. smlouvy. Okamžik práva fakturace vzniká prvním dnem prodlení.
2. Prodávající zaplatí kupujícímu v případě nedodržení sjednaného termínu odstranění reklamované vady zjištěné v záruční době smluvní pokutu ve výši 500,- Kč za každý započatý den, a to až do podpisu protokolu o odstranění vady. Tím nejsou dotčena ustanovení čl. XII. smlouvy. Okamžik práva fakturace vzniká prvním dnem prodlení.
3. Kupující zaplatí prodávajícímu za prodlení s úhradou faktury úrok z prodlení ve výši 0,02 % z fakturované částky za každý započatý den prodlení.
4. Smluvní pokuty a úroky z prodlení jsou splatné do 30 dnů ode dne doručení vyúčtování.
5. Smluvní pokuty a úrok z prodlení hradí povinná smluvní strana bez ohledu na to, zda a v jaké výši vznikla druhé smluvní straně v této souvislosti škoda. Náhrada škody je vymahatelná samostatně vedle smluvních pokut a úroku z prodlení v plné výši.

## XI.

### Zvláštní ujednání

1. Vztahy mezi smluvními stranami se řídí právním řádem České republiky.
2. Ve smluvně výslovně neupravených otázkách se tento závazkový vztah řídí ustanoveními OZ.
3. Prodávající prohlašuje, že dodané zboží není zatíženo žádnými právy třetích osob. Prodávající odpovídá za případné porušení práv z průmyslového nebo jiného duševního vlastnictví třetích osob.
4. Smluvní strany se dohodly, že si bezodkladně sdělí skutečnosti, které se týkají změn některého ze základních identifikačních údajů, včetně právního nástupnictví.
5. Jednací jazykem při jakémkoli ústním jednání či písemném styku, souvisejícím s plněním této smlouvy, je český jazyk.
6. Prodávající není oprávněn v průběhu plnění svého závazku podle této smlouvy a ani po jeho splnění bez písemného souhlasu kupujícího poskytovat jakékoli informace, se kterými se seznámil v souvislosti s plněním svého závazku a podkladovými materiály v listinné či elektronické podobě, které mu byly poskytnuty v souvislosti s plněním závazku podle této smlouvy, třetím osobám (mimo subdodavatele).
7. Prodávající podpisem smlouvy uděluje podle zákona č. 101/2000 Sb., o ochraně osobních údajů, ve znění pozdějších předpisů, souhlas kupujícímu, jako správci údajů, se zpracováním jeho osobních a dalších údajů ve smlouvě uvedených pro účely naplnění

práv a povinností vyplývajících z této smlouvy, a to po dobu její platnosti a dobu stanovenou pro archivaci.

8. Prodávající souhlasí s uveřejněním údajů v této smlouvě s výjimkou ustanovení, která obsahují utajované informace a obchodní tajemství.
9. Prodávající není oprávněn zcela ani zčásti postoupit na třetí osobu žádné ze svých práv, ani žádný ze svých závazků plynoucích z této smlouvy a ani tuto smlouvu jako celek.
10. Veškerá komunikace mezi smluvními stranami týkající se této dohody musí být učiněna v písemné formě, není-li v textu dohody uvedeno výslovně jinak.
11. Smluvní strany sjednávají pravidla pro doručování vzájemných písemností tak, že písemnost se v případě pochybností či nedoručitelnosti považuje za doručenu nejpozději třetím pracovním dnem po jejím odeslání na adresu uvedenou v záhlaví této smlouvy, nedoručí-li druhá strana písemné oznámení o změně adresy, a to bez ohledu na to, zda se adresát na této adrese zdržuje a zásilku vyzvedne.

## **XII.**

### **Zánik závazků**

1. Smluvní strany se dohodly, že závazek ze smluvního vztahu zaniká v těchto případech:
  - a) splněním všech závazků řádně a včas;
  - b) dohodou smluvních stran při vzájemném vyrovnání účelně vynaložených a prokazatelně doložených nákladů ke dni zániku smlouvy;
  - c) jednostranným odstoupením od smlouvy pro její podstatné porušení;
  - d) jednostranným odstoupením od smlouvy kupujícím v případě, že prodávající uvedl v nabídce informace nebo doklady, které neodpovídají skutečnosti a měly nebo mohly mít vliv na výsledek zadávacího řízení;/nebo porušil čl. XI.;
  - e) jednostranným odstoupením kupujícího od smlouvy, v případě, že bude vůči majetku prodávajícího vyhlášeno insolvenční řízení, v němž bude vydáno rozhodnutí o úpadku nebo byl-li vůči prodávajícímu insolvenční návrh zamítnut pro nedostatek majetku k úhradě nákladů insolvenčního řízení;
  - f) ukončením platnosti oprávnění prodávajícího k podnikatelské činnosti či ukončení jeho podnikatelské činnosti v oblasti sjednané služby;
  - g) písemnou výpovědí bez uvedení důvodu podanou kteroukoliv ze smluvních stran, přičemž výpovědní lhůta činí jeden (1) měsíc a počíná běžet od prvního dne měsíce následujícího po prokazatelném doručení výpovědi druhé smluvní straně.
2. Smluvní strany se dohodly, že podstatným porušením smlouvy je:
  - a) prodlení s dodáním zboží o více jak 10 dní;
  - b) nedodržení sjednaného množství, jakosti nebo druhu zboží;
3. Prodávající řádně dokončí činnosti objednané do dne ukončení smlouvy.

## **XIII.**

### **Závěrečná ujednání**

1. Tato smlouva je vyhotovena v elektronické podobě o 7 listech.
2. Tato smlouva může být měněna či doplňována vzájemně odsouhlasenými a podepsanými písemnými a vzestupně očíslovanými dodatky, které se stávají její nedílnou součástí.

3. Smluvní strany prohlašují, že jim nejsou známy žádné skutečnosti, které by uzavření této smlouvy vylučovaly a berou na vědomí, že v plném rozsahu nesou veškeré právní důsledky plynoucí z vědomě jimi udaných nepravdivých údajů. Na důkaz svého souhlasu s obsahem smlouvy připojují pod ní své podpisy.
4. Tato smlouva nabývá platnosti a účinnosti dnem jejího podpisu poslední smluvní stranou a jejím uveřejněním v registru smluv.
5. Nedílnou součástí smlouvy je příloha:
  - příloha č. 1 „Specifikace zboží“ - počet stran - 10
  - příloha č. 2 „Cenová kalkulace“ - počet stran - 1

V Praze dne ..... 2017

V Branišovicích. dne ..... 2017

ředitel  
Armádního sportovního centra DUKLA  
plukovník Ing. Jaroslav PRIŠČÁK, Ph.D.

jednatel  
Jaromír Kříž

*Podpis a razítko kupujícího*

*Podpis a razítko prodávajícího*

## SPECIFIKACE ZBOŽÍ

Židle kovová + plast

Konferenční židle Filo

Konferenční stohovatelná židle Filo má plastový sedák i opěrák a stabilní chromovou svařovanou konstrukci

**Hmotnost:** 7 kg

**Celková výška:** 81 cm

**Výška sedáku:** 45 cm

**Rozměr sedáku:** 45 x 42 cm

**Celková šířka:** 57 cm

**Celková hloubka:** 57 cm

**Nosnost:** 110 kg

barva plastu: žlutozelená

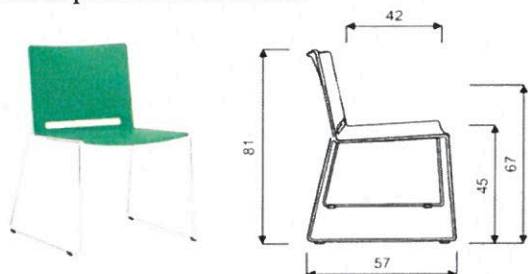

---

Židle otočná pojízdná

Kolečková židle POPPY 230

Kolečková židle skořepinová (buk přírodní),

mechanika ergorelax s možností nastavení protitlak



Židle na kolečkách s mechanikou Ergo Relax. Sedák - celodřevěná buková skořepina ošetřená transparentním lakem. Pětiramenný kříž z litého hliníku o Ø64 cm osazený kolečky. Houpací mechanismus s nastavením protitlaku zádové opěry v rozmezí 45 - 110 kg tělesné



hmotnosti a možností aretace ve 2 polohách. Rozměry: šířka opěráku 420 mm, délka opěráku 440 mm, výška sedáku 400 - 520 mm, výška židle 840 - 960 mm, šířka podnože 640 mm. Hmotnost 10 kg. Sedák a opěradlo: devíti vrstvá lisovaná buková skořepina je pevně přichycena ke kovovému mechanismu, pevnost uchycení skořepiny umožňuje i velmi namáhané a nešetné používání. Tloušťka dýh je 1,2 mm. Skořepina bez čalounění lakovaná přírodním, vodou ředitelným lakem.

**3) Stůl jídelní 6 ks**

Rámová celosvařovaná podnož z ocelových čtvercových tenkostěnných profilů 40/40mm. Povrchová úprava: práškový lak v odstínu bílá. Pracovní deska: compact HPL tl.15 mm, unibarva dle vzorníku Fundermax 0725 Gelbgrun. Celkové rozměry: 1000/1000/740mm

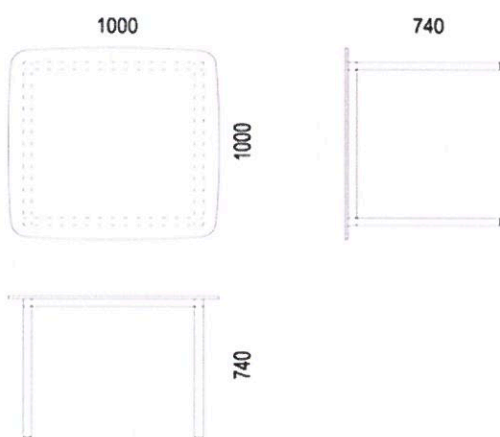

**4) Stůl pracovní 150x75 8 ks**

Sestava 1 x stolní deska a 4 x noha.

Popis desky: Vrchní část: dřevovláknitá deska, povrch HPL Fundermax 0229 Silvreta. Rám: dřevotříska, hrana ABS plast např. Hranipex vzor "multiplex". Spodní část: dřevovláknitá deska. Předvrtané otvory na nohy. Rozměry: Šířka: 150 cm, Hloubka: 75 cm, Tloušťka: 3.4 cm.

Popis nohy: hlavní části: ocel, epoxidový/polyesterový práškový lak odstín bílá nebo černá, zakončení polypropylenový plast. Rozměry výrobku: průměr: 4 cm, výška: 70 cm

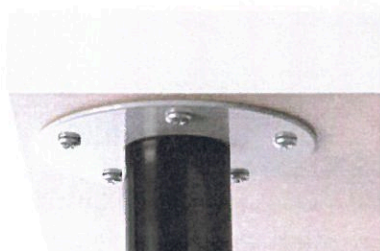
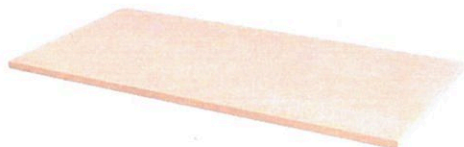

**5) Stůl pracovní 120x60 15 ks**

Stejný materiál i provedení jako předešlý stůl, jen rozměr je pouze 120x60 cm

**6) stůl oválný 280x140 1 ks**

Celkové rozměry: délka: 280 cm, šířka: 140 cm, výška: 73 cm. Deska stolu: dřevotříska, povrch HPL - barva dle vzorníku např. Fundermax 0229 Silvreta, hrana ABS plast Hranipex vzor "multiplex". Rám pro stolní desku: Kolejnice/ Rám/ Noha/ Spona: ocel, Epoxidový/polyesterový práškový lak odstín "bílá", Konektor: hliník, Epoxidový/polyesterový práškový lak, Noha: polyamidový plast nebo kov, bílá prášková barva.

Stůl je pevně sestaven z několika částí.

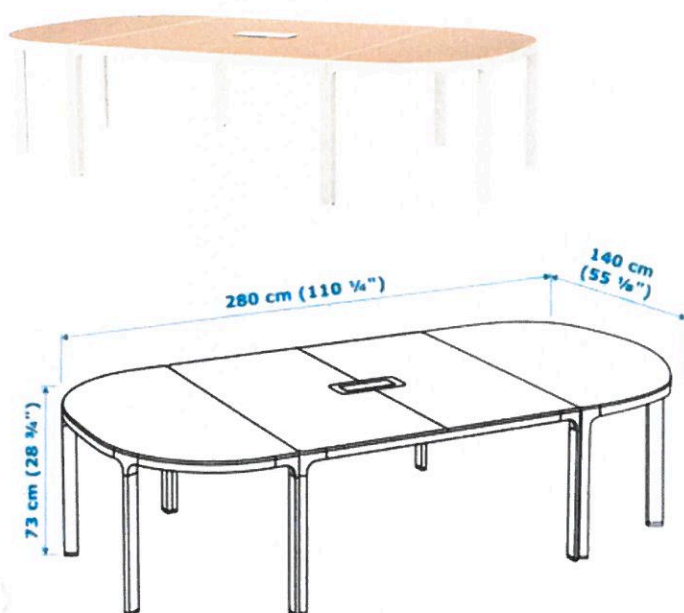

**7) Stůl kruhový 140 1 ks**

Celkové rozměry: délka: 140 cm, šířka: 140 cm, výška: 73 cm. Deska stolu: dřevotříska, povrch HPL - barva dle vzorníku Fundermax 0229 Silvreta, hrana ABS plast Hranipex vzor "multiplex". Rám pro stolní desku: ocel, Epoxidový/polyesterový práškový lak odstín "bílá", Konektor: hliník, Epoxidový/polyesterový práškový lak, Noha: polyamidový plast nebo kov, bílá prášková barva.

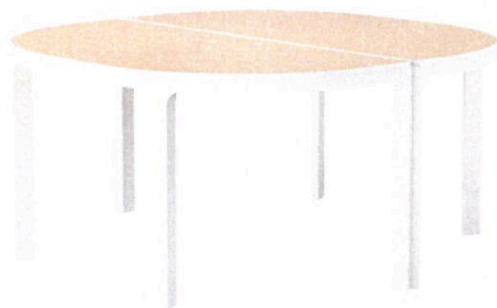

**8) Kontejner 3 zásuvky 8 ks**

Kancelářský kontejner k pracovním stolům mobilní - na kolečkách, výška 500mm, šířka 420mm, hloubka 565mm, 3 standardní zásuvky. Materiál: ocelový nebo hliníkový plech bílé barvy.

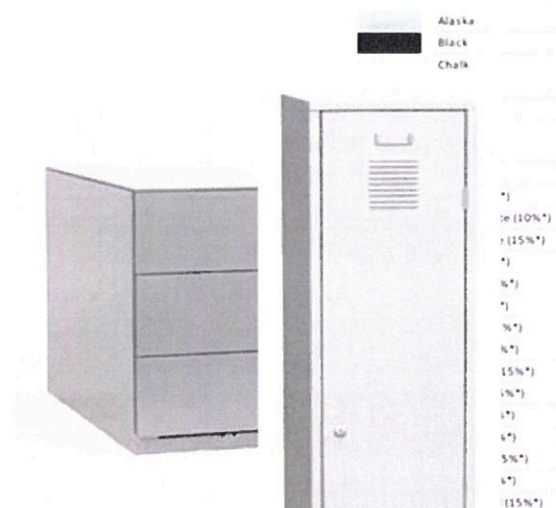

**9) Skříň šatní plech**

Šatní skříň plechová

40

se

čís

Po

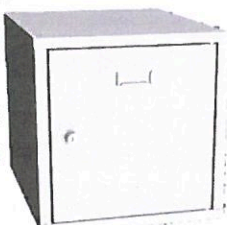

ks

na soklu. Celkové rozměry v/š/h: 1850

ustní svařovaný korpus skříně, uvnitř polička a tyč vory ve dveřích, mezistěna pro oddělení špinavých a

va RAL 1016. Cylindrický zámek.

**10) Skříň šatní plechová nástavec 66 ks**

Nástavec šatní skříně kovový.. Celkové rozměry v/š/h: 449/400/500 mm. Šířka buňky 400 mm. Robustní svařovaný korpus skříně. Povrchová úprava práškovým lakem barva RAL 1016. Cylindrický zámek. Vzájemné prokotvení s šatní skříní.

**11) Skříň policová plechová 16 ks**

Skříň univerzální plechová. Celkové rozměry: 1950 x 1200 x 400 mm. Modul: 1200mm, sokl: 80mm. Skříň univerzální s křídlovými dveřmi, sokl v = 80 mm, uzamykání cylindrickým zámekem s otočnou rukojetí (2x klíč, 2000 kombinací, úprava pro centrální klíč), dvoubodový uzamykací mechanismus, jednoplášťové vyztužené dveře, 4x police přestavitelné po 25 mm s nosností 60 kg. Barva RAL 1016.



**12) Skříň policová plechová nízká 21 ks**

Skříň nízká univerzální. Celkové rozměry: 800 x 1200 x 400 mm. Modul: 1200mm, sokl: 40mm. Nástavec na univerzální skříň s křídlovými dveřmi, sokl v = 40 mm, uzamykání cylindrickým zámekem s otočnou rukojetí (2x klíč, 2000 kombinací, úprava pro centrální klíč), dvoubodový uzamykací mechanismus, jednoplášťové vyztužené dveře, 1x police přestavitelná po 25 mm s nosností 60 kg. Vzájemné prokotvení s předešlou skříňí. Barva RAL 1016.

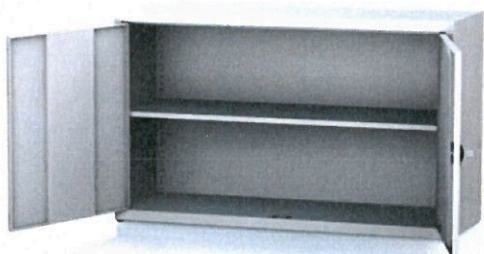

**13) Postel kovová patrová 28 ks**

**Rozměr 200x90 cm, výška 180 cm**

**Barva černá**

**Robustní konstrukce ze svařovaných uzavřených ocelových profilů**

**Pro matraci 200x90 cm**

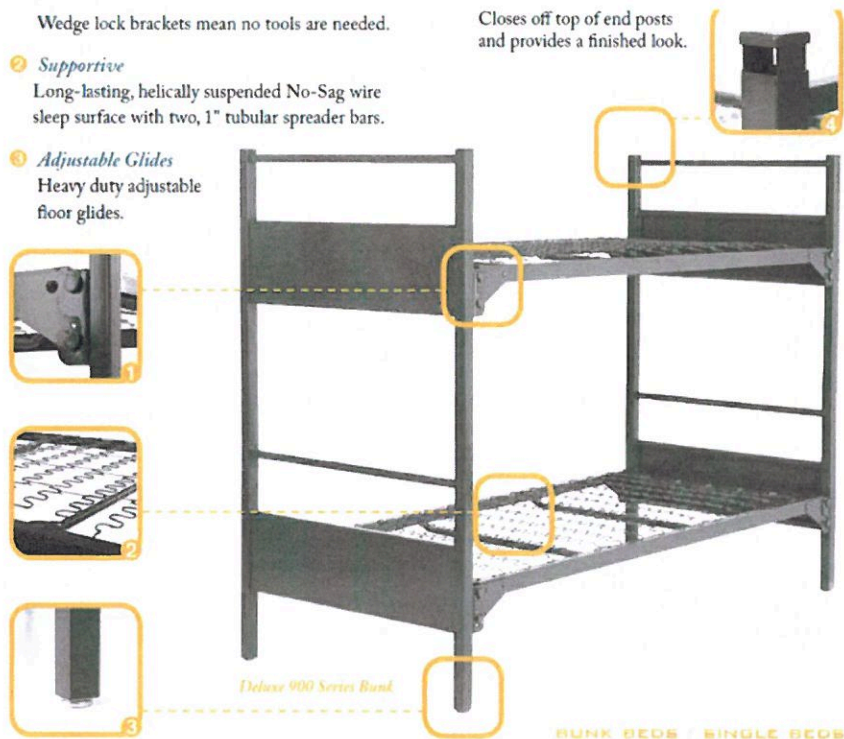

#### 14) Matrace pružinová

56 ks

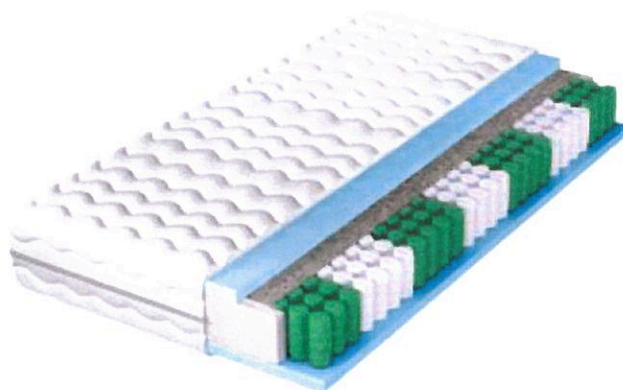

Rozměr 200x90 cm

Výška jádra 18 cm

Potah 70% polyester, 30% bavlna

Pružinová taštičková matrace - ocelové pružiny v taštičkách

Polyuretanová pěna 25 kg/m<sup>3</sup>

**15) Lavice šatní oboustranná 4 ks**

Oboustranná lavice bez opěráku, rozměry šxdxv 5000x800x430 mm. Konstrukce svařovaná z ocelových uzavřených profilů s povrchovou úpravou práškovým lakem. Odstín černá. Sedák z dřevěných latí z dubového dřeva.

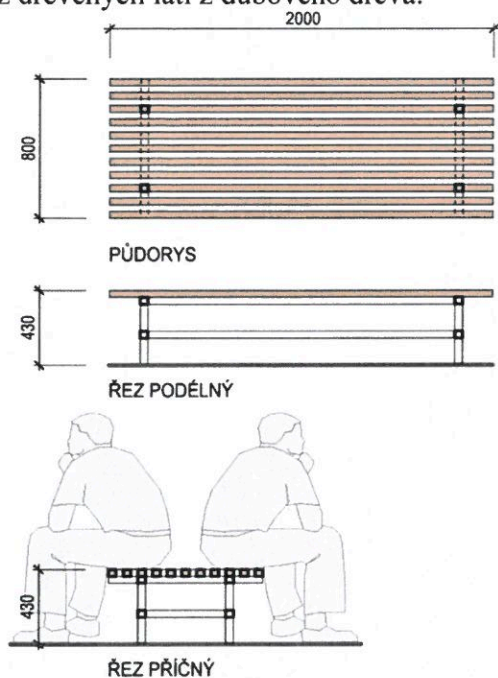
**16) Lavice šatní oboustranná 2 ks**

Oboustranná lavice bez opěráku. Celkové rozměry š/d/v: 2800/1000/430 mm. Konstrukce svařovaná z ocelových uzavřených profilů (jeklů) a povrchovou úpravou práškovým lakem. Odstín černá. Sedák z dřevěných latí z dubového dřeva (masiv).

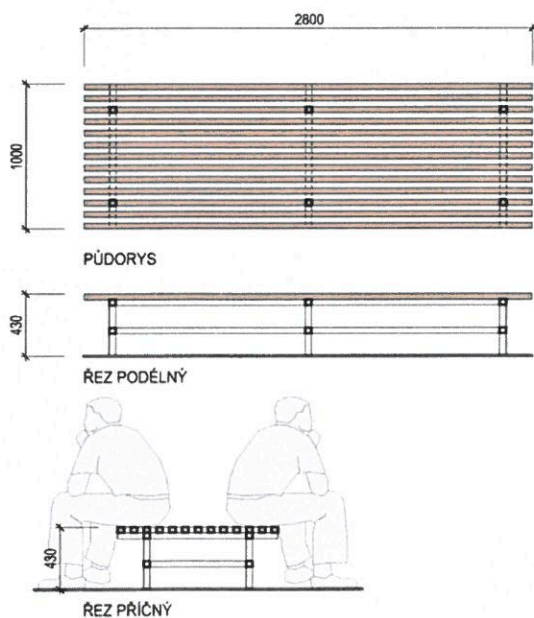

**17) lavice šatní jednostranná 5 ks**

Lavice šatní jednostranná, bez opěráku. Celkové rozměry š/d/v: 3200/450/430 mm. Konstrukce svařovaná z ocelových uzavřených profilů (jeklů) a povrchovou úpravou práškovým lakem. Odstín černá. Sedák z dřevěných latí z dubového dřeva (masiv).

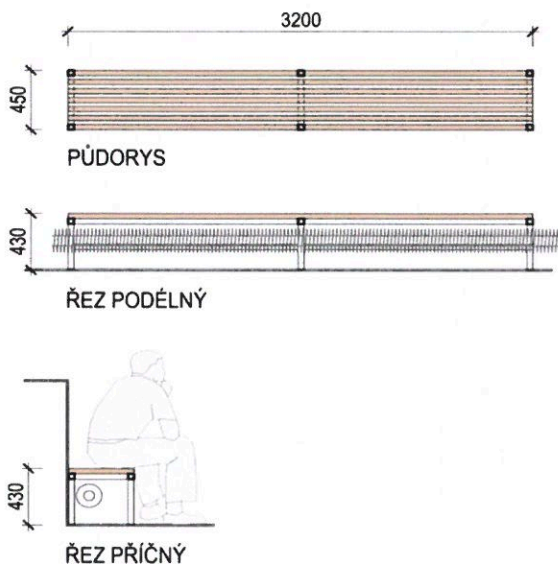
**18) Lavice 1 ks**

Lavice přisazená ke stěně. Celkové rozměry š/h/v: 3850/750/930 mm. Nosná konstrukce: dřevěné hranoly, nebo ocelové uzavřené profily (jekly) svařované. Plášť: Materiál: Kvalitní truhlářská březová překližka v provedení FK (voděodolná). Kvalita I (B) – broušená. Povrchové úpravy: Broušení, trojitý nátěr transparentním polyuretanovým lakem s vysokou mechanickou odolností, s malou příměsí světlého pigmentu – poměr bude stanoven na základě 5 ks vzorků, jejichž provedení před zadáním do výroby je součástí dodávky.

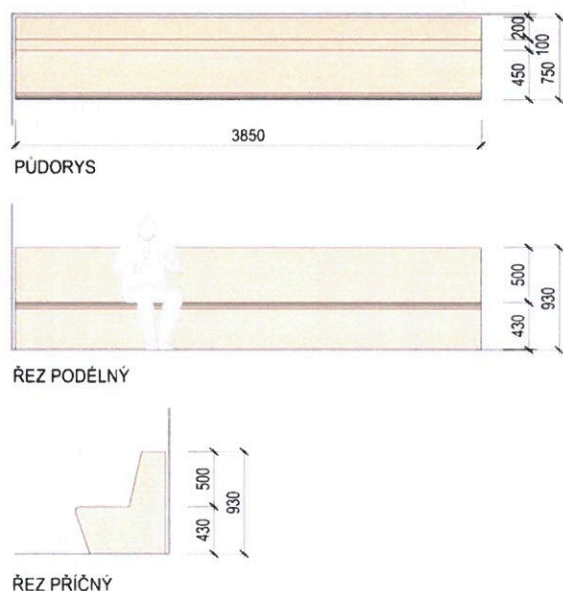

**19) Lavice jednostranná**

**1 ks**

Lavice jednostranná, bez opěráku. Celkové rozměry š/d/v: 1500/350/430 mm. Konstrukce svařovaná z ocelových uzavřených profilů (jeklů) a povrchovou úpravou práškovým lakem. Odstín černá. Sedák z dřevěných latí z dubového dřeva (masiv).

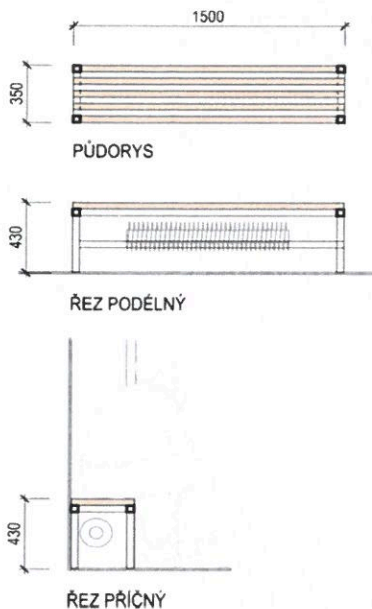

**20) Regál kovový policový**

**12 ks**

Celkové rozměry š/h/v: 900/400/1800 mm Masivní kovový bezšroubový regál s univerzálním využitím. Vyroben z kvalitního ocelového plechu s povrchovou úpravou pozinkováním. Montáž pomocí zásuvného systému, 5x výškově přestavitelná police s rovnoměrným zatížením 175kg na polici. Kotveno do stěny kvůli překlopení.

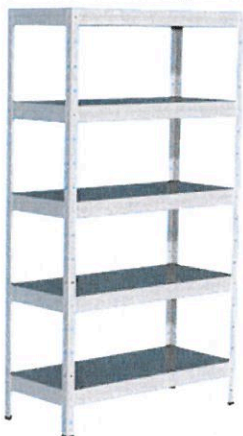

**21) Stěna věšáková**

**9 ks**

Celkové rozměry š/v: 800/1500 mm. Popis: věšáková stěna - deštění s 5-ti háčky válcového tvaru a s odkladní polici v provedení nerez ocel. Spoje a kotvení bez viditelných kotvících a spojovacích prvků. Kompletní dodávka a montáž včetně všech potřebných kotvících a



spojovacích prvků. Materiál: konstrukční laťovka PJD, střed z rostlého dřeva tl.18mm, věšáky nerez. Povrchová úprava: HPL (vysokotlaký laminát) tl.0,7 dle vzorníku Fundermax 0725 Gelbgrun, matná, hrany ABS multiplex mat. Počet kusů:1 kpl.

Příklad:

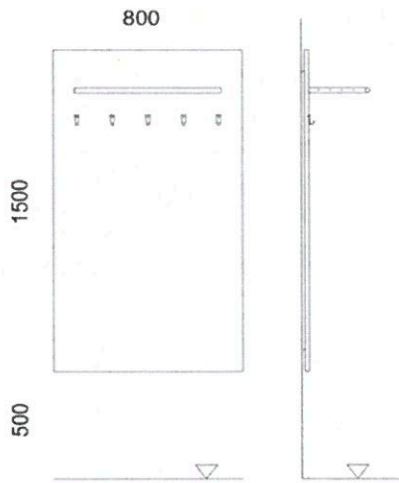

Příloha č. 2 ke smlouvě č. . 243/2/166/2017-1373 - Cenová klakulace

Poř. č.	Druh	Množství v ks	Cena za 1 ks bez DPH	Cena DPH	Cena celkem bez DPH	Cena celkem včetně DPH	
1.	Židle kovová + plast	52	1 980,00 Kč	21 621,60 Kč	102 960,00 Kč	124 581,60 Kč	
2.	Židle otočná pojízdná	9	2 800,00 Kč	5 292,00 Kč	25 200,00 Kč	30 492,00 Kč	
3.	Stůl jídelní	6	5 800,00 Kč	7 308,00 Kč	34 800,00 Kč	42 108,00 Kč	
4.	Stůl pracovní 150x75	8	6 500,00 Kč	10 920,00 Kč	52 000,00 Kč	62 920,00 Kč	
5.	Stůl pracovní 120x60	15	5 800,00 Kč	18 270,00 Kč	87 000,00 Kč	105 270,00 Kč	
6.	Stůl oválný 280x140	1	22 900,00 Kč	4 809,00 Kč	22 900,00 Kč	27 709,00 Kč	
7.	Stůl kruhový 140	1	18 900,00 Kč	3 969,00 Kč	18 900,00 Kč	22 869,00 Kč	
8.	Kontejner 3 zásuvky	8	4 500,00 Kč	7 560,00 Kč	36 000,00 Kč	43 560,00 Kč	
9.	Skříň šatní plechová	96	2 890,00 Kč	58 262,40 Kč	277 440,00 Kč	335 702,40 Kč	
10.	Skříň šatní plechová nástavec	66	1 760,00 Kč	24 393,60 Kč	116 160,00 Kč	140 553,60 Kč	
11.	Skříň policová plechová	16	6 340,00 Kč	21 302,40 Kč	101 440,00 Kč	122 742,40 Kč	
12.	Skříň policová plechová nízká	21	4 300,00 Kč	18 963,00 Kč	90 300,00 Kč	109 263,00 Kč	
13.	Postel kovová patrová	28	5 980,00 Kč	35 162,40 Kč	167 440,00 Kč	202 602,40 Kč	
14.	Matrace pružinová	56	2 500,00 Kč	29 400,00 Kč	140 000,00 Kč	169 400,00 Kč	
15.	Stůl jídelní dvoustranná	4	2 800,00 Kč	2 352,00 Kč	11 200,00 Kč	13 552,00 Kč	
16.	Lavice šatní dvoustranná	2	2 200,00 Kč	924,00 Kč	4 400,00 Kč	5 324,00 Kč	
17.	Lavice šatní jednostranná	5	3 500,00 Kč	3 675,00 Kč	17 500,00 Kč	21 175,00 Kč	
18.	Regal kovový policový	1	19 800,00 Kč	4 158,00 Kč	19 800,00 Kč	23 958,00 Kč	
19.	Stůl jídelní dvoustranná	1	2 400,00 Kč	504,00 Kč	2 400,00 Kč	2 904,00 Kč	
20.	Regal kovový policový	12	1 500,00 Kč	3 780,00 Kč	18 000,00 Kč	21 780,00 Kč	
21.	Stěna věšáková	9	4 500,00 Kč	8 505,00 Kč	40 500,00 Kč	49 005,00 Kč	
Signature Not Verified Digitally signed by Ing. Jaroslav Prisćak, n.D. Date: 2017.11.24 09:56:57 CET Reason: tendermarket_zivatel=13 7300.1.priscak				<b>Celkem za dodávku zboží vč. DPH</b>			<b>1 677 471,40 Kč</b>