

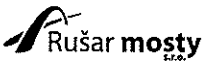

Generální projektant:		Rušar mosty, s.r.o. Majdalenky 19, 638 00 Brno		 Majdalenky 19, 638 00 Brno Tel., fax: 545 222 037 E-mail: info@rusar.cz	
Hlavní inženýr projektu:		Ing. Jaromír RUŠAR			

Vedoucí projektant:		Ing. Jaromír RUŠAR			
Zodpovědný projektant:		Ing. Jaromír RUŠAR			
Vypracoval:		Ing. Petra STROUHALOVÁ			
Kontroloval:		Ing. Jaromír RUŠAR			
Kraj:		Vysočina	Datum:		01 / 2017
Zadavatel:		Kraj Vysočina	Formát:		4 A4
Název akce:		<b>II/602 Jihlava - most ev. č. 602-043 (Brněnský)</b>	Měřítko:		1:500
Název objektu:			Účel:		DSP
Název výkresu:		<b>SITUACE ZÁBORŮ</b>	Čís.zakáz.:		112 - 2016
			Archivní čís.:		38 - 2016
			Čís.soupravy:		Čís. výkresu: <b>F.2</b>

## VÝPIS DOTČENÝCH PARCEL

Pol. čís.	Parcela čís.	List vlastnictví	Jméno a bydliště		Kultura	Výměra	Zábor [m <sup>2</sup> ]						Poznámka				
			vlastníka	nájemce			trvalý	dočasný									
			nemovitosti					nad 1 rok	do 1 roku								
1	2	3	4	5	6	7	8	9	10	11							
<b>KATASTRÁLNÍ ÚZEMÍ: JIHLAVA 659673</b>																	
1	1021/2	10001	Statutární město Jihlava, Masarykovo náměstí 97/1, 58601 Jihlava	-	ostatní plocha	-	36	81	-	-	-	-	-	-	02	-	
2	1379	10001	Statutární město Jihlava, Masarykovo náměstí 97/1, 58601 Jihlava	-	ostatní plocha	-	32	37	-	-	-	-	-	-	06	27	-
3	1380/1	10001	Statutární město Jihlava, Masarykovo náměstí 97/1, 58601 Jihlava	-	trvalý travní porost	-	64	19	-	-	-	-	-	-	13	28	ZPF
4	1380/2	10001	Statutární město Jihlava, Masarykovo náměstí 97/1, 58601 Jihlava	-	ostatní plocha	-	-	27	-	-	27	-	-	-	-	-	-
5	1381/1	10001	Statutární město Jihlava, Masarykovo náměstí 97/1, 58601 Jihlava	-	trvalý travní porost	-	07	77	-	-	-	-	-	-	01	49	ZPF
6	1382	10001	Statutární město Jihlava, Masarykovo náměstí 97/1, 58601 Jihlava	-	trvalý travní porost	-	01	79	-	-	-	-	-	-	-	04	ZPF
7	1383/1	10001	Statutární město Jihlava, Masarykovo náměstí 97/1, 58601 Jihlava	-	ostatní plocha	-	02	77	-	-	-	-	-	-	-	36	-
8	1383/5	10001	Statutární město Jihlava, Masarykovo náměstí 97/1, 58601 Jihlava	-	ostatní plocha	-	-	23	-	-	23	-	-	-	-	-	-
9	1383/6	10001	Statutární město Jihlava, Masarykovo náměstí 97/1, 58601 Jihlava	-	ostatní plocha	-	01	55	-	-	-	-	-	-	-	38	-
10	1385	1674	SJM Dobrovolný Jaroslav a Dobrovolná Jitka, Haviřská 1050/33, 58601 Jihlava	-	zastavěná plocha a nádvoří	-	53	13	-	-	-	-	-	-	02	68	-
11	1388	1674	SJM Dobrovolný Jaroslav a Dobrovolná Jitka, Haviřská 1050/33, 58601 Jihlava	-	zastavěná plocha a nádvoří	-	-	77	-	-	-	-	-	-	-	07	-
12	1389	1674	SJM Dobrovolný Jaroslav a Dobrovolná Jitka, Haviřská 1050/33, 58601 Jihlava	-	ostatní plocha	-	01	01	-	-	-	-	-	-	-	97	-
13	1390/1	1674	SJM Dobrovolný Jaroslav a Dobrovolná Jitka, Haviřská 1050/33, 58601 Jihlava	-	ostatní plocha	-	01	78	-	-	-	-	-	-	01	73	-
14	1390/2	1674	SJM Dobrovolný Jaroslav a Dobrovolná Jitka, Haviřská 1050/33, 58601 Jihlava	-	ostatní plocha	-	-	40	-	-	40	-	-	-	-	-	-

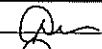
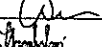
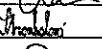
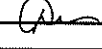
## VÝPIS DOTČENÝCH PARCEL

Pol. čís.	Parcela čís.	List vlastnictví	Jméno a bydliště		Kultura	Výměra		Zábor [m <sup>2</sup> ]						Poznámka				
			vlastníka	nájemce				trvalý	dočasný									
			nemovitosti						nad 1 rok	do 1 roku								
1	2	3	4	5	6	7	8	9	10	11								
15	1391	1674	SJM Dobrovolný Jaroslav a Dobrovolná Jítka, Havířská 1050/33, 58601 Jihlava	-	zahrada	-	-	16	-	-	-	-	-	-	-	09	ZPF	
16	1392	1674	SJM Dobrovolný Jaroslav a Dobrovolná Jítka, Havířská 1050/33, 58601 Jihlava	-	zastavěná plocha a nádvoří	-	01	53	-	-	-	-	-	-	-	12	-	
17	1394/1	1674	SJM Dobrovolný Jaroslav a Dobrovolná Jítka, Havířská 1050/33, 58601 Jihlava	-	zastavěná plocha a nádvoří	-	21	87	-	-	-	-	-	-	-	07	13	-
18	1394/4	1674	SJM Dobrovolný Jaroslav a Dobrovolná Jítka, Havířská 1050/33, 58601 Jihlava	-	ostatní plocha	-	-	27	-	-	27	-	-	-	-	-	-	-
19	1395	1674	SJM Dobrovolný Jaroslav a Dobrovolná Jítka, Havířská 1050/33, 58601 Jihlava	-	ostatní plocha	-	01	84	-	-	-	-	-	-	-	01	82	-
20	1396/1	1674	SJM Dobrovolný Jaroslav a Dobrovolná Jítka, Havířská 1050/33, 58601 Jihlava	-	ostatní plocha	-	09	85	-	-	-	-	-	-	-	04	03	-
21	1396/5	1674	SJM Dobrovolný Jaroslav a Dobrovolná Jítka, Havířská 1050/33, 58601 Jihlava	-	ostatní plocha	-	-	04	-	-	04	-	-	-	-	-	-	-
22	1419/1	10001	Statutární město Jihlava, Masarykovo náměstí 97/1, 58601 Jihlava	-	ostatní plocha	-	11	47	-	-	-	-	-	-	-	-	81	-
23	1422/20	10001	Statutární město Jihlava, Masarykovo náměstí 97/1, 58601 Jihlava	-	ostatní plocha	-	01	09	-	-	-	-	-	-	-	-	53	-
24	6047/1	10001	Statutární město Jihlava, Masarykovo náměstí 97/1, 58601 Jihlava	-	ostatní plocha	-	28	92	-	-	-	-	-	-	-	05	38	-
25	6047/3	10001	Statutární město Jihlava, Masarykovo náměstí 97/1, 58601 Jihlava	-	ostatní plocha	-	-	04	-	-	-	-	-	-	-	-	02	-
26	6065	10001	Statutární město Jihlava, Masarykovo náměstí 97/1, 58601 Jihlava	-	ostatní plocha	-	06	32	-	-	02	-	-	-	-	-	82	-
27	6078/1	1078	Kraj Vysočina, Žižkova 1882/57, 58601 Jihlava	Krajská správa a údržba silnic Vysočiny, příspěvková organizace, Kosovská 1122/16, 58601 Jihlava	ostatní plocha	01	26	28	-	03	17	-	-	-	-	-	61	-

## VÝPIS DOTČENÝCH PARCEL

Pol. čís.	Parcela čís.	List vlastnictví	Jméno a bydliště		Kultura	Výměra			Zábor [ m <sup>2</sup> ]						Poznámka			
			vlastníka	nájemce					trvaly	dočasný								
			nemovitosti							nad 1 rok	do 1 roku							
1	2	3	4	5	6	7			8	9		10	11					
28	6078/11	1078	Kraj Vysočina, Žižkova 1882/57, 58601 Jihlava	Krajská správa a údržba silnic Vysočiny, příspěvková organizace, Kosovská 1122/16, 58601 Jihlava	ostatní plocha	-	33	53	-	02	34	-	-	-	-	-	22	-
29	6078/13	10001	Statutární město Jihlava, Masarykovo náměstí 97/1, 58601 Jihlava	-	ostatní plocha	-	10	26	-	-	-	-	-	-	-	-	06	-
30	6078/18	1078	Kraj Vysočina, Žižkova 1882/57, 58601 Jihlava	Krajská správa a údržba silnic Vysočiny, příspěvková organizace, Kosovská 1122/16, 58601 Jihlava	ostatní plocha	-	01	68	-	-	-	-	-	-	-	-	18	-
31	6078/19	10001	Statutární město Jihlava, Masarykovo náměstí 97/1, 58601 Jihlava	-	ostatní plocha	-	-	53	-	-	-	-	-	-	-	-	03	-
32	6078/20	1078	Kraj Vysočina, Žižkova 1882/57, 58601 Jihlava	Krajská správa a údržba silnic Vysočiny, příspěvková organizace, Kosovská 1122/16, 58601 Jihlava	ostatní plocha	-	-	22	-	-	13	-	-	-	-	-	09	-
33	6078/21	1078	Kraj Vysočina, Žižkova 1882/57, 58601 Jihlava	Krajská správa a údržba silnic Vysočiny, příspěvková organizace, Kosovská 1122/16, 58601 Jihlava	ostatní plocha	-	-	07	-	-	07	-	-	-	-	-	-	-
34	6078/22	10001	Statutární město Jihlava, Masarykovo náměstí 97/1, 58601 Jihlava	-	ostatní plocha	-	01	07	-	-	59	-	-	-	-	-	49	-
35	6078/23	10001	Statutární město Jihlava, Masarykovo náměstí 97/1, 58601 Jihlava	-	ostatní plocha	-	-	03	-	-	03	-	-	-	-	-	-	-
36	6078/24	10001	Statutární město Jihlava, Masarykovo náměstí 97/1, 58601 Jihlava	-	ostatní plocha	-	-	72	-	-	52	-	-	-	-	-	22	-
37	6078/25	1078	Kraj Vysočina, Žižkova 1882/57, 58601 Jihlava	Krajská správa a údržba silnic Vysočiny, příspěvková organizace, Kosovská 1122/16, 58601 Jihlava	ostatní plocha	-	01	05	-	-	97	-	-	-	-	-	07	-
38	6078/26	10001	Statutární město Jihlava, Masarykovo náměstí 97/1, 58601 Jihlava	-	ostatní plocha	-	-	28	-	-	11	-	-	-	-	-	15	-
39	6078/27	10001	Statutární město Jihlava, Masarykovo náměstí 97/1, 58601 Jihlava	-	ostatní plocha	-	02	66	-	-	15	-	-	-	-	01	51	-



## VÝPIS DOTČENÝCH PARCEL

Pol. čís.	Parcela čís.	List vlastnictví	Jméno a bydliště		Kultura	Výměra		Zábor [ m <sup>2</sup> ]						Poznámka		
			vlastníka	nájemce				trvalý	dočasný							
			nemovitosti						nad 1 rok		do 1 roku					
1	2	3	4	5	6	7		8			9	10	11			
40	6078/28	10001	Statutární město Jihlava, Masarykovo náměstí 97/1, 58601 Jihlava	-	ostatní plocha	-	65 40	-	-	79	-	-	-	01 84	-	
41	6078/29	10001	Statutární město Jihlava, Masarykovo náměstí 97/1, 58601 Jihlava	-	ostatní plocha	-	47 96	-	-	81	-	-	-	01 90	-	
42	6078/41	10001	Statutární město Jihlava, Masarykovo náměstí 97/1, 58601 Jihlava	-	ostatní plocha	-	- 79	-	-	68	-	-	-	- 10	-	
43	6183/1	2237	ČR, Povodí Moravy, s.p., Dřevařská 932/11, Veverí, 60200 Brno	-	vodní plocha	01 04	30			-				02 22	-	
44	6183/6	2237	ČR, Povodí Moravy, s.p., Dřevařská 932/11, Veverí, 60200 Brno	-	-	-	- 27			27				- -	-	
<b>CELKEM</b>								-	11	86	-	-	-	-	57 73	

oddělení služeb v životním prostředí  
Hluboká 108/3, 586 01 Jihlava

Rušar mosty, s.r.o.  
Majdalenky 853/19  
638 00 Brno - Lesná

Váš dopis ze dne 10. listopadu 2016	číslo jednací MMJ/OŽP/13255/MaV jihlvp16v00311	vyřizuje / telefon Másilko V./+420 565 593 366	Jihlava 8. prosinec 2016
--	--	---	-----------------------------

### Stanovisko k projektové dokumentaci pro stavební řízení

AKCE: Jihlava, Brněnská – II/602 – most ev. č. 602-043 (Brněnský)

Dne 10. listopadu 2016 obdrželo oddělení služeb v životním prostředí odboru životního prostředí Magistrátu města Jihlavy (dále jen OŽP) od společnosti Rušar mosty, s.r.o. (dále jen žadatel) ŽÁDOST o vyjádření ke stavebnímu řízení k výše uvedené akci.

Realizace bude spočívat v stávajícího objektu mostního objektu, přičemž práce s rekonstrukcí spojené budou probíhat téměř výhradně z tohoto objektu.

Proto správce zeleně na pozemcích statutárního města Jihlavy tímto se záměrem provedení rekonstrukce tzv. Brněnského mostu (ev. č. 602-043) **dle projektové dokumentace (viz výše)**

**s o u h l a s í ,**

a to za níže uvedených podmínek:

- při realizaci stavby budou veškeré dřeviny chráněny dle jednotlivých ustanovení arboristického standardu SPPK A01 002:2014 OCHRANA DŘEVIN PŘI STAVEBNÍ ČINNOSTI.
- v tomto případě je před zahájením akce povinností investora popřípadě zhotovitele ohlásit zvláštní užívání veřejného prostranství dle obecně závazné vyhlášky č. 5/2016 o místním poplatku za užívání veřejného prostranství OŽP (kontaktní osoba Ing. David MAREK, tel. +420 731 692 317, +420 565 593 365).
- V PD požadovaná sanace 5 exemplářů javoru mléče (*Acer platanoides*) včetně likvidace dřevní hmoty proběhne do 31. března 2017 na náklady investora záměru tj. Kraje Vysočina.
- jakýkoli zásah do *habitu* dřevin rostoucích v okolí mostu na pozemcích statutárního města Jihlavy je **zakázáný**. V případě konfliktu částí korun stromů s plánovanou činností lze provést se souhlasem OŽP preventivní lokální redukce korun.
- veškeré pozemky či jejich části ve vlastnictví statutárního města Jihlavy, které budou dotčeny mechanizačními prostředky stavby, budou předány OŽP ve stavu, v jakém byly v okamžiku před započítím stavby.

Ing. Martina GREGOROVÁ

vedoucí oddělení  
odboru životního prostředí  
OTISK RAZÍTKA

Rušar mosty, s.r.o.  
Slavičkova 1a  
638 00 Brno

Váš dopis ze dne  
11.11.2016

číslo jednací  
MMJ/OD/24474/2016-TrK  
SZ-MMJ/OD/31580/2016/2  
jihlv16v00367

vyřizuje / telefon  
Ing. Trojan/565 593 522

Jihlava  
09.12.2016

#### Vyjádření k PD pro stavební řízení: „II/602 Jihlava – most ev.č. 602-043“

Dle předložené dokumentace se jedná o rekonstrukci Brněnského mostu, který převádí silnici II. třídy II/602 přes údolí řeky Jihlávky v Jihlavě. Stavba se dotýká silnice II. třídy II/602, místní komunikace (MK) III. třídy v ul. Křížíkova, MK IV. třídy „Hradební - II/602 – pravý chodník“, „Hradební - II/602 – levý chodník“, „Brněnská – Na Valech – chodník“, „Brněnská – Na Valech – chodníky“

Odbor dopravy Magistrátu města Jihlavy jako příslušný speciální stavební a silniční správní úřad podle § 40 odst. 4 písm. a), odst. 5 písm. b) a § 44 odst. 1, zákona č. 13/1997 Sb., o pozemních komunikacích, ve znění pozdějších předpisů a jako příslušný drážní správní úřad podle § 57 odst. 2 zákona č. 266/1994 Sb., o dráhách, ve znění pozdějších předpisů projednal Vaši žádost, seznámil se s předloženým návrhem a vydává

## ZÁVAZNÉ STANOVISKO

kteří podmiňujeme splněním těchto podmínek:

- nové šířkové uspořádání na mostě bude respektovat projekt statutárního města Jihlavy s názvem „Stavební preference na komunikaci Hradební – Brněnská, Jihlava-etapa č.II.“, tzn. na mostě budou vyznačeny 3 jízdní pruhy, přičemž krajní pruh ve směru do Jihlavy bude označen vodorovným dopravním značením (VDZ) V15 „BUS“. Pokud nedojde k časové koordinaci obou projektů, bude vyhrazený jízdní pruh vyznačen pouze na mostě. Na brněnské straně mostu bude VDZ provedeno dle projektu statutárního města Jihlavy a na jihlavské straně bude vyhrazený jízdní pruh ukončen na konci mostu. Současně budou doplněny svislé dopravní značky IP20a a IP 20b,
- při stavebním řízení musí být respektovány podmínky dohody statutárního města Jihlavy a Kraje Vysočina týkající se především harmonogramu prací a stanovení objízdných tras,
- případné užití stávající silnice II. třídy III/602, místních komunikací a silničních pomocných pozemků pro provádění stavebních prací je možné pouze na základě pravomocného rozhodnutí o povolení ke zvláštnímu užívání (provádění stavebních prací) silnice a místní komunikace dle § 25 odst. 6, písm. c) zákona č.13/1997 Sb. ve znění pozdějších změn. O vydání tohoto rozhodnutí je zhotovitel povinen požádat u příslušného silničního správního úřadu,
- upozorňujeme, že příslušným silničním správním úřadem pro silnice II. a III. třídy, MK a veřejně přístupné účelové komunikace je Odbor dopravy Magistrátu města Jihlavy,
- budou dodrženy podmínky vyjádření Policie ČR – Krajské ředitelství policie Vysočina, Územní odbor Jihlava, dopravní inspektorát,



- budou dodrženy podmínky vyjádření pověřeného majetkového správce MK a účelových komunikací, tj. Služby města Jihlavy, s.r.o., Havlíčkova 64, 586 01 Jihlava,
- budou dodrženy podmínky vyjádření pověřeného majetkového správce silnic II. a III. třídy v okrese Jihlava, tj. Krajské správy a údržby silnic Vysočiny, Oddělení TSÚ Jihlava, Kosovská 16, 586 01 Jihlava,
- v souladu s § 38 odst. 2 zákona č. 13/1997 Sb. o pozemních komunikacích musí být po dohodě s vlastníkem dotčených komunikací zajištěny potřebné úpravy pozemních komunikací, které budou dotčeny stavbou (viz. 2. odrážka tohoto závazného stanoviska),
- příslušným speciálním stavebním úřadem pro silnice II. a III. třídy, MK a veřejně přístupné účelové komunikace dle § 16 odst. 1 a § 40 odst. 4 písmeno a), odst. 5 písmeno b) zákona č. 13/1997 Sb., o pozemních komunikacích ve znění pozdějších předpisů je Odbor dopravy Magistrátu města Jihlavy. Při podání žádosti je třeba dodržet následující podmínky:
  - projektová dokumentace a provádění stavby musí být v souladu s vyhláškou č. 104/1997 Sb., kterou se provádí zákon č. 13/1997 Sb. o pozemních komunikacích ve znění pozdějších předpisů,
  - pro zahájení stavebního řízení je třeba předložit u speciálního stavebního úřadu žádost o stavební povolení na předepsaném formuláři, jehož obsahové náležitosti jsou stanoveny v příloze č. 9 vyhlášky č. 503/2006 Sb., kterou se provádějí některá ustanovení stavebního zákona ve věcech stavebního řádu. K žádosti se připojí přílohy uvedené v části B přílohy č. 9 k této vyhlášce,
  - stavba MK musí splňovat podmínky vyhlášky č. 398/2009 Sb. O obecných technických požadavcích zabezpečujících bezbariérové užívání staveb,
  - budou dodrženy podmínky vyjádření Policie České republiky, Krajské ředitelství Policie kraje Vysočina, územní odbor Jihlava, dopravní inspektorát,
  - pro stavební řízení je nutné předložit autorizovanou projektovou dokumentaci ve 2 vyhotoveních s vyjádřením dotčených orgánů státní správy, příslušných správců sítí, komunikací a ostatních ploch. Projektová dokumentace musí odpovídat vyhlášce č. 146/2008 Sb. o rozsahu a obsahu projektové dokumentace dopravních staveb,
- veškeré práce budou probíhat v souladu s platnými normami a s požadavky správce komunikace. Vozovka nesmí být při provádění prací poškozena ani znečištěna,
- stavbou musí být co nejméně omezován provoz linek MHD, případná přerušení a omezení provozu dráhy a drážní dopravy musí být projednána s příslušným drážním správním úřadem,
- o stanovení přechodné úpravy dopravního značení, požádá zhotovitel prací odbor dopravy Magistrátu města Jihlavy,
- stavební práce mohou být prováděny až po nabytí právní moci rozhodnutí vydaných silničním správním úřadem,
- toto závazné stanovisko **nenahrazuje** pravomocná rozhodnutí o povolení zvláštního užívání vydávané silničním správním úřadem.

## ODŮVODNĚNÍ

Podáním ze dne 11. 11. 2016 požádala Rušar mosty, s.r.o. (IČ: 29362393) Slavičkova 1a, 638 00 Bmo o vyjádření k PD pro stavební řízení: „II/602 Jihlava – most ev.č. 602-043“. Silniční správní úřad jako dotčený orgán na základě ustanovení § 44 odst. 1, zákona 13/1997 Sb. o pozemních komunikacích, ve znění pozdějších předpisů vydává předmětné závazné stanovisko. Vydané závazné

stanovisko není samostatným rozhodnutím ve správním řízení, ale jeho obsah je závazný pro výrokovou část rozhodnutí příslušného správního orgánu dle ustanovení § 149 odst. 1 zákona 500/2004 Sb. správní řád, ve znění pozdějších předpisů. (dále jen „správní řád“)

K zajištění ochrany veřejně přístupných silnic II. a III. třídy a MK bylo na základě výše uvedených skutečností rozhodnuto tak, jak je uvedeno ve výroku tohoto stanoviska.

## POUČENÍ ÚČASTNÍKŮ

Závazné stanovisko není samostatným správním rozhodnutím, v souladu s § 149 odst. 4 správního řádu nelze se proti němu odvolat, jeho obsah lze napadnout pouze v rámci odvolání podaného proti rozhodnutí ve věci samé.

OTISK RAZÍTKA

**Ing. Ján Tinka, v.r.**  
Vedoucí odboru dopravy  
Podepsáno elektronicky

**Rozdělovník:**

- 1) Rušar mosty, s.r.o. (IČ: 29362393) Slavíčková 1a, 638 00 Brno
- 2) MMJ - OD – spis

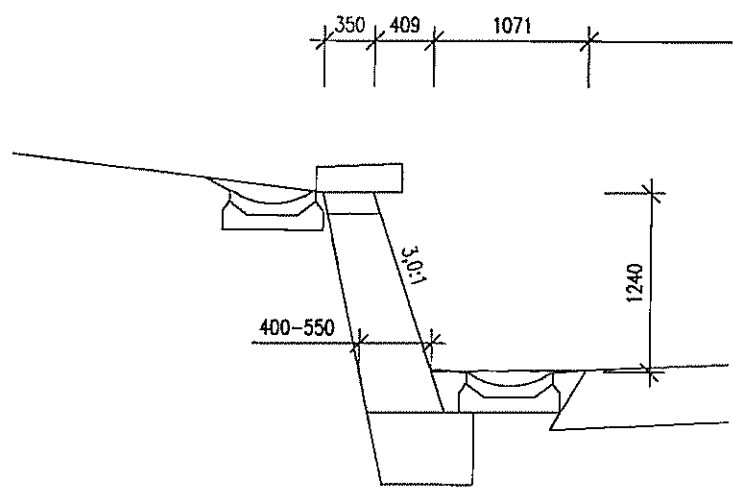

1/1  
1/1  
1/1