

OBCHODNÍ PODMÍNKY SMLOUVA O DÍLO

I. Smluvní strany

1. Slezské gymnázium, Opava, příspěvková organizace

se sídlem: Zámecký okruh 848/29, 746 01 Opava
zastoupené: Mgr. Lucií Kolníkovou, ředitelkou školy
IČO: 47813075
DIČ: ---



(dále jen „objednatel“)

2. MERCI, s.r.o.

se sídlem: Hviezdoslavova 1192/55b, 627 00 Brno
zastoupena: RNDr. Liborem Reichstädterem, CSc., jednatelem
IČ: 46966447
DIČ: CZ46966447



Zapsána v obchodním rejstříku vedeném Krajským soudem v Brně, oddíl C, vložka 6817

Osoba oprávněná jednat ve věcech technických a realizace stavby:



(dále jen „zhotovitel“)

II. Základní ustanovení

1. Tato smlouva je uzavřena dle § 2586 a násl. zákona č. 89/2012 Sb., občanský zákoník, ve znění pozdějších předpisů (dále jen „občanský zákoník“); práva a povinnosti stran touto smlouvou neupravená se řídí příslušnými ustanoveními občanského zákoníku.
2. Smluvní strany prohlašují, že údaje uvedené v čl. I této smlouvy jsou v souladu se skutečností v době uzavření smlouvy. Smluvní strany se zavazují, že změny dotčených údajů oznámí bez prodlení písemně druhé smluvní straně. Při změně identifikačních údajů smluvních stran včetně změny účtu není nutné uzavírat ke smlouvě dodatek.
3. Zhotovitel prohlašuje, že bankovní účet uvedený v čl. I odst. 2 této smlouvy je bankovním účtem zveřejněným ve smyslu zákona č. 235/2004 Sb., o dani z přidané hodnoty, ve znění pozdějších předpisů (dále jen „zákon o DPH“ a „zveřejněný účet“). V případě změny účtu zhotovitele je zhotovitel povinen doložit vlastnictví k novému účtu, a to kopií příslušné smlouvy nebo potvrzením peněžního ústavu; nový účet musí být zveřejněným účtem ve smyslu předchozí věty.
4. Smluvní strany prohlašují, že osoby podepisující tuto smlouvu jsou k tomuto jednání oprávněny.

5. Zhotovitel prohlašuje, že je odborně způsobilý k zajištění předmětu plnění podle této smlouvy.
6. Zhotovitel potvrzuje, že se detailně seznámil s rozsahem a povahou díla, že jsou mu známy veškeré technické, kvalitativní a jiné podmínky nezbytné k realizaci díla a že disponuje takovými kapacitami a odbornými znalostmi, které jsou nezbytné pro realizaci díla za dohodnutou smluvní cenu, způsobem a v termínech touto smlouvou stanovených.
7. Smluvní strany prohlašují, že předmět plnění podle této smlouvy není plněním nemožným a že smlouvu uzavírají po pečlivém zvážení všech možných důsledků.
8. Zhotovitel prohlašuje, že není obchodní společností, ve které veřejný funkcionář uvedený v § 2 odst. 1 písm. c) zákona č. 159/2006 Sb., o střetu zájmů, ve znění pozdějších předpisů (člen vlády nebo vedoucí jiného ústředního správního úřadu, v jehož čele není člen vlády), nebo jím ovládaná osoba vlastní podíl představující alespoň 25% účast společníka v obchodní společnosti. Zhotovitel bere na vědomí, že pokud je uvedené prohlášení nepravdivé, bude smlouva považována za neplatnou.

III. Předmět smlouvy

1. Zhotovitel se zavazuje provést na svůj náklad a nebezpečí pro objednatele kompletní dodávku díla „**Nábytek do chemické učebny včetně montáže**“ v rozsahu specifikovaném zadávací dokumentací. Součástí plnění je dále zajištění všech činností souvisejících s výrobou, dopravou a instalací do pracovní pozice, včetně připojení na rozvody a odpady, odzkoušení provozuschopného stavu a revize zapojených plynových a elektrických rozvodů před předáním předmětu zakázky zadavateli. Předmětem zakázky v rámci tohoto zadávacího řízení jsou zejména:
 - Výroba nábytku do chemické učebny dle požadované podrobné specifikace a výkresové dokumentace
 - Doprava a instalace nábytku
 - Spolupráce se stavební firmou při instalaci vnitřních rozvodů plynu, vody a odpadů, elektřiny v laboratorních stolech, osazení laboratorních plynových kohoutů a elektrických zásuvek
 - Spolupráce při připojení laboratorních stolů a digestoře na připravené rozvody plynu, vody a odpadů, elektřiny
 - Odzkoušení laboratorních stolů za provozu
 - Ekologická likvidace veškerého odpadu
 - Průběžný a závěrečný úklid dle URS 952901111 a 9529001114
 - oceněného soupisu prací, dodávek a služeb, který je součástí nabídky zhotovitele podané v rámci veřejné zakázky na výběr zhotovitele díla dle této smlouvy (dále jen „soupis prací“),
 - předpisů upravujících provádění stavebních děl zejména dle zákona č. 183/2006 Sb., o územním plánování a stavebním řádu (stavební zákon), ve znění pozdějších předpisů a od okamžiku nabytí účinnosti zákona č. 283/2021 Sb., stavební zákon, ve znění pozdějších předpisů, dle tohoto zákona (zákon č. 183/2006 Sb. a zákon č. 283/2021 Sb. se dále jednotně označují jen jako „stavební zákon“) a ustanovení této smlouvy (dále jen „dílo“).
2. Součástí díla je také:
 - a) zpracování dokumentace skutečného provedení stavby v jednom vyhotovení. Projektová dokumentace skutečného provedení stavby bude objednateli dodána také

2x v elektronické podobě na přenosném datovém nosiči, jehož typ si smluvní strany dohodnou před předáním díla (např. CD, USB flash disk), a to ve formátu pro texty *.doc/docx (*.rtf), pro tabulky *.xls/xlsx, pro skenované dokumenty *.pdf, pro výkresovou dokumentaci *.dwg a zároveň *.pdf. Případné vícetisky budou účtovány zvlášť,

- b) vybudování a zajištění zařízení staveniště a jeho provoz v souladu s potřebami zhotovitele, dokumentací předanou objednatelem, požadavky objednatele a s platnými právními předpisy, včetně případného zajištění ohlášení dle stavebního zákona,
 - c) předání odpadu k odstranění na řízenou skládku nebo jiný způsob jeho odstranění nebo využití v souladu se zákonem č. 541/2020 Sb., o odpadech, ve znění pozdějších předpisů (dále jen „zákon o odpadech“); o způsobu nakládání s odpadem bude předložen písemný doklad vystavený příslušnou oprávněnou osobou podle zákona o odpadech,
 - d) návrh provozních řádů a technických zařízení, dodávka všech dokladů o zkouškách, revizích, atestech a provozních návodů a předpisů v českém jazyce (všechny doklady ve 2 vyhotoveních) včetně zaškolení obsluhy,
 - e) předání všech dokladů a náležitostí umožňujících zahájení řízení, případně jiného postupu dle stavebního zákona na základě, kterého bude možno započít s trvalým užíváním stavby,
 - f) zřízení deponie materiálů na vymezených plochách tak, aby nevznikly žádné škody na sousedních pozemcích,
 - g) provedení předepsaných zkoušek dle platných právních předpisů a technických norem, úspěšné provedení těchto zkoušek je podmínkou k převzetí díla,
 - h) udržování stavbou dotčených zpevněných ploch, veřejných komunikací a výjezdů ze staveniště v čistotě a jejich uvedení do původního stavu,
 - i) zajištění ochrany proti šíření prašnosti a nadměrného hluku,
 - j) zajištění zpracování všech případných dalších dokumentací potřebných pro provedení díla (jako je např. výrobní a realizační dodavatelská dokumentace),
 - k) pořizování fotodokumentace o průběhu zhotovení stavby a její předání objednateli při předání a převzetí plnění předmětu smlouvy v elektronické podobě na dohodnutém nosiči.
3. Zhotovitel je povinen při provádění díla zejména:
 - a) plnit podmínky a požadavky organizace související s realizací stavby.
 4. Zhotovitel se zavazuje provést dílo v souladu s technickými a právními předpisy platnými v České republice v době provádění díla. Pro provedení díla jsou závazné všechny platné normy ČSN.
 5. Zhotovitel se zavazuje průběžně provádět veškeré potřebné zkoušky, měření a atesty k prokázání kvalitativních parametrů předmětu díla.
 6. Zhotovitel se zavazuje provést veškeré činnosti a úkony související s provedením díla nutné pro vydání kolaudačního souhlasu pro stavbu, zejména vyřizování veškerých povolení, překopů, záborů, souhlasů, oznámení apod.
 7. Objednatel se zavazuje dokončené dílo bez vad a nedodělků bránících jeho řádnému užívání převzít a zaplatit za ně zhotoviteli za dohodnutých podmínek cenu dle čl. V této smlouvy.
 8. Případné vícepráce či méněpráce budou smluvními stranami sjednány písemnými dodatky smlouvy, a to při dodržení podmínek stanovených příslušnými ustanoveními zákona

č. 134/2016 Sb., o zadávání veřejných zakázek, ve znění pozdějších předpisů (dále jen „ZZVZ“). Vícepráce budou realizovány až po uzavření příslušného dodatku ke smlouvě.

IV.

Doba a místo plnění

1. Zhotovitel se zavazuje provést dílo v termínu 1.8. – 31.8.2026 tj. do 31 dnů, nejpozději poslední den doby plnění dokončené dílo předat objednateli. Dílo je provedeno, je-li dokončeno (tj. objednateli je předvedena způsobilost díla sloužit svému účelu) a předáno objednateli.
2. Místem plnění je Slezské gymnázium, Opava, příspěvková organizace – budova Komenského 13, 1.NP, místnost 105.

V.

Cena za dílo

1. Cena za provedené dílo je stanovena dohodou smluvních stran a činí:

Cena bez DPH	1 082 690,20 Kč
DPH 21 %	227 364,94 Kč
Cena včetně DPH	1 310 055,14 Kč

Souhrnný rozpočet je přílohou č. 1 této smlouvy.

2. Součástí sjednané ceny jsou veškeré práce a dodávky, poplatky, náklady zhotovitele nutné pro vybudování, provoz a demontáž zařízení staveniště vč. případných poplatků a nájmů za dočasné zábery sousedních pozemků a jiné náklady nezbytné pro řádné a úplné provedení díla.
3. Cena za dílo uvedená v odst. 1 tohoto článku je cenou nejvýše přípustnou a lze ji změnit pouze v případě:

MÉNĚPRACÍ

- a) nebude-li některá část díla v důsledku sjednaných méněprací provedena, bude cena za dílo snížena, a to odečtením veškerých nákladů na provedení těch částí díla, které v rámci méněprací nebudou provedeny. Náklady na méněpráce budou odečteny ve výši součtu veškerých odpovídajících položek a nákladů neprovedených dle soupisu prací,

VÍCEPRACÍ

- b) přičtením veškerých nákladů na provedení těch částí díla, které objednatel nařídil formou dodatečných prací provádět nad rámec množství nebo kvality uvedené v projektové dokumentaci nebo soupisu prací. Cena za vícepráce bude stanovena součtem nákladů jednotlivých položek víceprací, přičemž pro stanovení jejich jednotkové ceny se použije níže uvedený způsob naceňování:
 - pro položky vyskytující se v soupise prací, tzv. existující položky (např. v rámci víceprací se nárokuje větší množství výměry) se jednotková cena položek bude účtovat podle odpovídající jednotkové ceny uvedené v soupisu prací. Pokud ovšem byla jednotková cena existující položky v soupisu prací stanovena odkazem a kódem podle konkrétní cenové soustavy (standardizovaného ceníku), bude zhotovitelem provedeno a doloženo porovnání jednotkové ceny existující položky s ceníkovou cenou podle této cenové soustavy v její aktuální cenové úrovni.

Výsledná jednotková cena u takové položky bude potom stanovena použitím nižší jednotkové ceny z tohoto porovnání.

- pro položky tzv. nové, které se nevyskytují v soupise prací, se jednotková cena položek bude účtovat podle cenové soustavy společnosti MERCI v její aktuální cenové úrovni.
- Pouze ve výjimečných případech, kdy nelze pro stanovení jednotkové ceny nové položky víceprací použít žádný z výše uvedených postupů, doloží zhotovitel individuální kalkulaci jednotkové ceny. Jednotková cena nové položky tak bude stanovena na základě dohody objednatele a zhotovitele. Objednatel je v tomto případě oprávněn ověřit přiměřenost jednotkové ceny nezávislým subjektem,

ZMĚNY DPH

- c) v případě změny výše DPH v důsledku změny právních předpisů. V případě, že dojde ke změně zákonné sazby DPH, je zhotovitel k ceně díla bez DPH povinen účtovat DPH v platné výši. Smluvní strany se dohodly, že v případě změny ceny díla v důsledku změny sazby DPH není nutno ke smlouvě uzavírat dodatek.
4. Rozsah případných méněprací nebo víceprací a cena za jejich realizaci budou vždy předem sjednány dodatkem k této smlouvě.
 5. Zhotovitel je povinen zpracovat veškeré změnové listy a dále oceněné soupisy méněprací a víceprací dle odst. 3 tohoto článku smlouvy a předložit je ke kontrole, k vyjádření a k odsouhlasení osobě vykonávající technický dozor stavebníka a osobě vykonávající autorský dozor projektanta. Součástí takto oceněných soupisů bude i výkaz výměr s uvedením postupu výpočtu množství.
 6. Zhotovitel odpovídá za to, že sazba daně z přidané hodnoty je stanovena v souladu s platnými právními předpisy. V případě, že zhotovitel stanoví sazbu DPH či DPH v rozporu s platnými právními předpisy, je povinen uhradit objednateli veškerou škodu, která mu v souvislosti s tím vznikla.

VI.

Platební podmínky

1. Zálohy na platby nejsou sjednány.
2. Podkladem pro úhradu ceny za dílo budou faktury, které budou mít náležitosti daňového dokladu a náležitosti stanovené dalšími obecně závaznými právními předpisy (dále jen „faktura“). Kromě náležitostí stanovených platnými právními předpisy pro daňový doklad bude zhotovitel povinen ve faktuře uvést i tyto údaje:
 - a) číslo smlouvy objednatele, IČO objednatele,
 - b) předmět smlouvy, tj. text „zhotovení stavby – Rekonstrukce chemické učebny SGO“,
 - c) označení banky a číslo zveřejněného účtu, na který musí být zapláceno,
 - d) lhůtu splatnosti faktury,
 - e) označení osoby, která fakturu vyhotovila, včetně jejího podpisu a kontaktního telefonu,
 - f) přílohou konečné faktury bude protokol o předání a převzetí díla dle této smlouvy, obsahující prohlášení objednatele, že dílo přijímá.
3. V souladu s ustanovením zákona o DPH sjednávají smluvní strany dílčí plnění v rozsahu skutečně provedeného plnění za kalendářní měsíc. Dílčí plnění odsouhlasené podpisem oprávněného zástupce objednatele v soupisu skutečně provedených prací a zjišťovacím protokolu, včetně dohody o ocenění, se považuje za samostatné zdanitelné plnění uskutečněné poslední pracovní den měsíce. Zhotovitel (plátce DPH) vystaví na měsíční

zdanitelné plnění fakturu, jejíž nedílnou součástí bude soupis provedených prací a zjišťovací protokol – obojí podepsané zhotovitelem a odsouhlasené osobou vykonávající technický dozor stavebníka.

4. Konečná faktura bude vystavena po předání a převzetí dokončeného díla. Součástí konečné faktury bude rekapitulace vystavených faktur a rekapitulace veškerých provedených prací, která bude zpracována v souladu s odsouhlaseným soupisem prací.
5. V případě dodatečných prací fakturovaných na základě dodatků uzavřených k této smlouvě (vícepráce) bude soupis těchto prací tvořit samostatnou přílohu faktury.
6. Lhůta splatnosti jednotlivých faktur je dohodou stanovena na 30 kalendářních dnů ode dne jejich doručení objednateli.
7. Doručení faktury se provede osobně na sekretariátě příspěvkové organizace oproti podpisu potvrzující převzetí, doručenkou prostřednictvím provozovatele poštovních služeb nebo prostřednictvím datové schránky.
8. Objednatel je oprávněn vadnou fakturu před uplynutím lhůty splatnosti vrátit druhé smluvní straně bez zaplacení k provedení opravy v těchto případech:
 - a) nebude-li faktura obsahovat některou povinnou nebo dohodnutou náležitost nebo bude-li chybně vyúčtována cena za dílo,
 - b) budou-li vyúčtovány práce, které nebyly provedeny či nebyly potvrzeny oprávněným zástupcem objednatele,
 - c) bude-li DPH vyúčtována v nesprávné výši.

Ve vrácené fakturě objednatel vyznačí důvod vrácení. Zhotovitel provede opravu faktury a znovu ji doručí objednateli. Vrátí-li objednatel vadnou fakturu zhotoviteli, přestává běžet původní lhůta splatnosti. Nová lhůta splatnosti běží opět ode dne doručení opravené faktury objednateli. Zhotovitel je povinen doručit objednateli opravenou fakturu do 3 dnů po obdržení objednatelem vrácené vadné faktury.
9. Povinnost zaplatit cenu za dílo je splněna dnem odepsání příslušné částky z účtu objednatele.
10. Objednatel je oprávněn pozastavit financování v případě, že zhotovitel bezdůvodně přeruší práce nebo práce bude provádět v rozporu s projektovou dokumentací, touto smlouvou nebo pokyny objednatele.
11. Objednatel uplatní institut zvláštního způsobu zajištění daně dle § 109a zákona o DPH a hodnotu plnění odpovídající dani z přidané hodnoty uhradí v termínu splatnosti faktury stanoveném dle smlouvy přímo na osobní depozitní účet zhotovitele vedený u místně příslušného správce daně v případě, že:
 - a) zhotovitel bude ke dni poskytnutí úplaty nebo ke dni uskutečnění zdanitelného plnění zveřejněn v aplikaci „Registr DPH“ jako nespolehlivý plátcce, nebo
 - b) zhotovitel bude ke dni poskytnutí úplaty nebo ke dni uskutečnění zdanitelného plnění v insolvenčním řízení, nebo
 - c) bankovní účet zhotovitele určený k úhradě plnění uvedený na faktuře nebude správcem daně zveřejněn v aplikaci „Registr DPH“.

Tato úhrada bude považována za splnění části závazku odpovídající příslušné výši DPH sjednané jako součást smluvní ceny za předmětné plnění. Objednatel nenes odpovědnost za případné penále a jiné postihy vyměřené či stanovené správcem daně zhotoviteli v souvislosti s potenciálně pozdní úhradou DPH, tj. po datu splatnosti této daně.

VII. Jakost díla

Zhotovitel se zavazuje k tomu, že celkový souhrn vlastností provedeného díla bude dávat schopnost uspokojit stanovené potřeby, tj. využitelnost, bezpečnost, bezporuchovost, udržitelnost, hospodárnost, ochranu životního prostředí, požární bezpečnost, hygienické požadavky. Ty budou odpovídat platné právní úpravě, českým technickým normám, projektové dokumentaci, zadání veřejné zakázky a této smlouvě. K tomu se zhotovitel zavazuje používat pouze materiály a konstrukce vyhovující požadavkům kladeným na jejich jakost a mající prohlášení o shodě dle zákona č. 22/1997 Sb., o technických požadavcích na výrobky a o změně a doplnění některých zákonů, ve znění pozdějších předpisů a jeho prováděcích předpisů.

Smluvní strany se dohodly, že bude-li v rámci díla dodáváno zboží (spotřebiče, nábytek apod.), toto bude dodáno v I. jakosti.

Jakost dodávaných materiálů a konstrukcí bude dokladována předepsaným způsobem při kontrolních prohlídkách a při předání a převzetí díla.

VIII. Staveniště

1. Objednatel předá a zhotovitel převezme staveniště na základě písemné výzvy zaslané objednatelem, a to ve lhůtě, kterou objednatel ve výzvě stanoví nejdříve však k datu 1.7.2026. Dohoda o změně termínu předání staveniště bude učiněna formou zápisu ve stavebním deníku nebo zápisu ze společného jednání smluvních stran v rámci přípravy realizace stavby, podepsaném zástupci zhotovitele i objednatele s tím, že za objednatele tuto dohodu učiní osoba oprávněná jednat ve věcech realizace stavby dle čl. I odst. 1 této smlouvy. Změnu termínu předání staveniště sjednanou výše uvedeným způsobem není nutno upravit dodatkem ke smlouvě.
2. O předání a převzetí staveniště vyhotoví smluvní strany zápis. Při předání staveniště objednatel předá zhotoviteli 1 vyhotovení projektové dokumentace stavby.
3. Obvod staveniště je vymezen projektovou dokumentací. Pokud bude zhotovitel potřebovat pro realizaci díla prostor větší, zajistí si jej na vlastní náklady a vlastním jménem.
4. Vodné, stočné, elektrickou energii a další média odebraná při provádění díla hradí zhotovitel. Zhotovitel zabezpečí na své náklady odběrné místo a měření odběru médií. Odběrná místa budou po celou dobu výstavby přístupná objednateli a osobě vykonávající technický dozor stavebníka.
5. Zhotovitel je povinen zajistit hlídání staveniště. Náklady na ostrahu jsou již zahrnuty v ceně za dílo.
6. Zhotovitel se zavazuje zcela vyklidit a vyčistit staveniště do 5 dnů od provedení díla. Při nedodržení tohoto termínu se zhotovitel zavazuje uhradit objednateli veškeré náklady a škody, které mu tím vznikly.
7. Zhotovitel odpovídá za bezpečnost a ochranu zdraví všech osob v prostoru staveniště, za bezpečný přístup na stavbu, za dodržování bezpečnostních, hygienických a požárních předpisů, včetně prostoru zařízení staveniště, a za bezpečnost provozu v prostoru staveniště.
8. Zhotovitel se zavazuje udržovat na převzatém staveništi pořádek a čistotu, na svůj náklad odstraňovat odpady a nečistoty vzniklé jeho činností, a to v souladu s požadavky uvedenými v projektové dokumentaci a příslušnými předpisy, zejména ekologickými a o likvidaci odpadů.

IX.

Provádění díla, práva a povinnosti smluvních stran

1. Zhotovitel je povinen:
 - a) provést dílo řádně, včas a v odpovídající jakosti za použití postupů, které odpovídají právním předpisům ČR; dílo musí odpovídat příslušným právním předpisům, normám nebo jiné dokumentaci vztahující se k provedení díla a umožňovat užívání, k němuž bylo určeno a zhotoveno,
 - b) dodržovat při provádění díla ujednání této smlouvy, řídit se podklady a pokyny objednatele a poskytnout mu požadovanou dokumentaci a informace,
 - c) účastnit se na základě pozvánky objednatele všech jednání týkajících se předmětného díla,
 - d) dbát při provádění díla na ochranu životního prostředí a dodržovat platné technické, bezpečnostní, zdravotní, hygienické a jiné předpisy, včetně předpisů týkajících se ochrany životního prostředí,
 - e) v dostatečném předstihu před jejich osazováním do stavby v rámci tzv. „vzorkování“ doložit platné atesty či certifikáty, případně další dokumenty prokazující splnění požadovaných technických a kvalitativních parametrů používaných výrobků a materiálů, a to nejpozději před jejich osazováním do stavby. Bez doložení těchto atestů není zhotovitel oprávněn započít s osazováním příslušných výrobků do stavby.
2. Zhotovitel je povinen informovat objednatele a zároveň osobu vykonávající technický dozor stavebníka o skutečnostech majících vliv na plnění této smlouvy, a to neprodleně, nejpozději následující pracovní den poté, kdy příslušná skutečnost nastane nebo zhotovitel zjistí, že by nastat mohla. Informace dle předchozí věty budou objednateli zaslány elektronickou poštou na adresu: sprava@sgopava.cz. Zhotovitel je povinen informovat objednatele a osobou vykonávající technický dozor stavebníka zejména:
 - a) zjistí-li při provádění díla skryté překážky bránící řádnému provedení díla. Zhotovitel je povinen navrhnout objednateli další postup,
 - b) o případné nevhodnosti realizace vyžadovaných prací,
 - c) zjistí-li v projektové dokumentaci stavby dle této smlouvy vady. Objednatel se na základě informace zhotovitele vyjádří, zda budou vady odstraněny, či na provedení díla dle vadné projektové dokumentace trvá. Pokud se objednatel rozhodne vady odstranit a jejich odstranění bude trvat déle než týden, dohodnou se zhotovitel a objednatel na dalším postupu do doby odstranění vady.
3. Zhotovitel jako odborně způsobilá osoba je povinen zkontrolovat technickou část předané dokumentace vč. jejího rozsahu a obsahu dle požadavků stavebního zákona a souvisejících předpisů nejpozději před zahájením prací na příslušné části díla a upozornit objednatele bez zbytečného odkladu na zjištěné zjevné vady a nedostatky. Případný soupis zjištěných vad a nedostatků předané dokumentace včetně návrhů na jejich odstranění a s dopadem na předmět a cenu díla zhotovitel předá bez zbytečného odkladu objednateli.
4. Zhotovitel zajistí stavbu tak, aby nedošlo k ohrožování, nadměrnému nebo zbytečnému obtěžování okolí stavby, k omezování práv a právem chráněných zájmů vlastníků sousedních nemovitostí, ke znečištění komunikací apod.
5. Zhotovitel nese odpovědnost původce odpadů, zavazuje se nezpůsobovat únik ropných, toxických či jiných škodlivých látek na stavbě.
6. Zhotovitel odpovídá za zajištění dostupnosti projektové dokumentace a všech dokladů potřebných k provádění stavby dle stavebního zákona. Projektová dokumentace a výše uvedené doklady musí být na staveništi přístupné kdykoliv v průběhu práce.

7. Zhotovitel je povinen provedené stavební práce, zařizovací předměty a výrobky zabezpečit před poškozením a krádežemi až do předání díla k užívání objednateli, a to na vlastní náklady.
8. Zhotovitel je povinen informovat objednatele o poddodavatelích, kteří se budou podílet na realizaci díla, a to před zahájením plnění části díla tímto poddodavatelem. Povinnost identifikovat poddodavatele se považuje za splněnou, jsou-li tyto údaje uvedeny ve stavebním deníku.
9. Zhotovitel se zavazuje realizovat dílo prostřednictvím osob, kterými byla v rámci zadávacího řízení na výběr zhotovitele stavby prokazována kvalifikace (dále jen „odborná osoba“). Zhotovitel je oprávněn změnit odbornou osobu pouze z vážných důvodů, a to s předchozím písemným souhlasem objednatele (osoby oprávněné jednat ve věcech realizace stavby). Žádost o souhlas se změnou odborné osoby bude doložena doklady potřebnými k prokázání požadované kvalifikace. Objednatel vydá písemný souhlas se změnou odborné osoby do 14 kalendářních dnů od doručení žádosti a všech potřebných dokladů za podmínky, že nová odborná osoba bude splňovat potřebnou kvalifikaci. Nová odborná osoba musí disponovat minimálně stejnou kvalifikací, jaká byla po této osobě požadována v zadávacích podmínkách veřejné zakázky.
10. Zhotovitel odpovídá za zajištění odborného vedení stavby a odborného provádění prací oprávněnými osobami, za dodržení obecných technických požadavků na výstavbu a jiných technických předpisů, za vypracování další prováděcí dokumentace (technologický postup, plán kontrolní a zkušební činnosti apod.).
11. Zhotovitel se zavazuje realizovat práce vyžadující zvláštní způsobilost nebo povolení podle příslušných předpisů osobami, které tuto podmínku splňují.
12. Zhotovitel se zavazuje po celou dobu realizace stavby aktivně spolupracovat s projektantem a osobou vykonávající činnost autorského dozoru projektanta při realizaci stavby. V případě zjištění rozporu platné projektové dokumentace se skutečností na stavbě je zhotovitel povinen zjištěné rozpory řešit ve spolupráci s projektantem, a to bezodkladně.
13. Bourací práce (hluk, prach) budou realizovány pouze po předchozím oznámení objednateli.
14. Zhotovitel je povinen umožnit výkon technického dozoru stavebníka, autorského dozoru projektanta a umožnit osobám, které je vykonávají, vstup na stavbu a staveniště.
15. Zhotovitel ani osoba s ním propojená nesmí za objednatele vykonávat inženýrsko-investorskou činnost na stavbě (technický dozor stavebníka).

KONTROLA PROVÁDĚNÝCH PRACÍ, ORGANIZACE KONTROLNÍCH DNŮ

16. Kontrola prováděných prací bude realizována:

- osobou vykonávající technický dozor stavebníka,
- osobou vykonávající činnost autorského dozoru projektanta,
- orgány státní správy oprávněnými ke kontrole na základě zvláštních předpisů,

Dále může provádět kontrolu objednatel a jím pověřené osoby.

Zhotovitel je povinen umožnit uvedeným osobám provedení kontroly realizovaných prací.

17. Osoba vykonávající technický dozor stavebníka je kromě kontroly provádění díla oprávněna i ke kontrole dokumentace k realizaci stavby vypracované zhotovitelem, kontrole stavebního deníku, kontrole rozpočtů a faktur, kontrole hospodaření s odpady a k dalším úkonům vyplývajícím z příslušné smlouvy na zajištění výkonu inženýrské a investorské činnosti při realizaci stavby.
18. Kontrola prováděných prací bude realizována zejména v rámci kontrolních dnů, s tím, že:

- kontrolní dny se budou konat dle potřeby, zpravidla jednou týdně,
 - termíny konání kontrolních dnů budou stanoveny v zápisu o předání staveniště; v případě potřeby budou kontrolní dny konány také mimo předem stanovený termín, a to buď na základě dohody stran uvedené v zápisu z kontrolního dne, nebo na základě výzvy osoby vykonávající technický dozor stavebníka,
 - kontrolní dny budou řízeny osobou vykonávající technický dozor stavebníka,
 - z kontrolních dnů budou osobou vykonávající technický dozor stavebníka pořizovány zápisy, které budou zhotoviteli zasílány v elektronické podobě.
19. Zhotovitel vyzve osobu vykonávající technický dozor stavebníka prokazatelnou formou nejméně 3 pracovní dny předem k prověření kvality prací, jež budou dalším postupem při zhotovování díla zakryty.
- V případě, že se na tuto výzvu osoba vykonávající technický dozor stavebníka bez vážných důvodů nedostaví, může zhotovitel pokračovat v provádění díla po předchozím písemném upozornění objednatele a předmětné práce zakrýt. Bude-li v tomto případě objednatel dodatečně požadovat jejich odkrytí, je zhotovitel povinen toto odkrytí provést na náklady objednatele. Pokud se však zjistí, že práce nebyly řádně provedeny, nese veškeré náklady spojené s odkrytím prací, opravou chybného stavu a následným zakrytím zhotovitel.
- Pokud zhotovitel osobu vykonávající technický dozor stavebníka prokazatelnou formou k převzetí prací před jejich zakrytím nevyzve, případně osoba vykonávající technický dozor stavebníka práce nepřevzme a nedá písemný souhlas k jejich zakrytí zápisem do stavebního deníku, je zhotovitel povinen na výzvu objednatele případně již zakryté práce odkrýt. V tomto případě nese veškeré náklady spojené s odkrytím, opravou chybného stavu a následným zakrytím zhotovitel.
20. Zhotovitel písemně vyzve kromě osoby vykonávající technický dozor stavebníka i správce podzemních vedení a inženýrských sítí dotčených stavbou k jejich kontrole a převzetí a zjištěnou skutečnost nechá potvrdit zápisem ve stavebním deníku. Zhotovitel před jejich zakrytím zajistí na své náklady geodetická zaměření, která nejpozději před dokončením díla nebo jeho části předá objednateli.
21. V souladu se zákonem č. 309/2006 Sb., kterým se upravují další požadavky bezpečnosti a ochrany zdraví při práci v pracovněprávních vztazích a o zajištění bezpečnosti a ochrany zdraví při činnosti nebo poskytování služeb mimo pracovněprávní vztahy, ve znění pozdějších předpisů, (dále jen „zákon č. 309/2006 Sb.“), se zhotovitel zavazuje k součinnosti s koordinátorem BOZP.
- Zhotovitel je povinen zavázat k součinnosti s koordinátorem BOZP všechny své poddodavatele a osoby, které budou provádět činnosti na staveništi.
- Zhotovitel se zavazuje plnit veškeré povinnosti, které mu ukládá zákon č. 309/2006 Sb., zejména povinnost dodržování plánu bezpečnosti a ochrany zdraví při práci (dále též „BOZP“) na staveništi, povinnost jeho aktualizace, povinnost účasti na kontrolních dnech BOZP a dodržování pokynů koordinátora BOZP na staveništi.

X. Stavební deník

1. Zhotovitel je povinen o všech pracích a činnostech prováděných v souvislosti se stavbou vést stavební deník v souladu se stavebním zákonem. Stavební deník musí obsahovat veškeré obsahové náležitosti a musí být veden způsobem dle vyhlášky č. 499/2006 Sb., o dokumentaci staveb, ve znění pozdějších předpisů a předpisu tuto vyhlášku nahrazující.
2. Zápisem ve stavebním deníku nelze obsah této smlouvy měnit.

XI. Předání díla

1. Objednatel se zavazuje dokončené dílo převzít do 5 pracovních dnů od doručení výzvy zhotovitele v případě, že dílo bude předáno bez vad a nedodělků bránících jeho řádnému užívání. Doba od zahájení přejímacího řízení do převzetí díla (případně nepřevzetí z důvodu vad nebo nedodělků bránících jeho řádnému užívání) se nepočítá do doby plnění dle čl. IV odst. 1 této smlouvy.
2. O předání a převzetí díla bude sepsán protokol mezi objednatelem a zhotovitelem. Protokol připraví a sepiše osoba vykonávající technický dozor stavebníka.

Protokol bude obsahovat:

- a) označení předmětu díla,
 - b) označení objednatele a zhotovitele díla,
 - c) číslo a datum uzavření smlouvy o dílo včetně čísel a dat uzavření jejích dodatků,
 - d) termín vyklizení staveniště,
 - e) datum ukončení záruky za jakost na dílo,
 - f) soupis nákladů od zahájení po dokončení díla,
 - g) termín zahájení a dokončení prací na zhotovovaném díle,
 - h) seznam převzaté dokumentace,
 - i) prohlášení objednatele, že dílo přejímá (nepřejímá),
 - j) datum a místo sepsání protokolu,
 - k) v případě, je-li dílo přebíráno s vadami a nedodělků, uvedení, že je dílo přebíráno s výhradami a seznam vad a nedodělků, s nimiž bylo dílo převzato, včetně uvedení lhůty k odstranění těchto vad,
 - l) jména a podpisy zástupců objednatele, zhotovitele a osoby vykonávající technický dozor stavebníka.
3. Zhotovitel je povinen provést předepsané zkoušky dle platných právních předpisů a technických norem. Úspěšné provedení těchto zkoušek je podmínkou převzetí díla.
 4. Doklady o řádném provedení díla dle technických norem a předpisů, o provedených zkouškách, atestech a další dokumentaci podle této smlouvy včetně prohlášení o shodě a dokladů nutných k získání kolaudačního souhlasu/kolaudačního rozhodnutí, pokud bude potřebné, zhotovitel předá objednateli při předání díla. Pokud zhotovitel objednateli doklady dle předchozí věty nepředá, objednatel dílo nepřevzme. Předáním díla objednateli není zhotovitel zbaven povinnosti doklady na výzvu objednatele doplnit.
 5. Zhotovitel se zavazuje zúčastnit se na výzvu objednatele závěrečné kontrolní prohlídky stavby nebo místního šetření v rámci kolaudačního řízení podle stavebního zákona, pokud bude probíhat.
 6. Pokud objednatel převezme dílo s vadami a nedodělků nebránícími řádnému užívání díla, budou tyto vady a nedodělků odstraněny ve lhůtě stanovené v protokolu o předání a převzetí díla. O odstranění těchto vad a nedodělků bude smluvními stranami sepsán zápis, který vyhotoví osoba vykonávající technický dozor stavebníka. Zápis bude obsahovat jména a podpisy oprávněných zástupců smluvních stran a osoby vykonávající technický dozor stavebníka.

XII. Práva z vadného plnění, záruka za jakost

1. Dílo má vadu, jestliže neodpovídá požadavkům uvedeným v této smlouvě.

2. Objednatel má právo z vadného plnění z vad, které má dílo při převzetí objednatelem, byť se vada projeví až později. Objednatel má právo z vadného plnění také z vad vzniklých po převzetí díla objednatelem, pokud je zhotovitel způsobil porušením své povinnosti. Projeví-li se vada v průběhu 6 měsíců od převzetí díla objednatelem, má se zato, že dílo bylo vadné již při převzetí, neprokáže-li zhotovitel opak.
3. Zhotovitel poskytuje objednateli na provedené dílo záruku za jakost (dále jen „záruka“) ve smyslu § 2619 a § 2113 a násl. občanského zákoníku, a to v délce:
 - a) 60 měsíců na provedené práce a dodávky, pokud nejsou uvedeny v písm. b) tohoto odstavce,
 - b) na dodávky strojů, zařízení technologie, předměty postupné spotřeby v délce shodné se zárukou poskytovanou výrobcem, nejméně však 24 měsíců,(dále též „záruční doba“).

Záruční doba začíná běžet dnem převzetí díla objednatelem. Záruční doba se staví po dobu, po kterou nemůže objednatel dílo řádně užívat pro vady, za které nese odpovědnost zhotovitel. Pro nahlašování a odstraňování vad v rámci záruky platí podmínky uvedené dále v tomto článku smlouvy.
4. Vady a nedodělky díla z vadného plnění a dále také vady, které se projeví během záruční doby, budou zhotovitelem odstraněny bezplatně, a to včetně všech potřebných náhradních dílů a dalšího materiálu.
5. Veškeré vady díla bude objednatel povinen uplatnit u zhotovitele bez zbytečného odkladu poté, kdy vadu zjistil, a to formou písemného oznámení (za písemné oznámení se považuje i oznámení e-mailem), obsahujícího specifikaci zjištěné vady. Objednatel bude vady díla oznamovat na:
 - a) e-mail: reklamace@merci.cz, nebo
 - b) adresu: Hvězdoslavova 1192/55b, 627 00 Brno, nebo
 - c) do datové schránky: wjeuqe5
6. Objednatel má právo na odstranění vady opravou; je-li vadné plnění podstatným porušením smlouvy, má také právo od smlouvy odstoupit. Právo volby plnění má objednatel.
7. Zhotovitel započne s odstraněním vady nejpozději do 5 pracovních dnů od doručení oznámení o vadě, pokud se smluvní strany nedohodnou písemně jinak. V případě havárie započne s odstraněním vady neodkladně, nejpozději do 12 hodin od doručení oznámení o vadě. Nezapočne-li zhotovitel s odstraněním vady ve stanovené lhůtě, je objednatel oprávněn zajistit odstranění vady na náklady zhotovitele u jiné odborné osoby. Vada bude odstraněna nejpozději do 10 pracovních dnů ode dne doručení oznámení o vadě, v případě havárie nejpozději do 24 hodin od doručení oznámení o vadě, pokud se smluvní strany nedohodnou písemně jinak. K dohodám dle tohoto odstavce je oprávněna pouze osoba oprávněná jednat ve věcech realizace stavby dle čl. I odst. 1 této smlouvy, příp. jiný oprávněný zástupce objednatele.
8. Provedenou opravu vady zhotovitel objednateli předá písemně. Na provedenou opravu poskytne zhotovitel záruku za jakost v délce shodné s délkou sjednané záruky na dílo dle této smlouvy.

XIII.

Vlastnické právo, nebezpečí škody

1. Vlastníkem zhotovované věci, která je předmětem díla, je od počátku objednatel.

Nebezpečí škody na zhotovované věci, i na věci, která je předmětem údržby, opravy nebo úpravy, která je předmětem díla, nese zhotovitel. Nebezpečí škody přechází na objednatele dnem převzetí díla objednatelem.

2. Zhotovitel je povinen učinit veškerá opatření potřebná k odvrácení škody nebo k jejímu zmírnění.
3. Zhotovitel je povinen nahradit objednateli v plné výši škodu, která vznikla při realizaci a užívání díla v souvislosti nebo jako důsledek porušení povinností a závazků zhotovitele dle této smlouvy.
4. Zhotovitel se zavazuje, že po celou dobu realizace díla až do okamžiku převzetí díla objednatelem a odstranění případných vad a nedodělků, s nimiž bylo dílo převzato, bude mít na vlastní náklady sjednáno pojištění odpovědnosti za škodu způsobenou třetím osobám vyplývající z dodávaného předmětu plnění s limitem min. 5 mil. Kč. Pojištění musí obsahovat krytí škod způsobené na majetku a zdraví třetích osob.
5. Zhotovitel je povinen předat objednateli při podpisu této smlouvy a dále na vyžádání objednatelem kdykoliv v průběhu provádění díla kopie pojistných smluv na požadovaná pojištění dle této smlouvy, včetně všech dodatků a dále certifikáty příslušných pojišťoven prokazující existenci pojištění po celou dobu provádění díla (dobu trvání pojištění, jeho rozsah, pojištěná rizika, pojistné částky, roční limity a sublimity plnění a výši spoluúčasti). Certifikát dle předchozí věty nesmí být starší jednoho měsíce.

XIV. Sankční ujednání

1. V případě, že bude zhotovitel v prodlení s provedením díla v době plnění dle čl. IV odst. 1 této smlouvy, je povinen zaplatit objednateli smluvní pokutu ve výši 0,05 % z ceny za dílo bez DPH za každý i započatý den prodlení.
2. V případě, že zhotovitel neodstraní všechny drobné vady a nedodělky, s nimiž bylo dílo převzato, ve lhůtě dle čl. XI odst. 6 této smlouvy, je povinen zaplatit objednateli smluvní pokutu ve výši 0,01 % z ceny za dílo bez DPH za každý i započatý den prodlení.
3. Pro případ prodlení se zaplacením ceny za dílo sjednávají smluvní strany úrok z prodlení ve výši stanovené občanskoprávními předpisy.
4. V případě prodlení s vyklizením a vyčištěním staveniště ve lhůtě dle čl. VIII odst. 6 této smlouvy je zhotovitel povinen zaplatit objednateli smluvní pokutu ve výši 0,05 % z ceny za dílo bez DPH za každý i započatý den prodlení.
5. V případě porušení předpisů týkajících se BOZP (zejména zákona č. 309/2006 Sb., stavebního zákona, nařízení vlády č. 591/2006 Sb., o bližších minimálních požadavcích na bezpečnost a ochranu zdraví při práci na staveništích a zákona č. 262/2006 Sb., zákoník práce, ve znění pozdějších předpisů) kteroukoliv z osob vyskytujících se na staveništi je zhotovitel povinen zaplatit objednateli smluvní pokutu ve výši 3.000 Kč za každý zjištěný případ.
6. V případě prodlení zhotovitele s odstraněním vady ve lhůtě dle čl. XII odst. 7 této smlouvy je zhotovitel povinen zaplatit objednateli smluvní pokutu ve výši 0,05 % z ceny za dílo bez DPH za každý i započatý den prodlení.
7. V případě, že bude zjištěno, že stavební deník, případně projektová dokumentace a doklady potřebné k provádění stavby dle stavebního zákona, nejsou přístupné kdykoliv v průběhu práce na staveništi, je zhotovitel povinen zaplatit objednateli smluvní pokutu ve výši 0,05 % z ceny za dílo bez DPH za každý zjištěný případ.

8. V případě, že zhotovitel poruší kteroukoliv povinnost stanovenou v čl. XIII odst. 4 nebo 5 této smlouvy, je zhotovitel povinen zaplatit objednateli smluvní pokutu ve výši 5.000 Kč za každý zjištěný případ a každý den prodlení.
9. V případě, že zhotovitel poruší jakoukoliv svou povinnost stanovenou v čl. IX odst. 1 písm. e), 9 nebo 10 nebo 21 této smlouvy, je povinen zaplatit objednateli smluvní pokutu ve výši 10.000 Kč za každý zjištěný případ.
10. V případě, že se zhotovitel opakovaně (za opakovaně se přitom považuje nejméně dvakrát) nebude řídit podklady nebo prokazatelně uloženými pokyny objednatele (tj. zejména pokyny zadanými písemně, např. ve stavebním deníku), nebo objednateli neposkytne požadovanou dokumentaci a informace, je povinen zaplatit objednateli smluvní pokutu ve výši 2.000 Kč za každý zjištěný případ.
11. V případě, že závazek provést dílo zanikne před řádným ukončením díla, nezaniká nárok na smluvní pokutu, pokud vznikl dřívějším porušením povinnosti. Zánik závazku pozdním splněním neznamená zánik nároku na smluvní pokutu za prodlení s plněním.
12. Sjednané smluvní pokuty zaplatí povinná strana nezávisle na zavinění a na tom, zda a v jaké výši vznikne druhé straně škoda.
13. Smluvní pokuty se nezapočítávají na náhradu případně vzniklé škody. Náhradu škody lze vymáhat samostatně vedle smluvní pokuty v plné výši.

XV.

Sankce vůči Rusku a Bělorusku

1. Zhotovitel odpovídá za to, že platby poskytované objednatelem dle této smlouvy nebudou přímo nebo nepřímo ani jen zčásti zpřístupněny osobám, vůči kterým platí tzv. individuální finanční sankce ve smyslu čl. 2 odst. 2 Nařízení Rady (EU) č. 208/2014 ze dne 5. 3. 2014 o omezujících opatřeních vůči některým osobám, subjektům a orgánům vzhledem k situaci na Ukrajině a Nařízení Rady (ES) č. 765/2006 ze dne 18. 5. 2006 o omezujících opatřeních vůči prezidentu Lukašenkovi a některým představitelům Běloruska a které jsou uvedeny na tzv. sankčních seznamech (dle příloh č. 1 obou nařízení).
2. Bude-li kterékoliv z nařízení v budoucnu doplněno či nahrazeno jinou legislativou obdobného významu, uvedená povinnost se uplatní obdobně.
3. Zhotovitel je povinen objednatele bezodkladně informovat o jakýchkoliv skutečnostech, které mohou mít vliv na odpovědnost zhotovitele dle odst. 1 tohoto článku smlouvy. Zhotovitel je současně povinen kdykoliv poskytnout objednateli bezodkladnou součinnost pro případné ověření pravdivosti těchto informací.
4. Dojde-li k porušení pravidel dle odst. 1 tohoto článku smlouvy, je objednatel oprávněn odstoupit od této smlouvy; odstoupení se však nedotýká povinností zhotovitele vyplývajících ze záruky za jakost, odpovědnosti za vady, povinnosti zaplatit smluvní pokutu, povinnosti nahradit škodu a povinnosti zachovat důvěrnost informací souvisejících s plněním dle této smlouvy.
5. Dojde-li k porušení pravidel dle odst. 1 této smlouvy, je zhotovitel povinen zaplatit objednateli smluvní pokutu ve výši 100.000 Kč, a to za každý jednotlivý případ porušení.

XVI.

Zánik smlouvy

1. Smluvní strany mohou ukončit smluvní vztah písemnou dohodou.

2. Smluvní strany jsou oprávněny odstoupit od smlouvy v případě jejího podstatného porušení druhou smluvní stranou, přičemž podstatným porušením smlouvy se rozumí zejména:
 - a) neprovedení díla v době plnění dle čl. IV odst. 1 této smlouvy,
 - b) nepředání kopie pojistné smlouvy na požadované pojištění dle čl. XIII odst. 5 této smlouvy,
 - c) nepřevzetí staveniště zhotovitelem na výzvu objednatele (s výjimkou případů, kdy převzetí brání důvody na straně objednatele),
 - d) nedodržení pokynů objednatele, právních předpisů nebo technických norem týkajících se provádění díla,
 - e) nedodržení smluvních ujednání o záruce za jakost,
 - f) neuhrazení ceny za dílo objednatelem po druhé výzvě zhotovitele k uhrazení dlužné částky, přičemž druhá výzva nesmí následovat dříve než 30 dnů po doručení první výzvy,
 - g) nedodržení jakéhokoliv smluvního ujednání dle čl. IX odst. 10 této smlouvy.
3. Objednatel je dále oprávněn od této smlouvy odstoupit v těchto případech:
 - a) dojde-li k neoprávněnému zastavení prací z rozhodnutí zhotovitele nebo zhotovitel postupuje při provádění díla způsobem, který zjevně neodpovídá dohodnutému rozsahu díla a sjednanému termínu předání díla, či jeho části objednateli;
 - b) bylo-li příslušným soudem rozhodnuto o tom, že zhotovitel je v úpadku ve smyslu zákona č. 182/2006 Sb., o úpadku a způsobech jeho řešení (insolvenční zákon), ve znění pozdějších předpisů (a to bez ohledu na právní moc tohoto rozhodnutí);
 - c) podá-li zhotovitel sám na sebe insolvenční návrh.
4. Odstoupením od smlouvy není dotčeno právo oprávněné smluvní strany na zaplacení smluvní pokuty ani na náhradu škody vzniklé porušením smlouvy. Odstoupením od smlouvy není dotčena smluvní záruka na vady, která se uplatní v rozsahu stanoveném touto smlouvou na dosud provedenou část díla. Odstoupením od smlouvy není dotčena odpovědnost za vady, které existují na doposud zhotovené části díla ke dni odstoupení.
5. Pro účely této smlouvy se pod pojmem „bez zbytečného odkladu“ dle § 2002 občanského zákoníku rozumí „nejpozději do 14 dnů“.

XVII. Závěrečná ujednání

1. Změnit nebo doplnit tuto smlouvu mohou smluvní strany pouze formou písemných dodatků, které budou vzestupně číslovány, výslovně prohlášeny za dodatky této smlouvy a podepsány oprávněnými zástupci smluvních stran.
2. Tato smlouva nabývá platnosti dnem jejího podpisu oběma smluvními stranami a účinnosti dnem, kdy vyjádření souhlasu s obsahem návrhu smlouvy dojde druhé smluvní straně, nestanoví-li zákon č. 340/2015 Sb., o zvláštních podmínkách účinnosti některých smluv, uveřejňování těchto smluv a o registru smluv (zákon o registru smluv), ve znění pozdějších předpisů (dále jen „zákon o registru smluv“), jinak. V takovém případě nabývá smlouva účinnosti nejdříve dnem jejího uveřejnění v registru smluv.
3. Je-li tato smlouva uzavřena v listinné podobě, je vyhotovena ve dvou stejnopisech s platností originálu, přičemž každá ze smluvních stran obdrží jedno vyhotovení. Je-li tato smlouva uzavřena elektronicky, obdrží obě smluvní strany její elektronický originál opatřený elektronickými podpisy.

4. Zhotovitel nemůže bez souhlasu objednatele postoupit svá práva a povinnosti plynoucí z této smlouvy třetí osobě.
5. Smluvní strany shodně prohlašují, že si tuto smlouvu před jejím podpisem přečetly a že dohodly o celém jejím obsahu, což stvrzují svými podpisy.
6. Smluvní strany se dohodly, že pokud se na tuto smlouvu vztahuje povinnost uveřejnění v registru smluv ve smyslu zákona o registru smluv, provede uveřejnění v souladu se zákonem objednatel.
7. Osobní údaje obsažené v této smlouvě budou objednatelem zpracovávány pouze pro účely plnění práv a povinností vyplývajících z této smlouvy; k jiným účelům nebudou tyto osobní údaje objednatelem použity. Objednatel při zpracovávání osobních údajů dodržuje platné právní předpisy. Podrobné informace o ochraně osobních údajů jsou uvedeny na oficiálních webových stránkách objednatele www.sgopava.cz.
8. Nedílnou součástí smlouvy jsou tyto přílohy:

Příloha č. 1: Výkaz výměr

Příloha č. 2: Výkresová dokumentace nábytku projektu Rekonstrukce chemické učebny SGO

Příloha č. 3: Popis Standardu

Příloha č. 4: Technická zpráva

Příloha č. 5: Čestné prohlášení

V Opavě dne



za objednatele
Mgr. Lucie Kolníková

V Brně dne dle data el. podpisu



za zhotovitele
RNDr. Libor Reichstädter, CSc., jednatel

Příloha č. 1: Výkaz výměr

Fakturační adresa:		Dodací adresa:						
SLEZSKÉ GYMNAZIUM, Opava, příspěvková organizace Zámecký Okruh 29 746 01 Opava IČ:47813075		SLEZSKÉ GYMNAZIUM, Opava, příspěvková organizace Zámecký Okruh 29 746 01 Opava IČ:47813075						
Číslo standardu	Název položky	Množství	MJ	Šířka [mm]	Hloubka [mm]	Výška [mm]	Cena za MJ	Cena celkem
Laboratoř								
01 Stůl mycí celkový rozměr: 3630x600/900 mm								
2	Skříňka laboratorní kombinovaná (sokl, bez zámku)	1	ks	600	570	870	7 840,00	7 840,00
2	Skříňka laboratorní kombinovaná (sokl, bez zámku)	1	ks	600	570	870	7 840,00	7 840,00
2	Skříňka laboratorní kombinovaná (sokl, bez zámku)	1	ks	600	570	870	7 840,00	7 840,00
2	Skříňka laboratorní kombinovaná (sokl, bez zámku)	1	ks	600	570	870	7 840,00	7 840,00
26	Myčka nádobí	1	ks	600	600	845	13 990,00	13 990,00
1	Skříňka laboratorní výlevková (sokl, bez zámku)	1	ks	600	570	870	6 210,00	6 210,00
8	Deska pracovní, dlažba keramická kyselinovzdorná + hrana (tvrzené PVC)	3,63	m	1 000	600	35	5 990,00	21 743,70
11	Dřez nerez AISI 304 (potravinářský) oválný, včetně sifonu (vnitřní rozměr 390x360/160 mm)	1	ks	465	485	165	1 290,00	1 290,00
4	Skříňka nástěnná dveřová (bez zámku), levá	1	ks	600	350	740	3 510,00	3 510,00
4	Skříňka nástěnná dveřová (bez zámku), pravá	1	ks	600	350	740	3 510,00	3 510,00
4	Skříňka nástěnná dveřová (bez zámku), levá	1	ks	600	350	740	3 510,00	3 510,00
4	Skříňka nástěnná dveřová (bez zámku), pravá	1	ks	600	350	740	3 510,00	3 510,00
02 Skříňová sestava celkový rozměr: 5400x450/1960 mm								
5	Skříň laboratorní dveřová (sokl, bez zámku)	6	ks	900	450	1 960	14 830,00	88 980,00
03A Stůl laboratorní oboustranný mycí celkový rozměr: 3920x1500/900 mm								
3	Skříňka laboratorní kombinovaná (sokl, bez zámku)	2	ks	900	570	870	9 590,00	19 180,00
1	Skříňka laboratorní výlevková (sokl, bez zámku)	1	ks	600	570	870	6 210,00	6 210,00
2	Skříňka laboratorní kombinovaná (sokl, bez zámku)	1	ks	600	570	870	7 840,00	7 840,00
3	Skříňka laboratorní kombinovaná (sokl, bez zámku)	1	ks	900	570	870	9 590,00	9 590,00
3	Skříňka laboratorní kombinovaná servisní (sokl, bez zámku)	1	ks	900	570	870	10 640,00	10 640,00
2	Skříňka laboratorní kombinovaná servisní (sokl, bez zámku)	1	ks	600	570	870	8 170,00	8 170,00
1	Skříňka laboratorní výlevková (sokl, bez zámku)	1	ks	600	570	870	6 210,00	6 210,00
3	Skříňka laboratorní kombinovaná servisní (sokl, bez zámku)	2	ks	900	570	870	10 640,00	21 280,00
8	Deska pracovní, dlažba keramická kyselinovzdorná + hrana (tvrzené PVC)	7,84	m	1 000	600	35	5 990,00	46 961,60
10	Výlevka kameninová + přepad, pro zabudování do pracovní desky, vnitř. 380x380/250 mm, bílá	2	ks	445	445	265	13 050,00	26 100,00
10	Sífon k výlevce PP bez odbočky	2	ks	0	0	0	170,00	340,00
13	Armatura laboratorní stojánková - SMĚŠOVACÍ, VODA, s kohouty nahore, ramínko "U", G3/4"	2	ks	150	200	300	5 470,00	10 940,00
14	Sprcha bezpečnostní oční/obličejová s jednou úhlovou tryskou, montáž do stolu	1	ks	0	0	245	4 665,00	4 665,00
24	Vývěva vodní, PP	2	ks	0	0	0	314,20	628,40
24	Hadice PVC, bezbarvá, 12/16mm	2	m	1 000	16	0	31,50	63,00
25	Ohřívač vody elektrický zásobníkový, tlakový, pod umyvadlo, 10l	1	ks	290	275	473	3 890,00	3 890,00
18	Stěna pro rozvod médií	1	ks	1 800	300	1 620	20 160,00	20 160,00
19	Panel elektro zásuvek (2x230V) - do médiové stěny	2	ks	0	0	0	1 900,00	3 800,00
20	Armatura laboratorní nástěnná - STUDENÁ VODA, s přírubou, ramínko 200 "U", G1/2"	1	ks	0	200	0	1 485,00	1 485,00
21	Armatura laboratorní nástěnná - ZEMNÍ PLYN, bez příruby, s podložkou, 45°, G3/8"	2	ks	0	0	0	1 515,00	3 030,00
18	Stěna pro rozvod médií	1	ks	1 800	300	1 620	20 160,00	20 160,00
19	Panel elektro zásuvek (2x230V) - do médiové stěny	2	ks	0	0	0	1 900,00	3 800,00
20	Armatura laboratorní nástěnná - STUDENÁ VODA, s přírubou, ramínko 200 "U", G1/2"	1	ks	0	200	0	1 485,00	1 485,00
21	Armatura laboratorní nástěnná - ZEMNÍ PLYN, bez příruby, s podložkou, 45°, G3/8"	2	ks	0	0	0	1 515,00	3 030,00
18	Stěna pro rozvod médií	1	ks	1 500	300	1 620	19 250,00	19 250,00
19	Panel elektro zásuvek (2x230V) - do médiové stěny	2	ks	0	0	0	1 900,00	3 800,00
20	Armatura laboratorní nástěnná - STUDENÁ VODA, s přírubou, ramínko 200 "U", G1/2"	1	ks	0	200	0	1 485,00	1 485,00
21	Armatura laboratorní nástěnná - ZEMNÍ PLYN, bez příruby, s podložkou, 45°, G3/8"	2	ks	0	0	0	1 515,00	3 030,00
18	Stěna pro rozvod médií	1	ks	1 500	300	1 620	19 250,00	19 250,00
19	Panel elektro zásuvek (2x230V) - do médiové stěny	2	ks	0	0	0	1 900,00	3 800,00
20	Armatura laboratorní nástěnná - STUDENÁ VODA, s přírubou, ramínko 200 "U", G1/2"	1	ks	0	200	0	1 485,00	1 485,00
21	Armatura laboratorní nástěnná - ZEMNÍ PLYN, bez příruby, s podložkou, 45°, G3/8"	2	ks	0	0	0	1 515,00	3 030,00
22	Kolejnice k uchycení na mediovou stěnu, stříbrná, Typ A-1800, L=1512 mm	2	ks	0	1 512	0	3 995,00	7 990,00
22	Kolejnice k uchycení na mediovou stěnu, stříbrná, Typ A-1500, L=1212 mm	2	ks	0	1 212	0	3 495,00	6 990,00
22	Držák na kuchyňskou roli	4	ks	75	150	140	2 250,00	9 000,00
03B Stůl laboratorní oboustranný mycí celkový rozměr: 3920x1500/900 mm								
3	Skříňka laboratorní kombinovaná (sokl, bez zámku)	2	ks	900	570	870	9 590,00	19 180,00
1	Skříňka laboratorní výlevková (sokl, bez zámku)	1	ks	600	570	870	6 210,00	6 210,00

2	Skříňka laboratorní kombinovaná (sokl, bez zámku)	1 ks	600	570	870	7 840,00	7 840,00	
3	Skříňka laboratorní kombinovaná (sokl, bez zámku)	1 ks	900	570	870	9 590,00	9 590,00	
3	Skříňka laboratorní kombinovaná servisní (sokl, bez zámku)	1 ks	900	570	870	10 640,00	10 640,00	
2	Skříňka laboratorní kombinovaná servisní (sokl, bez zámku)	1 ks	600	570	870	8 170,00	8 170,00	
1	Skříňka laboratorní výlevková (sokl, bez zámku)	1 ks	600	570	870	6 210,00	6 210,00	
3	Skříňka laboratorní kombinovaná servisní (sokl, bez zámku)	2 ks	900	570	870	10 640,00	21 280,00	
8	Deska pracovní, dlažba keramická kyselinovzdorná + hrana (tvrzené PVC)	7,84 m	1 000	600	35	5 990,00	46 961,60	
10	Výlevka kameninová + přepad, pro zabudování do pracovní desky, vnitř. 380x380/250 mm, bílá	2 ks	445	445	265	13 050,00	26 100,00	
10	Sifon k výlevce PP bez odbočky	2 ks	0	0	0	170,00	340,00	
13	Armatura laboratorní stojánková - SMĚŠOVACÍ, VODA, s kohouty nahoře, ramínko "U", G3/4"	2 ks	150	200	300	5 470,00	10 940,00	
14	Sprcha bezpečnostní oční/obličejová s jednou úhlovou tryskou, montáž do stolu	1 ks	0	0	245	4 665,00	4 665,00	
24	Vývěva vodní, PP	2 ks	0	0	0	314,20	628,40	
24	Ohřívač vody elektrický zásobníkový, tlakový, pod umyvadlo, 10l	1 ks	290	275	473	3 890,00	3 890,00	
18	Stěna pro rozvod médií	1 ks	1 800	300	1 620	20 160,00	20 160,00	
19	Panel elektro zásuvek (2x230V) - do médiové stěny G	2 ks	0	0	0	1 900,00	3 800,00	
20	Armatura laboratorní nástěnná - STUDENÁ VODA, s přírubou, ramínko 200 "U", G1/2"	1 ks	0	200	0	1 485,00	1 485,00	
21	Armatura laboratorní nástěnná - ZEMNÍ PLYN, bez příruby, s podložkou, 45°, G3/8"	2 ks	45	90	120	1 515,00	3 030,00	
18	Stěna pro rozvod médií	1 ks	1 800	300	1 620	20 160,00	20 160,00	
19	Panel elektro zásuvek (2x230V) - do médiové stěny	2 ks	0	0	0	1 900,00	3 800,00	
20	Armatura laboratorní nástěnná - STUDENÁ VODA, s přírubou, ramínko 200 "U", G1/2"	1 ks	0	200	0	1 485,00	1 485,00	
21	Armatura laboratorní nástěnná - ZEMNÍ PLYN, bez příruby, s podložkou, 45°, G3/8"	2 ks	45	90	120	1 515,00	3 030,00	
18	Stěna pro rozvod médií	1 ks	1 500	300	1 620	19 250,00	19 250,00	
19	Panel elektro zásuvek (2x230V) - do médiové stěny	2 ks	0	0	0	1 900,00	3 800,00	
20	Armatura laboratorní nástěnná - STUDENÁ VODA, s přírubou, ramínko 200 "U", G1/2"	1 ks	0	200	0	1 485,00	1 485,00	
21	Armatura laboratorní nástěnná - ZEMNÍ PLYN, bez příruby, s podložkou, 45°, G3/8"	2 ks	45	90	120	1 515,00	3 030,00	
18	Stěna pro rozvod médií	1 ks	1 500	300	1 620	19 250,00	19 250,00	
19	Panel elektro zásuvek (2x230V) - do médiové stěny	2 ks	0	0	0	1 900,00	3 800,00	
20	Armatura laboratorní nástěnná - STUDENÁ VODA, s přírubou, ramínko 200 "U", G1/2"	1 ks	0	200	0	1 485,00	1 485,00	
21	Armatura laboratorní nástěnná - ZEMNÍ PLYN, bez příruby, s podložkou, 45°, G3/8"	2 ks	45	90	120	1 515,00	3 030,00	
18	Stěna pro rozvod médií	1 ks	1 500	300	1 620	19 250,00	19 250,00	
19	Panel elektro zásuvek (2x230V) - do médiové stěny	2 ks	0	0	0	1 900,00	3 800,00	
20	Armatura laboratorní nástěnná - STUDENÁ VODA, s přírubou, ramínko 200 "U", G1/2"	1 ks	0	200	0	1 485,00	1 485,00	
21	Armatura laboratorní nástěnná - ZEMNÍ PLYN, bez příruby, s podložkou, 45°, G3/8"	2 ks	45	90	120	1 515,00	3 030,00	
22	Kolejnice k uchycení na mediovou stěnu, stříbrná, Typ A-1800, L=1512 mm	2 ks	0	1 512	0	3 995,00	7 990,00	
22	Kolejnice k uchycení na mediovou stěnu, stříbrná, Typ A-1500, L=1212 mm	2 ks	0	1 212	0	3 495,00	6 990,00	
22	Držák na kuchyňskou roli	4 ks	75	150	140	2 250,00	9 000,00	
04 Stůl laboratorní mycí (katedra) celkový rozměr: 2570x750/900 mm								
1	Skříňka laboratorní výlevková (sokl, bez zámku)	1 ks	600	695	870	6 700,00	6 700,00	
3	Skříňka laboratorní kombinovaná servisní (sokl, bez zámku)	1 ks	900	695	870	11 000,00	11 000,00	
2	Skříňka laboratorní kombinovaná (sokl, bez zámku)	2 ks	600	695	870	8 300,00	16 600,00	
9	Deska pracovní, sklo emailitové + hrana (tvrzené PVC)	2,57 m	1 000	750	35	8 150,00	20 945,50	
10	Výlevka kameninová + přepad, pro zabudování do pracovní desky, vnitř. 380x380/250 mm, bílá	1 ks	445	445	265	13 050,00	13 050,00	
10	Sifon k výlevce PP s odbočkou	2 ks	0	0	0	190,00	380,00	
13	Armatura laboratorní stojánková - SMĚŠOVACÍ, VODA, s kohouty nahoře, ramínko "U", G3/4"	1 ks	150	200	300	5 470,00	5 470,00	
14	Sprcha bezpečnostní oční/obličejová s jednou úhlovou tryskou, montáž do stolu	1 ks	0	0	245	4 665,00	4 665,00	
24	Vývěva vodní, PP	1 ks	0	0	0	314,20	314,20	
25	Ohřívač vody elektrický zásobníkový, tlakový, pod umyvadlo, 5l	1 ks	290	275	338	3 560,00	3 560,00	
12	Vanička polypropylenová včetně sítka	1 ks	295	120	150	540,00	540,00	
15	Armatura laboratorní stojánková - STUDENÁ VODA, vysoká, G1/2"	1 ks	45	150	300	2 290,00	2 290,00	
16	Armatura laboratorní stojánková - ZEMNÍ PLYN, G1/2"	1 ks	45	125	90	1 930,00	1 930,00	
17	Armatura laboratorní stojánková, 2x zásuvka, 230 V / 16 A - jednostranná	1 ks	168	62	131	1 810,00	1 810,00	
6	Zakrytí zad skříňek se soklem	2,55 m	1 000	18	870	2 100,00	5 355,00	
05 Stůl pracovní celkový rozměr: 620x600/900 mm								
7	Konstrukce ocelová (montovaná) se spodní policí (lamino), pro práci ve stoje, bez pracovní desky	1 ks	600	545	870	5 400,00	5 400,00	
8	Deska pracovní, dlažba keramická kyselinovzdorná + hrana (tvrzené PVC)	0,62 m	1 000	600	35	5 990,00	3 713,80	
06 Stěna věšáková								
23	Stěna věšáková s policí, 10 kovových háčků	1 ks	800	220	1 200	3 120,00	3 120,00	
							921 930,20 Kč	
Montáž a stěhování						1	135 000,00	135 000,00
Doprava						1	8 580,00	8 580,00
Revize elektro						1	6 600,00	6 600,00
Revize plyn						1	10 580,00	10 580,00
Cena celkem bez DPH							1 082 690,20 Kč	

Cena 21% DPH							227 364,94 Kč
Cena celkem s DPH							1 310 055,14 Kč

Barevné provedení:

Korpus - Lamino: 112 PE šedá
Korpus - Hrany: HU 17112 PE šedá
Sokl: Šedá U708
Dveře + Čela Spodní - Lamino: 112 PE šedá
Dveře + Čela Spodní - Hrany: HU 17112 PE šedá
Dveře + Čela Spodní - Úchytka: alu elox
Čela Horní - Lamino: 112 PE šedá
Čela Horní - Hrany: HU 17112 PE šedá
Čela Horní - Úchytka: alu elox
Konstrukce ocelové: RAL 7035 šedá
Emailitové sklo: RAL 7035 šedá
Dlažba: bílá, hrana PP šedá
Postforming - Hrany ABS: dtto
MS (plechy) - Korpus: RAL 7035 šedá
MS (plechy) - Doplnky: RAL 7035 šedá

Příloha č.2: Výkresová dokumentace nábytku projektu Rekonstrukce chemické učebny SGO

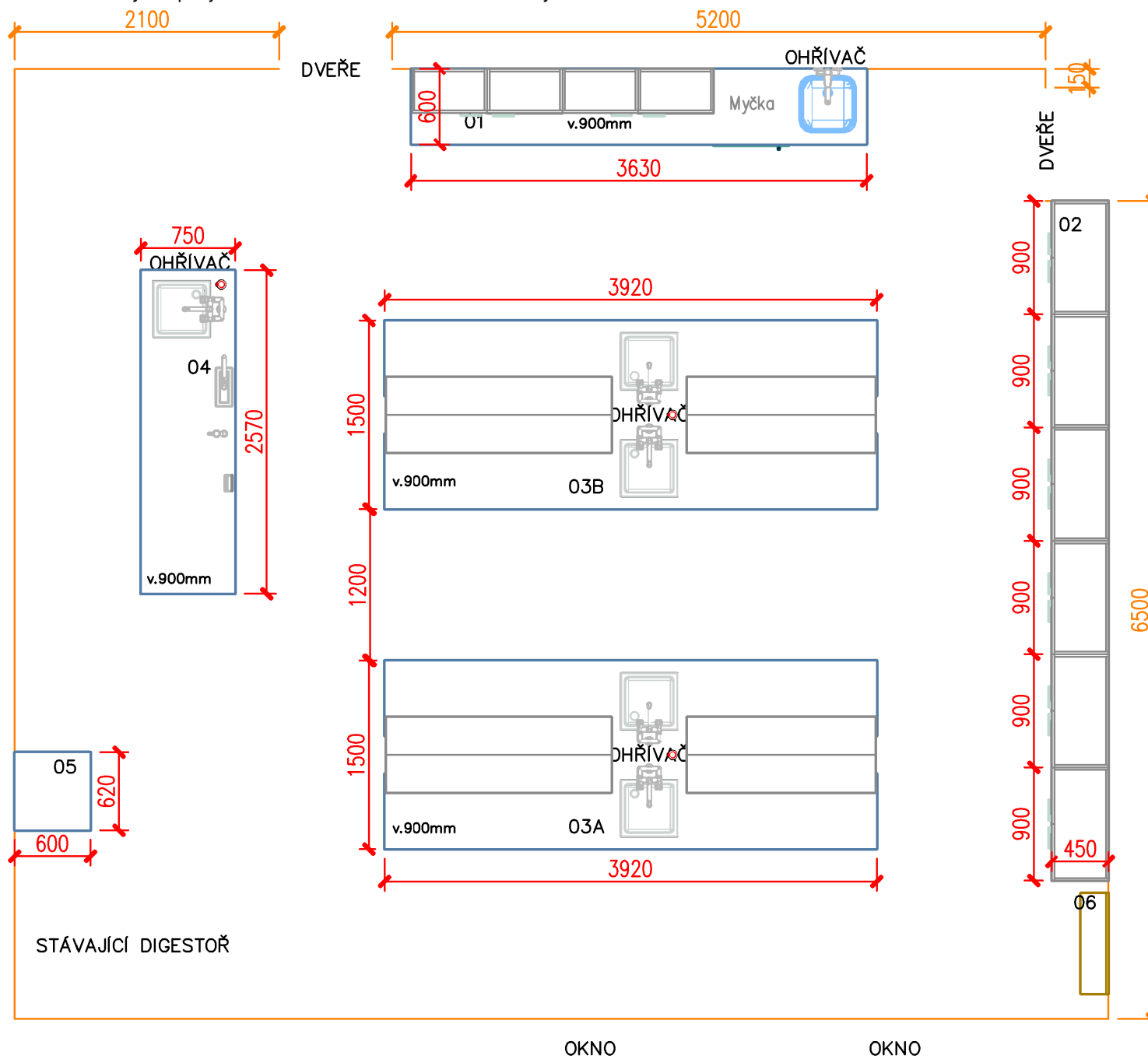

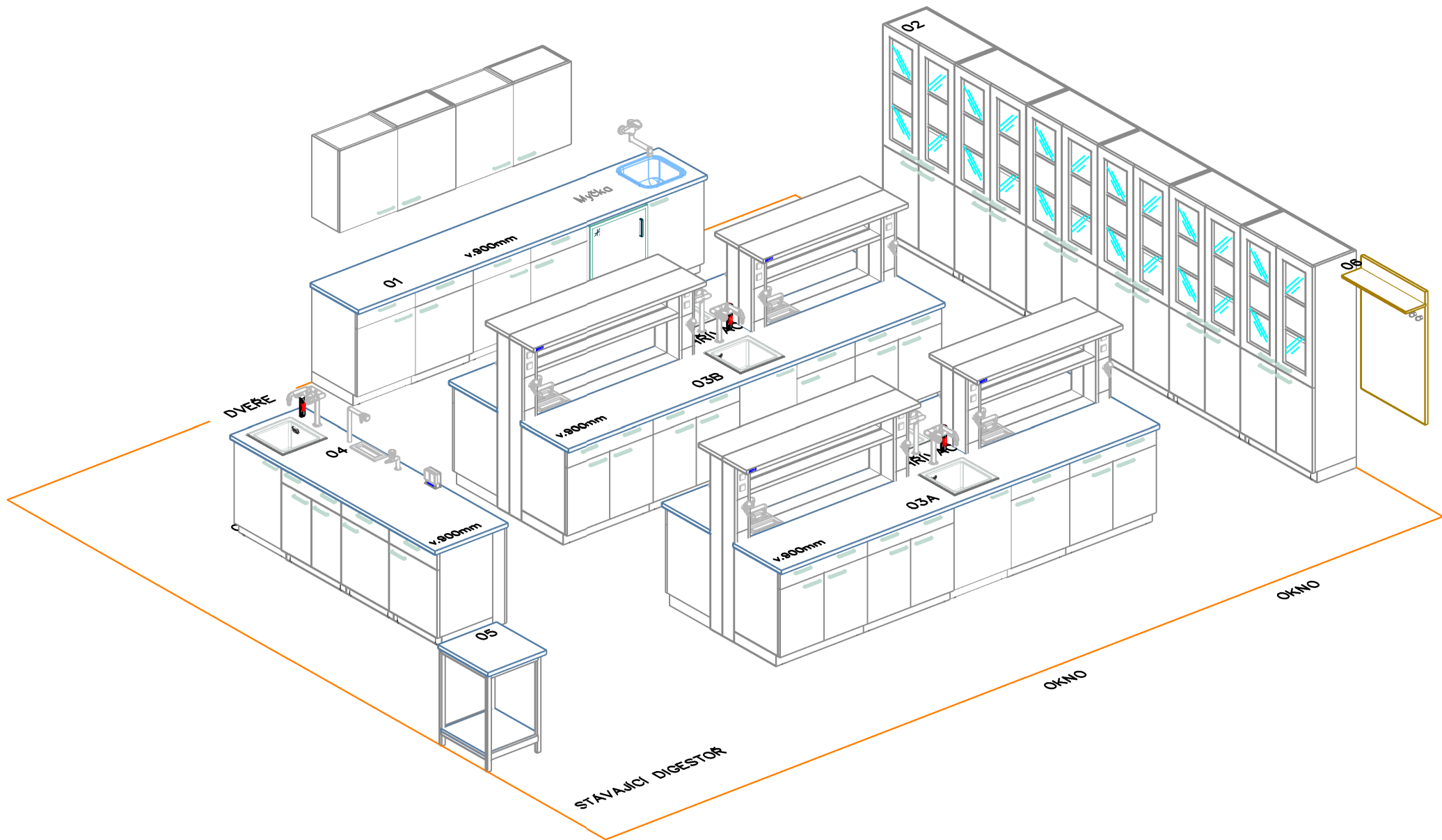

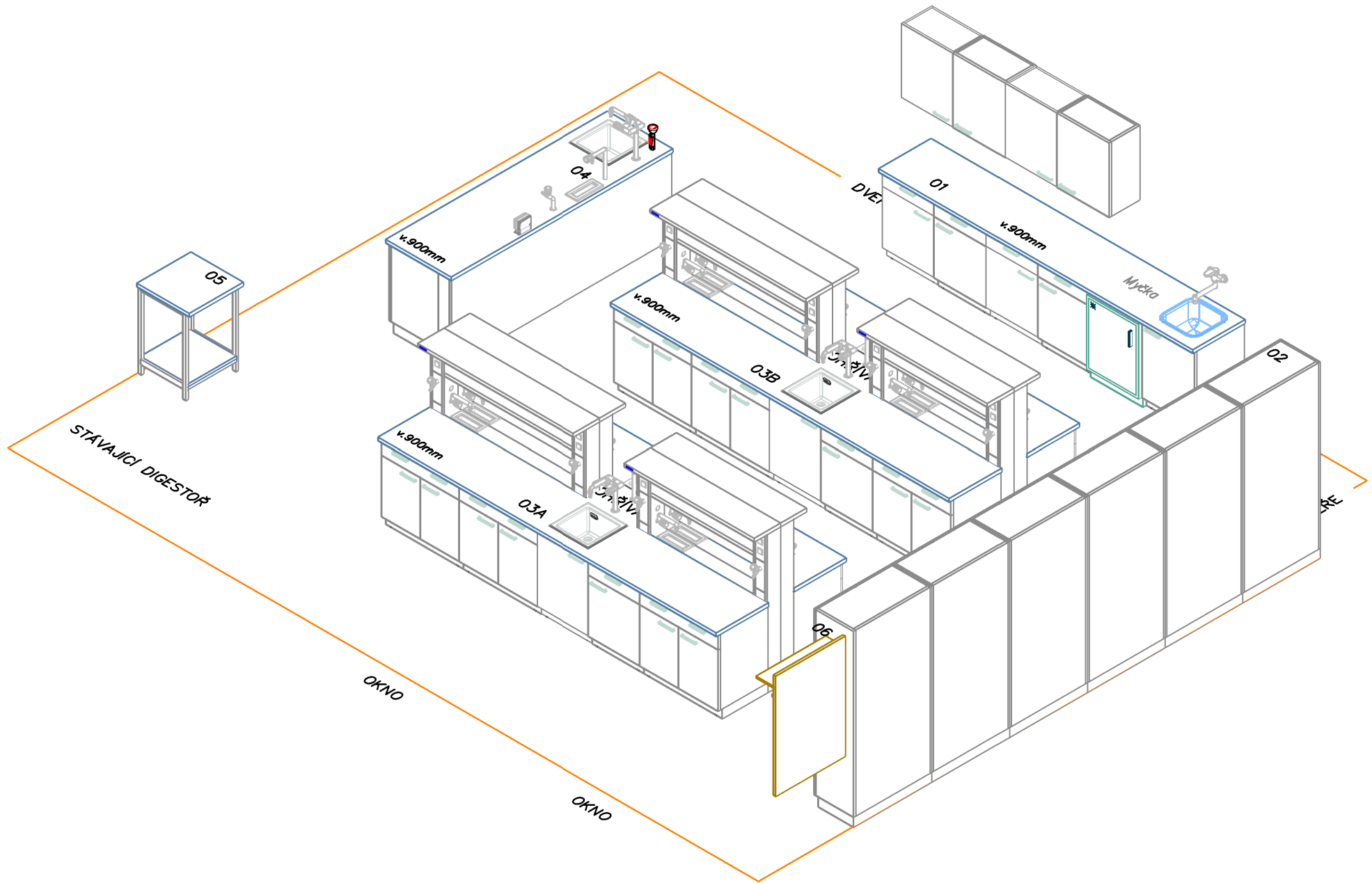

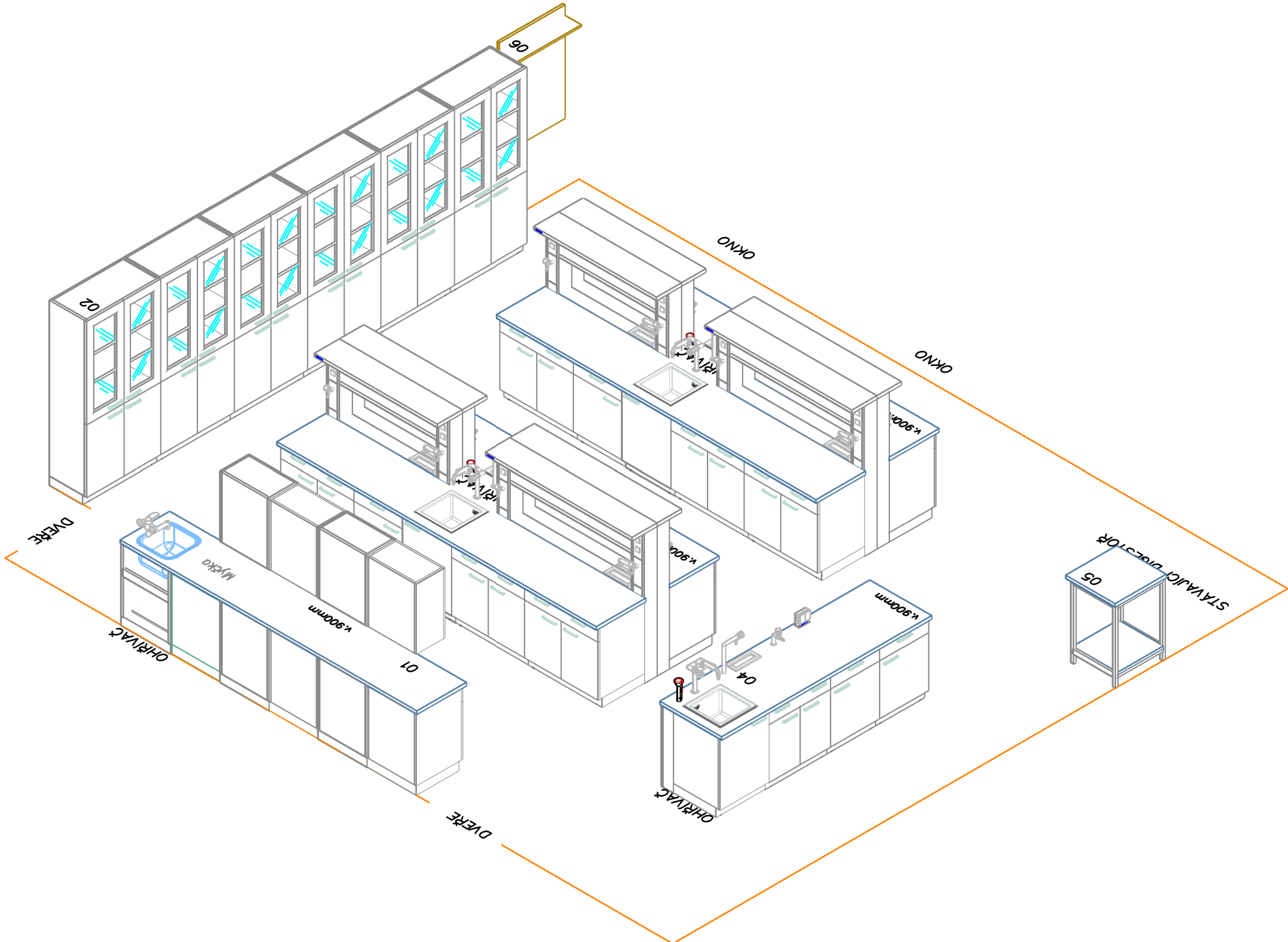

Způsob orientace v POPISU STANDARDŮ

Název standardu

Číslo standardu

B

A

Rozměry: **šířka x hloubka x výška**

š x h x v mm

Popis: **C**

Ilustrativní vyobrazení: **obrázek**

Legenda:

A

Číslo standardu – číslo pod kterým je uvedena podpoložka ve „Specifikaci položek“

B

Název položky/podpoložky

C

Popis – detailní specifikace požadovaných parametrů položky/podpoložky

Rozměry:

š

Šířka – celkový šířkový rozměr položky/podpoložky

h

Hloubka – celkový hloubkový rozměr položky/podpoložky

v

Výška – celkový výškový rozměr položky/podpoložky

obrázek

Schematické informativní vyobrazení provedení položky/podpoložky

Popis standardů nspecifikuje pravou nebo levou variantu dveří u nábytku.

Skříňka laboratorní výlevkováRozměry: **šířka x hloubka x výška****Dle výkazu výměř**

Popis:

Skříňka jednodveřová výlevková (pod pracovní desku laboratorního stolu) s přípravou pro montáž kameninové výlevky a přívodu médií vyrobena z laminovaných dřevotřískových desek (DTD L). Korpus vyroben z DTD L tloušťky 18 mm (laminované melaminem impregnovaným papírem), skříňka musí být bez zad a části dna pro přívod a odvod médií, přední horní čelo pro zakrytí výlevky. Přední plochy (dveře, čelo zásuvky) vyrobeny z DTD L tloušťky 18 mm (laminované melaminem impregnovaným papírem). Technické řešení hran musí být provedeno v kvalitním bezespárovém provedení navařením hrany tloušťky – pro korpus = 0,5mm, pro fronty = 2mm – na dílec pomocí technologie: LASER, HOT – AIR, NIR anebo PLASMA (pro zvýšení voděodolnosti a minimalizaci spáry pro účely snadné údržby a dlouhé životnosti) za použití hrany opatřené předem nanesenou polymerovou funkční vrstvou, barevně shodnou s dezénem hrany.

Dveře zavěšeny na 2 kusech niklovaných samo dovíracích závěsech s integrovaným tlumením, odnímatelných bez šroubování (např. Grass, Hettich, Blum, Häfele a obdobné), seřízení dveří na korpusu musí být bez demontáže nosných šroubů v boku korpusu s ohledem na pevnost a dlouhou životnost (stavitelné montážní podložky, ramínka závěsu atd.). Úhel otevření dveří min. 110°.

Úchytka skříňky hliníková (ALU) s eloxovanou povrchovou úpravou, tvarem zaoblená bez ostrých hran, znemožňující zachytávání oděvů a zajišťující intuitivní otevírání, rozteč 128 mm. Dveře vybaveny integrovanými tlumiči dorazů.

Prostor skříňky pod výlevkou bez police využitelný jako odkládací.

Sokl vyroben z vodovzdorné překližky min. tloušťky 15 mm na povrchu s oboustranně nalepenou vrstvou HPL laminátu šedé barvy. Sokl vybaven čtyřmi nohami výškově stavitelnými zevnitř skříňky skrz otvory ve dně korpusu. Otvory vybaveny krytkami.

Certifikace - viz. technická zpráva.

Ilustrativní vyobrazení:

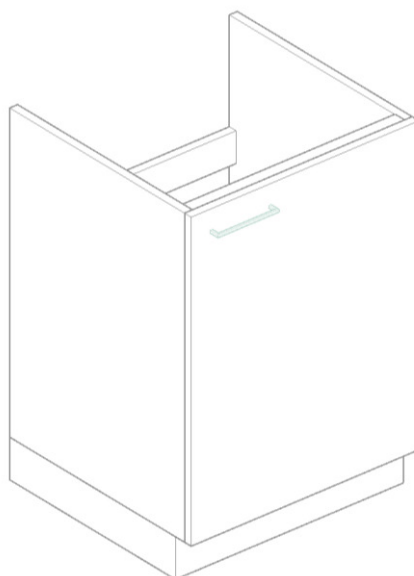

Rozměry: **šířka x hloubka x výška****Dle výkazu výměř****Popis:**

Skříňka jednodveřová, jedna horní zásuvka (pod pracovní desku laboratorního stolu) vyrobena z laminovaných dřevotřískových desek (DTD L). Korpus vyroben z DTD L tloušťky 18 mm (laminované melaminem impregnovaným papírem), záda skříňky jednostranně lakovaná dřevovláknitá deska. Přední plochy (dveře, čelo zásuvky) vyrobeny z DTD L tloušťky 18 mm (laminované melaminem impregnovaným papírem). Technické řešení hran musí být provedeno v kvalitním bezspárovém provedení navařením hrany tloušťky – pro korpus = 0,5mm, pro fronty = 2mm – na dílec pomocí technologie: LASER, HOT – AIR, NIR anebo PLASMA (pro zvýšení voděodolnosti a minimalizaci spáry pro účely snadné údržby a dlouhé životnosti) za použití hrany opatřené předem nanesenou polymerovou funkční vrstvou, barevně shodnou s dezénem hrany.

Dveře zavěšeny na 2 kusech niklovaných samo dovíracích závěsích s integrovaným tlumením, odnímatelných bez šroubování (např. Grass, Hettich, Blum, Häfele a obdobné), seřízení dveří na korpusu musí být bez demontáže nosných šroubů v boku korpusu s ohledem na pevnost a dlouhou životnost (stavitelné montážní podložky, ramínka závěsu atd.). Úhel otevření dveří min. 110°.

Konstrukce zásuvky tvořena s ohledem na vysokou pevnost a stranovou tuhost z kovových dvouplášťových boků zásuvky povrchově upravených šedým lakem, které nese skrytá výsuvná lišta s plným výsuvem zásuvky z korpusu skříňky a musí být vybavena samo dovíráním a tlumením dorazu s min. nosností 30 kg. Čelo zásuvky vybaveno dostatečnou stranovou i výškovou rektifikací (např. Grass, Hettich, Blum, Häfele a obdobné). Dno a záda zásuvky vyrobena z DTD L 16 mm šedé barvy.

Úchytka skříňky hliníková (ALU) s eloxovanou povrchovou úpravou, tvarem zaoblená bez ostrých hran, znemožňující zachytávání oděvů a zajišťující intuitivní otevírání, rozteč 128 mm. Dveře a čelo zásuvky vybaveny integrovanými tlumiči dorazů.

Uvnitř 1 stavitelná police z DTD L tloušťky 18 mm osazena podpěrkami bránících vysunutí. Sokl vyroben z vodovzdorné překližky min. tloušťky 15 mm na povrchu s oboustranně nalepenou vrstvou HPL laminátu šedé barvy. Sokl vybaven čtyřmi nohami výškově stavitelnými zevnitř skříňky skrz otvory ve dně korpusu. Otvory vybaveny krytkami.

Pokud je ve výkazu výměř skříňka označena jako servisní, musí mít odnímatelná záda.

Certifikace - viz. technická zpráva.

Ilustrativní vyobrazení:

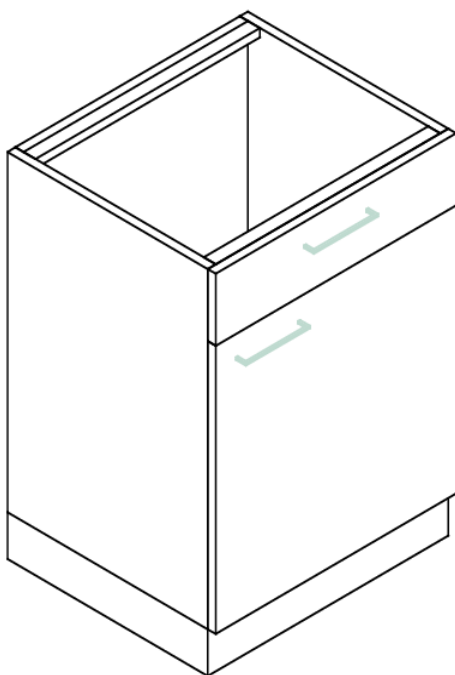

Rozměry: **šířka x hloubka x výška****Dle výkazu výměř****Popis:**

Skříňka dvoudveřová, jedna horní zásuvka (pod pracovní desku laboratorního stolu) vyrobena z laminovaných dřevotřískových desek (DTD L). Korpus vyroben z DTD L tloušťky 18 mm (laminované melaminem impregnovaným papírem), záda skříňky jednostranně lakovaná dřevovláknitá deska. Přední plochy (dveře, čelo zásuvky) vyrobeny z DTD L tloušťky 18 mm (laminované melaminem impregnovaným papírem). Technické řešení hran musí být provedeno v kvalitním bezspárovém provedení navařením hrany tloušťky – pro korpus = 0,5mm, pro fronty = 2mm – na dílec pomocí technologie: LASER, HOT – AIR, NIR anebo PLASMA (pro zvýšení voděodolnosti a minimalizaci spáry pro účely snadné údržby a dlouhé životnosti) za použití hrany opatřené předem nanesenou polymerovou funkční vrstvou, barevně shodnou s dezénem hrany.

Dveře zavěšeny na 2 kusech niklovaných samo dovíracích závěsích s integrovaným tlumením, odnímatelných bez šroubování (např. Grass, Hettich, Blum, Häfele a obdobné), seřízení dveří na korpusu musí být bez demontáže nosných šroubů v boku korpusu s ohledem na pevnost a dlouhou životnost (stavitelné montážní podložky, ramínka závěsu atd.). Úhel otevření dveří min. 110°.

Konstrukce zásuvky tvořena s ohledem na vysokou pevnost a stranovou tuhost z kovových dvouplášťových boků zásuvky povrchově upravených šedým lakem, které nese skrytá výsuvná lišta s plným výsuvem zásuvky z korpusu skříňky a musí být vybavena samo dovíráním a tlumením dorazu s min. nosností 30 kg. Čelo zásuvky vybaveno dostatečnou stranovou i výškovou rektifikací (např. Grass, Hettich, Blum, Häfele a obdobné). Dno a záda zásuvky vyrobena z DTD L 16 mm šedé barvy.

Úchytka skříňky hliníková (ALU) s eloxovanou povrchovou úpravou, tvarem zaoblená bez ostrých hran, znemožňující zachytávání oděvů a zajišťující intuitivní otevírání, rozteč 128 mm. Dveře a čelo zásuvky vybaveny integrovanými tlumiči dorazů.

Uvnitř 1 stavitelná police z DTD L tloušťky 18 mm osazena podpěrkami bránících vysunutí. Sokl vyroben z vodovzdorné překližky min. tloušťky 15 mm na povrchu s oboustranně nalepenou vrstvou HPL laminátu šedé barvy. Sokl vybaven čtyřmi nohami výškově stavitelnými zevnitř skříňky skrz otvory ve dně korpusu. Otvory vybaveny krytkami. Pokud je ve výkazu výměř skříňka označena jako servisní, musí mít odnímatelná záda.

Certifikace - viz. technická zpráva.

Ilustrativní vyobrazení:

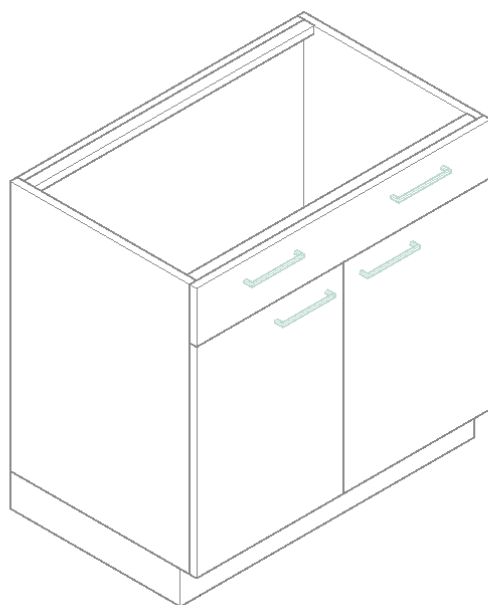

Skříňka nástěnná dveřová**4**Rozměry: **šířka x hloubka x výška****600 x 350 x 740 mm**

Popis:

Skříňka nástěnná jednodveřová vyrobena z laminovaných dřevotřískových desek (DTD L). Korpus i přední plochy (fronty – dveře, čela zásuvek) vyrobeny z DTD L tloušťky 18 mm (laminované melaminem impregnovaným papírem). Technické řešení hran musí být provedeno v kvalitním bezspárovém provedení navařením hrany tloušťky – pro korpus = 0,5mm, pro fronty = 2mm – na dílec pomocí technologie: LASER, HOT – AIR, NIR anebo PLASMA (pro zvýšení voděodolnosti a minimalizaci spáry pro účely snadné údržby a dlouhé životnosti) za použití hrany opatřené předem nanesenou polymerovou funkční vrstvou, barevně shodnou s dezénem hrany.

Dveře zavěšeny na 2 kusech niklovaných samo dovíracích závěsech s integrovaným tlumením, odnímatelných bez šroubování (např. Grass, Hettich, Blum, Häfele a obdobné), seřízení dveří na korpusu musí být bez demontáže nosných šroubů v boku korpusu s ohledem na pevnost a dlouhou životnost (stavitelné montážní podložky, ramínka závěsu, atd.). Úhel otevření dveří min. 110°.

Úchytka skříňky hliníková (ALU) s eloxovanou povrchovou úpravou, tvarem zaoblená bez ostrých hran, znemožňující zachytávání oděvů a zajišťující intuitivní otevírání, rozteč 128 mm. Dveře vybaveny integrovanými tlumiči dorazů.

Skříňka s plnými dveřmi, uvnitř 1 stavitelná police z DTD L tloušťky 18 mm osazena podpěrkami bránících vysunutí.

Na bocích závěsy pro uchycení na zeď (min. nosnost 50kg/kus).

Certifikace - viz. technická zpráva.

Ilustrativní vyobrazení:

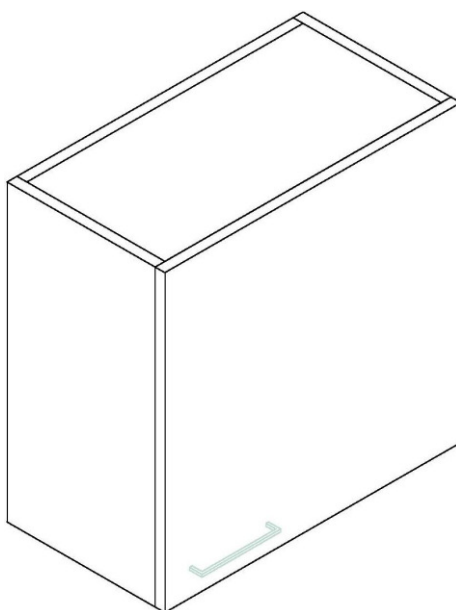

Rozměry: **šířka x hloubka x výška****900 x 450 x 1960 mm****Popis:**

Skříň čtyřdveřová vyrobena z laminovaných dřevotřískových desek (DTD L). Technické řešení hran musí být provedeno v kvalitním bezspárovém provedení navařením hrany tloušťky - pro korpus = 0,5mm, pro fronty = 2mm - na dílec pomocí technologie: LASER, HOT – AIR, NIR a nebo PLASMA (pro zvýšení voděodolnosti a minimalizaci spáry pro účely snadné údržby a dlouhé životnosti) za použití hrany opatřené předem nanesenou polymerovou funkční vrstvou, barevně shodnou s dezénem hrany.

Dveře zavěšeny na 2 kusech niklovaných samo dovíracích závěsech s integrovaným tlumením, odnímatelných bez šroubování (např. Grass, Hettich, Blum, Häfele a obdobné), seřízení dveří na korpusu musí být bez demontáže nosných šroubů v boku korpusu s ohledem na pevnost a dlouhou životnost (stavitelné montážní podložky, ramínka závěsu, atd.). Úhel otevření dveří min. 110°.

Úchytka skříňe hliníková (ALU) s eloxovanou povrchovou úpravou, tvarem zaoblená bez ostrých hran, znemožňující zachytávání oděvů a zajišťující intuitivní otevírání, rozteč 128 mm. Dveře vybaveny integrovanými tlumiči dorazů.

Skříň rozdělená vodorovnou mezistěnou na dvě části. Horní část s prosklenými dveřmi v rámu z jednoho kusu, uvnitř 2 stavitelné police z DTD L tloušťky 18 mm osazeny podpěrkami bránících vysunutí. Spodní část s plnými dveřmi, uvnitř 1 stavitelná police z DTD L tloušťky 18 mm osazena podpěrkami bránících vysunutí.

Sokl vyroben z vodovzdorné překližky min. tloušťky 15 mm na povrchu s oboustranně nalepenou vrstvou HPL laminátu šedé barvy. Sokl vybaven čtyřmi nohama výškově stavitelnými zevnitř skříňky skrz otvory ve dně korpusu. Otvory vybaveny krytkami.

Certifikace - viz. technická zpráva.

Ilustrativní vyobrazení:

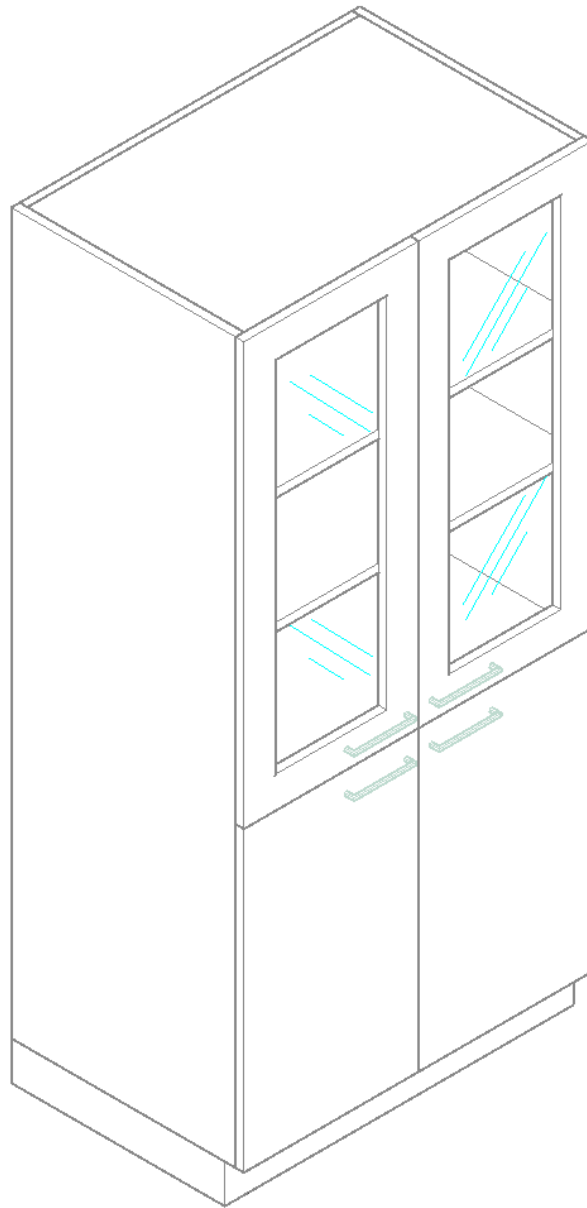

Název standardu

Číslo standardu

Zákryt zad skříněk se soklem

6

Rozměry: **hloubka x výška**

2550 x 18 x 870 mm

Popis:

Pohledové zakrytí zad skříněk (pod pracovní desku laboratorního stolu) z laminovaných dřevotřískových desek tloušťky 18 mm.

Technické řešení hran musí být provedeno v kvalitním bezespárovém provedení navařením hrany tloušťky 0,5mm – na dílec pomocí technologie: LASER, HOT – AIR, NIR anebo PLASMA (pro zvýšení voděodolnosti a minimalizaci spáry pro účely snadné údržby a dlouhé životnosti) za použití hrany opatřené předem nanesenou polymerovou funkční vrstvou, barevně shodnou s dezénem hrany.

Sokl vyroben z vodovzdorné překližky min. tloušťky 15 mm na povrchu s oboustranně nalepenou vrstvou HPL laminátu šedé barvy.

Nábytek musí mít certifikát hygienické nezávadnosti, certifikát o mechanicko-fyzikálních zkouškách, být ve shodě s EN 14 056.

Po kompletaci s pracovní deskou musí tento stůl splňovat ČSN EN 13150.

Ocelová konstrukce s policí**7**Rozměry: **šířka x hloubka x výška****600 x 545 x 870 mm**

Popis:

Ocelová konstrukce s úložnou policí pod pracovní deskou vyrobena z profilu 30x30 mm. Pevnost a stabilita konstrukce musí být zajištěna trnožemi a výztuhami pod pracovní desku. Na trnožích uložena police z laminované dřevotřískové desky tloušťky 18 mm. Technické řešení hran police musí být provedeno v kvalitním bezspárovém provedení navařením hrany tloušťky 0,5mm – na dílec pomocí technologie: LASER, HOT – AIR, NIR anebo PLASMA (pro zvýšení voděodolnosti a minimalizaci spáry pro účely snadné údržby a dlouhé životnosti) za použití hrany opatřené předem nanesenou polymerovou funkční vrstvou, barevně shodnou s dezénem hrany.

Povrchová úprava ocelové konstrukce musí být provedena elektrostaticky naneseným epoxidovým vypalovacím emailem.

Ocelová konstrukce opatřena výškově stavitelnými nožkami pro vyrovnání nerovnosti podlahy.

Nosnost konstrukce min. 150 kg.

Nábytek musí mít certifikát hygienické nezávadnosti, certifikát o mechanicko-fyzikálních zkouškách, být ve shodě s EN 14 056.

Po kompletaci s pracovní deskou musí tento stůl splňovat ČSN EN 13150.

Ilustrativní vyobrazení:

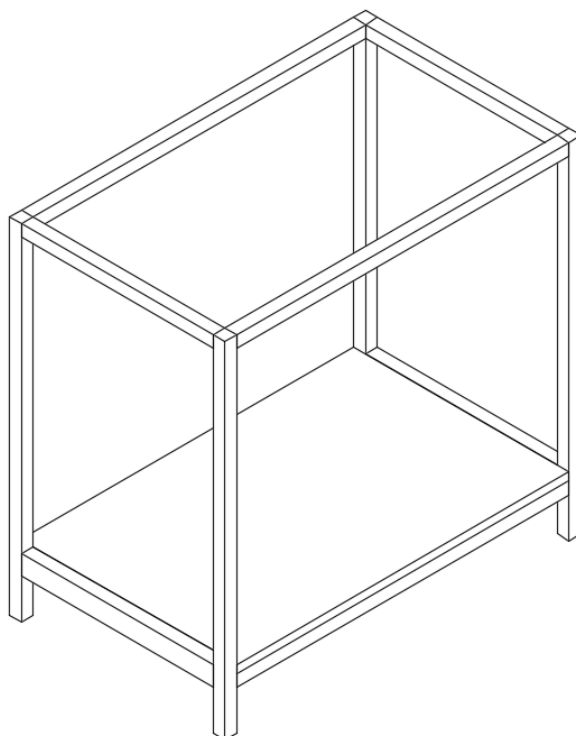

Rozměry: **hloubka x výška****Dle výkazu výměř**

Popis:

Povrch pracovní desky z keramické kyselinovzdorné dlažby bílé 297x297mm (certifikát chemické odolnosti dle EN 14 411), nalepené na nosném jádru z konstrukční desky (PDJ – laťovka) zajišťujícím tvarovou stálost a zvýšenou nosnost pracovní desky, opatřené po obvodu nalepenou šedou plastovou narážecí hranou s okapovou hranou. Keramická dlažba musí být na konstrukční desce nalepena trvale plastickým lepidlem a vyspárována kyselinovzdornou spárovací hmotou s vysokou chemickou odolností (atest chemické odolnosti).

Tyto pracovní desky musí splňovat požadavky zvýšené chemické odolnosti ČSN EN 14 411 a mít platný certifikát hygienické nezávadnosti a certifikát o mechanicko-fyzikálních zkouškách.

Po komplectaci se skříňkou musí tento stůl splňovat ČSN EN 13150.

Ilustrativní vyobrazení:



Rozměry: **hloubka x výška****Dle výkazu výměř**

Popis:

Povrch pracovní desky z emailitového kaleného skla, při rovnoměrném ohřátí na teplotu 620 °C (certifikát chemické odolnosti dle EN 14 411), nalepené na nosném jádru z konstrukční desky (PDJ – laťovka) zajišťujícím tvarovou stálost a zvýšenou nosnost pracovní desky, opatřené po obvodu nalepenou šedou plastovou narážecí hranou s okapovou hranou. Emailitové sklo musí být na konstrukční desce nalepeno trvale plastickým lepidlem.

Tyto pracovní desky musí splňovat požadavky zvýšené chemické odolnosti ČSN EN 14 411 a mít platný certifikát hygienické nezávadnosti a certifikát o mechanicko-fyzikálních zkouškách.

Po kompletaci se skříňkou musí tento stůl splňovat ČSN EN 13150.

Ilustrativní vyobrazení:



Název standardu

Číslo standardu

Kameninová výlevka

10

Rozměry: **šířka x hloubka x výška**

445 x 445 x 265 mm

Popis:

Kameninová výlevka šedá (vnitřní 380x380/250) je z vnitřní strany pokryta šedou glazurou s odolností vůči kyselinám, zásadám, abrazi (kromě kyseliny fluorovodíkové a silným alkáliím při vysokých teplotách). Součástí výlevky je sifon z chemicky odolného plastu a zátka.

Ilustrativní vyobrazení:

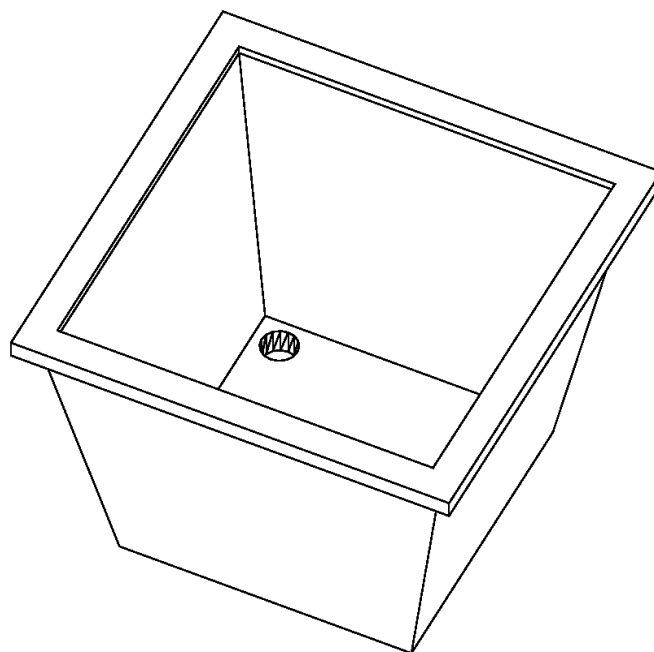

Název standardu

Číslo standardu

Dřez nerezový

11

Rozměry: **šířka x hloubka x výška**

465 x 485 x 165 mm

Popis:

Nerezový dřez lisovaný z potravinářského nerezového oceli AISI 304, pro zabudování na pracovní desku. Součástí dřezu musí být odpadní sifon se zápachovou uzávěrou a zátkou.

Ilustrativní vyobrazení:

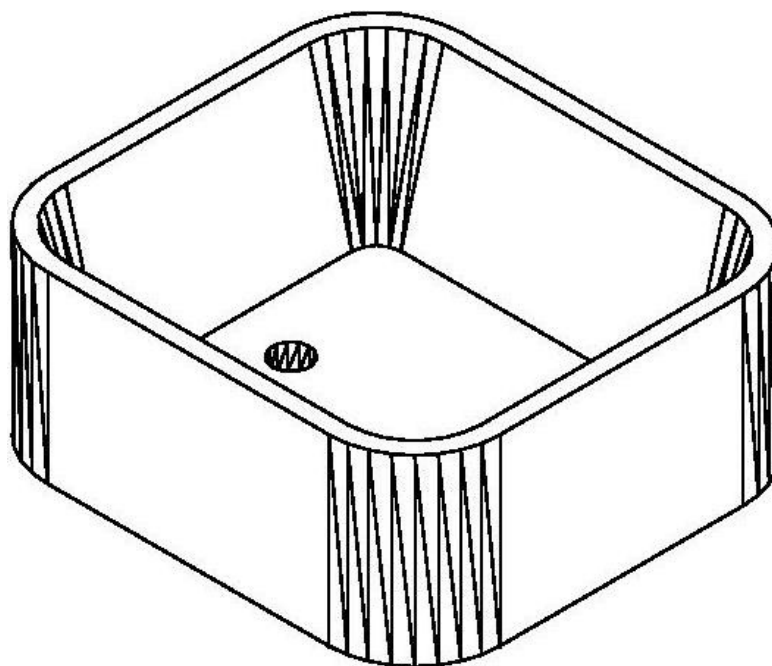

Název standardu

Číslo standardu

Vanička polypropylenová

12

Rozměry: **šířka x hloubka x výška**

295 x 120 x 150 mm

Popis:

Polypropylenová odpadová vanička pro zabudování do pracovní desky. Součástí odpadní vaničky musí být sifon z chemicky odolného plastu a sítko. Vyrobeno z chemicky odolného polypropylenu PP-H.

Ilustrativní vyobrazení:

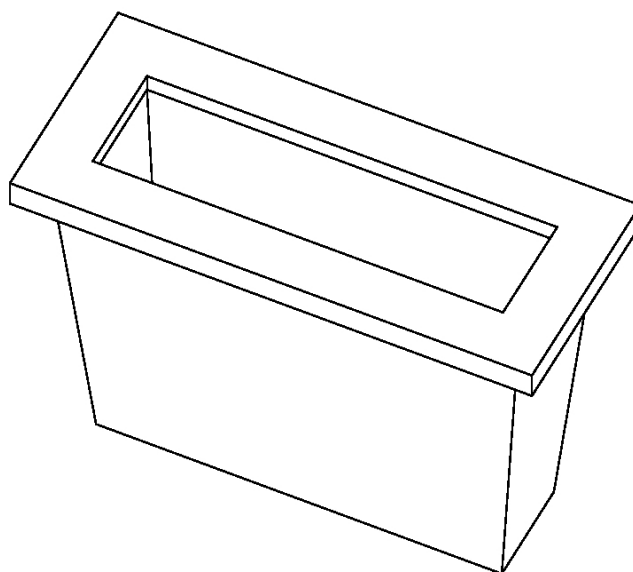

Armatura laboratorní směšovací – vysokáRozměry: **šířka x hloubka x výška****150 x 200 x 300 mm**

Popis:

Stolní stojánková směšovací armatura na teplou a studenou vodu s kohouty nahoře. Ventil pro vodu musí být v provedení pro laboratorní prostředí, povrchově chráněn vrstvou plastu v odstínu RAL 7001 (mosaz s ochranným povrchem epoxypolyesteru) a vyroben v souladu s normou DIN 12918, plastové protiskluzové hmatníky dle DIN 12920, závity dle ISO 228/1-třída B, barevné značení dle EN 13792:2000.

Vývod baterie musí být zakončen otočným horním ramínkem délky 200 mm s olivkou dle normy DIN 12898.

Ilustrativní vyobrazení:

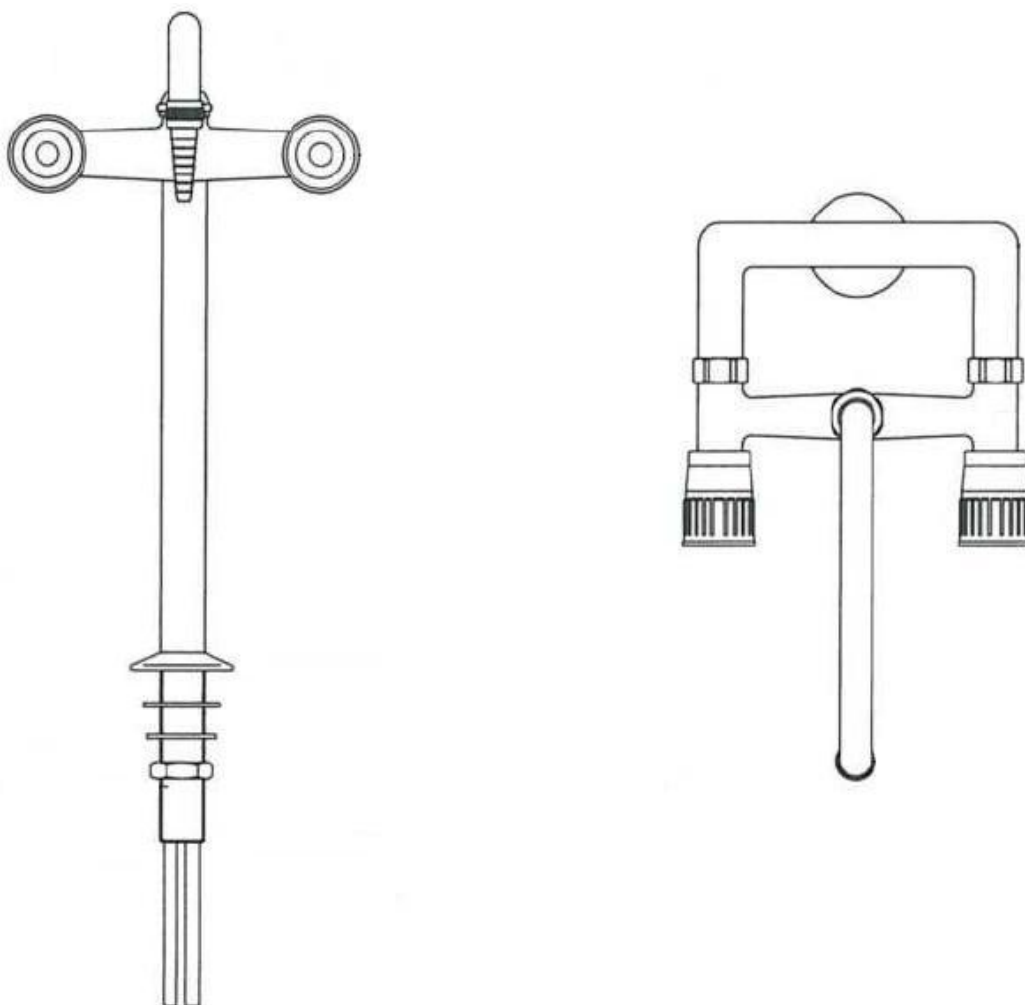

Název standardu

Číslo standardu

Bezpečnostní sprcha

14

Rozměry: **výška**

245 mm

Popis:

Stolní stojánková bezpečnostní armatura s úhlovou jednoduchou regulovanou tryskou pro výplach očí, povrchově chráněna vrstvou plastu (mosaz s ochranným povrchem epoxypolyesteru), s výsuvnou flexibilní hadicí délky 1500 mm.

Ilustrativní vyobrazení:



Rozměry: **šířka x hloubka x výška****45 x 150 x 300 mm**

Popis:

Stolní stojánková armatura. Ventil pro vodu musí být v provedení pro laboratorní prostředí, povrchově chráněn vrstvou plastu v odstínu RAL 7001 (mosaz s ochranným povrchem epoxypolyesteru) a vyroben v souladu s normou DIN 12918, plastové protiskluzové hmatníky dle DIN 12920, závity dle ISO 228/1-třída B, barevné značení dle EN 13792:2000. Vývod baterie musí být zakončen olivkou dle normy DIN 12898.

Ilustrativní vyobrazení:

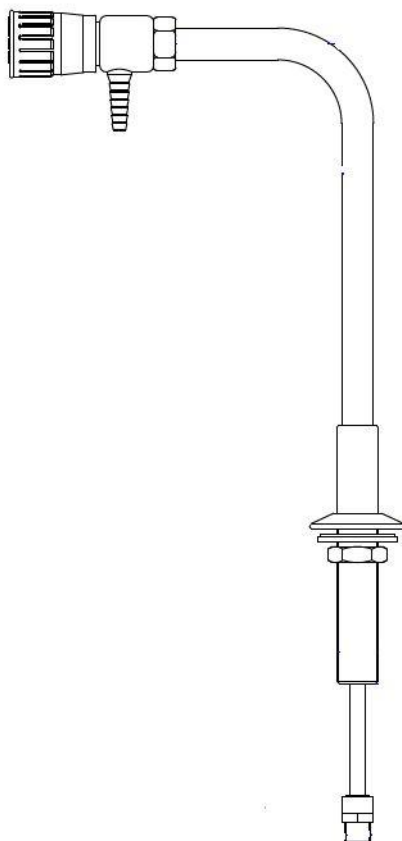

Rozměry: **šířka x hloubka x výška****45 x 125 x 90 mm**

Popis:

Stolní stojánková armatura. Ventil jednocestný pojistný (stiskni a otoč) pro hořlavý plyn musí být v provedení pro laboratorní prostředí, povrchově chráněn vrstvou plastu v odstínu RAL 7001 (mosaz s ochranným povrchem epoxypolyesteru) a vyroben v souladu s normou DIN 12918, plastové protiskluzové hmatníky dle DIN 12920, závity dle ISO 228/1-třída B, barevné značení musí být dle EN 13792:2000. Armatura musí mít platný certifikát DVGW dle DIN 12918-2, požadavky na konstrukční a bezpečnostní provedení plynových armatur.

Vývod baterie musí být zakončen olivkou dle normy DIN 12898.

Ilustrativní vyobrazení:

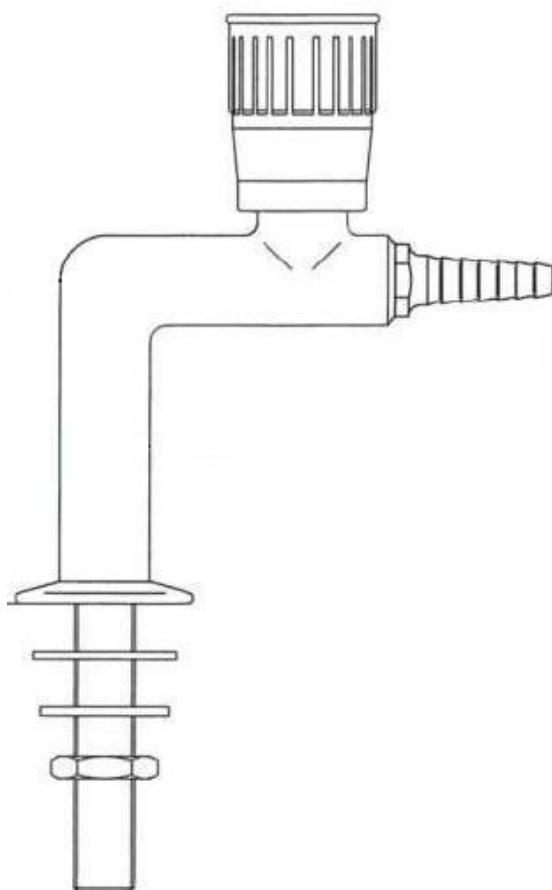

Název standardu

Číslo standardu

Elektro zásuvka

17

Rozměry: **šířka x hloubka x výška**

168 x 62 x 131 mm

Popis:

Stolní stojánková armatura. Dvě zásuvky 230V / 16A , jednostranné provedení, závity dle ISO 228/1-třída B, barevné označení dle EN 13792:2000. V provedení průmyslovém s krytkami zabraňující vniku vlhkosti a znečištění s minimální zvýšenou odolností IP 44.

Ilustrativní vyobrazení:

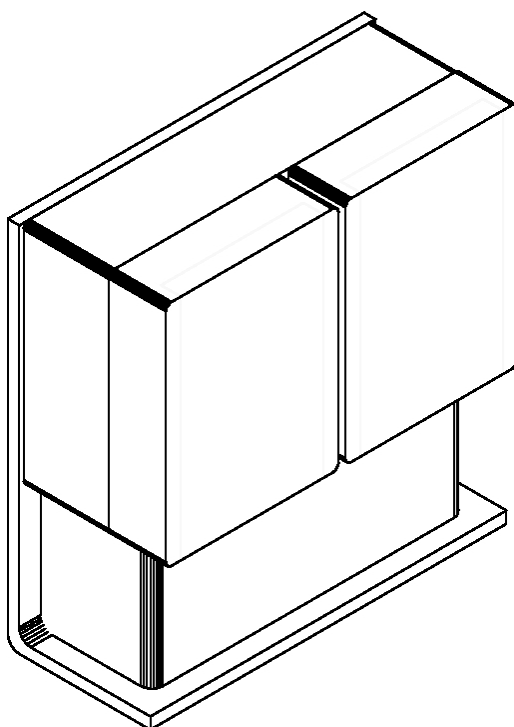

Rozměry: **šířka x hloubka x výška****Dle výkazu výměř**

Popis:

Stěna pro rozvod médií (médiová stěna) zhotovena z kovových materiálů s povrchovou úpravou fosfátováním a elektrostaticky naneseným epoxidovým vypalovacím lakem.

Stěna tvořena dvěma nosnými na podlaze stojícími stabilními nohama (sloupy), které umožňují vysoké zatížení médiové stěny. Každá noha musí být vybavena výškově stavitelnými nohami pro vyrovnání nerovnosti podlahy v rozmezí min. -5 až +15 mm. Sloupy musí být propojeny dvěma spojovacími mosty.

Spodní část médiové stěny musí být uzpůsobena a vybavena speciálními kotvicími prvky pro bezpečné a všem předpisům odpovídající vedení a uložení rozvodů těchto ve stěně potřebných médií, jako jsou hořlavé či technické plyny a elektroinstalace, které nesmí být vzájemně ovlivněny.

Horní most stěny musí být v úrovni pracovní desky osazen jednou odpadní kanalizační vaničkou o rozměru 300 x 125 mm z polypropylenu, kde součástí musí být i snadno rukou vyjmutelné sítko proti hrubým nečistotám a odpadní sifon z odolného plastu.

Nad pracovní deskou stolu v uživatelském prostředí tvoří médiovou stěnu sestava dvou odkládacích polic, s výplní s chemicky odolného materiálu HPL (např. FunderMAX Resistent²), která musí být díky servisnímu otvoru snadno uživatelsky a bez použití nářadí vyjmutelná a umožňovat tím snadnou údržbu a servis.

Spodní police ve výšce 1320 mm hloubky 126 mm a horní police ve výšce 1620 mm hloubky 300 mm. Spodní police musí být výškově stavitelná v rastru min. ± 50 mm.

Horní police musí tvořit při sestavení více stěn do řady stolu, souvislou, mezerou nepřerušenu odkládací plochu. Obě police musí mít přípravu pro montáž doplňkového osvětlení.

K rozvodům a vývodům potřebných médií pro uživatelské použití u jednostranného provedení slouží obě nohy (sloupy) se systémem vzájemně navazujících a přestavitelných kazet, které umožňují libovolnou flexibilitu a variabilitu. Pro kapalná média slouží i vnitřní boky sloupů (směrem k odpadní vaničce) a pro ostatní média čelní plochy sloupů (kazety).

Nad pracovní deskou stolu musí být oba sloupy libovolně osazeny čtyřmi výměnnými kazetami pro osazení kapalných a plyných médií a elektro výstupů. Každá „ventilová“ kazeta připravena pro vývod kapalných či plyných médií může být osazena 2-3 potřebnými výstupy (ventily). Kazeta pro vývod elektra uzpůsobena pro vývod 2 kusů elektro zásuvek 230 V, chráněných dle IP44.

Police stěny musí být vybaveny držáky pro mříže na aparatury či jiné laboratorní závěsné příslušenství stěny.

Stěna musí umožňovat snadnou údržbu, servis a montáž příslušenství, doplňujících ventilů médií a příslušných rozvodů těchto médií bez demontáže stolu.

Z důvodů ochrany před úrazem elektrickým proudem a ochrany před rušivými vlivy jiných elektrických zařízení musí být stěna vybavena zemnicím bodem pro umožnění ochranného pospojování (uzemnění) v zájmu zajištění maximální bezpečnosti obsluhy.

Stěna odpovídá provedení CE dle směrnice 89/336/EHS a ČSN 33 2000-7-713.

Ilustrativní vyobrazení:

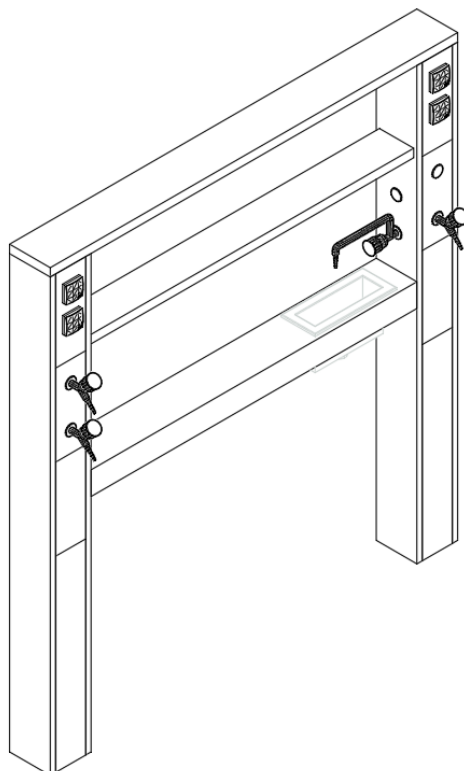

Panel zásuvek – elektro 230 VRozměry: **šířka x hloubka x výška****Dle výkazu výměř**

Popis:

Nástěnná armatura. Montážní kovová kazeta se dvěma zásuvkami 230 V / 16 A, zápusťné provedení pro dodatečnou montáž do sloupků mediových kovových stěn, barevné označení dle EN 13792. Zásuvky v provedení s krytkami zabraňující vniku vlhkosti a znečištění s minimální zvýšenou odolností IP 44.

Kovová plechová kazeta s povrchovou úpravou práškovým vypalovacím lakem, včetně zakryté propojovací elektroinstalace zásuvek na zadní straně.

Ilustrativní vyobrazení:

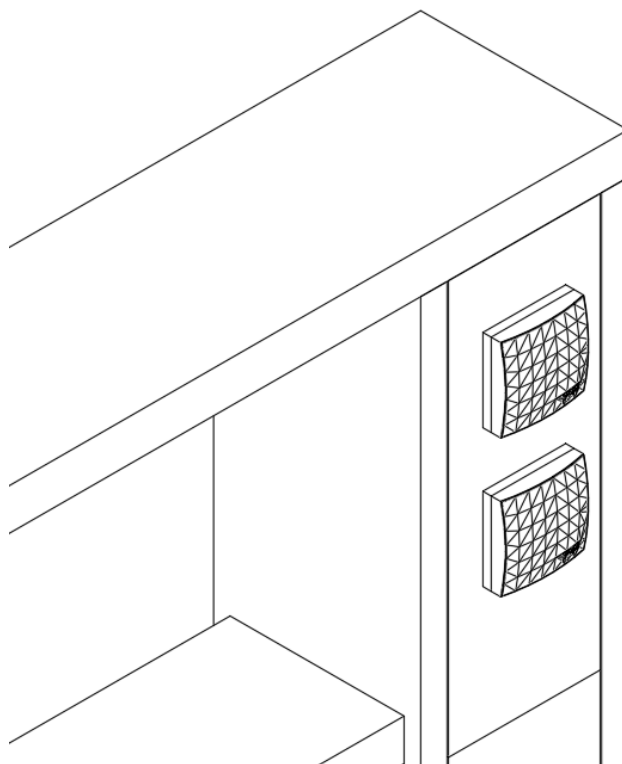

Baterie laboratorní – voda studená**20**Rozměry: **délka ramínka****200 mm**

Popis:

Nástěnná armatura. Ventil pro vodu musí být v provedení pro laboratorní prostředí, povrchově chráněn vrstvou plastu (mosaz s ochranným povrchem epoxypolyesteru) a vyroben v souladu s normou DIN 12918, plastové protiskluzové hmatníky dle DIN 12920, závity dle ISO 228/1-třída B, barevné značení dle EN 13792.

Vývod baterie musí být zakončen otočným horním ramínkem délky 200 mm s olivkou dle normy DIN 12898.

Ilustrativní vyobrazení:

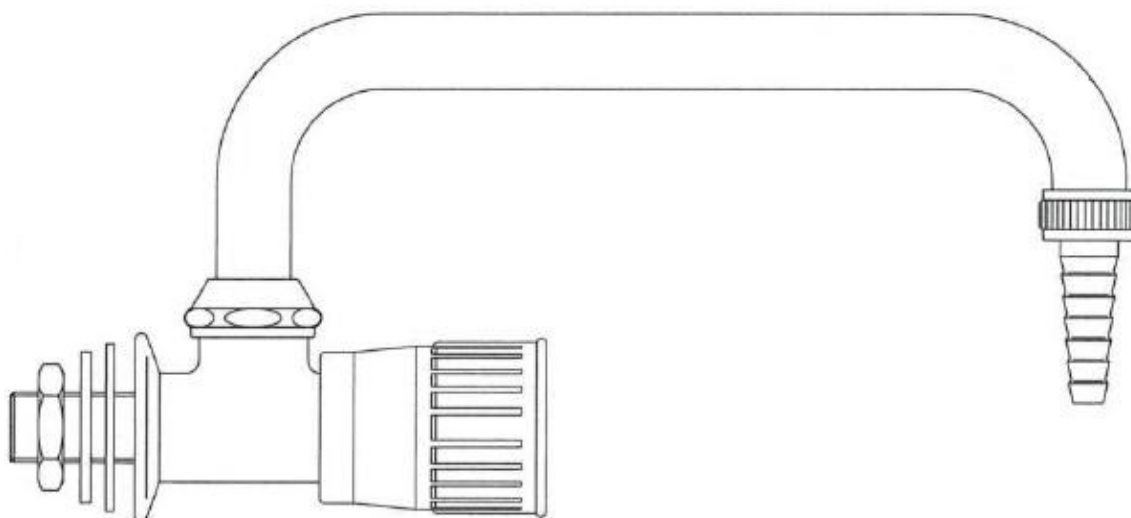

Ventil laboratorní - zemní plyn**21**Rozměry: **šířka x hloubka x výška****45 x 90 x 120 mm**

Popis:

Nástěnná armatura. Ventil jednocestný pojistný (stiskni a otoč) pro hořlavý plyn musí být v provedení pro laboratorní prostředí, povrchově chráněn vrstvou plastu v odstínu RAL 7001 (mosaz s ochranným povrchem epoxypolyesteru) a vyroben v souladu s normou DIN 12918, plastové protiskluzové hmatníky dle DIN 12920, závity dle ISO 228/1-třída B, barevné značení musí být dle EN 13792:2000. Armatura musí mít platný certifikát DVGW dle DIN 12918-2, požadavky na konstrukční a bezpečnostní provedení plynových armatur.

Vývod baterie musí být zakončen olivkou (hadičníkem) dle normy DIN 12898.

Ilustrativní vyobrazení:

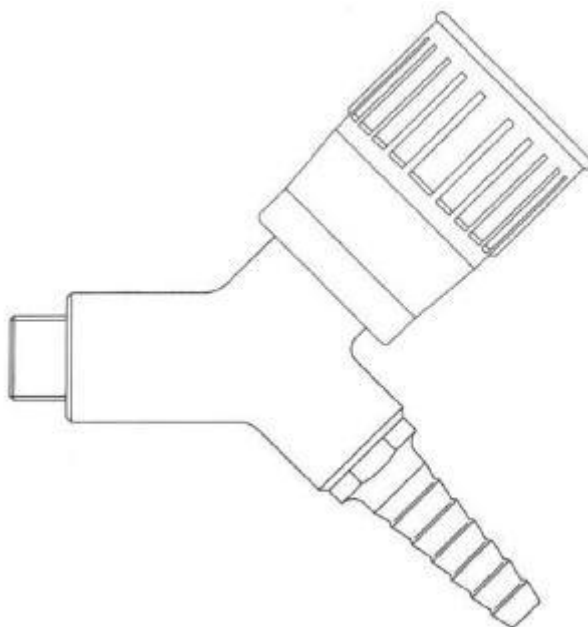

Rozměry: **šířka x hloubka x výška****Dle výkazu výměř****Popis:**

Multifunkční lišta (pro osazení modulů) do laboratorního prostředí musí být přizpůsobena pro snadnou instalaci na laboratorní police. Konstrukce multifunkční lišty se skládá z eloxovaného hliníkového profilu s drážkou a bočních upevňovacích konzol z vysoce odolného polyamidu (PA12) s výztuhou z nerezové oceli. Upevňovací konzoly musí mít dostatečně pevnou šroubovací svorku pro zajištění stability lišty. Výška vodící lišty musí být minimálně 35 mm. Lišta musí umožnit uchycení minimálně dvou přídatných modulů. Jednotlivé moduly musí být k vodící liště uchycovány bez nutnosti použít nářadí pomocí tzv. klik systému – vsunutím modulu do drážky a zajištěním pozice. Lištu s uchycenými moduly musí být možné bezpečně přemísťovat na jiné police. Modulární systém musí umožnit libovolně měnit typ a umístění modulů na vodící liště. Systém slouží k organizaci pracovní plochy a musí mít min. 20 různých typů modulů (např. držáky na laboratorní sklo, kuchyňské utěrky, pipety, stříčky, úložné boxy a jiné pomůcky), které musí být možné i dodatečně doplnit k vybavení laboratoře dle potřeb uživatelů.

Rozměry: **šířka x hloubka x výška****800 x 220 x 1200 mm****Popis:**

Odkládací věšáková stěna s horní pevnou policí a 10 ks háčků, vyrobená z laminovaných dřevotřískových desek tloušťky 18 mm.

Technické řešení hran musí být provedeno v kvalitním bezspárovém provedení navařením hrany tloušťky - pro korpus = 0,5mm, pro polici = 2mm - na dílec pomocí technologie: LASER, HOT – AIR, NIR a nebo PLASMA (pro zvýšení voděodolnosti a minimalizaci spáry pro účely snadné údržby a dlouhé životnosti) za použití hrany opatřené předem nanesenou polymerovou funkční vrstvou, barevně shodnou s dezénem hrany.

Součástí musí být montážní materiál pro pevnou montáž na stěnu.

Nábytek musí mít certifikát hygienické nezávadnosti, certifikát o mechanicko-fyzikálních zkouškách a být ve shodě s EN 14 056.

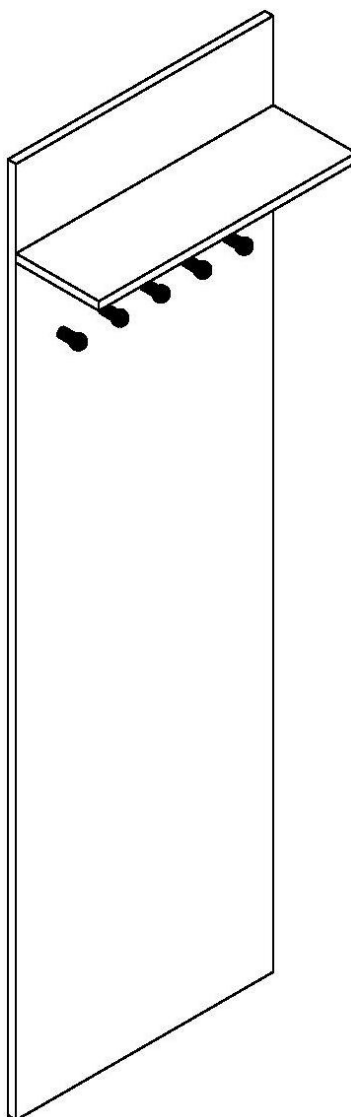
Ilustrativní vyobrazení:

Popis:

Vodní vývěva pro filtrační a vakuové aplikace v laboratoři. Vyrobená z odolného a chemicky inertního polypropylenu. Vodní vývěva musí zajišťovat požadovaný sací výkon s nízkou spotřebou vody, a to jak při nízkém (0,5 - 1 kg/cm²), tak i vysokém tlaku (až 10 kg/cm²). Musí mít integrovaný zpětný ventil v sací trubici zabraňující zpětnému toku vody v případě poklesu tlaku. Plně demontovatelná konstrukce usnadňující čištění a údržbu.

Ilustrativní vyobrazení:

Název standardu

Číslo standardu

Ohřívač vody zásobníkový

25

Rozměry: **šířka x hloubka x výška**

Dle výkazu výměř

Popis:

Zásobníkový elektrický ohřívač vody do laboratorní skříňky s objemem 5 nebo 10 litrů (dle výkazu výměř). Volba teploty od 5°C do 75°C (doba zahřátí vody z 10 na 65°C je 11 minut pro 5 litrový ohřívač a 20 minut pro 10 litrový ohřívač).

Nádrž musí být vyrobena z ocelového plechu a musí být chráněna proti korozi kvalitním smaltovaným povrchem v kombinaci s hořčíkovou ochranou anodou. Určen ke svislé montáži.

Ilustrativní vyobrazení:



Název standardu

Číslo standardu

Myčka nádobí

26

Rozměry: **šířka x hloubka x výška**

600 x 600 x 845 mm

Popis:

Volně stojící myčka nádobí s ochranou proti přetečení, automatickým otvíráním dveří po domytí a ekologickým programem pro mytí nádobí. Myčka nádobí musí mít tichý provoz, hlučnost max. 45dB. Myčka musí mít nastavitelné koše pro ukládání špinavého nádobí.

Ilustrativní vyobrazení:



TECHNICKÁ ZPRÁVA

Laboratorní digestoře a médiové stěny musí být konstrukčně řešeny ve shodě s doporučeními a požadavky normy ČSN EN 14 056. Dodržení požadovaných kvalitativních parametrů a příslušných bezpečnostních, hygienických a jakostních fyzikálně mechanických parametrů musí být doloženo certifikáty o shodě s normou a v souladu s ČSN EN 13 150, ČSN EN 12 521, ČSN EN 1730, ČSN EN 15 372, ČSN EN 14 072, ČSN EN 527-1, 527-2+A1, ČSN EN 14 074, ČSN 91 0001, ČSN 91 0100, dle vyhlášky č. 6/2003 Sb. pro stanovení hygienické nezávadnosti, dle požadavků směrnice 2014/30/EU a 2014/35/EU pro laboratorní stoly (doložení označení výrobků značkou CE pro laboratorní stoly s elektrorozvody).

Uchazeč je povinen předložit platné certifikáty, který jsou v den podání nabídky použitelné v procesu uvádění výrobku na trh, všechny v certifikátu uváděné a citované normativní dokumenty ovlivňující shodu s technickými požadavky jsou platné a nebyly zrušeny, novelizovány nebo nahrazeny.

Pracovní stoly s nosnou konstrukcí musí být v provedení kovová montovaná nebo svařovaná kostra (C-rám nebo H-rám, stoly pod mikroskopy) v modulární rozměrové řadě dle ČSN EN 13 150 a ČSN EN 14 056, opatřené ochranným chemicky odolným vypalovaným lakem na bázi epoxid – polyesterových prášků, konstrukce je opatřena výškově stavitelnými nožkami v rozmezí ± 2 cm na případné vyrovnání nerovností podlahy. Na konstrukci je upevněna pracovní deska. Pod pracovními deskami stolů budou umístěny vkladací zásuvkové a dvířkové skříňky v provedení pro laboratoře.

Pracovní laboratorní stoly samonosné jsou tvořeny skříňkami na výškově stavitelných rektifikačních nohách v rozmezí ± 2 cm na případné vyrovnání nerovností podlahy, nožky kryty soklem z voděodolného materiálu s dotěsněním k podlaze. Na skříňkách je upevněna pracovní deska.

Technické řešení hran musí být provedeno v kvalitním bezspárovém provedení navařením hrany tloušťky - pro korpus = 0,5mm, pro fronty = 2mm - na dílec pomocí technologie: LASER, HOT – AIR, NIR a nebo PLASMA (pro zvýšení voděodolnosti a minimalizaci spáry pro účely snadné údržby a dlouhé životnosti) za použití hrany opatřené předem nanesenou polymerovou funkční vrstvou, barevně shodnou s dezénem hrany.

Oboustranné a jednostranné laboratorní stoly musí být v provedení s instalačním jádrem pro přivedení požadovaných médií a energií na pracovní plochu stolů, toto jádro bude kryto odnímatelnými panely pro snadné provedení případné kontroly, revize a opravy rozvodů v jádrech stolů. Vzhledem ke zpracovávaným materiálům a režimu práce tohoto typu laboratoří musí být pracovní plocha s minimem spár dle zvolené varianty povrchu, hladká, snadno dezinfikovatelná, neporézní, chemicky, mechanicky a tepelně odolná a opatřená zvýšeným bezpečnostním okrajem po obvodu stolu, aby se při případném rozlití chemikálií zamezilo jejich rozšíření mimo pracovní plochu. Nad pracovní plochou budou osazeny odkládací kovové police (vnitřní plocha HPL) s možným integrovaným osvětlením pracovní plochy min. 500lx. Všechna média budou vyvedena na kovových médiových sloupcích nebo na kovovém médiovém panelu. Laboratorní ukončovací armatury budou vyrobeny z mosazi s ochrannou vrstvou epoxypolyesteru a budou vyrobeny v souladu s normou DIN 12 918, barevné označení musí odpovídat ČSN EN 13 792. Výlevky, dřezy a okapní malé výlevky budou vyrobeny z chemicky odolného materiálu, snadno čistitelné a dezinfikovatelné. Média budou do instalačního jádra přivedena z podlahy (kapalná a plynná média, odpad, silno a slabo proudové rozvody).

Médiové stěny

Laboratorní médiové stěny jsou kovové, povrchová úprava práškovým vypalovacím lakem s vysokou chemickou odolností.

Nad pracovní plochou budou osazeny odkládací kovové patrové police (vnitřní plocha HPL). Všechna média budou vyvedena na kovových médiových sloupcích nebo na kovovém médiovém panelu. Laboratorní ukončovací armatury budou vyrobeny z mosazi s ochrannou vrstvou epoxypolyesteru a budou vyrobeny v souladu s normou DIN 12 918, barevné označení musí odpovídat ČSN EN 13 792.

Součástí kompletní dodávky musí být připojení na vzduchotechniku, kapalná a plynná média, odpad, silno a slabo proudové rozvody do vzdálenosti (max 5 metrů) k připojovacímu bodu – nápojnému místu definovanému v PD, včetně potřebného materiálu a závěrečných revizí připojení.

Priorita výkladu informací

Výše uvedené charakteristiky a vlastnosti jsou obecným souhrnem požadavků na technické provedení a kvalitu. Konkrétní požadavky a provedení jednotlivých prvků nábytkového vybavení laboratoře a souvisejících technologií jsou uvedeny v souboru Popis standardů a v případě rozporu s touto Technickou zprávou má Popis standardů přednost.

Požadované předložení fyzických vzorků:

Standard č. 18 – Stěny pro rozvod médií, rozměr: 1800x300/1620

Standard č. 22 – Kolejnice

Standard č.14 – Sprcha bezpečnostní oční/obličejová s jednou úhlovou tryskou, montáž do stolu

Standard č.8 – Deska pracovní, dlažba – rozměr min.200x200 mm, ohranění ze dvou stran

Vzorek laminované dřevotřískové desky (DTD L), rozměr 200x200mm, tloušťky 18 mm (laminované melaminem impregnovaným papírem), ohranění provedeno v kvalitním bezspárovém provedení navařením hrany tloušťky 2mm pomocí bezsparé technologie – např. viz standard č.1, 3 atd.

Čestné prohlášení

o neexistenci střetu zájmů

Tímto čestně prohlašuji, že dodavatel MERCI, s.r.o., se sídlem Hviezdoslavova 1192/55b, 627 00 Brno, IČO: 46966447, není ve střetu zájmů dle § 4b zákona č. 159/2006 Sb., o střetu zájmů, ve znění pozdějších předpisů (dále jen „zákon o střetu zájmů“), tedy že:

- není obchodní společností, ve které veřejný funkcionář uvedený v § 2 odst. 1 písm. c) zákona o střetu zájmů (člen vlády nebo vedoucí jiného ústředního správního úřadu, v jehož čele není člen vlády) nebo jím ovládaná osoba vlastní podíl představující alespoň 25% účasti společníka v obchodní společnosti;

V Brně dne dle data el. podpisu

Jméno a příjmení oprávněné osoby

RNDr. Libor Reichstädter, CSc., jednatel

Podpis oprávněné osoby

.....

