

SMLOUVA O DÍLO

Níže uvedeného dne, měsíce a roku smluvní strany:

Univerzita Pardubice

Právní forma: veřejná vysoká škola zřízená zákonem
 Se sídlem: Studentská 95, 532 10 Pardubice
 Zastoupená: prof. Ing. Liborem Čapkem, Ph.D., rektorem
 IČO: 00216275
 DIČ: CZ00216275
 Bankovní spojení: Komerční banka, a.s., pobočka Pardubice
 Číslo účtu: 37030561/0100
 Kontaktní osoba: [REDACTED]

(dále jen „objednatel“)

a

KOVO, výrobní družstvo

Se sídlem: Na Bílém potoce 294, 664 71 Veverská Bitýška
 Zapsaná: v obchodním rejstříku vedeném Krajským soudem v Brně,
 Spisová značka: DrXXXVIII 121
 Zastoupená: [REDACTED] předsedou družstva
 IČO: 00030325
 DIČ: CZ00030325
 Bankovní spojení: Československá obchodní banka, a.s.
 Číslo účtu: [REDACTED]
 Kontaktní osoba: [REDACTED]

(dále jen „zhotovitel“)

Objednatel a zhotovitel dále společně též jen jako „smluvní strany“

uzavřely dle § 2586 a násl. zákona č. 89/2012 Sb., občanský zákoník, ve znění pozdějších předpisů (dále jen „OZ“) v rámci projektu „**Rozvoj infrastrukturního zázemí na Univerzitě Pardubice (INFRA III)**“, reg. č. **CZ.02.02.01/00/23_023/0009087**, tuto Smlouvu o dílo (dále jen „smlouva“):

I. Předmět smlouvy

1. Zhotovitel se zavazuje na základě své nabídky ze dne 20. 2. 2026 k veřejné zakázce s názvem „**Vybavení interiéru pro budovu EA a EB (FES) – 2. etapa -2. část: stoly a úložný nábytek**“ (dále jen „Veřejná zakázka“), zadávané v souladu s § 31 zákona č. 134/2016 Sb., o zadávání veřejných zakázek, ve znění pozdějších předpisů (dále jen „ZZVZ“), dodat objednateli v rozsahu a za podmínek stanovených touto smlouvou a projektovou dokumentací, která byla součástí zadávací dokumentace, nábytek, včetně nezbytné dokumentace (dále jen „zboží“), zajistit jeho montáž a převést na objednatele vlastnické právo k tomuto zboží (zboží a jeho montáž dále souhrnně též jen jako „dílo“). Zboží je podrobně specifikováno v příloze č. 1 této smlouvy – Výkaz výměr (dále jen „příloha č. 1“).



Spolufinancováno
Evropskou unií



2. Zhotovitel se zavazuje, že u všech položek (tj. u zboží) s uvedením konkrétních rozměrů zboží v příloze č. 1 této smlouvy dodrží tyto rozměry s tolerancí maximálně $\pm 2\%$, pokud není u položky zboží uvedena tolerance konkrétního rozměru vyšší, nebo pokud není v příloze č. 1 této smlouvy u položky zboží stanoveno „před výrobou je nutné přesné zaměření“.
3. Zboží musí být nové, nepoužité, plně funkční, nerenovované, kompletní a v souladu se specifikací uvedenou v příloze č. 1 této smlouvy tak, aby bylo možné jeho plné využití.
4. Zhotovitel je povinen před výrobou zboží předložit objednateli ke schválení vzorník barev a materiálů. Vzorník barev a materiálů bude objednateli předán do 10 pracovních dnů od podpisu smlouvy. Objednatel je povinen se vyjádřit do 3 pracovních dnů ode dne předání vzorníku, v případě, že tak neučiní, je zhotovitel jej povinen vyzvat k vyjádření.
5. V případě, že zhotovitel hodlá využít toleranci rozměrů zboží dle odst. 2 tohoto článku, je povinen před výrobou provést přesné zaměření prostor, do kterých bude zboží instalováno, a přizpůsobit provedení tak, aby bylo zachováno funkční a bezpečné rozmístění nábytku dle projektové dokumentace. Případné zaměření prostor dle předcházející věty bude provedeno po podpisu této smlouvy, a to ve stanoveném nebo smluvními stranami dohodnutém termínu.
6. Zhotovitel je povinen dodat dílo do místa plnění dle čl. III. odst. 1. této smlouvy ve sjednaném termínu, množství, jakosti a provedení.
7. Zhotovitel je povinen provést montáž a instalaci zboží u všech položek zboží a provést prověření bezchybné funkčnosti zboží v místě a době plnění dle čl. III. této smlouvy.
8. Zhotovitel je povinen při předání zboží dle čl. IV. této smlouvy předat objednateli prohlášení o záruce, resp. záruční listy na zboží v českém jazyce, uživatelské příručky, návody a dále technickou dokumentaci a veškerou další dokumentaci potřebnou k provozování zboží v českém jazyce. Bližší ustanovení týkající se záruky na dílo je obsaženo v čl. VII. této smlouvy.
9. Objednatel se zavazuje dílo převzít a zaplatit zhotoviteli dohodnutou cenu dle čl. II. odst. 1. této smlouvy.

II. Cena díla

1. Smluvní strany se ve smyslu zákona č. 526/1990 Sb., o cenách, ve znění pozdějších předpisů, dohodly na této ceně díla:

Sjednaná cena díla: 110 752,- Kč bez DPH
2. Sjednaná cena díla je uvedena bez daně z přidané hodnoty a daň z přidané hodnoty bude k této ceně účtována dle daňových předpisů platných v okamžiku uskutečnění zdanitelného plnění dle zákona č. 235/2004 Sb., o dani z přidané hodnoty, ve znění pozdějších předpisů (dále jen „ZDPH“).
3. Sjednaná cena uvedená v odst. 1. tohoto článku je cena nejvýše přípustná a neměnná po celou dobu účinnosti této smlouvy. Ve sjednané ceně jsou zahrnuty veškeré náklady zhotovitele na provedení díla (např. náklady na balné, skladné, dopravu, pojištění, zaměření, montáž a instalaci zboží v místě plnění aj.). Zhotovitel není oprávněn účtovat žádné další částky v souvislosti s plněním dle této smlouvy.



**Spolufinancováno
Evropskou unií**



III. Místo a doba plnění

1. Místem plnění díla je objekt objednatele, a to Fakulta ekonomicko-správní, budova EA, 2. – 5. nadzemní podlaží, na adrese Studentská 84, Pardubice a budova EB, 1. nadzemní podlaží, na adrese Studentská 95, Pardubice. Osoba pověřená k převzetí díla za objednatele je kontaktní osoba uvedená v úvodních ustanoveních této smlouvy.
2. Objednatel se zavazuje zajistit zhotoviteli vstup na místo plnění a poskytnout potřebné informace, podklady a součinnost (včetně připojení na zdroj elektrické energie 230 V) nutné pro realizaci díla.
3. Zhotovitel je povinen dílo provést (tj. dokončit a předat objednateli) nejpozději do 6 týdnů ode dne podpisu smlouvy poslední smluvní stranou. Zhotovitel je dále povinen telefonicky vyrozumět objednatele o připravenosti provést dílo, a to nejméně 3 pracovní dny předem.

IV. Předání a převzetí díla

1. Dílo je provedeno, je-li dokončeno a předáno. Dílo je dokončeno, je-li předvedena jeho způsobilost sloužit svému účelu. O předání díla sepíší smluvní strany předávací protokol. Objednatel není povinen dílo převzít, vykazuje-li jakoukoliv vadu či nedodělek. Pokud objednatel dílo převezme, učiní tak s výhradami nebo bez výhrad.
2. Předávací protokol vypracuje zhotovitel. Předávací protokol bude obsahovat označení smluvních stran, dále pak soupis jednotlivých položek zboží, jejich množství, datum předání a převzetí díla, čitelné jméno a podpis zhotovitele, případně jím pověřeného zástupce a čitelné jméno a podpis objednatele.
3. Objednatel je oprávněn převzít dílo i v případě, že vykazuje drobné vady a/nebo nedodělky, které podle jeho názoru samy o sobě ani ve spojení s jinými nebrání řádnému užívání díla, pokud se zhotovitel zaváže vady a nedodělky odstranit v objednatelovým stanovené lhůtě, která bude uvedena v předávacím protokolu.
4. Svépomocný prodej dle § 2609 OZ se nepoužije.

V. Fakturační a platební podmínky

1. Právo fakturovat vzniká zhotoviteli okamžikem provedení (tj. dokončení a předání) díla v rozsahu dle čl. I. této smlouvy.
2. Zhotovitel je povinen, po vzniku práva fakturovat, do 15 dnů vystavit a doručit objednateli originál daňového dokladu (dále jen „faktura“) za řádně dodané zboží za dohodnutou smluvní cenu. Faktura bude mít náležitosti řádného účetního a daňového dokladu ve smyslu příslušných právních předpisů, zejména ZDPH. Na faktuře bude uvedeno evidenční číslo této smlouvy zaznamenané v jejím názvu, číslo interní objednávky objednatele a přesné znění textu sdělující, že se jedná o dodávku pro konkrétní projekt. Požadované údaje sdělí objednatel zhotoviteli při podpisu této smlouvy.
3. Společně s fakturou je zhotovitel povinen předložit též předávací protokol potvrzený objednatel.
4. Faktura může mít listinnou nebo elektronickou podobu. Splatnost faktury činí 30 dnů – v případě listinné podoby ode dne jejího prokazatelného doručení na adresu sídla objednatele uvedenou v úvodních ustanoveních této smlouvy, v případě elektronické podoby ode dne jejího prokazatelného doručení na e-mailovou adresu: fakturace@upce.cz. Zhotovitel tímto souhlasí s elektronickou formou fakturace a



Spolufinancováno
Evropskou unií



zavazuje se neprodleně informovat objednatele o jakékoliv změně e-mailové adresy pro zasilání faktur a dále se zavazuje, že zajistí řádnou funkčnost uvedené e-mailové adresy po dobu trvání této smlouvy. Jestliže bude z okolností zřejmé, že fakturu nelze na uvedenou e-mailovou adresu doručit, např. se zpráva vrátí jako nedoručitelná, bude neprodleně na adresu sídla objednatele uvedenou v úvodních ustanoveních této smlouvy zaslána faktura v listinné podobě, přičemž však bude faktura splatná v termínu, jako by byla úspěšně doručena prostřednictvím e-mailu.

5. Na faktuře, případně v příloze k faktuře, bude uveden položkový rozpis fakturovaných částí díla – tj. rozpis zboží a cena montáže. Na faktuře bude uvedeno evidenční „UPCE“ číslo smlouvy zaznamenané v záhlaví, název zdroje financování Operační program Jan Amos Komenský „Rozvoj infrastrukturního zázemí na Univerzitě Pardubice (INFRA III)“ výzva č. CZ.02.02.01/00/23_023/0009087“. V případě, že faktura bude obsahovat nesprávné nebo neúplné údaje nebo k ní nebudou přiloženy požadované doklady, je objednatel oprávněn vrátit ji do data její splatnosti zhotoviteli, aniž se tak dostane do prodlení se splatností. Zhotovitel vrácenou fakturu opraví, eventuálně vyhotoví novou, bezvadnou. V takovém případě běží objednateli nová doba splatnosti dle odst. 4. tohoto článku ode dne doručení opravené nebo nové faktury.
6. Objednatel neposkytuje zálohové platby.
7. Platby budou probíhat výhradně v Kč formou bezhotovostního převodu na účet zhotovitele uvedený v úvodních ustanoveních této smlouvy.
8. Smluvní strany se dohodly, že nastane-li v souvislosti se zhotovitelem jakákoliv skutečnost, v jejímž důsledku se může vůči objednateli uplatnit ručení za daň odváděnou zhotovitelem ve smyslu ZDPH, je objednatel oprávněn nezaplatit zhotoviteli vyúčtovanou DPH a odvést ji přímo správci daně a objednatel je rovněž oprávněn odstoupit od této smlouvy.
9. Zhotovitel prohlašuje, že na sebe přebírá nebezpečí změny okolností podle § 1765 odst. 2 OZ, § 1765 odst. 1 a § 1766 OZ se tedy nepoužije.

VI. Práva a povinnosti smluvních stran, vlastnické právo a nebezpečí škody na díle

1. Zhotovitel je povinen při plnění této smlouvy postupovat s odbornou péčí, dodržovat obecně závazné právní předpisy, normy a další předpisy vztahující se k dílu, dále podmínky této smlouvy a pokyny objednatele.
2. Vlastnické právo k dílu a nebezpečí škody na díle přechází na objednatele podpisem předávacího protokolu dle čl. IV. této smlouvy.
3. Zhotovitel po dobu trvání prací na díle přebírá v plném rozsahu odpovědnost za předané vybavené prostory objednatele a je povinen na nich udržovat pořádek a čistotu, odstraňovat odpady a nečistoty, vzniklé jeho pracemi, dbát i na ekologické aspekty jeho činnosti v místě plnění díla.
4. Pokud činností zhotovitele dojde ke způsobení škody objednateli z důvodu opomenutí, nedbalosti nebo nesplnění podmínek této smlouvy, zákona či jiných právních předpisů, je zhotovitel povinen bez zbytečného odkladu škodu odstranit, není-li to možné, pak finančně nahradit.
5. Objednatel je oprávněn průběžně kontrolovat provádění díla, zejména si vyhrazuje právo na kontrolu zboží před zahájením montáže. Při zjištění, že zhotovitel realizuje dílo v rozporu s obsahem této smlouvy,



**Spolufinancováno
Evropskou unií**



je objednatel oprávněn požadovat po zhotoviteli nápravu věci a v případě, že tak zhotovitel neučiní, je objednatel oprávněn od této smlouvy odstoupit.

- Objednatel se zavazuje poskytnout zhotoviteli při plnění předmětu této smlouvy nezbytnou součinnost.

VII. Záruka za jakost a reklamační podmínky

- Zhotovitel odpovídá po dobu 60 měsíců od předání díla za bezvadnost provedeného díla, tzn. za to, že dílo splňuje požadavky této smlouvy, veškerých právních předpisů a technických podmínek vztahujících se k předmětu díla a požadavky na provedení díla s vysokou odbornou péčí.
- Záruční doba počíná běžet dnem předání a převzetí díla bez vad a nedodělků. Vadu díla lze vytknout kdykoliv během sjednané záruční doby. Uplatnění reklamace přerušuje běh záruční doby.
- Zhotovitel je povinen bezplatně (zhotovitel není oprávněn účtovat objednateli ani jakékoliv jiné náklady související s odstraněním reklamované vady, např. cestovní náklady apod.) odstranit reklamovanou vadu nejpozději do 15 dnů ode dne doručení oznámení o reklamaci (reklamaci lze oznámit písemně na adresu zhotovitele, případně emailem), a to v místě plnění, nedohodnou-li se smluvní strany jinak.
- Způsob vyřízení reklamace určuje objednatel.

VIII. Smluvní pokuty a úrok z prodlení

- V případě prodlení zhotovitele s provedením díla nebo jeho části je objednatel oprávněn požadovat po zhotoviteli zaplacení smluvní pokuty ve výši 0,2 % z ceny díla za každý i započatý den prodlení až do výše celkové ceny díla bez DPH.
- V případě prodlení zhotovitele s odstraněním vad nebo nedodělků díla, jež byly stanoveny v předávacím protokolu dle čl. IV. této smlouvy, je objednatel oprávněn požadovat po zhotoviteli zaplacení smluvní pokuty ve výši 0,1 % z ceny díla za každý i započatý den prodlení až do výše celkové ceny díla bez DPH.
- V případě prodlení zhotovitele s odstraněním vad díla, uplatněných v záruční době dle čl. VII. této smlouvy, je objednatel oprávněn požadovat po zhotoviteli zaplacení smluvní pokuty ve výši 0,1 % z ceny díla za každý i započatý den prodlení až do podpisu protokolu o odstranění vady.
- V případě nedodržení termínu splatnosti faktury vystavené zhotovitelem je zhotovitel oprávněn požadovat po objednateli úrok z prodlení v zákonné výši z dlužné částky za každý i započatý den prodlení s úhradou faktury.
- Právo fakturovat a vymáhat smluvní pokutu a úrok z prodlení vzniká objednateli prvním dnem následujícím po marném uplynutí doby určené jako čas k plnění a zhotoviteli prvním dnem následujícím po marném uplynutí doby splatnosti faktury.
- Smluvní pokuty a úroky z prodlení jsou splatné do 30 dnů ode dne doručení písemného oznámení o jejich uplatnění.
- Smluvní strany se dohodly, že zaplacením smluvní pokuty není dotčeno právo na náhradu vzniklé majetkové či nemajetkové újmy v plné výši a rovněž není dotčeno plnit řádně povinnosti vyplývající z této smlouvy.



Spolufinancováno
Evropskou unií



8. Smluvní pokutu je objednatel oprávněn započíst proti ceně díla dle této smlouvy s tím, že kontaktní osoba objednatele bude o případné výši smluvní pokuty informovat elektronicky kontaktní osobu zhotovitele. Zhotovitel podpisem této smlouvy uděluje k takovému postupu souhlas.

IX. Zvláštní ujednání

1. Zhotovitel prohlašuje, že dílo není zatíženo právy třetích osob.
2. Zhotovitel potvrzuje, že se plně seznámil s rozsahem a povahou dodávky týkající se předmětu výše uvedené Veřejné zakázky, že jsou mu známy veškeré technické, kvalitativní a jiné podmínky, a že disponuje takovými kapacitami a odbornými znalostmi, které jsou k plnění nezbytné. Dále potvrzuje, že všichni jeho zaměstnanci, kteří se budou podílet na plnění díla dle této smlouvy, byli proškoleni o předpisech bezpečnosti práce a ochrany zdraví při práci, požární ochrany a ochrany životního prostředí.
3. Zhotovitel se zavazuje zachovávat mlčenlivost ohledně všech skutečností, se kterými se seznámí při plnění této smlouvy. Tato povinnost zavazuje i zmocněnce, zaměstnance nebo jiné osoby, kteří se podílejí na plnění této smlouvy.
4. Práva a povinnosti vyplývající z této smlouvy ani celou tuto smlouvu nemůže žádná ze smluvních stran převést anebo postoupit na třetí osobu bez předchozího písemného souhlasu druhé smluvní strany.
5. Obě smluvní strany jsou povinny si bez zbytečného odkladu sdělit písemně veškeré skutečnosti, které se dotýkají změn některého z jejich základních identifikačních údajů nebo kontaktních údajů včetně právního nástupnictví.
6. Ustanovení této smlouvy je třeba vykládat v souladu se zadávacími podmínkami k Veřejné zakázce, zejména podmínkami stanovenými v zadávací dokumentaci Veřejné zakázky.
7. Zhotovitel se zavazuje spolupůsobit při výkonu finanční kontroly. Podle § 2 písm. e) zákona č. 320/2001 Sb., o finanční kontrole ve veřejné správě a o změně některých zákonů (zákon o finanční kontrole), ve znění pozdějších předpisů, je zhotovitel osobou povinnou spolupůsobit při výkonu finanční kontroly prováděné v souvislosti s úhradou díla z veřejných výdajů nebo z veřejné finanční podpory. Zhotovitel se zavazuje stejným způsobem zavázat i svoje poddodavatele.
8. Zhotovitel je povinen uchovávat všechny doklady a dokumenty po dobu a způsobem stanoveným platnými právními předpisy (zákon č. 563/1991 Sb., o účetnictví, ve znění pozdějších předpisů a zákon č. 499/2004 Sb., o archivnictví a spisové službě a o změně některých zákonů, ve znění pozdějších předpisů).
9. Smluvní strany se dohodly, že všechny závazné projevy vůle je třeba činit písemnou formou v listinné podobě a prokazatelně doručit druhé smluvní straně na adresu sídla uvedenou v úvodních ustanoveních této smlouvy s výjimkou případů v této smlouvě uvedených, kdy postačuje elektronická podoba. Pokud smluvní strana, které je písemnost adresována, její přijetí odmítne nebo jiným způsobem zmaří, má se za to, že zásilka odeslaná s využitím provozovatele poštovních služeb došla třetí pracovní den po odeslání, byla-li však odeslána na adresu v jiném státu, pak patnáctý pracovní den po odeslání. Pokud je na doručení druhé smluvní straně vázán počátek běhu doby určené touto smlouvou a smluvní strana, které je písemnost adresována, její přijetí odmítne nebo jiným způsobem zmaří, počíná taková doba běžet následujícího dne po uplynutí třetího pracovního dne ode dne od uložení písemnosti na poštu. Toto však neplatí, využije-li některá ze smluvních stran pro doručení písemnosti datovou schránku ve smyslu zákona č. 300/2008 Sb., o elektronických úkonech a autorizované konverzi dokumentů, ve znění pozdějších předpisů.



10. **Zhotovitel je povinen mít nejpozději v den předcházející dni podpisu této smlouvy uzavřenou pojistnou smlouvu**, jejímž předmětem je pojištění odpovědnosti za škodu způsobenou zhotovitelem třetí osobě v souvislosti s výkonem jeho činnosti, a to ve výši nejméně **300 000 Kč**, jejíž prostá kopie nebo prostá kopie pojistného certifikátu je přílohou č. 2 této smlouvy. Zhotovitel se zavazuje, že po celou dobu trvání této smlouvy bude pojištěn ve smyslu tohoto ustanovení a že nedojde ke snížení pojistného plnění pod částku uvedenou v předchozí větě.
11. Zhotovitel bere na vědomí, že objednatel není ve vztazích vyplývajících z této smlouvy podnikatelem.
12. Zhotovitel odpovídá za újmu vzniklou objednateli nebo třetím osobám v souvislosti s plněním předmětu této smlouvy nebo nedodržením či porušením povinností vyplývajících z této smlouvy a zavazuje se veškerou újmu nahradit.
13. Objednatel zadal Veřejnou zakázku v souladu se zásadou environmentálně odpovědného zadávání. Zhotovitel je povinen po provedení díla na vlastní náklady zajistit odvoz a likvidaci odpadu, a to obalového materiálu dodaného zboží v souladu se zákonem č. 541/2020 Sb., o odpadech, v platném znění.
14. Objednatel zadává Veřejnou zakázku v souladu se zásadou sociálně odpovědného zadávání. Zhotovitel je povinen zajistit v rámci plnění této smlouvy legální zaměstnávání osob a pracovníkům podílejícím se na plnění této smlouvy férové a důstojné pracovní podmínky. Férovými a důstojnými pracovními podmínkami se rozumí takové pracovní podmínky, které splňují alespoň minimální standardy stanovené pracovněprávními a mzdovými předpisy. Objednatel je oprávněn požadovat předložení dokladů, ze kterých dané povinnosti vyplývají a zhotovitel je povinen je bez zbytečného odkladu objednateli předložit. Zhotovitel se dále zavazuje k řádnému a včasnému plnění finančních závazků svým poddodavatelům, kdy za řádné a včasné plnění se považuje plné uhrazení poddodavatelem vystavených faktur za plnění poskytnutá v rámci Veřejné zakázky, a to vždy do 30 kalendářních dnů od obdržení platby ze strany objednatele za konkrétní plnění. Zhotovitel je dále povinen zajistit splnění požadavků tohoto ustanovení smlouvy i u svých poddodavatelů. Nesplnění povinností dle tohoto ustanovení smlouvy se považuje za podstatné porušení této smlouvy.
15. Zhotovitel prohlašuje, že se na něj nevztahují omezující opatření (mezinárodní sankce) přijatá Evropskou unií vůči Rusku a Bělorusku v souvislosti s ruskou agresí na území Ukrajiny. Splnění uvedeného ověřil i u svých poddodavatelů.
16. V případě, že se zhotovitel rozhodne během plnění předmětu této smlouvy využít poddodavatele, je zhotovitel povinen tuto skutečnost neprodleně oznámit objednateli, včetně sdělení identifikačních údajů daných poddodavatelů. Povinnost uvedená v předchozí větě platí i pro případ, kdy se zhotovitel rozhodne během plnění předmětu této smlouvy využít jiného poddodavatele, než uvedl v seznamu poddodavatelů předloženému objednateli před uzavřením této smlouvy. Objednatel si vyhrazuje právo ze závažných důvodů konkrétního poddodavatele odmítnout.
17. Činnosti, ke kterým je potřeba zvláštní způsobilost, je zhotovitel povinen vykonávat osobami, které jsou k tomu oprávněny, mají průkaz zvláštní způsobilosti, případně jsou k těmto činnostem autorizovány podle zvláštních předpisů.

X. Zánik závazků

1. Zánik závazků z této smlouvy se řídí příslušnými ustanoveními OZ a touto smlouvou.



**Spolufinancováno
Evropskou unií**



2. Smluvní strany se dohodly, že podstatným porušením smlouvy ve smyslu § 2002 odst. 1 OZ se vedle případů specifikovaných v § 2002 OZ rozumí také:
 - a) prodlení zhotovitele s provedením díla (či jeho části) delší než 20 kalendářních dnů;
 - b) prodlení objednatele s uhrazením ceny díla delší než 30 kalendářních dnů, přičemž zhotovitel je povinen před odstoupením od smlouvy objednatele písemně upozornit na neplnění jeho závazků a poskytnout mu přiměřenou lhůtu k nápravě;
 - c) nedodržení sjednaného množství, jakosti, či druhu díla;
 - d) jestliže dílo nemá vlastnosti deklarované zhotovitelem v této smlouvě či vlastnosti z této smlouvy vyplývající, příp. není v souladu se specifikací díla;
 - e) nesplnění povinnosti zhotovitele uvedené v čl. I. odst. 4. této smlouvy;
 - f) nesplnění jakékoliv povinnosti zhotovitele uvedené v čl. IX. odst. 10., 14. a/ nebo 15. této smlouvy;
 - g) jestliže zhotovitel ve své nabídce v rámci Veřejné zakázky, která předcházela uzavření této smlouvy, uvedl informace nebo doklady, které neodpovídají skutečnosti a měly nebo mohly mít vliv na výsledek výběrového řízení;
3. Odstoupení od této smlouvy musí být písemné a nabývá účinnosti dnem doručení tohoto písemného oznámení druhé smluvní straně.
4. V případě odstoupení od této smlouvy jsou smluvní strany povinny vypořádat své vzájemné závazky a pohledávky stanovené v zákoně nebo v této smlouvě, a to do 30 dnů od právních účinků odstoupení nebo v dohodnuté lhůtě.
5. Ukončením účinnosti této smlouvy odstoupením od smlouvy nebo jiným způsobem nejsou dotčena práva na smluvní pokuty a náhradu újmy a další závazky, z jejichž povahy vyplývá, že mají trvat i po ukončení účinnosti této smlouvy.

XI. Závěrečná ujednání

1. V otázkách touto smlouvou výslovně neupravených se práva a povinnosti smluvních stran řídí příslušnými ustanoveními obecně závazných právních předpisů platných na území České republiky, zejména OZ a ostatními právními předpisy vztahujícími se k předmětu této smlouvy.
2. Veškeré spory, které se smluvním stranám nepodaří vyřešit smírnou cestou, budou řešeny věcně a místně příslušným soudem České republiky.
3. Tato smlouva bude uzavřena v elektronické nebo listinné podobě. V případě uzavření v listinné podobě bude vyhotovena ve čtyřech stejnopisech, z nichž každý má platnost originálu a každá smluvní strana obdrží po dvou z nich. V případě uzavření v elektronické podobě bude uzavřena připojením uznávaného elektronického podpisu na straně zhotovitele a kvalifikovaného elektronického podpisu na straně objednatele. Toto ustanovení se použije obdobně i na případné dodatky této smlouvy.
4. Tato smlouva může být měněna či doplňována pouze písemnými, oboustranně dohodnutými, vzestupně číslovanými dodatky, které se stávají její nedílnou součástí. Za písemnou formu není pro tento účel považována výměna e-mailových či jiných elektronických zpráv. Neplatnost dodatků z důvodu nedodržení formy lze namítnout kdykoliv, a to i když již bylo započato s plněním. Za změnu smlouvy se nepovažuje změna identifikačních či kontaktních údajů.
5. Pokud bude z jakéhokoliv důvodu některé ustanovení této smlouvy shledáno neplatným, nečiní tato skutečnost neplatnou celou smlouvu. V takovém případě jsou smluvní strany povinny bez zbytečného odkladu neplatné ustanovení nahradit novým platným, jež bude odpovídat smyslu a účelu této smlouvy.



**Spolufinancováno
Evropskou unií**



6. Tato smlouva nabývá platnosti dnem jejího podpisu poslední smluvní stranou a účinnosti dnem jejího uveřejnění v registru smluv podle zákona č. 340/2015 Sb., o zvláštních podmínkách účinnosti některých smluv, uveřejňování těchto smluv a o registru smluv (zákon o registru smluv), ve znění pozdějších předpisů. Případná plnění předmětu této smlouvy poskytnutá před účinností této smlouvy v souladu s podmínkami této smlouvy se považují za plnění poskytnutá podle této smlouvy.
7. Smluvní strany prohlašují, že si tuto smlouvu přečetly, a že byla ujednána po vzájemném projednání podle jejich svobodné vůle, určitě, vážně a srozumitelně, na důkaz čehož připojují oprávnění zástupci smluvních stran své podpisy.
8. Nedílnou součástí této smlouvy jsou následující přílohy:
Příloha č. 1: Výkaz výměr
Příloha č. 2: Kopie pojistné smlouvy/pojistného certifikátu

V Pardubicích dne (dle el. podpisu)

Objednatel

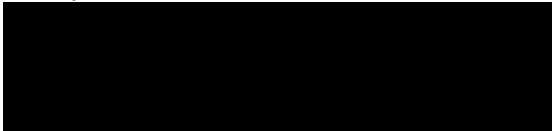

prof. Ing. Libor Čapek, Ph.D.
rektor

Ve Veverské Bitýšce dne (dle el. podpisu)

Zhotovitel

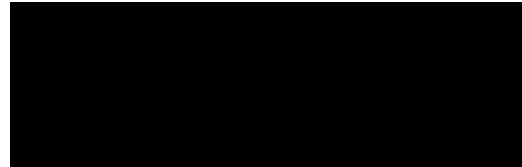

předseda družstva.



Spolufinancováno
Evropskou unií



	Položka č.	Fakulta	Místnost	Kód	Položka	Počet ks	Jednotková cena (bez DPH)	Cena celkem (bez DPH)	Specifikace
STOLY	1	FES	02032	T1-C-E-01	katedra 1600, 650, 750, úložný box levý	1	7 431 Kč	7 431 Kč	<p>Materiál: pracovní a vnější boční deska – lamino 36 mm, zelená, co nejbližší k RAL 6018, hrany ABS 2 mm ve stejném odstínu, lepeno PUR technologií, která zajišťuje vyšší odolnost vůči vlhkosti a mechanickému poškození.</p> <p>ostatní desky – lamino 18 mm, zelená, co nejbližší k RAL 6018</p> <p>dvířka: rámeček profil 20/20, výplň lakovaný děrovaný plech Rv 5-8 – RAL 6018</p> <p>průchodky k organizaci kabeláže: kovové, stříbrné, matné</p> <p>rektifikační nožky, úchytka půlkruhová kovová pouze z čela stolu – RAL 6018</p> <p>Poznámka: kladen důraz na stabilitu a odolnost při manipulaci</p> <p>Vnitřní šířka úložného prostoru je 600 mm</p> <p>Maximální hloubka polic v úložném boxu je 560 mm z důvodu nutnosti ponechat prostor pro vedení kabeláže v zadní části boxu. Police budou instalovány způsobem umožňujícím jejich výškové přestavení pomocí podpěr zasunutých do předvrtaných otvorů ve svislých bočnicích boxu s roztečí otvorů 30 mm.</p> <p>Barva a dílčí konstrukční detaily podléhají odsouhlasení zadavatele</p> <p><i>viz výkresová dokumentace</i></p>
	2	FES	02028, 03024	T1-C-E-03	katedra 800, 500, 750	2	2 888 Kč	5 776 Kč	<p>Materiál: pracovní deska – lamino 18 mm, zelená, co nejbližší k RAL 6018, hrany ABS 2 mm ve stejném odstínu, lepeno PUR technologií</p> <p>nohy umožňují průchod kabelů pro PC a síť</p> <p>průchody pro organizaci kabeláže kovové, stříbrné, matné</p> <p>Poznámka: kladen důraz na stabilitu a odolnost při manipulaci</p> <p>Barva a dílčí konstrukční detaily podléhají odsouhlasení zadavatele</p> <p><i>viz výkresová dokumentace</i></p>
	3	FES	02032	T2-C-E-01	stůl 1800, 450, 750	14	2 944 Kč	41 216 Kč	<p>Materiál: pracovní deska – lamino 18 mm, zelená, co nejbližší k RAL 6018, hrany ABS 2 mm ve stejném odstínu</p> <p>nohy stolu – kovová konstrukce, RAL 6018</p> <p>Poznámka: kladen důraz na stabilitu a odolnost při manipulaci</p> <p>Barva a dílčí konstrukční detaily podléhají odsouhlasení zadavatele</p> <p><i>viz výkresová dokumentace</i></p>
	4	FES	05026	T3-C-E-05	stůl, PC 1300, 750, 750	6	3 424 Kč	20 544 Kč	<p>Materiál: pracovní deska – lamino 18 mm, šedá, co nejbližší k RAL 7040, hrany ABS 2 mm ve stejném odstínu, lepeno PUR technologií</p> <p>nohy stolu – kovová konstrukce, RAL 7040</p> <p>nohy umožňují průchod kabelů pro PC a síť</p> <p>průchody pro organizaci kabeláže kovové, stříbrné, matné</p> <p>Poznámka: kladen důraz na stabilitu a odolnost při manipulaci</p> <p>Barva a dílčí konstrukční detaily podléhají odsouhlasení zadavatele</p> <p><i>viz výkresová dokumentace</i></p>

	5	FES	02032	T4-C-E-01	stůl pro imobilní 1200, 450, 800	1	2 929 Kč	2 929 Kč	Materiál: pracovní deska – lamino 18 mm, zelená, co nejbliže k RAL 6018, hrany ABS 2 mm ve stejném odstínu, lepeno PUR technologií nohy stolu – kovová konstrukce, RAL 6018 Poznámka: kladen důraz na stabilitu a odolnost při manipulaci Barva a dílčí konstrukční detaily podléhají odsouhlasení zadavatele <i>viz výkresová dokumentace</i>
	6	FES	02032	T5-C-E-03	odkládací pult 2000, 400, 750	1	2 044 Kč	2 044 Kč	Materiál: pracovní deska – lamino 18 mm, zelená, co nejbliže k RAL 6018, hrany ABS 2 mm ve stejném odstínu konzoly kovové lakované, profil cca 30/15/2, RAL 6018 Poznámka: kladen důraz na stabilitu! Barva a dílčí konstrukční detaily podléhají odsouhlasení zadavatele Před výrobou je nutné přesné zaměření. <i>viz výkresová dokumentace</i>
	7	FES	05026	T1-O-E-01	konferenční stolek 600, 600, 750	1	2 998 Kč	2 998 Kč	Materiál: pracovní deska – lamino 36 mm, šedá, co nejbliže k RAL 7040, hrany ABS 2 mm ve stejném odstínu, lepeno PUR technologií konstrukce kovová, čtvercová noha RAL 6018 Poznámka: kladen důraz na stabilitu Barva a dílčí konstrukční detaily podléhají odsouhlasení zadavatele <i>viz výkresová dokumentace</i>
						CENA ZA DÍLČÍ ČÁST (bez DPH)			82 938 Kč
ÚLOŽNÝ NÁBYTEK	8	FES	05026	S1-C-E-01	věšák š. 1400	1	3 773 Kč	3 773 Kč	materiál: laminát 18 mm, hrany ABS 2 mm šedá, co nejbliže k RAL 7040, lepeno PUR technologií materiál háčků – kovové, černé Barva a dílčí konstrukční detaily podléhají odsouhlasení zadavatele <i>viz výkresová dokumentace</i>
	9	FES	02032	S1-C-E-02	věšák š. 1050	1	3 313 Kč	3 313 Kč	materiál: laminát 18 mm, hrany ABS 2 mm, šedá, co nejbliže k RAL 7040, lepeno PUR technologií materiál háčků – kovové, černé Barva a dílčí konstrukční detaily podléhají odsouhlasení zadavatele <i>viz výkresová dokumentace</i>
	10	FES	05026	S1-O-E-02	skříňky, částečně otevřené 900, 450, 1100	4	5 182 Kč	20 728 Kč	materiál – LTD tl. 18 mm, hrana ABS tl. 2 mm, zelená, co nejbliže k RAL 6018, lepeno PUR technologií pohledová zadní stěna skříně, co nejbliže k RAL 6018 (skříňky budou umístěny jako dělicí prvek ve středu místnosti) police budou instalovány způsobem umožňujícím jejich výškové přestavení pomocí podpěr zasunutých do předvrtaných otvorů ve svislých bočnicích boxu s roztečí otvorů 30 mm. úchytky zapuštěné kruhové, kovové, černé Poznámka: kladen důraz na stabilitu Barva a dílčí konstrukční detaily podléhají odsouhlasení zadavatele <i>viz výkresová dokumentace</i>
						CENA ZA DÍLČÍ ČÁST (bez DPH)			27 814 Kč
					CENA CELKEM (bez DPH)			110 752 Kč	

T1-C-E-01 katedra 1600, 650, 750, úložný box levý**Materiál:**

- pracovní a vnější boční deska – lamino 36 mm, zelená RAL 6018, hrany ABS 2 mm ve stejném odstínu, lepeno PUR technologií
- ostatní desky – lamino 18 mm, zelená RAL 6018
- dvířka rámeček profil 20/20 výplň lakovaný děrovaný plech Rv 5-8 - RAL 6018
- průchodky kovové, stříbrné, matné
- rektifikační nožky, úchytka půlkruhová kovová pouze z čela stolu RAL 6018
- ve dnu skříňky stolu bude při instalaci vyříznut otvor cca 300/300 mm pro kabely umístění s ohledem na vyústění podlahové krabice!!!

Poznámka:

- kladen důraz na stabilitu!

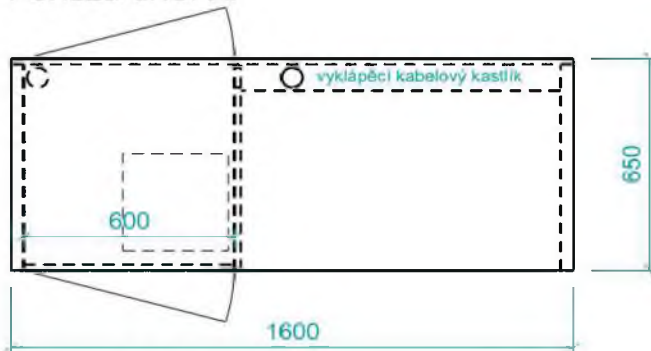
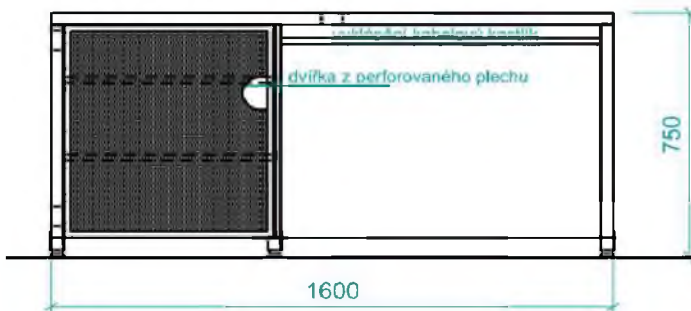
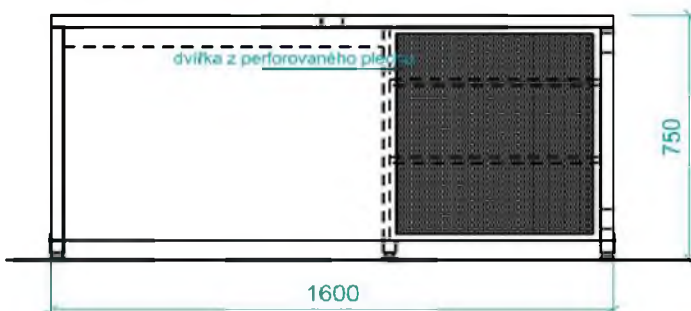
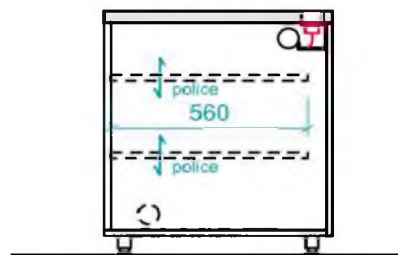
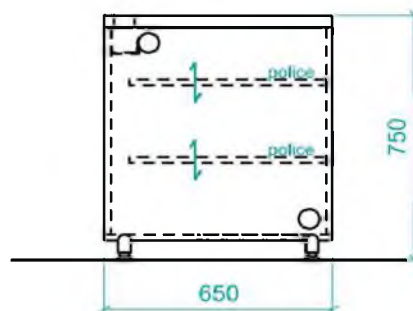
POHLED SHORA:**POHLED ČELNÍ:****POHLED ZADNÍ:****3D SCHÉMA:****ŘEZOPOHLED:****POHLED BOČNÍ:**

Materiál: pracovní deska – lamino 18 mm, 7190 BS zářivě zelená, hrany ABS 2 mm ve stejném odstínu, lepeno PUR technologií

nohy stolu – kovová konstrukce, RAL 6018

nohy umožňují průchod kabelů pro PC a síť, bez držáku na PC

průchody pro organizaci kabeláže kovové, stříbrné, matné

součástí stolu je čelní lišta dle nákresu

Poznámka: kladen důraz na stabilitu a odolnost při manipulaci

Barva a dílčí konstrukční detaily podléhají odsouhlasení zadavatele

POHLED SHORA:

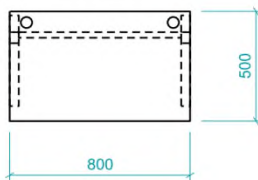

ŘEZPOHLED:

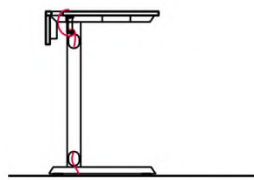

POHLED ČELNÍ:

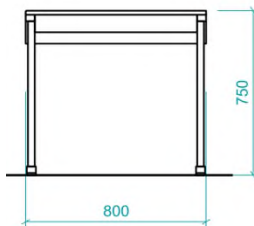

POHLED BOČNÍ:

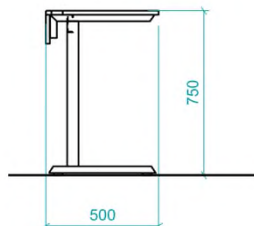

Ilustrativní obrázek:



T2-C-E-01 st | 1800, 450, 750

Materiál: pracovní deska – lamino 18 mm, 7190 BS zářivě zelená, hrany ABS 2 mm ve stejném odstínu

nohy stolu – kovová konstrukce, RAL 6018

součástí stolu je čelní lišta dle nákresu

varianta bez košíků na uložení věcí

Poznámka: kladen důraz na stabilitu a odolnost při manipulaci

Barva a dílčí konstrukční detaily podléhají odsouhlasení zadavatele

Ilustrativní obrázek:

POHLED SHORA:

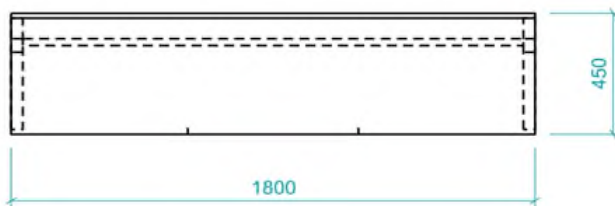

POHLED ČELNÍ:

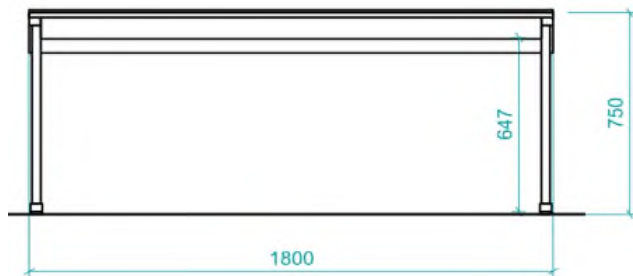

POHLED BOČNÍ:

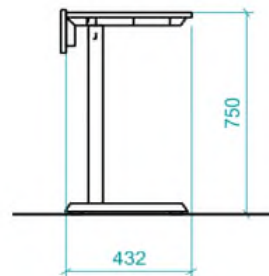

Ilustrativní obrázek:



T3-C-E-05 st I, PC 1300, 750, 750

Materiál: pracovní deska – lamino 18 mm, šedá, co nejbliže k RAL 7040, hrany ABS 2 mm ve stejném odstínu, lepeno PUR technologií

nohy stolu – kovová konstrukce, RAL 7040

nohy umožňují průchod kabelů pro PC a síť, bez držáku na PC

součástí stolu je čelní lišta dle nákresu

průchody pro organizaci kabeláže kovové, stříbrné, matné

Poznámka: kladen důraz na stabilitu a odolnost při manipulaci

POHLED SHORA:

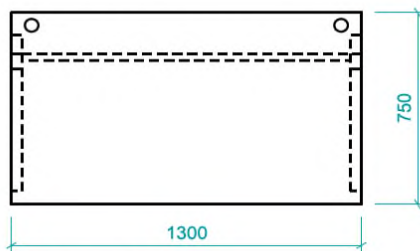

POHLED ČELNÍ:

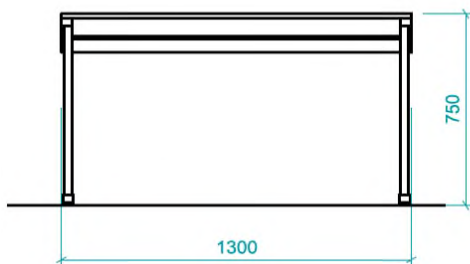

ŘEZOPOHLED:

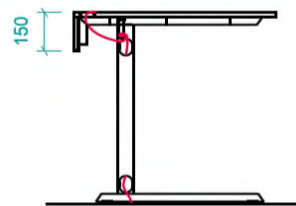

POHLED BOČNÍ:

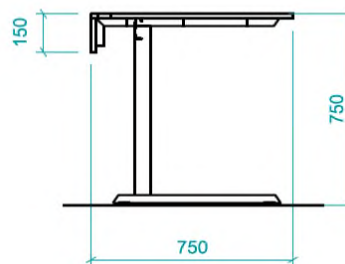

Ilustrativní obrázek:



T4-C-E-01 stůl pro imobilní 1200, 450, 800

Materiál:

- pracovní deska – lamino 18 mm, zelená RAL 6018, hrany ABS 2 mm ve stejném odstínu, lepeno PUR technologií
- nohy stolu – kovová konstrukce, RAL 6018

Poznámka:

- kladen důraz na stabilitu!

3D SCHÉMA:



POHLED SHORA:

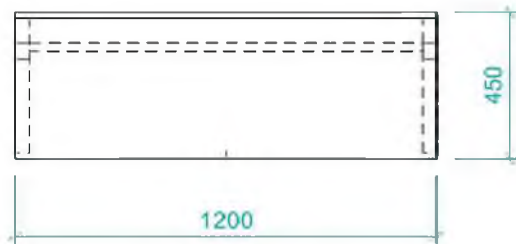

POHLED ČELNÍ:

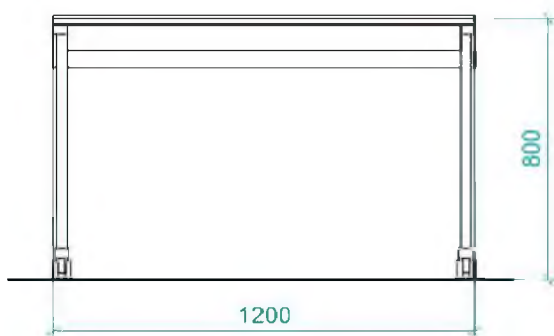

POHLED BOČNÍ:

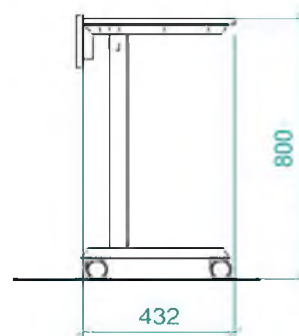

T5-C-E-03 odkládací pult 2000, 400, 750

Materiál:

- pracovní deska – lamino 18 mm, zelená
RAL 6018, hrany ABS 2 mm ve stejném odstínu
- konzoly kovové lakované profil cca 30/15/2, RAL 6018

Poznámka:

- kladen důraz na stabilitu!

POHLED SHORA:

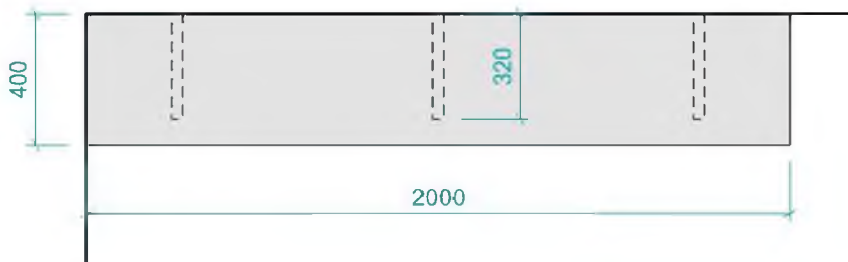

POHLED ČELNÍ:

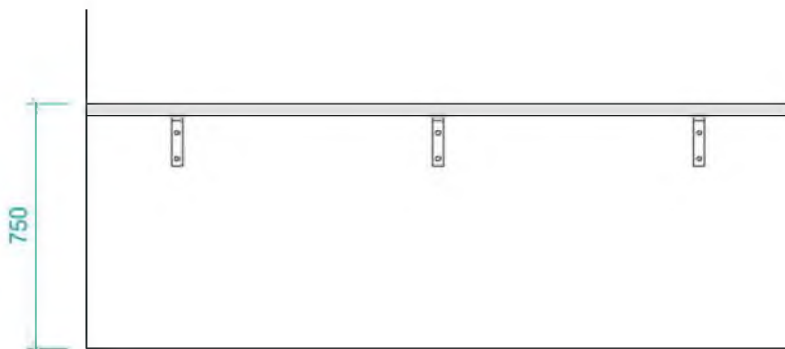

POHLED BOČNÍ:

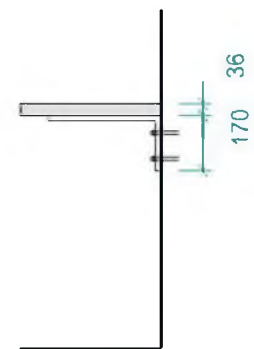

T1-O-E-01 konferenční stolek 600, 600, 750

Materiál:

- pracovní deska – lamino 36 mm, zelená RAL 6018, hrany ABS 2 mm ve stejném odstínu, lepeno PUR technologií
- konstrukce kovová, čtvercová noha RAL 6018

Poznámka:

- kladen důraz na stabilitu!

3D SCHÉMA:

POHLED SHORA:

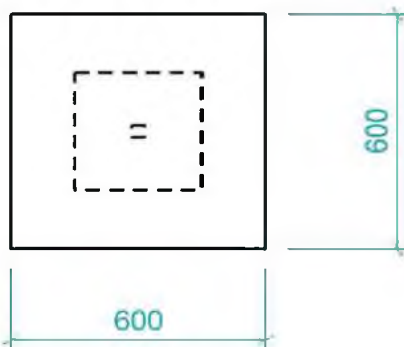

POHLED ČELNÍ:

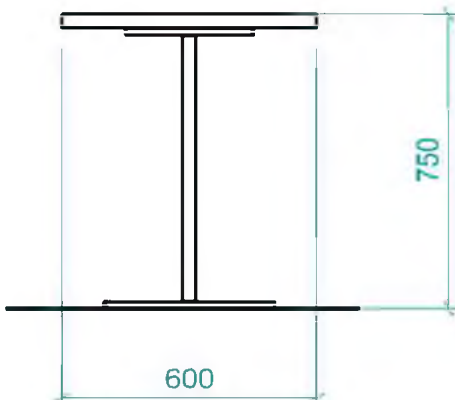

POHLED BOČNÍ:

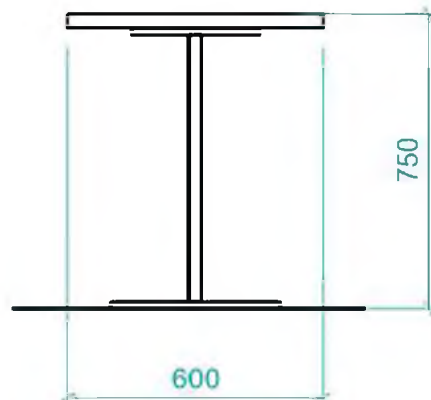

S1-C-E-01 věšák š. 1400

Materiál:

- laminát 18 mm, hrany ABS 2 mm RAL 7040, lepeno PUR technologií
- materiál háčků – kovové, černá

POHLED SHORA:

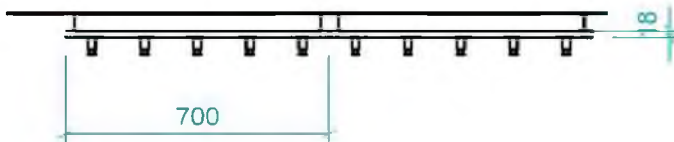

3D SCHÉMA:

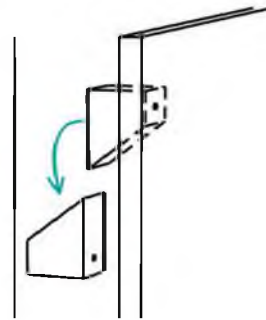

POHLED ČELNÍ:

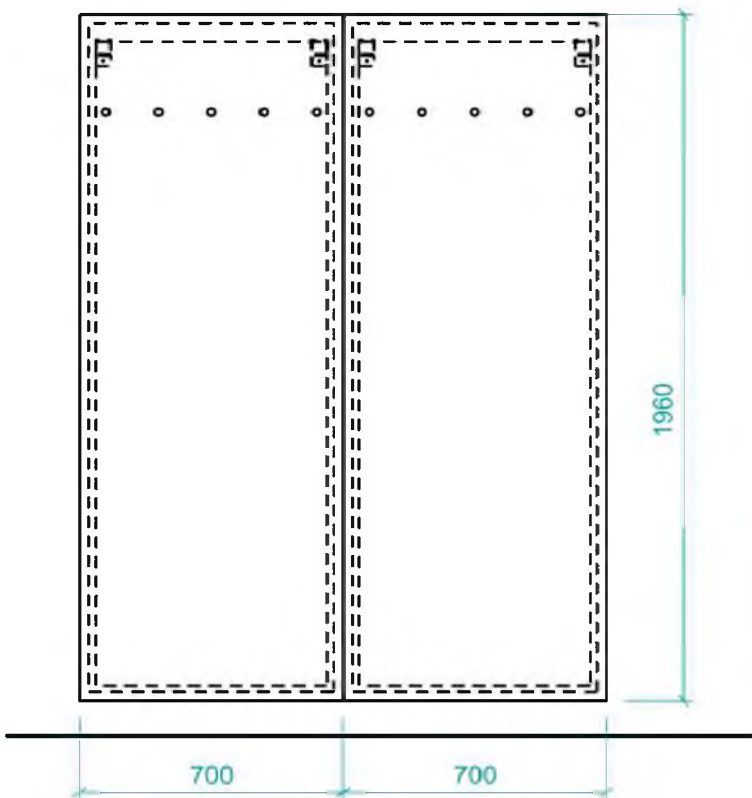

POHLED BOČNÍ:

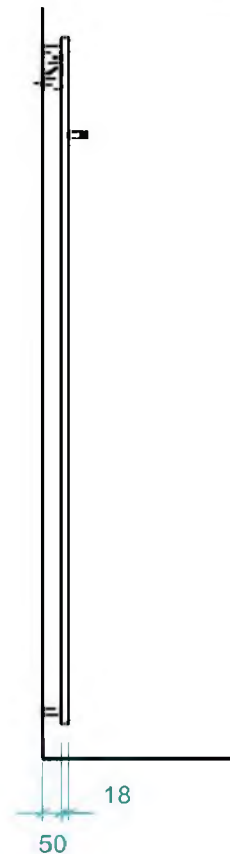

S1-C-E-02 věšák š. 1050

Materiál:

- laminát 18 mm, hrany ABS 2 mm RAL 7040, lepeno PUR technologií
- materiál háčků – kovové, černá

POHLED SHORA:

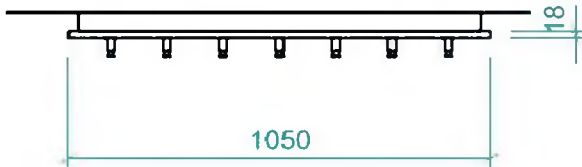

3D SCHÉMA:

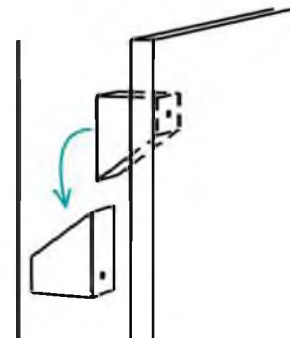

POHLED ČELNÍ:

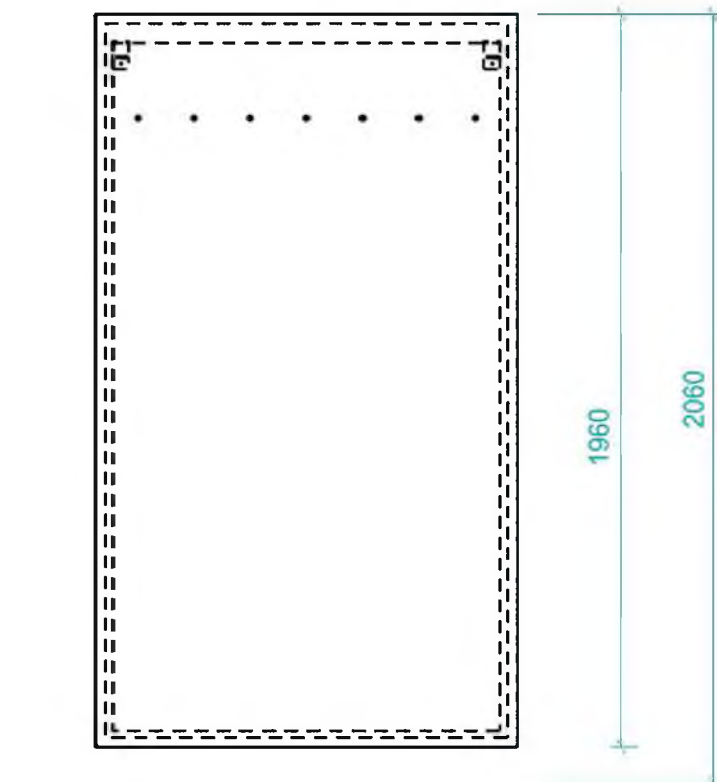

POHLED BOČNÍ:

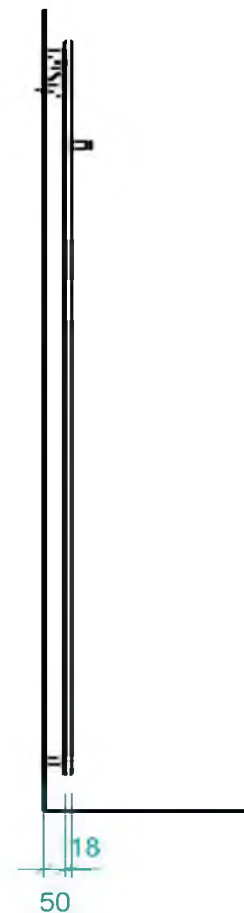

S1-O-E-02 skříň, nástěnná otevřená 900, 450, 1100

Materiál – LTD tl. 18 mm, hrana ABS tl. 2 mm, provedení zelená ve shodě s RAL6018, lepeno PUR technologií

pohledová zadní stěna skříňe, co nejbližší k RAL 6018 (skříňky budou umístěny jako dělicí prvek ve středu místnosti)

police budou instalovány způsobem umožňujícím jejich výškové přestavení pomocí podpěr zasunutých do předvrtaných otvorů ve svislých bočnicích boxu s roztečí otvorů 30 mm.

úchytky zapuštěné kruhové, kovové, černé

Poznámka: kladen důraz na stabilitu

Barva a dílčí konstrukční detaily podléhají odsouhlasení zadavatele

POHLED SHORA:

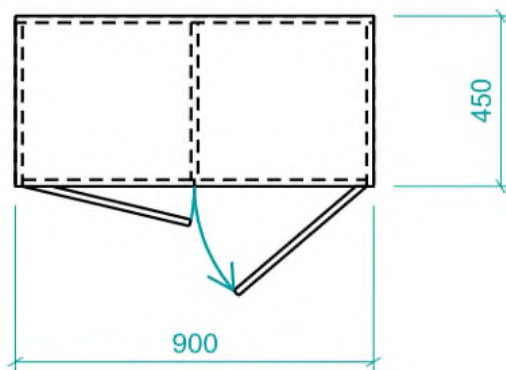

POHLED ČELNÍ:

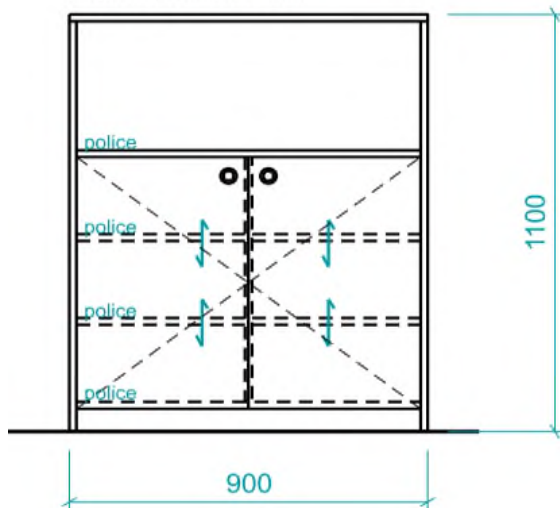

POHLED BOČNÍ:

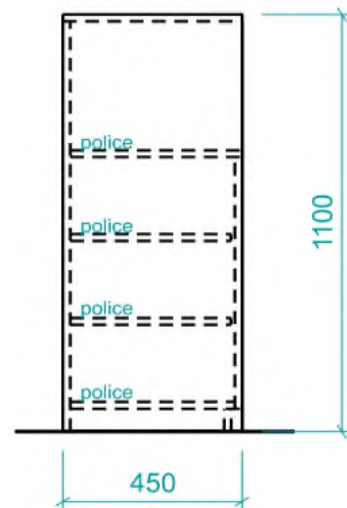

Potvrzení o pojištění odpovědnosti za újmu *

Potvrzujeme, že jsme s pojistníkem:

- ▶ Název: **KOVO, výrobní družstvo**
- ▶ IČO: **00030325**
- ▶ adresa sídla: **Na Bílém potoce 294, 66471 Veverská Bítýška**

uzavřeli pojistnou smlouvu č. **8603608881**

Pojistník je totožný s pojištěným.

Tato pojistná smlouva je uzavřena s účinností **od 01.01.2024 do 31.12.2033**.

Základní pojištění

Pojištění je sjednáno pro případ právním předpisem stanovené odpovědnosti pojištěného za újmu vzniklou jinému v souvislosti s činností nebo vztahem pojištěného, které jsou specifikovány v pojistné smlouvě.

Pojištění se vztahuje i na odpovědnost za újmu způsobenou vadou výrobku a vadou vykonané práce, která se projeví po jejím předání, a to v souvislosti s výkonem činnosti zahrnuté do pojištění výše uvedenou pojistnou smlouvou.

Základní pojištění je sjednáno s limitem pojistného plnění ve výši: **10 000 000 Kč**.

Výše uvedený limit pojistného plnění je horní hranicí plnění pojistitele z jedné pojistné události. Na úhradu všech pojistných událostí nastalých během jednoho pojistného roku poskytne pojistitel pojistné plnění v souhrnu maximálně do výše dvojnásobku limitu pojistného plnění sjednaného v pojistné smlouvě. Je-li pojištění sjednáno na dobu kratší než jeden pojistný rok, poskytne pojistitel na úhradu všech pojistných událostí nastalých během doby trvání pojištění pojistné plnění v souhrnu maximálně do výše limitu pojistného plnění sjednaného v pojistné smlouvě.

Rozšíření pojištění a připojištění

Připojištění a rozšíření pojištění se sjednávají se sublimitem plnění v rámci limitu pojistného plnění sjednaného pro základní pojištění, v případě pojištění odpovědnosti za újmu způsobenou vadou výrobku a vadou vykonané práce, která se projeví po jejím předání, event. v rámci sublimitu pro toto pojištění, je-li sjednán. Sublimit je horní hranicí plnění pojistitele z jedné pojistné události a současně v souhrnu ze všech pojistných událostí vzniklých z příčin nastalých během jednoho pojistného roku, není-li v pojistné smlouvě ujednáno jinak.

Připojištění odpovědnosti za újmu na věcech převzatých nebo na věcech nebo zvířatech užívaných

Připojištění odpovědnosti za újmu způsobenou na movité věci, kterou pojištěný převzal za účelem provedení objednané činnosti (např. opravy, úpravy, prodeje, úschovy, uskladnění nebo poskytnutí odborné pomoci) a odpovědnosti za újmu způsobenou na movité věci nebo zvířeti, které pojištěný oprávněně užívá. Připojištění se nevztahuje na újmu způsobenou na užívaném motorovém vozidle a převzatém zvířeti.

Připojištění se **nevztahuje** na odpovědnost za újmu způsobenou na převzatém motorovém vozidle, pokud jej pojištěný převzal, aby na něm provedl objednanou činnost (např. opravu), ne proto, aby provedl objednanou činnost s jeho pomocí (jako prostředku k provedení objednané činnosti).

Připojištění je sjednáno se sublimitem ve výši: **50 000 Kč.**

Připojištění nákladů zdravotní pojišťovny a orgánu nemoc

- ▶ náhradu nákladů na hrazené služby vynaložené zdravotní pojišťovnou,
- ▶ regresní náhradu orgánu nemocenského pojištění v souvislosti se vznikem nároku na dávku nemocenského pojištění,

pokud taková povinnost vznikla v důsledku pracovního úrazu nebo nemoci z povolání, které utrpěl zaměstnanec pojištěného.

Připojištění je sjednáno se sublimitem ve výši: **5 000 000 Kč.**

Územní rozsah

Pojištění se sjednává s územním rozsahem: území **Evropy.**

* Toto potvrzení o pojištění je vystaveno na žádost p...
potvrzení je pouze informativní, přesný rozsah pojištění v...
pojistných podmínek a dalších smluvních dokumentů, kter...

V Brně dne 02.02.2026

underwriter specialista NŽP

underwriter flotila NŽP