

# SMLOUVA O DÍLO – MIGRACE NA SAP S/4 HANA

## **KCT Data, s.r.o.**

se sídlem Valčíkova 1369/17, Libeň, 182 00 Praha 8

IČ: 04701780, DIČ: CZ04701780

zapsaná v Obchodním rejstříku u Městského soudu v Praze, sp. zn.: C 65086

jejímž jménem jedná xxxxxxxxxxxxxx

(dále jen “**Zhotovitel**”)

a

## **Ostravské komunikace a.s.**

se sídlem Novoveská 1266/25, 709 00 Ostrava – Mariánské Hory

IČO: 25396544, DIČ: CZ25396544

zapsaná v obchodním rejstříku vedeném u Krajského soudu v Ostravě, sp. zn. B 1886

jejímž jménem jedná xxxxxxxxxxxxxx

Číslo smlouvy: 287/25/EÚ-I/O

(dále jen “**Objednatel**”)

uzavřeli níže uvedeného dne, měsíce a roku tuto SMLOUVU O DÍLO mezi Zhotovitelem a  
Objednatelem v souladu s ustanovením §2586 a násl. zákona č. 89/2012 Sb., občanský zákoník, ve  
znění pozdějších předpisů (dále jen „**Smlouva**“)

# 1. Preambule a definice pojmů

---

Objednatel i Zhotovitel se touto Smlouvou zavazují, že ve vzájemné součinnosti a podle pravidel uvedených v této Smlouvě provedou u Objednatele upgrade ze stávajícího systému SAP S/4HANA 2020 na systém SAP S/4HANA 2023. Obě strany berou na vědomí, že bez vzájemné součinnosti a podpory ze strany vedení obou smluvních stran nelze předmět této smlouvy úspěšně splnit.

## DEFINICE A VÝKLAD POJMŮ

- 1.1 Níže uvedené pojmy této Smlouvy mají význam definovaný v tomto čl. 1.1 s tím, že v textu Smlouvy jsou uvedeny vždy velkým počátečním písmenem:
- 1.1.1 **„Akceptace“** znamená proces předání a převzetí Díla nebo jeho části zakončený podpisem písemného Akceptačního protokolu oběma stranami smlouvy.
  - 1.1.2 **„Akceptační protokol“** znamená písemný protokol dokládající výsledek procesu předání a převzetí Díla nebo jeho části.
  - 1.1.3 **„Dokumentace“** znamená: (i) dokumentaci vztahující se k zhotovenému Dílu, (ii) školící materiály pro klíčové uživatele (iii) ostatní dokumentaci popisující funkcionalitu, provozní charakteristiky, technické parametry a uživatelské, resp. administrátorské charakteristiky Díla.
  - 1.1.4 **„Vada“** znamená (i) právní vadu Díla, (ii) rozpor mezi skutečnými vlastnostmi Díla a vlastnostmi, které jsou stanoveny touto Smlouvou nebo dokumentací, nebo (iii) jakékoli funkční odchýlení Díla od standardních funkčních vlastností popsaných v této Smlouvě nebo dokumentaci, které negativně postihuje jeho činnost nebo funkčnost. Klasifikace Vad:
    - 1.1.4.1 **„Vada kategorie A“** znamená, že Dílo má právní vady, nebo situaci, kdy Vada má nebo při akceptaci je spravedlivě očekávatelné, že bude mít, podstatný dopad na činnost Objednatele.
    - 1.1.4.2 **„Vada kategorie B“** znamená Vadu, která způsobí nebo při akceptaci je spravedlivě očekávatelné, že může způsobit, závažné omezení funkčnosti Díla či ztrátu plné redundance, výkonnosti degradaci (závažné problémy výkonu), ale nemá podstatný dopad na činnosti Objednatele.
    - 1.1.4.3 **„Vada kategorie C“** znamená Vadu, kterou nelze zařadit mezi Vady kategorie A nebo kategorie B, a která
      - a) nebrání řádnému užívání nebo má zcela minimální vliv na řádné užívání nebo funkčnost Díla, nebo
      - b) má nebo při akceptaci je spravedlivě očekávatelné, že bude mít, minimální vliv na činnost Objednatele.
  - 1.1.5 **„Licence“** znamená (i) oprávnění k výkonu práva užít software ve smyslu ust. § 2358 a násl. zákona č. 89/2012 Sb., občanského zákoníku, jakož i (ii) oprávnění k výkonu práva užít software formou podlicence dle ust. § 2363 Sb., občanského zákoníku a, jakož i (iii) oprávnění k výkonu práva užít autorské dílo ve smyslu zákona č. 121/2000 Sb., autorského zákona (dále jen **„Autorský zákon“**).
  - 1.1.6 **„Produktivní provoz“** nebo také **„Go-Live“** znamená užívání Díla k účelům, ke kterým si Dílo Objednatel pořídil.
  - 1.1.7 **„Testovací provoz“** znamená dobu maximálně deseti (10) pracovních dnů od provedení migrace SAP serverů či dílčí části migrace, během kterých se provede prověření vlastností SAP serverů podle testovacího scénáře připraveného Zhotovitelem a schváleného Objednatelem.
  - 1.1.8 **„Ovládaná osoba“** znamená právnickou osobu ovládanou Objednatelem ve smyslu zákona č. 90/2012 Sb., o obchodních společnostech a družstvech, po dobu ovládaní takové právnické osoby Objednatelem a/nebo společností, ve které má Objednatel přímo nebo nepřímo podíl. Ovládanou osobou jsou míněny i společnosti ze skupiny Objednatele, resp. dceřiné společnosti, pokud jsou uvedeny v Příloze č. 7 této Smlouvy.

- 1.1.9 „**Oznámení**“ znamená telefonické, elektronické, nebo písemné oznámení ze strany Objednatele Zhotoviteli o existenci Vady. Každé telefonické oznámení potvrdí Objednatel Dodavateli na e-mail odpovědného Vedoucího projektu definovaného Smlouvou, nebo jiný email uvedený pro tyto účely ve Smlouvě, nebo jejich přílohách, a to nejpozději do konce následujícího Pracovního dne.
  - 1.1.10 „**Pracovní den**“ znamená kterýkoliv den v týdnu od pondělí (včetně) do pátku (včetně) s výjimkou státem uznaných svátků v České republice.
  - 1.1.11 „**Pracovní doba**“ znamená každý Pracovní den, dobu od 9:00 hodin do 17:00 hodin.
  - 1.1.12 „**Software**“ znamená počítačové programy uvedené v Dokumentaci anebo počítačové programy dodané jako součást Díla podle této Smlouvy.
  - 1.1.13 „**Systém**“ je Stávající Systém nebo Nový Systém, dle okolnosti.
  - 1.1.14 „**Stávající Systém**“ je stávající ERP systém Objednatele, a to XXXXX, k jehož užití si Objednatel zajistil licenci samostatně, a na kterém Zhotoviteli umožňuje provést Dílo či jeho část.
  - 1.1.15 „**Nový Systém**“ je ERP systém SAP S/4HANA, jehož licenci k užití si Objednatel opatřuje samostatně a na kterém Zhotoviteli umožňuje provést Dílo či jeho část.
- 1.2 Další pojmy mohou být definovány přímo v textu Smlouvy.

## 2. Předmět plnění

---

- 2.1 Zhotovitel se touto Smlouvou zavazuje provést pro Objednatele dílo v rámci projektu „Technický Upgrade SAP S/4HANA“, a to konkrétně přenesení současných funkcionalit Stávajícího Systému do prostředí Nového Systému při zachování či nahrazení funkcí (dále jen „**Dílo**“), přičemž bližší rozsah a specifikace tohoto Díla jsou definovány v Příloze č. 1 této Smlouvy, a to za cenu a za podmínek uvedených v této Smlouvě.
- 2.2 Dílo zahrnuje a je složeno z jednotlivých částí Díla, jejichž specifikace je uvedena v Příloze č.1 Smlouvy.
- 2.3 Objednatel se touto Smlouvou zavazuje poskytovat součinnost uvedenou v této Smlouvě a jejich přílohách a zaplatit Zhotoviteli dohodnutou cenu.
- 2.4 V průběhu plnění Smlouvy bude provedena FIT/GAP analýza, výsledkem které bude oběma smluvními stranami odsouhlasená kontrolní specifikace Díla (včetně testovacích scénářů), které bude předmětem akceptačních testů. Pro vyloučení pochybností se stanoví, že kontrolní specifikace může změnit a/nebo zpřesnit specifikaci pro zhotovení Díla, včetně změn dalších podmínek Smlouvy. Bude-li u některých položek kontrolní specifikace poznámka odsouhlasená oběma smluvními stranami o nutnosti následného dopracování kontrolní specifikace v průběhu plnění Díla, nebude požadavek na dopracování takové položky, ani jeho realizace považovány za změnu Díla ve smyslu čl. 4 této Smlouvy.
- 2.5 Návrh kontrolní specifikace vytvoří Zhotovitel a předá jej Objednateli. Objednatel má právo předložit do čtrnácti (14) dnů k návrhu kontrolní specifikace připomínky, které budou na základě dohody smluvních stran do kontrolní specifikace zapracovány.
- 2.6 V případě, že Objednatel připomínky ve výše uvedené lhůtě nepředloží, má se za to, že s předloženou kontrolní specifikací souhlasí a kontrolní specifikace se stává platným dokumentem, kterým se budou smluvní strany při plnění této Smlouvy řídit. Kontrolní specifikace se stává nedílnou součástí této Smlouvy a v případě rozporu mezi kontrolní specifikací a ostatními ustanoveními Smlouvy má přednost vždy kontrolní specifikace
- 2.7 Objednatel bere na vědomí, že pokud není dohodnuto jinak, tak předmětem Smlouvy není další rozvoj Nového Systému po akceptaci Díla. Objednatel může u Zhotovitele poptat další rozvoj nebo úpravy Díla

s odkazem na tuto Smlouvu. Zhotovitel na základě poptávky Objednatele doručí Objednateli v oboustranně dohodnutém termínu nabídku na rozvoj nebo úpravy Díla. Pokud Objednatel nabídku Zhotovitele akceptuje, vznikne mezi smluvními stranami nová smlouva, která se bude přiměřeně řídit podmínkami této Smlouvy. V případě rozporu mezi novou smlouvou a touto Smlouvou, budou ve vztahu k rozvoji nebo úpravě Díla v rozsahu definovaném novou smlouvou platit podmínky nové smlouvy.

### **3. Místo plnění a termíny plnění**

---

- 3.1 Místem plnění jsou prostory Objednatele, provozní prostory Zhotovitele a též možnost vzdáleného připojení s využitím elektronických komunikačních prostředků, jako např. MS Teams či Skype, nebude-li dohodnuto jinak.
- 3.2 Dílo bude zhotoveno a předáno Objednateli k akceptaci, pokud se strany nedohodnou jinak, v souladu s harmonogramem plnění, který tvoří Přílohu č. 3 této Smlouvy. Dílo může být předáváno i fakturováno postupně po částech, předvídá-li to harmonogram plnění.
- 3.3 Případná dodávka produktů třetích stran bude provedena dle podmínek těchto produktů.
- 3.4 Pokud Objednatel neposkytne Zhotoviteli řádně a včas součinnost vyplývající z této Smlouvy, poskytne mu Zhotovitel přiměřenou lhůtu k nápravě. Zhotovitel má právo prodloužit termíny plnění o dobu počítanou od doručení výzvy Zhotovitele Objednateli do okamžiku splnění povinnosti Objednatele poskytnout řádně součinnost vyplývající z této Smlouvy. Takové prodloužení termínu plnění se nepovažuje za porušení této Smlouvy na straně Zhotovitele. Tím není dotčen nárok Zhotovitele na úhradu přiměřených nákladů anebo způsobené škody.
- 3.5 Nebude-li Zhotovitel schopen řádně plnit tuto Smlouvu z důvodů spočívajících na straně SAP jako provozovatele Stávajícího Systému a Nového Systému a tato skutečnost bude mít negativní vliv na termíny plnění dle této Smlouvy, má Zhotovitel právo prodloužit termíny plnění o dobu trvající počtu pracovních dní, po které nemohl Zhotovitel řádně Smlouvu plnit z důvodů spočívajících na straně SAP. Zhotovitel se zavazuje informovat Objednatele o této skutečnosti bez zbytečného odkladu poté, co nastala.

### **4. Změny Díla v průběhu plnění**

---

- 4.1 Kterákoliv ze smluvních stran je oprávněna písemně navrhnout změny plnění před jeho provedením nebo dodáním. Žádná ze smluvních stran však není povinna navrhovanou změnu akceptovat. Změny tak lze realizovat jen na základě dohody obou smluvních stran.
- 4.2 Zhotovitel se zavazuje provést hodnocení dopadů Objednatel navrhovaných změn na harmonogram plnění a cenu Díla. Pokud by však takovéto hodnocení vyžadovalo dodatečné náklady anebo by podstatně nepříznivě ovlivnilo pracovní vytížení pracovníků nebo využití jiných prostředků určených k provádění Díla, Zhotovitel tuto skutečnost oznámí Objednateli a hodnocení provede pouze na základě písemného pověření Objednatel. V takovém případě bude hodnocení hrazeno podle stráveného času a spotřebovaného materiálu v sazbách platných v době hodnocení. Termíny stanovené touto Smlouvou pro provedení Díla se přiměřeně posouvají s ohledem na skutečnost, že Zhotovitel po předchozí dohodě s Objednatel využil k provedení hodnocení dopadů navrhovaných změn Díla některého z pracovníků nebo prostředků určených k provedení Díla.

- 4.3 Jakékoliv změny plnění musí být sjednány písemně dodatkem této Smlouvy. V závislosti na tom budou upraveny harmonogram plnění, cena, platební podmínky, součinnost Objednatele. Zhotovitel není povinen provést jakékoliv změny plnění, dokud tyto nebudou písemně potvrzeny a dokud nebudou písemně dohodnuty příslušné změny týkající se ceny, harmonogramu plnění, dat dodávek, nebo příslušné dokumentace plnění.

## 5. Cena

---

- 5.1 Celková cena za plnění dle této Smlouvy je stanovena dohodou stran a je uvedena v Příloze č. 2 této Smlouvy
- 5.2 Uvedená cena je bez DPH, která bude účtována v zákonné výši. Zhotovitel odpovídá za to, že sazba DPH bude stanovena v souladu s příslušnými právními předpisy. Zhotovitel prohlašuje, že správce daně před uzavřením této smlouvy nerozhodl, že Zhotovitel je nespolehlivým plátcem ve smyslu § 106a zákona o DPH. V případě, že správce daně rozhodne o tom, že Zhotovitel je nespolehlivým plátcem, Zhotovitel o tom informuje Objednatele do 2 Pracovních dní. V případě, že se Zhotovitel stane nespolehlivým plátcem, může Objednatel zaplatit Zhotovitel pouze základ daně, přičemž DPH bude Objednatelem uhrazena přímo příslušnému správci daně.
- 5.3 V případě činností zpoplatněných hodinovou (MD) sazbou Zhotovitel provede výkazy nákladů a činností spolu s časem stráveným jejich prováděním s rozpadem na jednotlivé dny, pracovníky podle jednotlivých rolí (pokud jsou účtovány odlišně) a úkoly v projektovém nástroji. Výkaz bude Zhotovitel předkládat Objednateli vždy společně s fakturací těchto činností jako přílohu faktury. Fakturace provedených FIX PRICE částí prací bude probíhat měsíčně dle průběžného čerpání až do celkové výše části fixované ceny.

## 6. Platební podmínky

---

- 6.1 Splatnost všech faktur – daňových dokladů i zálohových faktur, činí třicet (30) dní ode dne jejich doručení smluvní straně povinné platit. Originál faktury se doručuje na následující emailovou adresu Objednatele faktury@okas.cz, případně do datové schránky Objednatele. Objednatel se zavazuje po dobu účinnosti této Smlouvy umožňovat příjem poštovních zpráv od soukromých osob prostřednictvím datové schránky. Je-li v průběhu plnění cena nebo její část placena na základě zálohových faktur, je Zhotovitel povinen vystavit po ukončení plnění, není-li v platebním kalendáři stanoven jiný termín, konečnou fakturu s náležitostmi daňového dokladu, ve které budou zohledněny vyplacené zálohy a DPH a bude uvedeno datum zdanitelného plnění.
- 6.2 Všechny faktury musí obsahovat náležitosti daňových dokladů podle platných právních předpisů.
- 6.3 Nebude-li faktura obsahovat stanovené náležitosti nebo v ní nebudou správně uvedené údaje, je Objednatel oprávněn vrátit ji ve lhůtě pěti (5) dnů od jejího obdržení Zhotoviteli s uvedením chybějících náležitostí nebo nesprávných údajů. V takovém případě se přeruší běh lhůty splatnosti a nová lhůta splatnosti počne běžet doručením opravené faktury. V případě, že Objednatel fakturu vrátí bezdůvodně, přestože faktura je správná a předepsané náležitosti obsahuje, lhůta se nestaví a pokud Objednatel fakturu nezplatí v původním termínu splatnosti, je v prodlení.
- 6.4 Cena se na základě jednotlivých faktur platí bezhotovostním převodem na účet druhé smluvní strany uvedený ve faktuře.

- 6.5 V případě prodlení se zaplacením peněžitě částky je smluvní strana, která je se zaplacením v prodlení, povinna zaplatit druhé smluvní straně úrok z prodlení za každý den prodlení ve výši 0, 5 % z částky, s níž je smluvní strana v prodlení. Tím není dotčen ani omezen nárok Zhotovitele na náhradu vzniklé škody převyšující smluvní pokutu.

## 7. Předání a převzetí Díla

---

- 7.1 Předání a převzetí Díla proběhne prostřednictvím akceptační procedury, která zahrnuje porovnání skutečných vlastností Díla se specifikací Díla uvedenou v Příloze č. 1 této Smlouvy a s kontrolní specifikací vypracovanou dle odstavce 2.4 a násl. této Smlouvy.
- 7.2 Předání / převzetí Díla, nebo jeho jednotlivých částí (Akceptace) budou provedeny protokolárním způsobem.
- 7.3 Akceptační procedura se bude skládat ze dvou následujících fází:
- 7.3.1 Testovacího provozu; a
- 7.3.2 vyhotovení a podpis akceptačního protokolu.
- 7.4 Po provedení Díla či příslušné dílčí části Díla v souladu s Harmonogramem Zhotovitel písemně vyzve Objednatele k zahájení Testovacího provozu. Lhůta pro zahájení Testovacího provozu činí tři (3) pracovní dny od vyzvání Zhotovitele, není-li mezi Stranami dohodnuto jinak. Testovací provoz provádí Objednatel ve spolupráci se Zhotovitelem. O provedeném Testovacím provozu sepíše Strany této Smlouvy zápis.
- 7.5 Výsledek akceptace Díla bude Objednatelem zdokumentován v akceptačním protokolu, včetně soupisu všech zjištěných Vad v členění na Vady bránící a nebránící řádnému užívání Díla. Výsledek akceptace může být:
- 7.5.1 bez Vad – v takovém případě je Objednatel povinen Dílo převzít;
- 7.5.2 s Vadami kategorie C - v takovém případě je Objednatel povinen Dílo převzít a Zhotovitel je zároveň povinen stanovit způsob odstranění zjištěných Vad a zjištěné Vady na své náklady odstranit v oběma stranami písemně odsouhlasené lhůtě. V případě předání a převzetí Díla s Vadami dle tohoto bodu Smlouvy je Objednatel oprávněn zdržet část platby na každou z následně fakturovaných částí ceny Díla maximálně do výše 10% její fakturované výše, a to až do doby odstranění zjištěných Vad;
- 7.5.3 s Vadami kategorie A nebo B - v takovém případě není Objednatel povinen Dílo převzít a Zhotovitel je povinen Vady odstranit a vyzvat Objednatele k opakované akceptaci v oběma stranami odsouhlasené lhůtě.
- 7.6 Jestliže Dílo splní akceptační kritéria akceptačních testů, a dojde k úspěšnému spuštění ostrého provozu bez Vad nebo pouze s Vadami kategorie C, které jednotlivě nebo spolu s jinými zjištěnými Vadami nebrání řádnému užívání Díla, Zhotovitel se zavazuje v den následující po ukončení akceptačních testů, umožnit Objednateli Dílo převzít a Objednatel se zavazuje v tomto termínu Dílo převzít. Pokud Objednatel Dílo v tomto termínu nepřevzme, má se za to, že bylo řádně předáno a Objednatelem převzato právě v den následující po ukončení akceptačních testů a po úspěšném spuštění ostrého provozu bez Vad nebo pouze s Vadami kategorie C, které jednotlivě nebo spolu s jinými zjištěnými Vadami nebrání řádnému užívání Díla.

- 7.7 Jestliže Dílo nesplňuje stanovená akceptační kritéria kteréhokoliv akceptačního testu, je Objednatel povinen bezodkladně po provedení takového testu doručit Zhotoviteli písemnou zprávu, ve které uvede a popíše veškeré zjištěné nedostatky. Zhotovitel napraví tyto nedostatky a příslušné akceptační testy budou provedeny znovu. Tento proces testování a následných oprav se bude opakovat, dokud Zhotovitel nesplní veškerá akceptační kritéria pro příslušný akceptační test.
- 7.8 Žádný akceptační test se však nebude považovat za nesplněný, jestliže daný nedostatek nebyl způsoben Zhotovitelem, nebo byl zjištěn nebo měl být zjištěn Objednatelem před nebo při předcházejícím akceptačním testu, ale nebyl v té době oznámen Zhotoviteli, nebo byl nepodstatný po odsouhlasení Řídicím výborem. Toto se nevztahuje na případy, kdy Objednatel nemohl tuto skutečnost zjistit, zejména s ohledem na vnitřní vazby v dodaném Díle, o kterých neví.
- 7.9 Bez ohledu na předcházející ustanovení tohoto článku se má za to, že Objednatel řádně převzal Dílo, jestliže jakýkoliv jednotlivý program, který tvoří jeho součást byl Objednatelem nebo třetí osobou se souhlasem Objednatele použit bez souhlasu Zhotovitele jinak než pro účely akceptačních testů před úspěšným splněním akceptačních testů, a/nebo pro účely přípravy spuštění ostrého provozu před úspěšným spuštěním ostrého provozu.
- 7.10 Při převzetí Díla nebo kterékoliv jeho části v souladu s tímto článkem je Objednatel povinen podepsat potvrzení o přijetí Díla nebo dané části.

## **8. Součinnost a vzájemná komunikace**

---

- 8.1 Smluvní strany se zavazují vzájemně spolupracovat a poskytovat si veškeré informace potřebné pro řádné plnění svých povinností. Smluvní strany jsou povinny informovat druhou smluvní stranu o veškerých skutečnostech, které jsou nebo mohou být důležité pro řádné plnění této Smlouvy.
- 8.2 Smluvní strany jsou povinny plnit své závazky vyplývající z této Smlouvy tak, aby nedocházelo k prodlení s plněním jednotlivých termínů a s prodlením splatnosti jednotlivých peněžních povinností.
- 8.3 Rozsah součinnosti je dále definován v Příloze č. 5 této Smlouvy.
- 8.4 Veškerá komunikace mezi smluvními stranami bude probíhat prostřednictvím oprávněných osob uvedených v Příloze 4 této Smlouvy, statutárních orgánů smluvních stran, popř. jimi pověřených pracovníků.
- 8.5 Všechna oznámení mezi smluvními stranami, která se vztahují k této Smlouvě, nebo která mají být učiněna na základě této Smlouvy, musí být učiněna v písemné podobě a druhé straně doručena. Smluvní strany výslovně sjednávají, že za písemnou se pro účely této Smlouvy rozumí mezi stranami i běžná komunikace oprávněných osob prostřednictvím elektronické pošty i bez zaručeného elektronického podpisu.
- 8.6 Smluvní strany se zavazují, že v případě změny své adresy budou o této změně druhou smluvní stranu informovat nejpozději do tří (3) dnů.

---

## 9. Zaměstnávání pracovníků druhé smluvní strany

---

- 9.1 Žádná ze smluvních stran nezaměstná (i) zaměstnance druhé smluvní strany nebo (ii) její subdodavatele spolupracující nejméně 1 měsíc s takovou druhou stranou na základě živnostenského oprávnění, podílející se byť i jen částečně na realizaci plnění dle této Smlouvy, bez předchozího písemného souhlasu této druhé smluvní strany, nebo neuzavře s takovým pracovníkem druhé smluvní strany obdobný smluvní vztah po dobu účinnosti této Smlouvy a dvanácti (12) měsíců po ukončení účinnosti Smlouvy, pokud se smluvní strany nedohodnou jinak.
- 9.2 Zákaz zaměstnávání podle tohoto článku se:
- 9.2.1 použije v případě pracovníků Zhotovitele pouze na osoby, které se v průběhu trvání Smlouvy podílely na provádění Díla pro Objednatele, jejich totožnost byla Objednateli známa, a zároveň jsou v době údajného porušení nebo nejpozději 12 měsíců předtím byly zaměstnané nebo jinak smluvně spolupracující se Zhotovitelem
- 9.2.2 nepoužije v případě, kdy pracovník jedné strany naváže pracovní nebo jiný smluvní vztah s druhou stranou smlouvy na základě obecné pracovní nabídky, která nebyla na tohoto pracovníka cílena.

## 10. Právo užití

---

- 10.1 V rámci plnění této Smlouvy se nepředpokládá, že součástí Díla by měla být jakákoliv autorská práva či práva duševního vlastnictví, když plnění Zhotovitele spočívá především v migraci dat ze Stávajícího Systému do Nového Systému a provedení tomu odpovídajícího funkčního nastavení Nového Systému. Pokud by však součástí plnění ze strany Zhotovitele byly jakákoliv autorská práva a/nebo práva duševního vlastnictví, poskytuje tímto zhotovitel Objednateli nevýhradní, nepřevoditelné právo k užití Díla (či jeho části). Pokud je Zhotovitel nositelem takových práv na základě licence poskytnuté třetí stranou, uděluje Objednateli podlicenci v maximálním rozsahu, kterou je oprávněn podle licenční smlouvy s třetí stranou Objednateli udělit.
- 10.2 Objednatel prohlašuje, že si na základě samostatné smlouvy opatřil licenci pro všechny Systémy SAP i produkty třetích stran, na kterých má být Dílo u Objednatele a u jeho Ovládaných osob provozováno. Tato licence není součástí této Smlouvy. Tyto Systémy a produkty třetích stran budou vyjmenovány v Dokumentu „Technické Požadavky“, který bude přílohou „Cílového Konceptu“.
- 10.3 Případná licence dle odst. 10.1 zahrnuje právo na užívání Díla (či jeho části) v rozsahu nezbytném pro jeho provoz, podporu a údržbu. Pokud to není nezbytné pro užívání za účelem dle předchozí věty, licence dle odst. 10.1 nezahrnuje právo na rozmnožování Díla, rozšiřování, pronájem nebo půjčování originálu nebo rozmnoženiny Díla, nebo jeho sdělování veřejnosti, nebo pořizování jeho kopií, s výjimkou kopií pořízených pro záložní účely nebo s dalšími výjimkami stanovenými dále. Licence k Dílu je časově neomezená kromě případu, kdy nedojde k zaplacení ceny dle této Smlouvy nebo v případě porušení podmínek licence dle této Smlouvy. Licence k Dílu se nikdy nevztahuje na Systém.

- 10.4 Bez souhlasu Zhotovitele není Objednatel oprávněn provádět zásahy do Díla a/nebo změny na Díle, které nepředvídá Dokumentace nebo nejsou v souladu s pokyny Zhotovitele, a to po dobu trvání této Smlouvy a záruky poskytnuté Zhotovitelem podle této Smlouvy. Objednatel se zavazuje uchovávat v důvěrnosti veškeré informace týkající se Díla, včetně návodů k použití nebo jiných materiálů týkajících se Díla.
- 10.5 Zhotovitel zajistí pro Objednatele právo používat práva z duševního vlastnictví třetích stran, zejména pak autorská práva, licence k software třetích stran, pokud je dodáván jako součást Díla nebo na základě této Smlouvy, a to za licenčních podmínek navržených těmito třetími stranami.
- 10.6 Dokumentace dodaná Zhotovitelem bude Objednateli dodána v množství a rozsahu uvedeném v této Smlouvě. V souladu s podmínkami této Smlouvy bude Objednateli uděleno nevýhradní, nepřevoditelné právo (s výjimkami uvedenými níže) používat dodanou dokumentaci. Toto právo nezahrnuje právo na rozmnožování dokumentace (s výjimkou pořízení nezbytného počtu záložních kopií pro vlastní použití Objednatele, pokud bude zároveň na kopii zachováno označení všech práv k dokumentaci jako např. ochranných známek, obchodních firem nebo autorských práv, a dále s výjimkou uvedenou níže), rozšiřování, pronájem nebo půjčování originálu nebo rozmnoženiny dokumentace nebo její sdělování veřejnosti. Objednatel se zavazuje, že omezí přístup k dokumentaci na ty zaměstnance nebo konzultanty, kteří takový přístup potřebují při realizaci činnosti Objednatele. Objednatel se zavazuje, že bude celou dokumentaci uchovávat jako důvěrnou. Bez ohledu na ostatní ujednání Smlouvy, Objednatel je oprávněn poskytnout Dokumentaci třetí straně, pokud se jedná o nového dodavatele implementačních a servisních služeb, a to za účelem poskytování podpory, údržby a dalšího rozvoje Díla.

## 11. Přechod vlastnictví, pozastavení a obnovení licence

---

- 11.1 Objednatel nabývá dnem zaplacení příslušné části ceny podle této Smlouvy vlastnické právo k věcem, které se mají stát dle Smlouvy jeho vlastnictvím.
- 11.2 Právo užití programových produktů (software) a odpovídající dokumentace dle této Smlouvy vznikne Objednateli podle podmínek stanovených touto Smlouvou okamžikem spuštění ostrého provozu Díla dle této Smlouvy, přičemž v případě, že Objednatel nezaplatí řádně a včas cenu za plnění dle této Smlouvy, a to ani do čtrnácti (14) dní po výzvě Zhotovitele, výše uvedené právo užití Díla bude pozastaveno a bude obnoveno úplným zaplacením veškerých splatných faktur dle této Smlouvy. S předchozím písemným souhlasem Zhotovitele může mít Objednatel omezená práva k užívání Díla pro testování, lokalizaci uživatelských dat na Díle a školení pro uživatelskou obsluhu Díla

## 12. Smluvní pokuty a náhrada škody

---

- 12.1 Nedodrží-li Zhotovitel z důvodů výlučně na straně Zhotovitele termíny stanovené v této Smlouvě, je povinen zaplatit Objednateli smluvní pokutu ve výši 0,05% z poměrné ceny Díla, s jehož realizací je v prodlení, a to za každý započatý den prodlení s předáním Díla (části Díla) k akceptaci, nejvýše však do výše 5% poměrné ceny plnění, s jehož realizací je v prodlení.
- 12.2 Zhotovitel bere na vědomí, že nejzazší termín pro Go-live je 31.12.2025. V případě nedodržení tohoto termínu výhradně z důvodů na straně Zhotovitele se Zhotovitel zavazuje zajistit na vlastní náklady obraz Stávajícího Systému tak, aby nebyla narušena funkčnost Stávajícího Systému včetně všech

rozhraní. V případě nedodržení termínu spuštění Nového Systému z jiného důvodu se smluvní strany v dobré víře dohodnou o zajištění provozu obrazu Stávajícího Systému.

- 12.3 V případě porušení ustanovení článku 9 této Smlouvy, je smluvní strana, která toto ustanovení porušila, povinna zaplatit druhé smluvní straně smluvní pokutu ve výši 100 000,- Kč, a to za každý případ porušení tohoto ustanovení.
- 12.4 Každá ze stran nese odpovědnost za způsobenou škodu v rámci platných právních předpisů. Obě strany se zavazují k vyvinutí maximálního úsilí k předcházení škodám a k minimalizaci vzniklých škod.
- 12.5 Obě strany se dohodly, že úhrnná předvídatelná škoda, jež by mohla vzniknout, může činit maximálně částku rovnající se ceně části Díla provedené Zhotovitelem a uhrazené Objednatelem na základě této Smlouvy. To se netýká škod na životě a na zdraví.
- 12.6 Žádná ze stran neodpovídá za nepřímou škodu (včetně ušlého zisku, atp.) a škodu, která vznikla v důsledku věcně nesprávného nebo jinak chybného zadání, které obdržela od druhé strany. Zhotovitel se nemůže zbavit své odpovědnosti za Vadu či za škodu, která byla způsobena tím, že Zhotovitel při plnění této Smlouvy nepostupoval jako osoba odborné způsobilá a/nebo neupozornil Objednatele na případnou nevhodnost jeho pokynů a zadání či nemožnost požadovaného plnění, byla-li mu taková nevhodnost pokynů nebo nemožnost zadání zřejmá. Žádná ze smluvních stran není odpovědná za nesplnění svého závazku v důsledku prodlení druhé smluvní strany nebo v důsledku nastalých okolností vylučujících odpovědnost. Za okolnost vylučující odpovědnost Zhotovitele se však nepovažuje prodlení jeho zaměstnanců či dodavatelů, pokud by tyto nevznikly jako důsledek působení okolností vyšší moci.
- 12.7 Okolnosti nebo události vyšší moci mohou odložit nebo zamezit splnění povinnosti smluvní strany (postižená smluvní strana). Postižená smluvní strana se zavazuje upozornit druhou smluvní stranu bez zbytečného odkladu na okolnost nebo událost vyšší moci bránící jí ve splnění některé povinnosti ze Smlouvy. Smluvní strany se zavazují vyvíjet maximální úsilí k odvrácení a překonání okolností nebo událostí vyšší moci.
- 12.8 Žádná ze smluvních stran není odpovědná za nesplnění své povinnosti v důsledku prodlení druhé smluvní strany.
- 12.9 Každá ze smluvních stran je oprávněna požadovat náhradu škody i v případě, že se jedná o porušení povinnosti, na kterou se vztahuje smluvní pokuta, a to v částce přesahující smluvní pokutu.
- 12.10 Každá strana této Smlouvy (povinná strana) odpovídá v rozsahu svých licencí k Dílu nebo jeho části poskytovaných druhé smluvní straně (oprávněná strana) za škodu vzniklou oprávněné straně z titulu porušení autorských a jiných obdobných práv třetích stran, uplatněným vůči oprávněné straně třetí stranou. Rozsah náhrady škody bude omezen na nároky přiznané v pravomocném soudním rozhodnutí nebo odsouhlasené povinnou stranou. Podmínkou poskytnutí náhrady škody je, že:
- 12.10.1 Oprávněná strana oznámí písemně povinné straně neprodleně nárok uplatněný vůči oprávněné straně nebo jakoukoli žalobu podanou proti oprávněné straně, a
- 12.10.2 Oprávněná strana neučiní jakékoli uznání, které by mohlo být považováno za prejudiciální pro takový nárok nebo žalobu, a
- 12.10.3 Oprávněná strana umožní povinné straně vést jakékoli soudní řízení a jakékoli jednání za účelem rozhodnutí o nároku.

## 13. Řešení vad Díla a záruční podmínky

---

- 13.1 Řešení vad Díla a proces jejich řízení se řídí touto Smlouvou.
- 13.2 Zhotovitel poskytuje záruku, že Dílo bude ke dni Akceptace provedeno dle doporučení SAP AG a v souladu s touto Smlouvou a Dokumentací.
- 13.3 Záruční doba na Dílo činí 6 měsíců a začíná běžet dnem akceptace Díla, nebo jeho části Objednatelem.
- 13.4 Pokud není v této Smlouvě nebo v jejích přílohách uvedeno jinak, je Objednatel povinen Vady Díla nahlásit Zhotoviteli neprodleně. Zhotovitel v takovém případě prošetří oznámenou Vadu Díla a v případě, že se na ni vztahuje záruka, tuto Vadu bezplatně odstraní.
- 13.5 Nejedná se o záruční odstranění Vady, jestliže Zhotovitel odstraňuje Vady vzniklé v důsledku:
- 13.5.1 nesprávného používání, resp. provozování produktů v rozporu s dokumentací poskytnutou Zhotovitelem,
- 13.5.2 Objednatelem prokazatelného nerespektování závazného doporučení daného Zhotovitelem v souvislosti s vadami nebo prokazatelné implementace Zhotovitelem poskytnutého řešení těchto vad a jiných pokynů Zhotovitele,
- 13.5.3 modifikace Díla nebo jeho spojení (úplného nebo částečného) s jakýmkoliv jiným produktem jakoukoliv jinou osobou než pracovníkem Zhotovitele,
- 13.5.4 použití nebo pokusu o použití Díla nebo jeho části na jiném zařízení (prostředí), než na zařízení (prostředí) jehož typ je uveden v příslušné Dokumentaci, přičemž Objednatel bere na vědomí, že okamžikem vzniku těchto skutečností končí záruka neohledně na délku záruční doby uvedenou v této Smlouvě.
- 13.6 Postup přijetí a vyřízení reklamace Vady v Záruční době:
- 13.6.1 Požadavky na záruční opravy musí být Objednatelem nahlášeny neprodleně po zjištění, budou Objednatelem jasně označeny jako „Reklamace“ a musí obsahovat tyto základní údaje:
- Datum zjištění závady
  - Popis závady – odchýlného chování systému od Cílového konceptu, nebo Testovacího scénáře
- 13.6.2 Zhotovitel se zavazuje zahájit odstraňování těchto Vad, nedohodnou-li se Strany písemně na lhůtě delší, do níže uvedených lhůt pro zahájení odstranění Vady od oznámení Vady na kontaktní údaje Zhotovitele uvedené v příloze č. 3 této Smlouvy. Lhůty pro zahájení odstranění Vad se započítávají/běží pouze v pracovní dny v časech mezi 8:00 a 17:00 hod.

položka (kategorie Vady)	Lhůta pro odpověď	Lhůta pro zahájení odstranění Vad	Periodicita informovanosti (Perioda průběžných informací)
Vada kategorie A	4 hodiny	8 hodin	Každých 5 hodin do odstranění Vady
Vada kategorie B	24 hodin	48 hodin	Každých 24 hodin do odstranění Vady
Vada kategorie C	10 kalendářních dní	15 kalendářních dní	Každé 3 dny do odstranění Vady

13.6.3V případě oprávněné reklamace provede Poskytovatel odstranění Vady bezplatně. Pokud bude i v průběhu odstraňování Vady zjištěno, že Vada vznikla v důsledku některé z příčin uvedených v čl. 13.5 nejedná se o vadu záruční a Objednatel se zavazuje její odstranění Zhotoviteli uhradit.

## 14. Oprávněné osoby

- 14.1 Každá ze smluvních stran jmenuje oprávněnou osobu/osoby, popř. jejich zástupce. Oprávněné osoby budou zastupovat smluvní stranu ve smluvních a obchodních záležitostech souvisejících s plněním této Smlouvy.
- 14.2 Jména oprávněných osob jsou uvedena v Příloze č. 4 této Smlouvy. Smluvní strany jsou oprávněny změnit oprávněné osoby a/nebo jejich zástupce, jsou však povinny na takovou změnu druhou smluvní stranu písemně upozornit. Zmocnění zástupce oprávněné osoby musí být písemné s uvedením rozsahu zmocnění. Smluvní strany výslovně sjednávají, že v případě změny oprávněných osob není potřeba uzavírat písemný dodatek této Smlouvy.

## 15. Platnost a účinnost Smlouvy

- 15.1 Tato Smlouva nabývá platnosti a účinnosti dnem jejího podpisu oběma smluvními stranami.
- 15.2 Objednatel je oprávněn odstoupit od Smlouvy v případě:
- 15.2.1že Zhotovitel je v prodlení s provedením Díla déle než tři (3) měsíce z důvodů na straně Zhotovitele a nezjedná nápravu ani do třiceti (30) dnů od doručení písemného oznámení Objednatele o takovém prodlení
- 15.2.2že se Zhotovitel dopustí podstatného porušení Smlouvy a (pokud je takové porušení napravitelné) nenapraví toto porušení ve lhůtě 30 dnů poté, co byl Objednatelem písemně upozorněn, aby tak učinil a že v případě nenapravení porušení hodlá Objednatel od Smlouvy odstoupit; nebo pokud opakovaně porušuje některou z ustanovení smlouvy takovým způsobem, že je důvodné se domnívat, že jeho chování je v rozporu s jejím úmyslem nebo schopností plnit podmínky této smlouvy,

15.2.3 že je na majetek Zhotovitele prohlášen úpadek, Zhotovitel sám podá dlužnický návrh na zahájení insolvenčního řízení nebo Zhotovitel vstoupí do likvidace,

15.2.4 že bylo proti Zhotoviteli zahájeno trestní stíhání pro trestný čin podle zákona č. 418/2011 Sb., o trestní odpovědnosti právnických osob, ve znění pozdějších předpisů.

- 15.3 Zhotovitel je oprávněn odstoupit od Smlouvy v případě, že Objednatel je v prodlení s placením faktur Zhotovitele a toto prodlení trvá po dobu delší než šedesát (60) dní po písemném upozornění, a dále je oprávněn odstoupit od Smlouvy v případě, že Objednatel je v prodlení s plněním svých povinností podle této Smlouvy déle než třicet (30) dní a nezjedná nápravu ani do patnácti (15) dnů od doručení písemného oznámení Zhotovitele o takovém prodlení a upozornění, že v případě nezjednání nápravy může Zhotovitel od Smlouvy odstoupit. Zhotovitel je oprávněn od Smlouvy odstoupit také v případě, že je na majetek Objednatele prohlášen úpadek, Objednatel sám podá dlužnický návrh na zahájení insolvenčního řízení nebo Objednatel vstoupí do likvidace.
- 15.4 Odstoupení od Smlouvy je platné dnem doručení oznámení o odstoupení druhé smluvní straně. Převzatá plnění se nevrací.
- 15.5 V případě řádného a odůvodněného odstoupení od Smlouvy z důvodů na výlučně na straně Objednatele zaniká Smlouva s účinky k datu účinnosti odstoupení a převzatá plnění se nevrací. Zhotovitel má právo na zaplacení i alikvótní části ceny Díla za části Díla prokazatelně zhotovené do okamžiku zániku Smlouvy, ale dosud nepřevzaté a nezaplacené Objednatelem. Takovou část Díla je Zhotovitel povinen předat Objednateli bez zbytečného odkladu po zaplacení alikvótní části ceny Díla.
- 15.6 Pokud po ukončení Smlouvy z jakéhokoliv důvodu nejsou všechny faktury vydané v souladu s touto Smlouvou plně uhrazeny a tyto faktury nebudou plně uhrazeny ani do čtrnácti (14) dní po dni jejich splatnosti, dojde k pozastavení platnosti práva užití Díla nebo jeho části v souladu s odst. 16.6 této Smlouvy.
- 15.7 Ustanovení této Smlouvy, jejichž cílem je upravit vztahy mezi smluvními stranami po ukončení účinnosti této Smlouvy, zůstanou platná i po ukončení účinnosti této Smlouvy.

## 16. Obecná a závěrečná ustanovení

---

- 16.1 Smlouva se řídí zákonem č. 89/2012 Sb., občanský zákoník v platném znění, zejména podle ust. §2586 a násl. a ust. §1746 odst. 2 občanského zákoníku s použitím příslušných ustanovení zákona č. 121/2000 Sb., o právu autorském, o právech souvisejících s právem autorským a o změně některých zákonů, platném znění.
- 16.2 Všechna právní jednání směřující ke změně této Smlouvy, jakož i k jejímu zrušení musí mít písemnou formu.
- 16.3 Je-li nebo stane-li se některé z ustanovení této Smlouvy nebo její přílohy neplatným nebo neúčinným, netýká se to ostatních ustanovení této Smlouvy a smluvní strany se zavazují nahradit takové ustanovení novým ustanovením, které bude v nejvyšší možné míře splňovat stejné ekonomické, právní a obchodní cíle původního ustanovení. Totéž platí, vyskytnou-li se ve Smlouvě či jejích dodatcích případné mezery.
- 16.4 Postoupení pohledávek druhé smluvní strany vzniklé z této Smlouvy je bez předchozího písemného souhlasu druhé smluvní strany neplatné. Zápočet vzájemných pohledávek smluvních stran, vzniklých z této Smlouvy lze provést pouze na základě vzájemné písemné dohody obou smluvních stran.
- 16.5 Tato Smlouva byla vyhotovena elektronicky.
- 16.6 Nedílnou součástí této Smlouvy jsou následující přílohy:
- Příloha č. 1 – Definice Díla a jeho částí
  - Příloha č. 2 - Cena
  - Příloha č. 3 – Harmonogram plnění
  - Příloha č. 4 – Oprávněné osoby
  - Příloha č. 5 – Součinnost Objednatele

Smluvní strany na důkaz svého souhlasu s obsahem Smlouvy připojují své podpisy:

Zhotovitel	<b>KCT Data, s.r.o.</b>	Objednatel:	<b>Ostravské Komunikace a.s.</b>
Podpis:	.....	Podpis:	.....
Jméno:	xxxx	Jméno:	xxxxxxxxxx
Funkce:	Jednatel	Funkce:	Předseda představenstva
Datum:	.....	Datum:	.....

# Příloha č. 1. – Definice Díla a jeho částí

---

Předmětem díla je:

Upgrade ze stávajícího systému SAP S/4HANA 2020 na systém SAP S/4HANA 2023.

## Navrhovaná služba zahrnuje:

- < Řízení projektu/zdrojů na straně KCT Data – očekávána je obdobná aktivita na straně zákazníka – bude třeba řídit projekt/zdroje zákazníka pro specifikace procesů či jejich částí, které nebude možno přímo zkonvertovat
- < Metodická pomoc při tvorbě testovacích scénářů – bude-li třeba
- < Příprava plánu konverze ve spolupráci se zadavatelem dle jeho business plánů a možností (pomoc při tvorbě CutOver plánu)
- < Provedení 3 upgrade – 2x testovací + 1x produkční, bázové aktivity
- < Konzultační práce modulové nejsou naceněny, nebyla zjištěna aktuální potřeba, přesto pokud by k potřebě došlo bude služba na vyžádání a v ceně Time/Material.
- < Podpora při testování
- < HyperCare – podpora při a po zahájení produktivního provozu

## Navrhovaná služba předpokládá:

- < Stávající řešení je upgradováno tak jak je (AsIs) bez dalších funkčních změn
- < Testovací scénáře i vlastní testování bude prováděno pracovníky zadavatele
- < Přístupnost k SAP systémům
- < V případě potřeby procesní popisy a další informace, jak opravit/updatovat stávající procesy tak aby vyhovovaly novým standardům S/4HANA
- < Řízení projektu a zdrojů na straně zákazníka tak aby byla zajištěna odpovídající kapacita zdrojů k naplnění vytčených úkolů dle schváleného plánu
- < Potřebná součinnost a zajištění podmínek pro plnění našich úkolů
- < Produkční odstávka pro produkční konverzi v rozsahu 2-3 dny.
- < Není potřeba provádět UC konverzi (Stávající systém je již v Unicode)

## Příloha č. 2. – Cena

---

Nacenění provedeno formou Fix price u aktivit, jejichž rozsah lze předpokládat (Technický upgrade).

Zbylé aktivity budou prováděny ve formě Time & Material po dohodě se zadavatelem a v dohodnutém rozsahu, dle dohodnuté sazby (zejména Aplikační upgrade – SPAU vyrovnání, včetně nutných úprav kódu).

**Fixní cena díla migrace je 360.000 Kč bez DPH.**

**Cena Time/Materiál pro vícepráce za 1MD je xxxxxxxx Kč bez DPH. Zhotovitel garantuje, že vícepráce nepřekročí 25 MD, tedy celkovou cenu xxxxxxxx Kč bez DPH.**

## Příloha č. 3. – Harmonogram plnění

Fáze	Krok	Aktivita	Začátek	Konec (dny)
Příprava	1	Kopie produkce do SNB (OKS)	15.09.2025	22.09.2025
	2	Upgrade SNB (OKS)		30.09.2025
	3	SPAU vyrovnání SNB (OKS)		10.10.2025
	4	Základní testy na SNB (OKS)		07.11.2025
	5	Upgrade HANA systémů a OS		30.11.2025
<b>Upgrade standardního prostředí</b>				
	6	Kopie produkce do SNB (OKS) – dočasný vývojový systém během upgrade	10.11.2025	12.11.2025
	7	Upgrade vývojového systému OKD		16.11.2025
	8	SPAU vyrovnání OKD	18.11.2025	19.11.2025
	9	Upgrade testovacího systému OKT	20.11.2025	25.11.2025
	10	Testování a opravy funkcionality na nové verzi - OKAS Key users	26.11.2025	10.12.2025
	11	Upgrade produktivního systému OKP	18.12.2025	21.12.2025
	12	Odstávka produktivního systému - zahájení 19.12.2025 ve 14:00	19.12.2025	21.12.2025
	13	Základní testy a rozhodnutí GO / No Go	21.12.2025	21.12.2025
	14	Go-Live S/4 HANA 2023	22.12.2025	

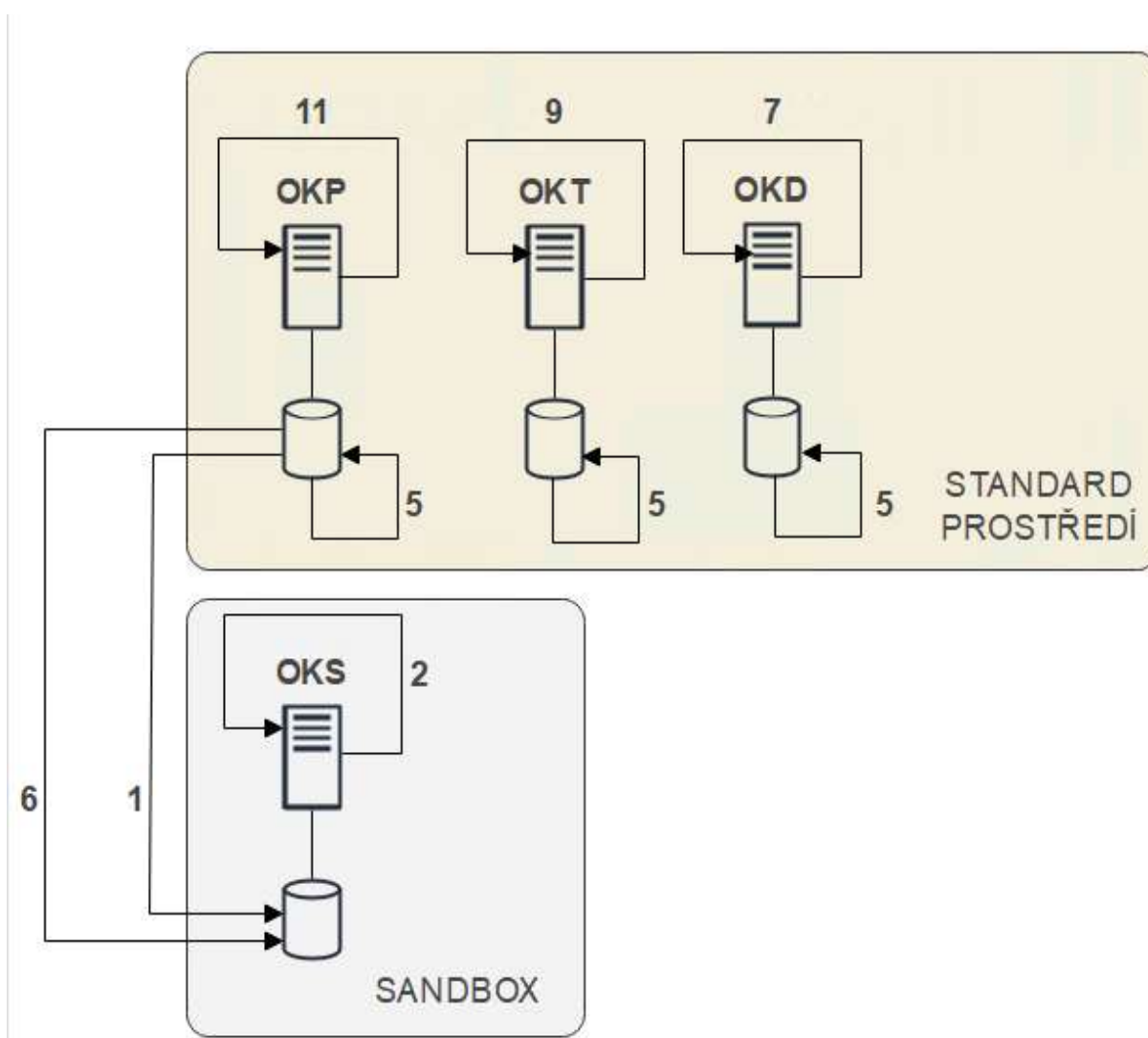

## Příloha č. 4 – Oprávněné osoby

---

Za Zhotovitele:

Ve věcech obchodních a smluvních:	xxxxxxx
Ve věcech projektových:	xxxxxxx

Za Objednatele:

Ve věcech obchodních a smluvních:	xxxxxx
Ve věcech projektových:	xxxxxxxxxx

## Příloha č. 5 – Součinnost Objednatele

---

A. Pro řádné provedení Díla a jeho částí je nezbytná dobře fungující součinnost ze strany Objednatele, jenž spočívá zejm. v následujících povinnostech Objednatele:

1. Zabezpečit na své náklady licence a funkčnost Systémů, na kterých má Zhotovitel dle této Smlouvy Dílo implementovat;
2. Poskytnout Zhotoviteli na vyžádání nerušený přístup k Systému a software, který je nezbytný pro plnění Smlouvy a poskytnout Poskytovateli vzdálené připojení k podporovanému systému a řešení prostřednictvím VPN, pokud je nezbytné pro plnění Smlouvy Zhotovitelem;
3. Pokud bude poskytování služeb prováděno v sídle Objednatele, zajistí Objednatel na svůj náklad veškeré potřebné předpoklady pro řádné poskytování služeb Zhotovitelem a to zejména pracovní místo, jehož součástí bude požadovaný počet projektových pracovišť pro práci týmů, osazená PC/přenosnými počítači a to takových, aby jejich parametry vyhovovaly alespoň minimální konfiguraci určené Zhotovitelem pro pracovní stanici uživatele příslušné verze Softwarového systému s přípojnými místy do sítě s monitory pro členy týmů a s přístupem k tiskárně. Pro zajištění projektového pracoviště zřídí Objednatel 1 projektovou místnost dostupnou v dohodnutých projektových dnech vybavenou tabulí nebo flip-chartem;
4. Objednatel jmenuje z řad svých pracovníků dostatečný počet odborníků (pracovníků s odpovídající kvalifikací a zkušenostmi) do projektových týmů, dle potřeb je bude uvolňovat pro práci projektových týmů a zajistí dostatečné pravomoci vedoucímu projektu ze strany Objednatele, a to s ohledem na aktuální provozní a personální možnosti. Objednatel zajistí potřebné složení týmů v průběhu celé realizace projektu.
5. Pokud bude součástí plnění podle této Smlouvy také realizace vazeb na aplikace třetí strany nebo realizace vazeb na jiný informační systém, jehož dodávka není součástí plnění podle této Smlouvy, zajistí Objednatel na své náklady s dodavatelem těchto systémů koordinaci potřebnou pro splnění dotyčné části plnění.
6. Pokud bude součástí plnění podle této Smlouvy také import historických dat, zajistí Objednatel potřebnou součinnost pro tento import, přípravu vstupních dat ve formátu dle dohody se Zhotovitelem a případné čištění dat v systému po provedeném importu. Za obsah importovaných dat nese odpovědnost Objednatel a kvalitu jejich zobrazení zodpovídá Zhotovitel.
7. Zabezpečit nejméně jednu školící učebnu vybavenou dostatečným počtem osobních počítačů, které vyhovují alespoň minimální konfiguraci určené Zhotovitelem na pracovní stanici uživatele, tabulí nebo flip-chartem a datovým projektorem.
8. Jmenovat z řad svých zaměstnanců dostatečný počet odborníků za členy orgánů, uvedených ve Smlouvě, a vytvořit pro ně dostatečný časový prostor v rámci plnění jejich běžných pracovních úkolů pro řádné plnění jejich povinností v rámci součinnosti se Zhotovitelem při plnění Smlouvy.
9. Zabezpečit udělení dostatečných kompetencí svým zástupcům v orgánech, vytvořených dle Smlouvy, pro vytvoření podmínek pro přijímání rozhodnutí bez zbytečného odkladu v těchto orgánech.
10. Poskytovat Zhotoviteli dokumenty a informace, potřebné pro řádné plnění Smlouvy na základě požadavků Zhotovitele nejpozději do 5 (pěti) Pracovních dnů od doručení písemného požadavku,
11. Vyjádřit se v písemné formě zástupci Zhotovitele, pověřenému řízením prací Zhotovitele, k dokumentům adresovaným Objednateli na připomínkování nebo ke schválení bez zbytečného odkladu, nejpozději však do 5 (pěti) Pracovních dnů ode dne jejich doručení, pokud se smluvní strany v jednotlivých případech nedohodnou jinak,
12. Vytvořit společně se Zhotovitelem specifikaci akceptačních testů Díla;
13. Jakýkoliv počítačový program, který Objednatel obdrží od Zhotovitele, je Objednatel povinen pečlivě otestovat za účelem zjištění případných vad jeho požadované funkčnosti. Uvedené se vztahuje i na počítačový program, který Objednatel obdrží se zárukou a příslibem podpory či správy tohoto počítačového programu.

14. Objednatel je povinen provést vhodná předběžná opatření, na která byl vyškolen nebo která mu byla doporučena Zhotovitelem, pro zamezení vzniku situace, ve které by Software nebo jakákoliv jeho část nefungovala řádně. Takováto opatření zahrnují například i zálohování dat, diagnostikování vad a řádné monitorování výsledků. Mimo případů, kdy bude výslovně písemnou formou uvedeno jinak, je Zhotovitel oprávněn vycházet při svém jednání z oprávněného předpokladu, že všechna data, na které má Zhotovitel v rámci plnění svých smluvních povinností dosah nebo vliv, jsou řádně zálohovaná tak, aby jejich případnou ztrátou nebo poškozením nevznikla Objednateli větší škoda.

15. Zajistit odpovídající SW vybavení a konektivitu pro členy svého týmu pro případ vzdálené komunikace, školení atd. (MS Teams, Skype..)