

237/26

## FOND VYSOČINY PROGRAM „ROZVOJ PODNIKATELŮ 2025“

### SMLOUVA O POSKYTNUTÍ DOTACE

uzavřená na základě dohody smluvních stran nikoliv na úkor ochrany kterékoliv ze smluvních stran ve smyslu § 1746 odst. 2 zákona č. 89/2012 Sb., občanský zákoník, ve znění pozdějších předpisů (dále jen „občanský zákoník“)

FV02961.0059

#### Čl. 1

##### Smluvní strany

#### Kraj Vysočina

se sídlem: Žižkova 1882/57, 586 01 Jihlava  
IČO: 70890749  
zastupuje: Ing. Martin Kukla, hejtman kraje  
k podpisu smlouvy pověřen: Ing. Jiří Pokorný, náměstek hejtmána  
(dále jen „Kraj“)  
bankovní spojení: Československá obchodní banka, a. s.  
číslo účtu: 217808983/0300

a

#### Stanislav Řehoř

se sídlem: nám. 9. května 78, 588 22 Luka nad Jihlavou  
IČO: 18521690  
(dále jen „Příjemce“)  
bankovní spojení: mBank S.A., organizační složka  
číslo účtu: 670100-2204469352/6210

#### Čl. 2

##### Účel smlouvy

Účelem této smlouvy je poskytnutí účelové veřejné finanční podpory z Fondu Vysočiny (dále jen „dotace“) na realizaci projektu „Motorový ohýbací stroj UNIM“, blíže specifikovaného v žádosti o poskytnutí dotace, která tvoří nedílnou součást této smlouvy jako Příloha č. 1 (dále jen „projekt“).

#### Čl. 3

##### Závazek Příjemce

- 1) Příjemce dotaci za podmínek stanovených v této smlouvě přijímá a zavazuje se, že bude projekt realizovat svým jménem, na svou vlastní odpovědnost, v souladu s právními předpisy a podmínkami této smlouvy.

- 2) Příjemce se zavazuje vrátit dotaci do 15 kalendářních dnů ode dne, kdy Kraji písemně sdělí, že u projektu, který byl zrealizován, nebude nadále plnit podmínky dané touto smlouvou (udržitelnost, archivace, povinnost umožnit kontrolu,...) na účet uvedený v záhlaví této smlouvy.

#### Čl. 4 Dotace

- 1) Kraj poskytuje Příjemci na projekt dotaci ve výši **143 944 Kč** (slovy: stočtyřicettřítisíc devětsetčtyřicetčtyři korun českých).
- 2) Pro účely této smlouvy se rozumí:
- a) **Celkové náklady projektu** (objem projektu) jsou náklady tvořené součtem dotace a vlastním podílem Příjemce.
  - b) **Vlastní podíl Příjemce** jsou prostředky, které jsou tvořeny vlastními prostředky Příjemce.

<b>Celkové náklady projektu</b>	<b>359 862 Kč</b>
Výše dotace v Kč	143 944 Kč
Výše dotace v %	40,00 % z celkových nákladů na projekt
Vlastní podíl Příjemce v %	60,00 % z celkových nákladů na projekt
Vlastní podíl Příjemce v Kč	215 918 Kč

- 3) Výše dotace uvedená v Čl. 4. odst. 1) této smlouvy je maximální. Pokud skutečné celkové náklady projektu překročí celkovou výši nákladů projektu uvedenou v tabulce v odst. 2), uhradí Příjemce částku tohoto překročení z vlastních zdrojů. Pokud budou skutečné celkové náklady projektu nižší než výše celkových nákladů projektu uvedených v tabulce v odst. 2), výše dotace uvedená v odst. 1) zůstane nezměněna pouze v případě, kdy bude vlastní podíl Příjemce stále tvořit minimální procentní hodnotu uvedenou ve výzvě k předkládání projektů (tj. 60 %), v ostatních případech bude částka dotace úměrně snížena tak, aby byl vždy dodržen vlastní podíl příjemce uvedený v závorce výše.
- 4) Dotace je veřejnou finanční podporou ve smyslu zákona č. 320/2001 Sb., o finanční kontrole ve veřejné správě a o změně některých zákonů (zákon o finanční kontrole), ve znění pozdějších předpisů, a vztahují se na ni všechna ustanovení tohoto zákona.
- 5) Souběh dotace z několika programů Fondu Vysočiny či dalších dotačních titulů Kraje na realizaci jednoho projektu není možný. Souběh dotace z Fondu Vysočiny s dotacemi jiných poskytovatelů se nevylučuje. Výše poskytnutých dotací na projekt však v takovém případě nesmí přesáhnout 100 % celkových nákladů na projekt.
- 6) Dotace je poskytována jako podpora malého rozsahu (de minimis) ve smyslu Nařízení Komise (EU) č. 2023/2831 ze dne 13. 12. 2023 o použití článků 107 a 108 Smlouvy o fungování Evropské unie na podporu de minimis (Úř. věst. L, 2023/2831, 15. 12. 2023).

## **Čl. 5 Způsob poskytnutí dotace**

Dotace bude poskytnuta jednorázově bankovním převodem na účet Příjemce, a to nejpozději do 90 kalendářních dnů ode dne včasného, řádného a prokazatelného doručení závěrečné zprávy dle Čl. 7 písm. f) této smlouvy. V případě, že závěrečná zpráva nebude ani po případné výzvě předložena ve struktuře dle Čl. 7 písm. f) této smlouvy, nárok na vyplacení dotace bez dalšího zaniká.

## **Čl. 6 Podmínky použití dotace**

- 1) Příjemce je oprávněn čerpat dotaci k realizaci projektu a povinen projekt zrealizovat nejpozději do 31. 10. 2026. Uznatelné náklady na realizaci projektu mohou vznikat nejdříve dnem 1. 11. 2025. Pouze v tomto období mohou vznikat uznatelné náklady na realizaci projektu.
- 2) Čerpáním dotace se pro účely této smlouvy rozumí úhrada celkových nákladů souvisejících s realizací projektu, které nejsou touto smlouvou označeny jako náklady neuznatelné. Celkové náklady projektu ve skutečné výši musí být vyúčtovány, uhrazeny a promítnuty v účetnictví. Příjemce nejpozději do dne uvedeného v Čl. 6 odst. 1) této smlouvy.
- 3) Neuznatelné náklady projektu jsou:
  - a) platby daní a poplatků státnímu rozpočtu, daň z přidané hodnoty (s výjimkou uvedenou v Čl. 7 písm. d) této smlouvy), platby daní a poplatků krajům, obcím a státním fondům,
  - b) alkohol a tabákové výrobky,
  - c) náklady na nákup věcí osobní potřeby,
  - d) úhrada úvěrů a půjček,
  - e) penále, pokuty, náhrady škod a manka, náklady na právní spory,
  - f) náklady na zajištění publicity projektu,
  - g) dotace a dary,
  - h) náklady na pohoštění,
  - i) běžné provozní náklady (např. telefonní služby, energie, poplatky za připojení k síti, bankovní poplatky),
  - j) mzdové náklady, platy a ostatní osobní výdaje vč. povinného pojistného placeného zaměstnavatelem,
  - k) drobný dlouhodobý hmotný majetek (výrobní technologie s pořizovací hodnotou do 40 tis. Kč),
  - l) stavební nebo technologická část stavby (investice nebo technické zhodnocení),
  - m) zařízení pro architektonickou činnost, skládačka výkresů, kancelářské kopírovací stroje a tiskárny, stroje na výrobu reklamních a upomínkových předmětů,
  - n) vozíky na nářadí, samostatné úložné boxy na nářadí, lešení a mobilní oplocení,
  - o) zařízení sloužící k čepování piva, vína, kávovary, stroj na točenou zmrzlinu,
  - p) vytápění dílen a provozoven (kotel, akumulární kamna, apod.), pomocné vybavení dílen a provozoven (pracovní a svařovací stoly, svěrák, kovadlina, nábytek apod.),
  - q) znalecké posudky,
  - r) náklady na opravy a údržbu strojů a strojních zařízení,

- s) leasing,
  - t) nákup osobních, dodávkových a nákladních automobilů, autobusů, podvalníků, přívěsů a vleků za auto, nádrží na pohonné hmoty,
  - u) nákup zemědělských strojů (např. traktorů) a strojních zařízení, zahradní techniky (traktůrky na sekání trávy, křovinořezy, vyžínače, sekačky, štěpkovače, apod.),
  - v) HW a SW tvořící nedílnou součást výrobní technologie, která je předmětem projektu,
  - w) použité výrobní technologie.
- 4) Uznatelné náklady projektu jsou:
- a) stroje, přístroje a zařízení - nákup nových výrobních technologií včetně souvisejících technologických rozvodů a HW a SW,
  - b) technické zhodnocení výrobních technologií včetně souvisejících technologických rozvodů a HW a SW,
  - c) náklady na dopravu, instalaci a uvedení výrobní technologie do provozu (včetně připojení na síť, odsávání apod.) a zaškolení obsluhy.
- 5) V případě, že dojde k rozporu mezi Čl. 6 odst. 3) této smlouvy a Přílohou č. 1 této smlouvy, použijí se přednostně ustanovení Čl. 6 odst. 3) této smlouvy. Pokud dojde k vzájemnému rozporu mezi Čl. 6 odst. 3) a odst. 4) této smlouvy, případně nebudou některé náklady uvedeny v těchto ustanoveních, platí, že se jedná o náklady neuznatelné.
- 6) Vymezení neuznatelných a uznatelných nákladů dle Čl. 6 odst. 3) a odst. 4) této smlouvy vychází z definic jednotlivých položek druhového třídění rozpočtové skladby uvedených ve vyhlášce Ministerstva financí č. 412/2021 Sb., o rozpočtové skladbě.

## Čl. 7

### Základní povinnosti Příjemce

Příjemce se zavazuje:

- a) dotaci přijmout,
- b) realizovat projekt při dodržování této smlouvy a respektování zásad zdravého finančního řízení, zejména efektivnosti a hospodárnosti,
- c) vést účetnictví v souladu s obecně platnými předpisy, zejm. zákonem č. 563/1991 Sb., o účetnictví, ve znění pozdějších předpisů (dále jen „zákon o účetnictví“), a **zajistit řádné a oddělené sledování celkových nákladů na projekt** (např. analytickým účtem, účelovým znakem, střediskem, činností, ORGem apod.). Pokud Příjemce nevede účetnictví podle zákona o účetnictví, je povinen vést daňovou evidenci podle zákona č. 586/1992 Sb., o daních z příjmů, ve znění pozdějších předpisů, rozšířenou tak, aby příslušné doklady vztahující se k dotaci splňovaly náležitosti účetního dokladu ve smyslu § 11 zákona o účetnictví, aby předmětné doklady byly správné, úplné, průkazné, srozumitelné, vedené v písemné formě chronologicky a způsobem zaručujícím jejich trvalost a aby uskutečněné příjmy a výdaje byly v daňové evidenci sledovány odděleně **ve vztahu k projektu** (na dokladech musí být jednoznačně uvedeno, že se vážou k projektu). Příjemce odpovídá za řádné vedení a viditelné označení **prvotních účetních dokladů** prokazujících celkové náklady projektu (faktury, pokladní doklady, paragony, účtenky apod.) uvedením „**spolufinancováno z Fondu Vysočiny ID FV02961.0059**“,

- d) zajistit, aby do celkových nákladů na projekt nebyly zahrnuty náklady na vlastní daně, (vyjma daní z mezd a odměn zaměstnanců, pokud jsou mzdové a ostatní osobní náklady touto smlouvou definovány jako uznatelné). Všechny náklady musí být kalkulovány bez daně z přidané hodnoty (dále jen „DPH“) v případě, kdy Příjemce je jejím plátcem. Výjimkou jsou pouze takové náklady, u nichž Příjemce nemůže uplatnit odpočet DPH na vstupu podle zákona č. 235/2004 Sb., o dani z přidané hodnoty, ve znění pozdějších předpisů. V takovém případě může Příjemce dotaci využít i na finanční krytí takové DPH, která je účtována jako náklad. (V případě aplikace režimu přenesení daňové povinnosti ve smyslu § 92e zákona č. 235/2004 Sb., o dani z přidané hodnoty, ve znění pozdějších předpisů, uhradit DPH nejpozději do data ukončení realizace projektu uvedeného v Čl.6 odst.1) této smlouvy). Uhradou DPH je v tomto případě myšlen převod na účet příslušného Finančního úřadu nebo na zvláštní bankovní účet Příjemce, zřízený speciálně pro účely daňových záloh,
- e) prokázat úhradu celkových nákladů projektu, a to buď výpisem ze svého bankovního účtu (možno i výpisem z elektronického bankovníctví) nebo svými výdajovými pokladními doklady,
- f) doručit Kraji prostřednictvím pošty, podatelny KrÚ, datové schránky kraje (ksab3eu) nebo prostřednictvím on-line dotačního systému kraje finanční vypořádání dotace na formuláři závěrečné zprávy, jejíž vzor je umístěn na [www.fondvysociny.cz](http://www.fondvysociny.cz) v materiálech u příslušného programu, a to nejpozději do 30. 11. 2026. Přílohou formuláře závěrečné zprávy dále musí být:
- fotodokumentace zrealizovaného projektu vč. povinné publicity,
  - kopie účetních dokladů o výši celkových nákladů projektu a jejich úhradě,
  - kopie záznamů prokazující zaúčtování a oddělené sledování celkových nákladů projektu dle Čl. 7 písm. c), např. výpis z účetního deníku, hlavní knihy, peněžního deníku, apod.,
- g) zajistit publicitu v souladu s Čl. 9 této smlouvy,
- h) zajistit udržitelnost projektu v souladu s Čl. 10 této smlouvy,
- i) že v případě pokud dojde, bez předchozího souhlasu Kraje, k jeho přeměně nebo zrušení s likvidací (§ 10a odst. 5 písm. k) zákona č. 250/2000 Sb., o rozpočtových pravidlech územních rozpočtů, ve znění pozdějších předpisů) přede dnem předložení závěrečné zprávy dle Čl. 7 bodu f) je povinen do 15 kalendářních dnů ode dne tohoto rozhodnutí vrátit celou částku dotace, a dále pak pokud nastane tato skutečnost až v průběhu udržitelnosti projektu stanovené dle Čl. 10 této smlouvy, pak opět vrátí do 15 dnů od tohoto rozhodnutí celou částku dotace,
- j) umožnit kontrolu v souladu s Čl. 8 této smlouvy,
- k) uchovat po dobu, kdy je Kraj oprávněn provádět kontrolu dle Čl. 8 odst. 2) této smlouvy, originály dokladů prokazující celkové náklady projektu (faktury, paragony, účtenky, pokladní doklady apod.), jejich úhradu a zaúčtování.

## **Čl. 8 Kontrola**

- 1) Kraj je oprávněn provádět kontrolu plnění této smlouvy a finanční kontrolu ve smyslu zákona č. 320/2001 Sb., o finanční kontrole ve veřejné správě a o změně některých zákonů (zákon o finanční kontrole), ve znění pozdějších předpisů (dále jen „kontrola“).
- 2) Kraj je oprávněn provádět kontrolu v průběhu realizace projektu i po jeho dokončení, a to po dobu deseti let počítaných od 1. ledna roku následujícího po roce, v němž měla být splněna poslední z povinností stanovených Čl. 7 písm. a) – písm. i) této smlouvy.

- 3) Příjemce je povinen poskytnout součinnost při výkonu kontrolní činnosti dle Čl. 8 této smlouvy.

## Čl. 9 Publicita

- 1) Příjemce je povinen v případě informování sdělovacích prostředků o projektu uvést fakt, že projekt byl podpořen Krajem.
- 2) Příjemce dotace je povinen prezentovat Kraj v následujícím rozsahu:
- a) na veřejném informačním místě Příjemce (např. u vstupu, u označení provozovny, ve vývěsce, u otevírací doby apod.) umístit „Sponzorský vzkaz Kraje Vysočina“ v grafickém provedení a dle manuálu, který je ke stažení na [www.kr-vysocina.cz/publicita](http://www.kr-vysocina.cz/publicita), sponzorský vzkaz musí být o velikosti min. A5 a doplněn o základní informace o projektu (název projektu, výše a rok poskytnuté dotace), v případě, že příjemce nemá veřejné informační místo nebo je dotovaný majetek přístupný veřejnosti, lze na dotovaný majetek vylepit samolepku se „Sponzorským vzkazem Kraje Vysočina“, kterou obdrží Příjemce od kontaktní osoby uvedené v Čl. 12 odst. 3) této smlouvy; vylepená samolepka musí být vylepena pouze na předmětu projektu (nelze např. vylepit samostatnou samolepku na dveře provozovny, ve které je umístěna technologie),
  - b) v případě slavnostního otevření/zprovoznění projektu umístit "Sponzorský vzkaz kraje" na pozvánkách, plakátech, programech, vstupenkách apod., pokud jsou k této příležitosti vytvářeny,
  - c) verbálně prezentovat Kraj v médiích a na případných tiskových konferencích pořádaných u příležitosti projektu,
  - d) v případě, že je projekt prezentován na internetových stránkách Příjemce nebo stránkách souvisejících s konáním realizace projektu, umístí Příjemce „Sponzorský vzkaz Kraje Vysočina“ s aktivním odkazem na [www.kr-vysocina.cz](http://www.kr-vysocina.cz),
  - e) v případě, že je projekt prezentován na sociálních sítích, umístí zde Příjemce informaci o dotační podpoře kraje - například formou textu či sponzorského vzkazu Kraje Vysočina, který je ke stažení na [www.kr-vysocina.cz/publicita](http://www.kr-vysocina.cz/publicita) nebo nasdílení image spotu z YouTube kanálu Kraje Vysočina.
- 3) Publicita dle Čl. 9 odst. 2) bude probíhat nejméně po dobu realizace projektu, a dále v době udržitelnosti stanovené v Čl. 10.
- 4) „Logotyp Kraje Vysočina“ je ochrannou známkou, která požívá ochrany podle zákona č. 441/2003 Sb., o ochranných známkách a o změně zákona č. 6/2002 Sb. o soudech, soudcích, přísedících a státní správě soudů a o změně některých dalších zákonů (zákon o soudech a soudcích), ve znění pozdějších předpisů, (zákon o ochranných známkách), ve znění pozdějších předpisů. Příjemce je tímto oprávněn logo Kraje v souladu s touto smlouvou použít.

## Čl. 10 Udržitelnost projektu

Příjemce je povinen nakládat po dobu tří let ode dne nabytí platnosti této smlouvy s veškerým majetkem podpořeným v rámci projektu dle této smlouvy v souladu se zaměřením projektu a

s péčí řádného hospodáře. Příjemce nesmí majetek podpořený z poskytnuté dotace či jeho část podpořenou z dotace po dobu tří let od nabytí platnosti této smlouvy prodat, pronajmout, zastavit či darovat bez vědomí a předchozího písemného souhlasu Kraje.

#### **Čl. 11**

##### **Důsledky porušení povinností Příjemce**

- 1) V případě, že se Příjemce dopustí porušení rozpočtové kázně ve smyslu zákona č. 250/2000 Sb., o rozpočtových pravidlech územních rozpočtů, ve znění pozdějších předpisů, bude postupováno dle ustanovení tohoto zákona.
- 2) V případě že dotace ještě nebyla vyplacena, smlouva bez dalšího zaniká, a to ke dni rozhodnutí Příjemce o přeměně nebo zrušení s likvidací, pokud nebylo mezi smluvními stranami dodatkem této smlouvy dohodnuto jinak.

#### **Čl. 12**

##### **Závěrečná ujednání**

- 1) Tato smlouva nabývá platnosti dnem podpisu oprávněnými zástupci obou smluvních stran a účinnosti dnem uveřejnění v informačním systému veřejné správy - Registru smluv.
- 2) Smluvní strany se dohodly, že zákonnou povinnost dle § 5 odst. 2 zákona č. 340/2015 Sb., o zvláštních podmínkách účinnosti některých smluv, uveřejňování těchto smluv a o registru smluv (zákon o registru smluv), ve znění pozdějších předpisů, splní Kraj.
- 3) Kontaktní osobou Kraje oprávněnou a povinnou poskytovat Příjemci veškerou nezbytnou součinnost dle této smlouvy je Luděk Hruza, tel: 564 602 543, email: hruza.l@kr-vysocina.cz.
- 4) Jakékoli změny této smlouvy lze provádět pouze formou písemných postupně číslovaných dodatků na základě dohody obou smluvních stran s výjimkou změny Čl. 1 a Čl. 12 odst. 3) této smlouvy. Změnu identifikačních údajů Příjemce uvedených v Čl. 1 této smlouvy je oprávněn provést Příjemce jednostranně s tím, že tuto změnu je povinen oznámit Kraji. Změnu Čl. 12 odst. 3) této smlouvy je oprávněn provést Kraj jednostranně s tím, že tuto změnu je povinen oznámit Příjemci. Změny v realizaci projektu, které zásadním způsobem mění jeho zaměření, není možné povolit.
- 5) Vztahy touto smlouvou neupravené se řídí příslušnými ustanoveními občanského zákoníku.
- 6) Vzhledem k veřejnoprávnímu charakteru Kraje Příjemce výslovně prohlašuje, že je s touto skutečností obeznámen a souhlasí se zveřejněním celého textu smlouvy včetně podpisů. Smluvní strany se zavazují, že obchodní a technické informace, které jim byly svěřeny druhou stranou mimo text této smlouvy, nezpřístupní třetím osobám bez písemného souhlasu druhé strany a nepoužijí tyto informace k jiným účelům, než je plnění podmínek této smlouvy.
- 7) Tato smlouva (s výjimkou elektronicky uzavřené smlouvy) je sepsána ve dvou vyhotoveních, z nichž jedno je určeno pro Kraj a druhé pro Příjemce. Každá ze smluvních stran obdrží po jednom vyhotovení smlouvy.

- 8) Smluvní strany prohlašují, že tato smlouva byla sepsána na základě pravdivých údajů, podle jejich svobodné a vážné vůle, a na důkaz toho připojují své podpisy.
- 9) Nedílnou součástí této smlouvy je:  
Příloha č. 1 - Žádost o poskytnutí dotace
- 10) O poskytnutí dotace dle této smlouvy rozhodla Rada Kraje Vysočina dne 15. 12. 2025 usnesením č. 2172/36/2025/RK.

V Lukách nad Jihlavou dne 14. 1. 2026

  
.....  
Stanislav Řehoř

V Jihlavě dne 30. 01. 2026

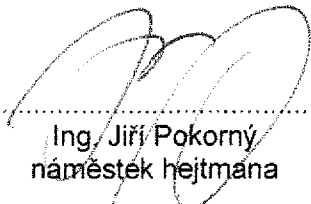
  
.....  
Ing. Jiří Pokorný  
náměstek hejtmána

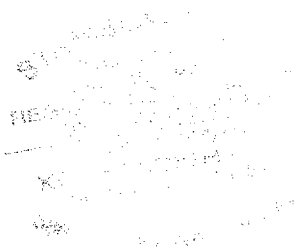

  
Kraj Vysočina  
Žitkova 1382/57, 586 01 Jihlava

62



## ŽÁDOST O POSKYTNUTÍ DOTACE Z FONDU VYSOČINY

<b>Evidenční číslo</b> (žadatel nevyplňuje)	FV02961.0059
<b>Kód elektronické žádosti</b> (vyplňuje se automaticky)	FV02961-20_10_25-107-V13
<b>Název programu</b>	ROZVOJ PODNIKATELŮ 2025
<b>Název projektu</b>	Motorový ohýbací stroj UNIM
<b>Identifikační údaje žadatele</b>	IČO: 18521690
	Přesný název: Stanislav Řehoř
	Právní forma: Fyzická osoba - podnikající
	Ulice, čp: nám. 9. května 78
	Obec: Luka nad Jihlavou
	PSČ: 58822
	Sídlo pošty: Luka nad Jihlavou
	Název banky: 6210 - mBank S.A., organizační složka
Číslo účtu: 670100-2204469352	
<b>Statutární zástupce žadatele</b> <i>V případě, kdy pro právní úkon podání žádosti je nutné více osob, uvedou se všechny tyto osoby</i>	Titul:
	Jméno: Stanislav
	Příjmení: Řehoř
	Funkce: majitel
<b>Statutární zástupce žadatele</b> <i>V případě, kdy pro právní úkon podání žádosti je nutné více osob, uvedou se všechny tyto osoby</i>	Titul:
	Jméno:
	Příjmení:
	Funkce:
<b>Statutární zástupce žadatele</b> <i>V případě, kdy pro právní úkon podání žádosti je nutné více osob, uvedou se všechny tyto osoby</i>	Titul:
	Jméno:
	Příjmení:
	Funkce:
<b>Žádost zpracoval (kontaktní osoba projektu)</b>	Jméno: Zdeňka
	Příjmení: Koumarová
	E-mail: ucetni@konsorcium-kovo.cz
	Tel.: 567219644

<b>Identifikační údaje zřizovatele (vyplní jen žadatel, pokud je příspěvkovou organizací zřizovanou obcí)</b>	Přesný název:
	IČO:
	Název banky: -
	Číslo účtu:
<b>1. Lokalizace projektu</b> <i>Uvedte v jaké obci bude projekt realizován (název obce včetně okresu); v případě, že bude realizace projektu probíhat na území více obcí, tak je vypište nebo v případě dopadu na větší území uveďte vyšší administrativní jednotku (např. obvod ORP, okres, celý kraj)</i>	Luka nad Jihlavou, okres Jihlava
<b>2. Odůvodnění projektu a jeho cíle</b> <i>Popište co vás k podání žádosti vede; jaká je výchozí situace, jaký problém chcete vyřešit; co tím chcete dosáhnout, jaké jsou cíle projektu - co chcete zlepšit, zkvalitnit...</i>	Dosud při výrobě určitých prvků-komponentů musíme spolupracovat se subdodavateli. Při pořízení ohýbacího stroje budeme moci vyrábět díly v místě provozovny, nebudeme muset řešit objednávání a dovoz od subdodavatelů, sníží se nám výdaje za subdodávky a také se vyhneme časové ztrátě při dovozu výrobků od subdodavatelů. Po snížení vstupních nákladů, můžeme ponížít cenu finálních výrobků, čili budeme konkurence schopnější, s vyšší produktivitou, vyšší efektivností.
<b>3. Popis projektu</b> <i>Popište co konkrétně bude obsahem projektu; co chcete pořizovat, budovat, vylepšovat, organizovat atp.; v jakém množství a rozsahu - uveďte základní parametry projektu (kolik, čeho)</i>	Pořízení nového stroje: 1 ks ohýbacího stroje na plech (délka plechu: max 3m). Možnosti zpracování plechů různých materiálů (nerez, hliník, ocel) v síle 1,5-3mm.
<b>4. Cílové skupiny projektu</b> <i>Popište komu realizace projektu pomůže; jaký to bude mít pro ně konkrétní přínos, jak tolepší jejich podmínky atp.</i>	Efektivnější vyřízení zakázek, vyšší pružnost, časnější termín dodání výrobků zákazníkovi, výkonnostnější výroba a vyšší kvalita výsledné výroby, možnost výroby nových výrobků, které doposud nebylo možné bez subdodávky realizovat, rozšíření výroby - možnost navýšení stavu zaměstnanců.
<b>5. Předpokládaný časový harmonogram realizace projektu - začátek/ukončení projektu</b> <i>Popište zahájení a ukončení základních realizačních fází projektu (např. výběr dodavatele, přípravné práce, vlastní realizace apod.); v případě organizace kulturní/sportovní akce uveďte přesný termín jejího konání; pokud nejsou známy přesná data, tak uveďte kalendářní měsíc</i>	21.10.2025 zaslání poptávkového formuláře výrobcí, 22.10.2025 obdržena cenová nabídka od dodavatele, v případě získání dotace po podepsání smlouvy s Krajem Vysočina závazné objednání předmětu dotace do konce roku 2025.
<b>6. Organizační a odborné zabezpečení projektu</b> <i>Popište vaše zkušenosti s realizací podobných akcí; jaké máte zkušenosti s realizací projektů (podávání žádostí); kdo bude projekt realizovat (přímo žadatel nebo prostřednictvím odborné firmy); jaké organizační kroky budete muset podniknout, aby projekt byl zrealizován; jaké povolení musíte vyřídit pro zdárný průběh projektu</i>	Realizovat projekt bude přímo žadatel. Žadatel již podával žádost na Kraj Vysočina a na SZIF s úspěšným závěrem. Dále má žadatel zkušenost s příjmem dotace od Úřadu práce v programu zaškolení nových zaměstnanců.

<b>7. Rozpočet projektu</b> U žadatelů, kteří mohou uplatnit odpočet DPH na vstupu, se náklady uvádějí bez DPH. Ostatní žadatelé uvádějí náklady včetně DPH. částky uvádějte v celých Kč	<b>Celkové náklady na projekt</b>	359 862	Kč	100,00	%
	<b>Požadovaná výše dotace</b>	143 944	Kč	40,00	%
	- z toho investiční	143 944	Kč	100,00	%
	- z toho neinvestiční	0	Kč	0,00	%
	<b>Spoluúcast žadatele</b>	215 918	Kč	60,00	%
	- z toho investiční	215 918	Kč	100,00	%
	- z toho neinvestiční	0	Kč	0,00	%

#### 8. Plátcovství DPH u žadatele (vyberte vhodnou variantu)

žadatel je plátcem DPH a u zdanitelných plnění přijatých v souvislosti s financováním daného projektu <b>nemá</b> nárok na odpočet daně z přidané hodnoty	<input type="radio"/>
žadatel je plátcem DPH a u zdanitelných plnění přijatých v souvislosti s financováním daného projektu <b>má</b> nárok na odpočet daně z přidané hodnoty	<input checked="" type="radio"/>
žadatel není plátcem DPH	<input type="radio"/>

#### 9. Identifikace osob, v nichž má žadatel přímý podíl a výše tohoto podílu podle zákona č. 250/2000 Sb., o rozpočtových pravidlech územních rozpočtů - §10a, odst. 3, písm. f) 3.

Podílem je myšlen obchodní podíl definovaný v § 31 zákona č. 90/2012 Sb., o obchodních korporacích, ve znění pozdějších předpisů. Právník osoba podnikající uvede **přímý obchodní podíl** v jiných právnických osobách. Pokud právník osoba nemá přímý obchodní podíl v žádných právnických osobách nebo pokud je žadatel fyzickou osobou pak níže uvedenou tabulku nevyplňuje.

Pořadové číslo	IČO	Název právnické osoby, v níž má žadatel přímý podíl	Výše podílu v %
1			
2			
3			
4			
5			
6			
7			
8			
9			
10			

v případě potřeby rozvedte v samostatné příloze k žádosti

#### 10. Prohlášení žadatele, že zajistí podíl na spolufinancování projektu a souhlasí se zveřejněním vybraných údajů o projektu

Žadatel prohlašuje, že zajistí podíl na spolufinancování projektu a souhlasí se zveřejněním svého jména (obchodního jména), adresy (sídla), názvu projektu a výše přidělené dotace pro účely administrace čerpání prostředků z Fondu Vysočina.

#### 11. Prohlášení žadatele o vypořádání závazků (netýká se obcí, svazků obcí a organizací zřízených a zakládaných Krajem Vysočina)

Žadatel prohlašuje, že:

a) má vypořádány závazky vůči státnímu rozpočtu a státním fondům (za závazky vůči státnímu rozpočtu se považují závazky vůči finančnímu úřadu, Správě sociálního zabezpečení, zdravotním pojišťovnám a Celní správě),

b) na majetek žadatele není vyhlášen konkurz nebo podán návrh na konkurz a žadatel není v likvidaci.

#### 12. Prohlášení žadatele o vlastnických vztazích

Žadatel prohlašuje, že pokud realizace projektu probíhá na jiných nemovitostech, než jsou ve vlastnictví žadatele (objekty, budovy či pozemky), má vypořádány s jejich majiteli vlastnické vztahy tak, aby neohrozily realizaci projektu a jeho návaznou udržitelnost.

**13. Seznam dokladů** (Vložte všechny doklady, které jsou vyžadovány Výzvou k předkládání projektů v bodě 15)

Soubory	Typ souboru	Poznámka
vypis-z-verejne-casti-zr20251020115746.pdf	doklad o právní subjektivitě žadatele	
unim-s20251022110517.jpg	foto pořizované technologie/stroje (může být i ilustrační)	
103-kovo-unim-30-15-cenova-nabidka20251022122107.pdf	podrobný položkový rozpis nákladů projektu	
priloha-c-120251022122406.pdf	naplnění specifických kritérií	

V Lukách nad Jihlavou

dne 22.10.2025

podpis / elektronický podpis

## Cenová ponuka

Motorizovaný ohýbací stroj UNIM

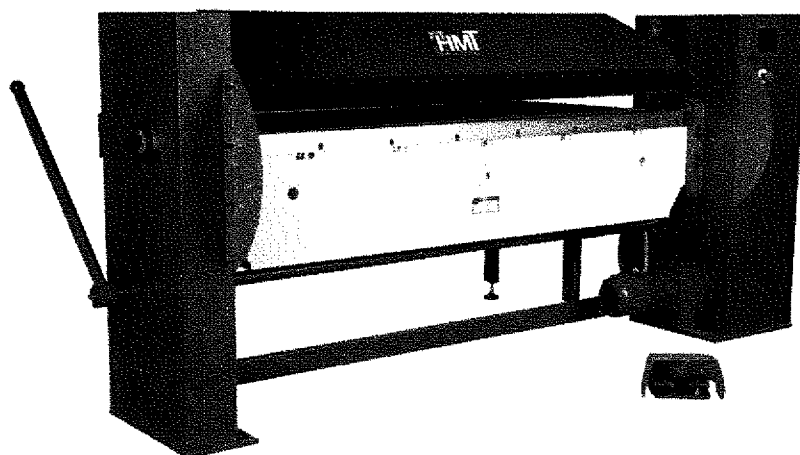

Ilustračné foto UNIM

**Polo-motorický ohýbací stroj UNIM 30/15**

**Spoločnosť:** Konsorcium – KOVO  
**Kontaktná osoba:** p. Stanislav Řehoř  
**Dodávateľ:** H.M. Transtech spol. s r.o.  
**Kontaktná osoba:** Ing. Patrik Lukča  
**Dátum ponuky:** 22.10.2025  
**Platnosť ponuky do:** 18.12.2025  
**Naša značka:** 22/10/2025/KZ52

**1. Ohýbací stroj UNIM**

Univerzálne ohýbacie stroje UNIM sú určené na ohýbanie širokého sortimentu profilov a tvarov (vrátane krabíc). Robustná oceľová zvaraná konštrukcia zaručuje vysokú stabilitu, presnosť a dlhú životnosť strojov. Stroje sa vyznačujú extrémne veľkým otvorením medzi stolom a prítlačným nosníkom (140 mm) a môžu byť dodávané s rôznym nástrojovým vybavením a voliteľným príslušenstvom podľa výberu zákazníka. Stroj môže byť vybavený mechanickým uzamykacím pedálom, čo uľahčuje prácu obsluhy pri ohýbaní.

Stroj má unikátne konštrukčné riešenie. Na pohon ohýbacieho nosníka je použitý elektromotor ovládaný nožným pedálom, na ovládanie prítlačného nosníka sa používa ručná páka. Nastavovanie uhla je ručné.

**UNIM** - štandardné lišty na všetkých troch nosníkoch

UNIM S - šikmé segmenty na prítlačnom nosníku, lišty na ohýbacom a úložnom nosníku

UNIM 3S - šikmé segmenty na prítlačnom nosníku, segmenty na ohýbacom a úložnom nosníku

UNIM SH - vysoké segmenty na prítlačnom nosníku, lišty na ohýbacom a úložnom nosníku

UNIM 3SH - vysoké segmenty na prítlačnom nosníku, segmenty na ohýbacom a úložnom nosníku

**2. Technické parametre motorického ohýbacieho stroja UNIM**

UNIM		30/15
Pracovná dĺžka	mm	3950
Max. hrúbka plechu Oceľ 400N/mm <sup>2</sup>	mm	1,50
Max. hrúbka plechu Nerez 600N/mm <sup>2</sup>	mm	1,00*
Max. hrúbka plechu Hliník 275N/mm <sup>2</sup>	mm	2,00
Otvorenie lišt	Mm	140
Motor	kW	1,1
Dĺžka	mm	3950
Šírka	mm	710
Výška	mm	1280
Hmotnosť	kg	2200

\*pre ohýbanie nereze je potrebné stroj do vybaviť tvrdými nástrojmi.

### 3.Štandardné nástroje pre UNIM – lišty na všetkých troch nosníkoch

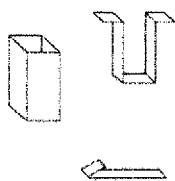
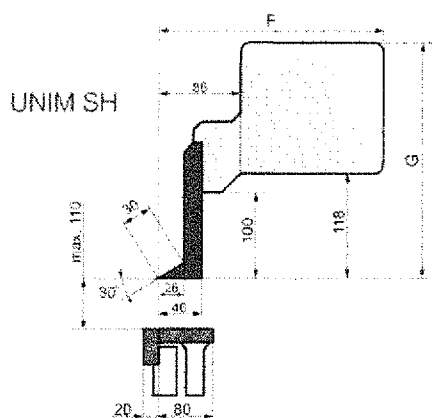

Práková dĺžka	F	G
1000	290	320
1250	290	320
1500	290	320
2000	290	320
2500	310	340
3200	310	340
4000	310	340

Tabuľka rozmerov nástrojov

#### Poznámka!

1. Odporúčame pri ohýbaní so segmentami na prítlačnom nosníku využívať len 80% kapacity stroja.(100% kapacity stroja s lištou na prítlačnom nosníku)

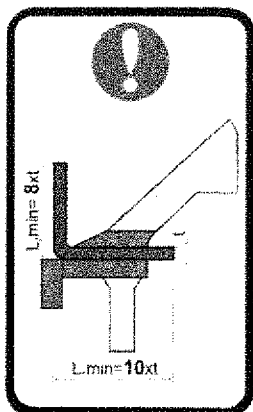

2. Minimálna odporúčaná šírka materiálu pod prítlačným nosníkom je 10 násobok hrúbky materiálu.

**4. Štandardné vybavenie:**

- prítlačné segmenty 100mm vysoké
- ohýbacia lišta 20mm
- uhlomer s nastaviteľným mechanickým dorazom
- nastavenie ohýbacieho nosníka podľa hrúbky materiálu
- systém kompenzácie priehybu ohýbacieho nosníka
- uzamykacia páka prítlačného nosníka

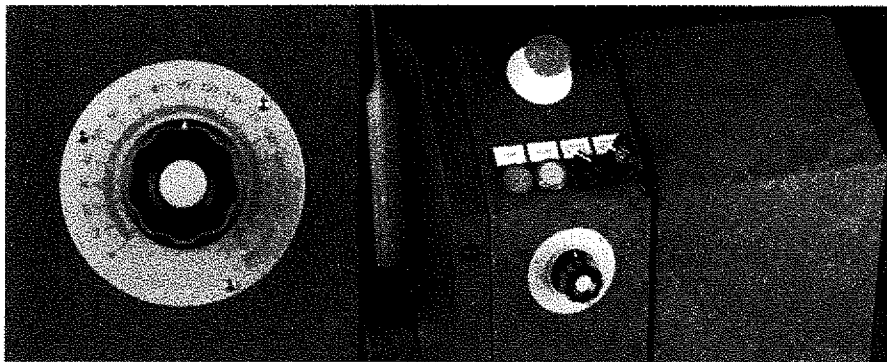

Video riadiaci systém PT1

- nastavovanie jednotlivých uhlov potenciometrom, ktorý je umiestnený na pravej strane stroja
- umiestnené na pravej strane stroja

Polo motorický ohýbací stroj UNIM SH 30/15 .....	<b>14 200,-€</b>
--	------------------

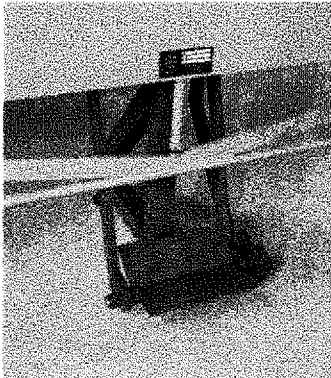
**5. Príplatkové príslušenstvo:**

- uzamykací pedál pre prítlačný nosník
- použitím tohto príslušenstva sa znižuje otvorenie prítlaku na cca 90mm

Uzamykací pedál pre prítlačný nosník .....	+ 600 €
--	---------

cena v CZK: 359.862,- bez DPH (14.800,- € x 24,315 CZK -kurz ČNB 21.10.2025 10.00 hod)

## 6. Dodacie podmienky

UNIM ..... 11-12 týždňov, po zaplatení zálohovej platby 50%.

## 7. Platobné podmienky

Všetky ceny sú uvedené **bez DPH**. Záloha 50% z celkovej ceny zmluvy, splatná do 7 dní od dátumu zadania objednávky. Zvyšok poplatku zaplatený pred odoslaním stroja prostredníctvom prevodu na náš bankový účet.

## 8. Záručná doba

Záručná doba je 12 mesiacov (v jednozmennej činnosti) odo dňa prevzatia stroja zákazníkom na všetky časti okrem tých, ktoré sú namáhané a podliehajú rýchlejšiemu opotrebeniu. Počas tejto doby bezplatne vymeníme všetky chybné alebo poškodené časti, ktorých poškodenie bolo spôsobené chybou materiálu alebo pri ich výrobe. Všetky ostatné výdavky pre opravárov (cestovné náklady, hotel, a iné) budú účtované zákazníkovi. Záručný aj pozáručný servis zabezpečujeme. Návod na obsluhu je zahrnutý v cene, a jeho súčasťou je aj elektrodokumentácia, prehlásenie o zhode.

**Montáž, odovzdanie a zaškolenie nie sú zahrnuté v cene.**

Teším sa na vzájomnú spoluprácu.

S pozdravom,

Ing. Patrik Lukča  
Obchodný riaditeľ