

## Technická dokumentace

VS-105667-2/ČJ-2025-800050-VERZAK

### **1. Čepice lodička**

Čepice lodička slouží jako oděvní doplněk, který zdobí a chrání hlavu. Je zhotovená ze směsového materiálu tmavě modré barvy. Střihově se čepice skládá z dýnka, bočních dílků a manžety.

**Dýnko** je kapkovitého tvaru, zpevněné netkanou výztuhou, všité do bočních dílků a proštepované v šíři 1 mm.

**Boční dílky** jsou dva a jsou rovněž zpevněné netkanou výztuhou, švy jsou sešité a rozžehlené.

**Manžeta** je vyztužená netkanou výztuhou, sešitá ze dvou dílů, švy jsou rozžehlené. Je lemována výpustkou z vrchového materiálu v šíři 2 mm. Výpustka je obnitkována a proštepována v šíři 1 mm po manžetě. V přední části lodičky je manžeta překřížená - levý dílek přes pravý (bráno při pohledu zepředu – viz nákres). V přední části manžety je umístěn odznak cca 15 mm od spodního kraje manžety a cca 10 mm od přehybu lodičky.

**Podšívka** – vnitřní část čepice je opatřena podšívkou. V zadní části podšívky je všitá etiketa.

**Potní pásek** – přírodní useň, barva přírodní, v šíři (20 ± 2) mm. Konce potního pásku jsou přeloženy cca 2 cm přes sebe. Textilní etikety jsou všity v zadní části čepice pod potním páskem.

**Zpracování** – veškeré šití je provedeno dvounitným vázaným rovným stehem. Steh je rovný bez vynechání stehu a napětí spodní a vrchní nitě je stejnoměrné (šití nezpůsobuje stažení nebo vrásnění švů). Začátek a konec strojního šití je zajištěn proti páráni zapožitím. Počet stehů strojního šití je nejméně 3,5 na 10 mm.

### **Specifikace použitého materiálu**

#### **Základní materiál**

Směsová obleková tkanina – materiálové složení 45 % vlna, 54 % polyester, 1 % elasthan, vazba kepr.

#### **Podšívka**

Viskózová podšívková tkanina – 100 % viskóza, barva modrá, vazba plátňová.

#### **Ostatní materiál:**

Výztuha - nažehlovací netkaná

Potní pásek – přírodní useň, barva přírodní

Šicí nitě - 100 % polyester (100 % PES)

Textilní etiketa

Odznak – zajistí VS ČR

### **Foto náhled provedení čepice lodičky**



## **2. Čepice lodička - plukovník**

Čepice lodička - plukovník slouží jako oděvní doplněk, který zdobí a chrání hlavu. Je zhotovená ze směsového materiálu tmavě modré barvy. Stříhově se čepice skládá z dýnka, bočních dílků a manžety.

**Dýnko** je kapkovitého tvaru, zpevněné netkanou výztuhou, všité do bočních dílků a proštepované v šíři 1 mm.

**Boční dílky** jsou dva a jsou rovněž zpevněné netkanou výztuhou, švy jsou sešité a rozžehlené.

**Manžeta** je vyztužená netkanou výztuhou, sešitá ze dvou dílů, švy jsou rozžehlené. Je lemována výpustkou z vrchového materiálu v šíři 2 mm. Výpustka je obnitkována a proštepována v šíři 1 mm po manžetě. V přední části lodičky je manžeta překřížená-levý dílek

Výzva k podání nabídky pro veřejnou zakázku malého rozsahu s názvem:  
„GŘ OL-Dodávka čepic – lodiček a brigadýrek 2025 (VZMR)“  
Technická dokumentace

přes pravý (bráno při pohledu zepředu – viz nákres). V přední části manžety je umístěn odznak cca 15 mm od spodního kraje manžety a cca 10 mm od přehybu lodičky. Manžeta je opatřena výšivkou.

**Podšívka** – vnitřní část čepice je opatřena podšívkou. V zadní části podšívky je všitá etiketa.

**Potní pásek** – přírodní useň, barva přírodní, v šíři (20 ± 2) mm. Konce potního pásku jsou přeloženy cca 2 cm přes sebe. Textilní etiketa je všita v zadní části čepice pod potním páskem.

**Zpracování** – veškeré šití je provedeno dvounitým vázaným rovným stehem. Steh je rovný bez vynechání stehu a napětí spodní a vrchní nitě je stejnoměrné (šití nezpůsobuje stažení nebo vrásnění švů). Začátek a konec strojního šití je zajištěn proti páráni zapožitím. Počet stehů strojního šití je nejméně 3,5 na 10 mm.

## Specifikace použitého materiálu

### Základní materiál

Směšová obleková tkanina – materiálové složení 45 % vlna, 54 % polyester, 1 % elastan, vazba kepr.

### Podšívka

Viskózová podšívková tkanina – 100 % viskóza, barva modrá, vazba plátňová

### Ostatní materiál:

Výztuha - nažehlovací netkaná

Potní pásek – přírodní useň, barva přírodní

Šicí nitě - 100 % polyester (100 % PES)

Textilní etiketa

Výšivka - vyšivací nitě barva zlatá TU 2104

Odznak – zajistí VS ČR

### Foto náhled provedení čepice lodičky – plukovník



Výzva k podání nabídky pro veřejnou zakázku malého rozsahu s názvem:  
„GŘ OL-Dodávka čepic – lodiček a brigadýrek 2025 (VZMR)“  
Technická dokumentace

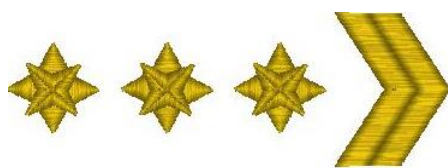

Rozměr-š. 15 mm x v. 15 mm

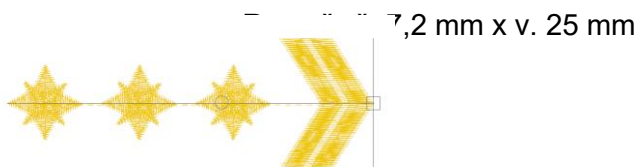

### **3. Čepice lodička - generálská hodnost**

Čepice lodička pro generálskou hodnost slouží jako oděvní doplněk, který zdobí a chrání hlavu. Je zhotovená ze směsového materiálu tmavě modré barvy. Střihově se čepice skládá z dýnky, bočních dílků a manžety.

**Dýnko** je kapkovitého tvaru, zpevněné netkanou výztuhou, všité do bočních dílků a proštepované v šíři 1 mm.

**Boční dílky** jsou dva a jsou rovněž zpevněné netkanou výztuhou, švy jsou sešité a rozžehlené.

**Manžeta** je vyztužená netkanou výztuhou, sešitá ze dvou dílů, švy jsou rozžehlené. Je lemována výpustkou z jiného materiálu v barvě fialové, v šíři 2 mm. Výpustka je obnitkována a proštepována v šíři 1 mm po manžetě. V přední části lodičky je manžeta překřížená-levý dílek přes pravý (bráno při pohledu zepředu – viz nákres). V přední části manžety je umístěn odznak cca 15 mm od spodního kraje manžety a cca 10 mm od přehybu lodičky. Manžeta je opatřena výšivkou.

**Podšívka** – vnitřní část čepice je opatřena podšívkou. V zadní části podšívky je všitá etiketa

**Potní pásek** – přírodní useň, barva přírodní, v šíři (20 ± 2) mm. Konce potního pásku jsou přeloženy cca 2 cm přes sebe. Textilní etikety jsou všity v zadní části čepice pod potním páskem.

**Zpracování** – veškeré šití je provedeno dvounitým vázaným rovným stehem. Steh je rovný bez vynechání stehu a napětí spodní a vrchní nitě je stejnoměrné (šití nezpůsobuje stažení nebo vrásnění švů). Začátek a konec strojního šití je zajištěn proti páráni zapožitím. Počet stehů strojního šití je nejméně 3,5 na 10 mm.

## Specifikace použitého materiálu

### Základní materiál

Směšová obleková tkanina – materiálové složení 45 % vlna, 54 % polyester, 1 % elastan, vazba kepr.

**Podšívka** - viskózová podšívková tkanina – 100 % viskóza, barva modrá, vazba plátňová

### Ostatní materiál:

Výpustka - tkanina, barva fialová

Výztuha - nažehlovací netkaná

Potní pásek - přírodní useň, barva přírodní

Šicí nitě - 100 % polyester (100 % PES)

Textilní etikety

Výšivka - vyšívací nitě barva zlatá TU 2104

Odznak – zajistí dodavatel

### Foto náhled provedení čepice lodičky pro generálské hodnosti



Výzva k podání nabídky pro veřejnou zakázku malého rozsahu s názvem:  
„GŘ OL-Dodávka čepic – lodiček a brigadýrek 2025 (VZMR)“  
Technická dokumentace



Provedení výšivky podložky pod čepicový znak a generálské hodnosti:

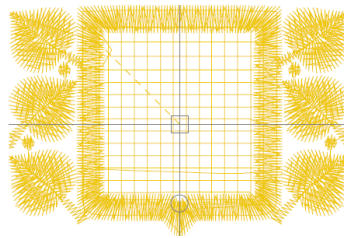
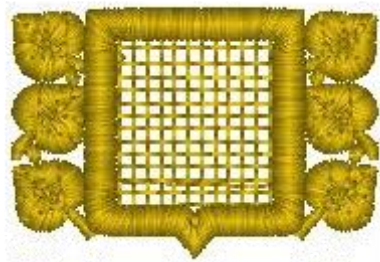

Rozměr-š. 50 mm x v. 34,5 mm

brigádní generál

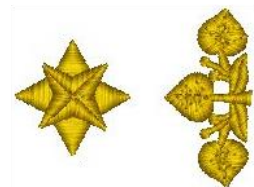

generálmajor

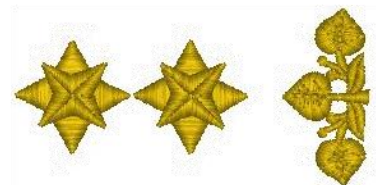

generálporučík

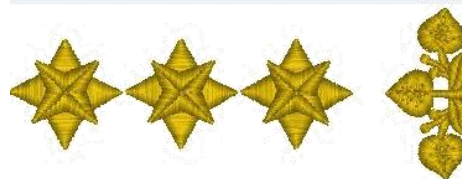

Rozměr-š. 25,3 mm x v. 24,5 mm



Rozměr-š. 110,3 mm x v. 38 mm

## Technické parametry použitého materiálu

### a) základní materiál

Materiálové složení	%	45 % vlna 54 % polyester 1 % elastan	nařízení Evropského parlamentu a Rady (EU) č. 1007/2011
Vazba		gabardén	keprová
Plošná hmotnost	g/m <sup>2</sup>	295 ± 15	ČSN EN 12127
Barva		modrá	dle schváleného vzorku
Stálobarevnost - na světle - ve vodě - v chemickém čistění - v otěru za sucha - v otěru za mokra - v potu alkalickém - v potu kyselém	stupeň	min. 4 min. 4 min. 4 min. 4 min. 4 min. 4 min. 4	ČSN EN ISO105-B02 ČSN EN ISO 105-E01 ČSN EN ISO105-D01 ČSN EN ISO 105-X12 ČSN EN ISO 105-X12 ČSN EN ISO 105-E04 ČSN EN ISO 105-E04

### b) podšívka

Materiálové složení	%	100 % viskóza	nařízení Evropského parlamentu a Rady (EU) č. 1007/2011
Vazba			plátňová
Plošná hmotnost	g/m <sup>2</sup>	75 ± 5	ČSN EN 12127
Barva		modrá	dle schváleného vzorku
Stálobarevnost - v otěru za sucha - v otěru za mokra - v potu alkalickém - v potu kyselém	stupeň	min. 3-4 min. 3-4 min. 3-4 min. 3-4	ČSN EN ISO 105-X12 ČSN EN ISO 105-X12 ČSN EN ISO 105-E04 ČSN EN ISO 105-E04

## Balení, značení, skladování – čepice lodičky

**Balení** - výrobek je vložen do PE sáčku a přelepen páskou. Sáček je opatřen samolepicí etiketou s uvedením velikosti. Takto zabalený výrobek je dále svázaný po 10 ks a uložen do krabice po 50 kusech v jedné velikosti. Krabice, která obsahuje zbytkový počet kusů, je výrazně označena. Každá krabice je opatřena štítky (na čtyřech bočních stranách) s těmito údaji:

Výzva k podání nabídky pro veřejnou zakázku malého rozsahu s názvem:  
„GŘ OL-Dodávka čepic – lodiček a brigadýrek 2025 (VZMR)“  
Technická dokumentace

- název výrobku
- velikost – větší výrazné písmo, tištěné
- počet kusů - větší písmo, tištěné
- výrobce
- rok výroby

Předání zboží rozděleného podle velikostí.

**Značení (etiketa)** – čepice jsou označeny textilní etiketou s nesmazatelným tiskem s těmito údaji:

- název výrobku
- výrobce
- velikost
- materiálové složení v plném znění
- symboly ošetřování
- rok výroby

dále pak textilní etiketou s textem „Obsahuje netextilní části živočišného původu“.

**Skladování** – výrobky musí být uskladněny v suchých, čistých a uzavřených skladovacích prostorech minimálně 1 m od topných těles a bez přímého vlivu slunečních paprsků, při teplotě (0 až 30) °C a relativní vlhkosti maximálně 70 %. Sklady musí být zabezpečeny proti hmyzu a drobným hlodavcům. Doba skladovatelnosti je 5 let.

**Symboly ošetřování** – dle ČSN EN ISO 3758 v pořadí: praní, bělení, sušení v bubnové pračce, žehlení, chemické čištění



### Tabulka kontrolních měř pro čepice lodičky

Velikost		51	52	53	54	55	56	57	58	59	60	61	62	63
Délka dýnka	a	23	23,5	24	24,5	25	25,5	26	26,5	27	27,5	28	28,5	29
Délka lodičky	b	26	26,5	27	27,5	28	28,5	29	29,5	30	30,5	31	31,5	32
Šířka dýnka	c	4,5												
Výška ozdobného lemu vpředu	d	8,5												
Výška ozdobného lemu vzadu	e	7,5												
Výška bočního dílku vpředu	f	9,5												
Výška bočního dílku vzadu	g	7,5												
Nejvyšší výška bočního dílku	h	10,5												

Hodnoty v tabulce jsou uvedeny v cm.

Tolerance pro rozměry - a, b je  $\pm 3$  mm, c, d, e, f, g, h je  $\pm 2$  mm

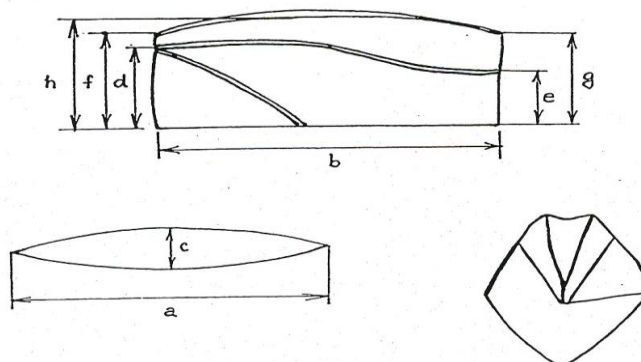

### 4. Čepice brigadýrka pro generálskou hodnost

Čepice brigadýrka slouží jako oděvní doplněk, který zdobí a chrání hlavu. Je zhotovená ze směsového materiálu, který je doplněn jinobarevnou výpustkou. Střihově se čepice skládá z dýnka, bočních dílků, okolku a kšiltu.

**Dýnko** je oválné, vyztužené rašlovou vložkou, lemované fialovou výpustkou v šíři cca 2-3 mm s vloženou strunou. Do požadovaného tvaru je vypnuté ocelovou planžetou se spojkou.

**Boční dílky** jsou tři – jeden přední a dva zadní, podlaminované, sešité a švy rozžehlené. Dílky jsou opatřené větracími otvory, vždy pár na každé straně. Přední boční díl je vypnutý pomocí plastové vzpruhy. Dílky jsou začištěny podšívkou.

**Okolek** – je 50 mm široký, tvoří jej jeden pruh z vrchového materiálu, vzadu sešitý a rozžehlený, vyztužený PVC folií. Na okolku je umístěna hodnostní generálská výšivka + výšivka s lipovou ratolestí - podložení pod kovový smaltovaný odznak. Odznak je umístěn tak, aby jej nezakrýval podbradník. Z vnitřní strany je okolek začištěn podšívkou.

**Kšilt** – je potažen vrchovým materiálem, zdobený výšivkou. Výplň tvoří polyetylenová folie.

**Podbradník** - nad kšiltlem je umístěn zlatý, lurexový, pletený podbradník, který je k čepici přichycen dvěma kovovými knoflíky.

**Potní pásek** – přírodní useň, barva přírodní, v šíři 40 mm, s větracími otvory po celém obvodu. Konce potního pásku jsou přeloženy asi 2 cm přes sebe a zajištěny šitou uzávěrkou. Pod štítkem je potní pásek opatřen změkčovacím proužkem z vrchního podlaminovaného materiálu. Textilní etiketa je všita v zadní části čepice pod potním páskem.

**Zpracování** – veškeré šití je provedeno dvounitným vázaným rovným stehem. Steh je rovný bez vynechání stehu a napětí spodní a vrchní nitě je stejnoměrné (šití nezpůsobuje stažení nebo vrásnění švů). Začátek a konec strojního šití je zajištěn proti páráni zapožitím. Počet stehů strojního šití je nejméně 3,5 na 10 mm.

Konfekcionování se provádí podle schváleného referenčního vzorku.

## Specifikace použitého materiálu

### Základní materiál

Směsová obleková tkanina – materiálové složení 45 % vlna, 54 % polyester, 1 % elasthan, vazba kepr.

### Podšívka

Viskózová podšívková tkanina – 100 % viskóza, barva modrá, vazba plátňová

### Ostatní materiál:

Výpustka - tkanina, barva fialová

Výztuha - nažehlovací tkaná

Folie PVC

Folie polyetylén

Molitan k laminování

Keprová stuha

PES struna

Botový kroužek + podložky

Kovová planžeta + spojka

Výzva k podání nabídky pro veřejnou zakázku malého rozsahu s názvem:  
„GŘ OL-Dodávka čepic – lodiček a brigadýrek 2025 (VZMR)“  
Technická dokumentace

Potní pásek - přírodní useň, barva přírodní  
Šicí nitě - 100 % polyester (100 % PES)  
Textilní etikety  
Výšivka  
Podbradník  
Knoflík kovový  
Odznak – zajistí VS ČR



Provedení výšivky podložky pod čepicový znak a generálské hodnosti:

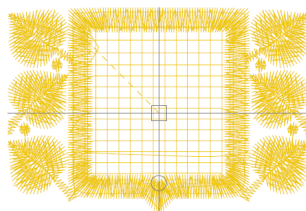
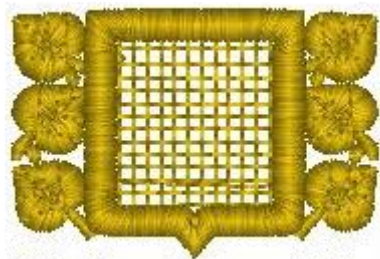

Rozměr-š 50.0 mm x v 34.5 mm

brigádní generál

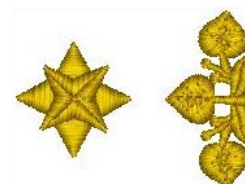

Výzva k podání nabídky pro veřejnou zakázku malého rozsahu s názvem:  
„GŘ OL-Dodávka čepic – lodiček a brigadýrek 2025 (VZMR)“  
Technická dokumentace

generálmajor

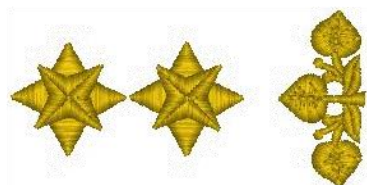

generálporučík

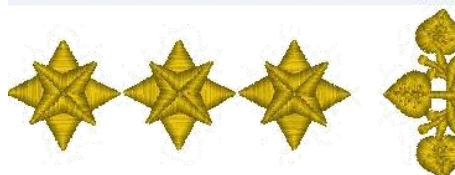

Rozměr-š. 25,3 mm x v. 24,5 mm

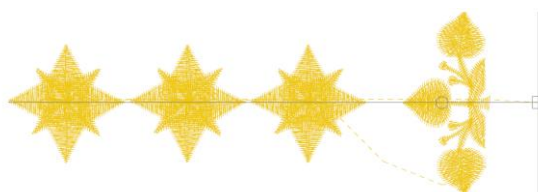

0,3 mm x v. 38 mm

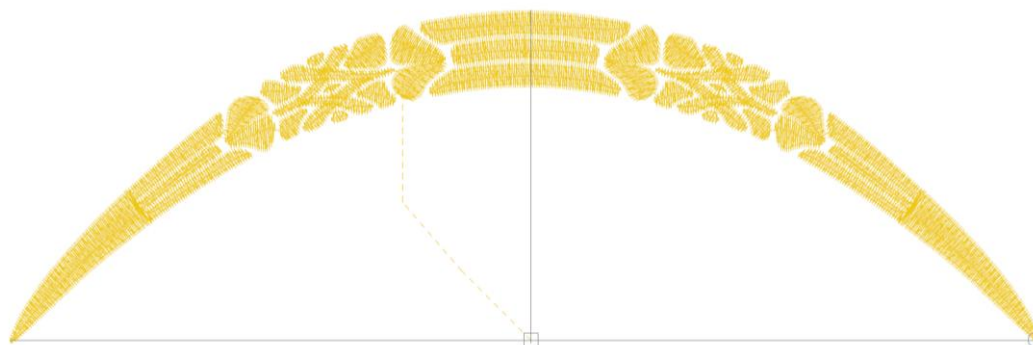

Rozměr-š. 181,4 mm x v. 58,5 mm

**Technické parametry použitého materiálu:**

**a) základní materiál**

Materiálové složení	%	45 % vlna 54 % polyester 1 % elastan	nařízení Evropského parlamentu a Rady (EU) č. 1007/2011
Vazba		gabardén	keprová
Plošná hmotnost	g/m <sup>2</sup>	295 ± 15	ČSN EN 12127
Barva		modrá	dle schváleného vzorku
Stálobarevnost - na světle - ve vodě - v chemickém čišťení - v otěru za sucha - v otěru za mokra - v potu alkalickém - v potu kyselém	stupeň	min. 4 min. 4 min. 4 min. 4 min. 4 min. 4 min. 4	ČSN EN ISO105-B02 ČSN EN ISO 105-E01 ČSN EN ISO105-D01 ČSN EN ISO 105-X12 ČSN EN ISO 105-X12 ČSN EN ISO 105-E04 ČSN EN ISO 105-E04

**b) podšívka**

Materiálové složení	%	100 % viskóza	nařízení Evropského parlamentu a Rady (EU) č. 1007/2011
Vazba			plátňová
Plošná hmotnost	g/m <sup>2</sup>	75 ± 5	ČSN EN 12127
Barva		modrá	dle schváleného vzorku
Stálobarevnost - v otěru za sucha - v otěru za mokra - v potu alkalickém - v potu kyselém	stupeň	min. 3-4 min. 3-4 min. 3-4 min. 3-4	ČSN EN ISO 105-X12 ČSN EN ISO 105-X12 ČSN EN ISO 105-E04 ČSN EN ISO 105-E04

**Balení, značení, skladování – čepice brigadýrka pro generálskou hodnost**

**Balení** - výrobek je vložen do PE sáčku a přelepen páskou. Sáček je opatřen samolepicí etiketou s uvedením velikosti. Takto zabalený výrobek je uložen do krabice. Každá krabice je opatřena štítkem s těmito údaji:

- název výrobku
- velikost – větší výrazné písmo, tištěné
- počet kusů - větší písmo, tištěné
- výrobce
- rok výroby

Výzva k podání nabídky pro veřejnou zakázku malého rozsahu s názvem:  
„GŘ OL-Dodávka čepic – lodiček a brigadýrek 2025 (VZMR)“  
Technická dokumentace

Předání zboží rozděleného podle velikostí.

**Značení (etiketa)** – čepice jsou označeny textilní etiketou s nesmazatelným tiskem s těmito údaji:

- název výrobku
- výrobce
- velikost
- materiálové složení v plném znění
- symboly ošetřování
- rok výroby

dále pak textilní etiketou s textem „Obsahuje netextilní části živočišného původu“.

**Skladování** – výrobky musí být uskladněny v suchých, čistých a uzavřených skladovacích prostorech minimálně 1 m od topných těles a bez přímého vlivu slunečních paprsků, při teplotě (0 až 30) °C a relativní vlhkosti maximálně 70 %. Sklady musí být zabezpečeny proti hmyzu a drobným hlodavcům. Doba skladovatelnosti je 5 let.

**Symboly ošetřování** – dle ČSN EN ISO 3758 v pořadí: praní, bělení, sušení v bubnové pračce, žehlení, chemické čištění

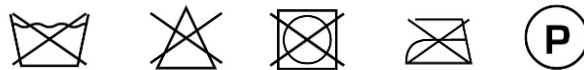

## Tabulka kontrolních měř pro čepice lodičky

Výzva k podání nabídky pro veřejnou zakázku malého rozsahu s názvem:  
 „GŘ OL-Dodávka čepic – lodiček a brigádýrek 2025 (VZMR)“  
 Technická dokumentace

Tabulka kontrolních měř															
Velikosti		51	52	53	54	55	56	57	58	59	60	61	62	63	
Vnitřní obvod čepice		51	52	53	54	55	56	57	58	59	60	61	62	63	
Dýnko	délka středem	a	24,8	25,2	25,6	26	26,4	26,8	27,2	27,6	28	28,4	28,8	29,2	29,6
	šířka středem	b	22,8	23,2	23,6	24	24,4	24,8	25,2	25,6	26	26,4	26,8	27,2	27,6
Okolek	výška středem	c	5												
Výška hlavového dílku	přední	d	5,5												
	boční	h	4,3												
	zadní	z	4,3												
Délka štítku středem		g	6,1												
Rozteč vzdušníků		k	4,5												

Hodnoty v tabulkách jsou uvedeny v cm, tolerance pro rozměry je  $\pm 3$  mm, pro vnitřní obvod čepice  $\pm 5$  mm

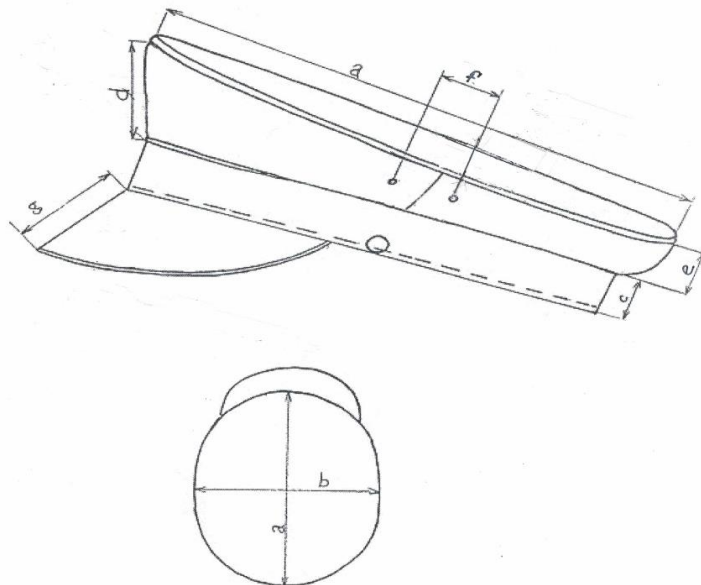

Nový Jičín dne 1. 12. 2025  
 Vypracovala [REDACTED]