

SMLOUVA O DÍLO č. CES-480/2025

uzavřená podle § 2586 a násl. zákona č. 89/2012 Sb., občanského zákoníku, ve znění
pozdějších předpisů (dále jen „občanský zákoník“)

Níže uvedeného dne, měsíce a roku byla uzavřena smlouva o dílo tohoto znění:

I.

Smluvní strany

1. Zhotovitel:

Jiří KARAUS

se sídlem č.p. 65, 342 01 Petrovice u Sušice
provozovna Dolní Staňkov 7, 342 01 Sušice
podnikající na ŽL, vydaný Městským úřadem Sušice
zastoupený p. Jiřím Karausem

IČO: 63515059

DIČ

bankovní spojení:

číslo účtu:

2. Objednatel:

Česká republika - Hasičský záchranný sbor Plzeňského kraje,

se sídlem Kaplířova 2726/9, 320 68 Plzeň 20

zastoupená brig. gen. Ing. Františkem Pavlasem, ředitelem HZS Plzeňského kraje

IČO: 70883378

bankovní spojení:

číslo účtu

II.

Předmět smlouvy

1. Předmětem této smlouvy je **zhotovení ocelového přístřešku (pozinkované ocelové konstrukce, střecha a opláštění ze tří stran) nad nádrž PHM na HS Sušice** (dále jen „předmět smlouvy“ nebo „dílo“). Předmět smlouvy a objem prostředků je blíže specifikován v Příloze č. 1 této smlouvy - Cenová nabídka zhotovitele ze dne 23. 9. 2025 a v Příloze č. 2 této smlouvy - výkres přístřešku.
2. Touto smlouvou se zhotovitel zavazuje k provedení díla, v rozsahu a kvalitě touto smlouvou požadovaném a objednatel se zavazuje řádně dle této smlouvy dokončené dílo převzít a zaplatit zhotoviteli sjednanou cenu podle této smlouvy.

III.

Doba a místo plnění díla

1. Místem plnění díla: **HS Sušice, Nádražní 1298, Sušice.**
2. Zhotovitel se zavazuje dokončit a předat dílo objednateli nejpozději do **15. 12. 2025.**
3. Dílo bude předáno na základě předávacího protokolu, jenž bude podepsán oprávněnými zástupci obou smluvních stran, uvedenými v čl. IX této smlouvy.

IV.

Cena díla

1. Smluvní strany sjednávají cenu díla podle této smlouvy ve výši:

Cena díla bez DPH	127 485,00 Kč
DPH ve výši 21 %	26 771,85 Kč
Celkem s DPH	154 256,85 Kč

(slovy: jednostopadesátčtyřitisícdvěšestpadesátšestkorunčeských 85/100)

2. Sjednaná celková cena díla včetně DPH je cenou nejvýše přípustnou a zahrnuje veškeré náklady zhotovitele spojené s provedením díla.
3. Dojde-li v průběhu realizace díla ke změně výše DPH, bude tato účtována podle platných předpisů.

V.

Platební podmínky

1. Sjednanou cenu díla uhradí objednatel na základě faktury vystavené zhotovitelem do 5ti dnů ode dne předání a převzetí díla.
2. Faktura bude doručena objednateli nejdéle třetí pracovní den po jejím vystavení.
3. Splatnost faktury je 14 kalendářních dní ode dne doručení objednateli. Faktura se považuje za proplacenou okamžikem odepsání fakturované částky z účtu objednatele ve prospěch účtu zhotovitele, zřízeného na území České republiky a uvedeného v čl. I této smlouvy. Přílohou faktury bude jedno vyhotovení oboustranně podepsaného předávacího protokolu.
4. Neobsahuje-li faktura povinnou náležitost v souladu se zák. č. 235/2004 Sb., o dani z přidané hodnoty, v platném znění a § 435 občanského zákoníku, nebo dohodnutou náležitost, je objednatel oprávněn fakturu vrátit zhotoviteli. Dnem odeslání vadné faktury přestává běžet lhůta splatnosti a běží od počátku dnem doručení nové faktury.
5. V případě, že faktura bude uhrazena opožděně prokazatelně z důvodů na straně banky, není objednatel po tuto dobu v prodlení s placením faktury.
6. Objednatel prohlašuje, že neposkytne zhotoviteli zálohu.

VI.

Záruka a vady díla

1. Objednatel je oprávněn odmítnout převzetí díla pro vady a nedodělky, které brání řádnému užívání díla. Tato skutečnost bude písemně sdělena zhotoviteli.
2. Zhotovitel poskytne objednateli záruku na provedené práce a materiál 24 měsíců ode dne protokolárního předání a převzetí díla.

3. Výskyt záručních vad oznámí objednatel zhotoviteli bez zbytečného odkladu po jejich zjištění. Zhotovitel je povinen sdělit objednateli své stanovisko k reklamaci a zároveň s ním dohodne termín a způsob odstranění vad.

VII.

Smluvní sankce

1. Zhotovitel je povinen zaplatit objednateli za nedodržení termínu předání díla smluvní pokutu ve výši 0,2% z celkové ceny díla, včetně DPH, za každý, i započatý kalendářní den prodlení.
2. Objednatel je povinen zaplatit zhotoviteli při prodlení s úhradou faktury úrok z prodlení ve výši 0,2% z celkové řádně fakturované částky za každý, i započatý kalendářní den prodlení.
3. Za prodlení s odstraněním vad reklamovaných v záruční době v dohodnutých termínech je zhotovitel povinen zaplatit objednateli za každou vadu smluvní pokutu ve výši minimálně 300,- Kč za každý i započatý kalendářní den prodlení.
4. Za prodlení s odstraněním vad a nedodělků zjištěných při předání a převzetí předmětu smlouvy je zhotovitel povinen zaplatit objednateli za každou vadu a nedodělek smluvní pokutu ve výši minimálně 300,- Kč za každý i započatý kalendářní den prodlení.
5. Smluvní sankce hradí povinná strana bez ohledu na to, zda a v jaké výši vznikla druhé smluvní straně v této souvislosti škoda, která je vymahatelná v plné výši samostatně vedle smluvní sankce.

VIII.

Odstoupení od smlouvy

1. Objednatel a zhotovitel jsou oprávněni odstoupit od smlouvy v souladu s § 2001 násl. občanského zákoníku.
2. Objednatel je oprávněn odstoupit od této smlouvy, jestliže je vůči zhotoviteli zahájeno insolvenční řízení nebo je zhotovitel v úpadku (zákon č. 182/2006 Sb., o úpadku a způsobech jeho řešení (insolvenční zákon), ve znění pozdějších předpisů).

IX.

Kontaktní osoby

1. Za objednatele je ve věcech technických oprávněn jednat:
[REDAKCE]
2. Za zhotovitele je ve věcech technických oprávněn jednat:
Jiří Karaus, tel: [REDAKCE]

X.

Ostatní ujednání

1. Závazkový vztah založený touto smlouvou se ve věcech výslovně neupravených touto smlouvou řídí občanským zákoníkem.
2. Vlastnické právo ke zhotovené věci náleží po celou dobu realizace díla objednateli.

3. Veškeré spory mezi smluvními stranami budou řešeny nejprve smírně. Nebude-li smírného řešení dosaženo, budou spory řešeny v soudním řízení před věcně a místně příslušným českým soudem podle českého právního řádu.
4. Zhotovitel je povinen postupovat při provádění díla tak, aby nedošlo ke vzniku škody na zdraví a majetku jiných osob a k nadměrnému obtěžování okolí místa provádění díla, ke znečišťování komunikací apod. Poruší-li zhotovitel tuto povinnost, odpovídá za vzniklou škodu.
5. Zhotovitel odpovídá při provádění díla za dodržování předpisů o BOZP a požární ochraně.
6. V případě, že pracovním postupem budou zakryty nebo se stanou nepřístupnými části díla, je zhotovitel povinen vyzvat objednatele ke kontrole díla před provedením těchto prací. Nedostaví-li se objednatel ke kontrole, aniž by mu v tom bránila důležitá překážka, je zhotovitel oprávněn pokračovat v provádění díla.
7. Zhotovitel je povinen po dokončení díla vyklidit staveniště do doby předání díla. V této lhůtě zhotovitel odstraní a na své náklady odborným způsobem zlikviduje odpady pocházející z jeho činnosti a provede úklid staveniště a dotčených okolních ploch.
8. Smluvní strany uzavírají tuto smlouvu v souladu se zákonem č. 110/2019 Sb., o zpracování osobních údajů a podle Nařízení Evropského parlamentu a Rady (EU) 2016/679 ze dne 27. dubna 2016 o ochraně fyzických osob v souvislosti se zpracováním osobních údajů a o volném pohybu těchto údajů a o zrušení směrnice 95/46/ES (obecné nařízení o ochraně osobních údajů).
9. Smlouva nabývá platnosti dnem podpisu obou smluvních stran a účinnosti dnem zveřejnění prostřednictvím registru smluv ve smyslu § 6 odst. 1 zákona č. 340/2015 Sb., o zvláštních podmínkách účinnosti některých smluv, uveřejňování těchto smluv a o registru smluv (zákon o registru smluv), ve znění pozdějších předpisů. Smlouvu lze měnit pouze oboustranně podepsaným a číslovaným dodatkem.
10. Přílohy této smlouvy tvoří:
 - příloha č. 1 - Cenová nabídka zhotovitele ze dne 23. 9. 2025
 - příloha č. 2 - Výkres přístřešku.
11. Tato smlouva bude uzavřena v listinné nebo elektronické podobě, v závislosti na možnostech a dohodě smluvních stran.
 V případě uzavření v listinné podobě bude smlouva vyhotovena ve dvou stejnopisech, z nichž každý má platnost originálu a každá smluvní strana obdrží po jednom z nich.
 V případě uzavření v elektronické podobě bude smlouva uzavřena připojením uznávaných elektronických podpisů obou smluvních stran, přičemž smluvní strany obdrží jeho elektronický originál.

V Plzni dne - 2 -12- 2025

V Dolním Staňkově dne

.....

za objednatele

brig. gen. Ing. František Pavlas

ředitel HZS Plzeňského kraje

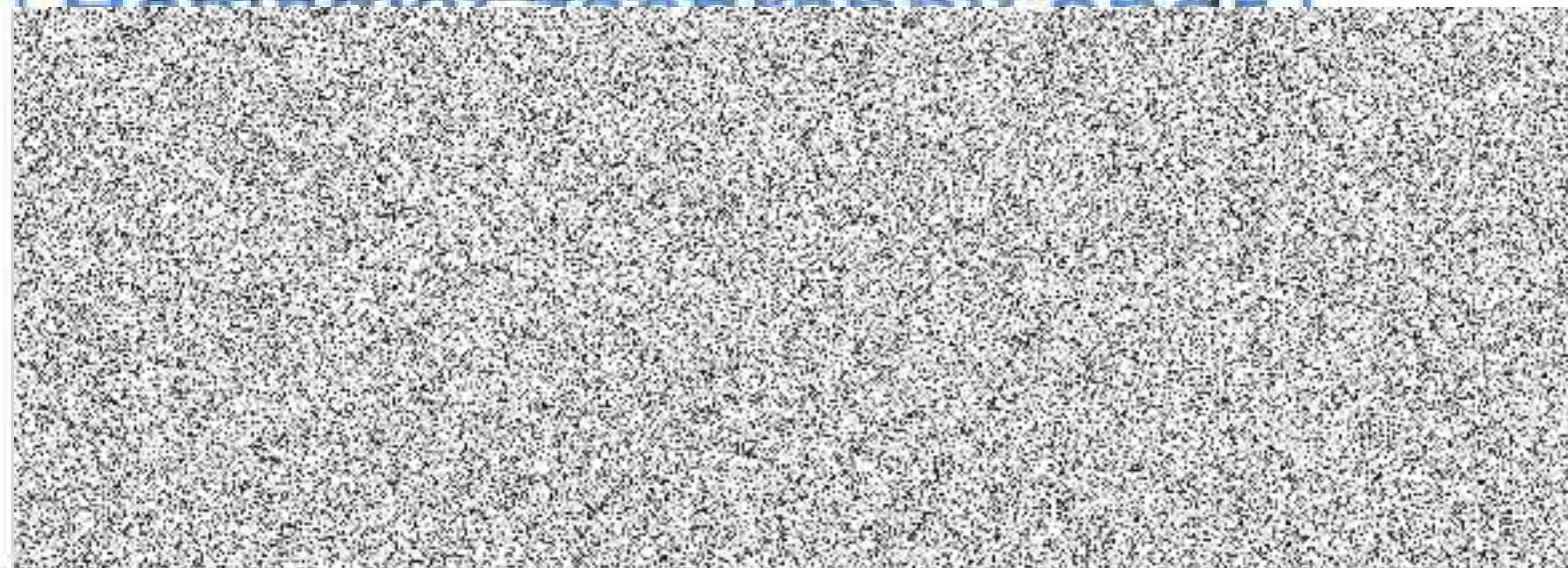

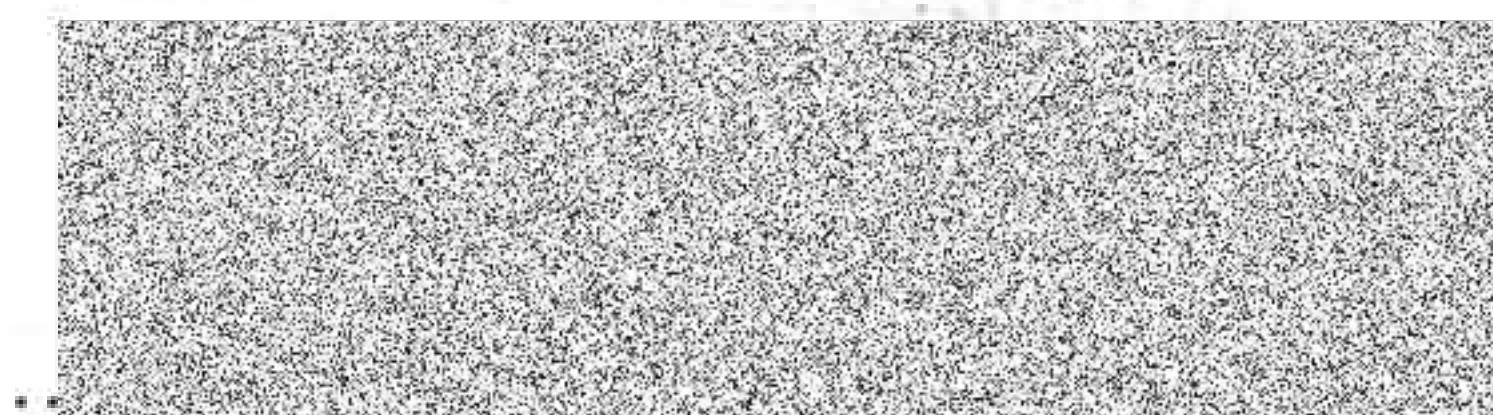

za zhotovitele

Jiří Karaus



ZÁMEČNICTVÍ

Jiří KARAUS, Petrovice u Sušice 65, 342 01 Sušice (dále jen „ZHOTOVITEL NABÍDKY“)

DÍLNA - DOLNÍ STAŇKOV 7, 342 01 SUŠICE,

mobil: [REDACTED] IČO : 63515059, DIČ : [REDACTED]

NABÍDKA ZÁMEČNICKÝCH PRACÍ KOVOVÝROBY

DATUM FINÁLNÍHO ZPRACOVÁNÍ NABÍDKY : 23.09.2025

NÁZEV ZAKÁZKY (MÍSTO STAVBY) : Ocelový přístřešek

OBJEDNATEL (ZADAVATEL) : Hasiči Sušice

PODKLADY : místní šetření

PŘEDMĚT NABÍDKY : Zhotovení pozinkované ocelové konstrukce, střecha a opláštěné ze třech stran.

ZÁRUČNÍ LHŮTA : Zhotovitel nabídky poskytne na jím zhotovené dílo záruku v délce 24 měsíců ode dne protokolárního předání a převzetí díla.

PLATNOST NABÍDKY : Tato nabídka je platná do 30.01.2026

ČASOVÁ NABÍDKA : Dílo dle této nabídky zhotovitel této nabídky provede nejdéle do 90 kalendářních dnů ode dne schválení této nabídky.

PODMÍNKY PRO PROVÁDĚNÍ DÍLA :
CENOVÁ NABÍDKA : Celková cena díla je určena zhotovitelem této nabídky jako smluvní, nejvýše přípustná a nepřekročitelná, přičemž zhotovitel této nabídky prohlašuje, že nabídku vytvořil jako kompletní a úplnou dle výše uvedeného předmětu nabídky a technického popisu díla.

NÁZEV POLOŽKY	CELKOVÁ CENA bez DPH
Ocelové profily dle projektu	26 384,- Kč
Plech Borga, okap a doplňky	20 800,- Kč
Spojovací materiál	1 825,- Kč
Pozinkování ocel. konstrukce	24 276,- Kč
Výroba, montáž konstrukce a oplechování	54 200,- Kč
	127 485,- Kč

K uvedené nabídkové ceně ve výši 127 485,- Kč, slovy : StoDvacetSedmTisícČtyřistaOsmdesátPětKorunČeských bude zhotovitelem nabídky účtována příslušná daň z přidané hodnoty zákony dané výše.

DALŠÍ PODMÍNKY PRO PROVEDENÍ DÍLA :

Splatnost oprávněných faktur se sjednává na 14 kalendářních dnů.

Vztahy v této nabídce neupravené se budou řídit platnými právními předpisy, především pak obchodním zákoníkem v platném znění.

Nabídku zpracoval v Petrovicích u Sušice dne 23. 09. 2025

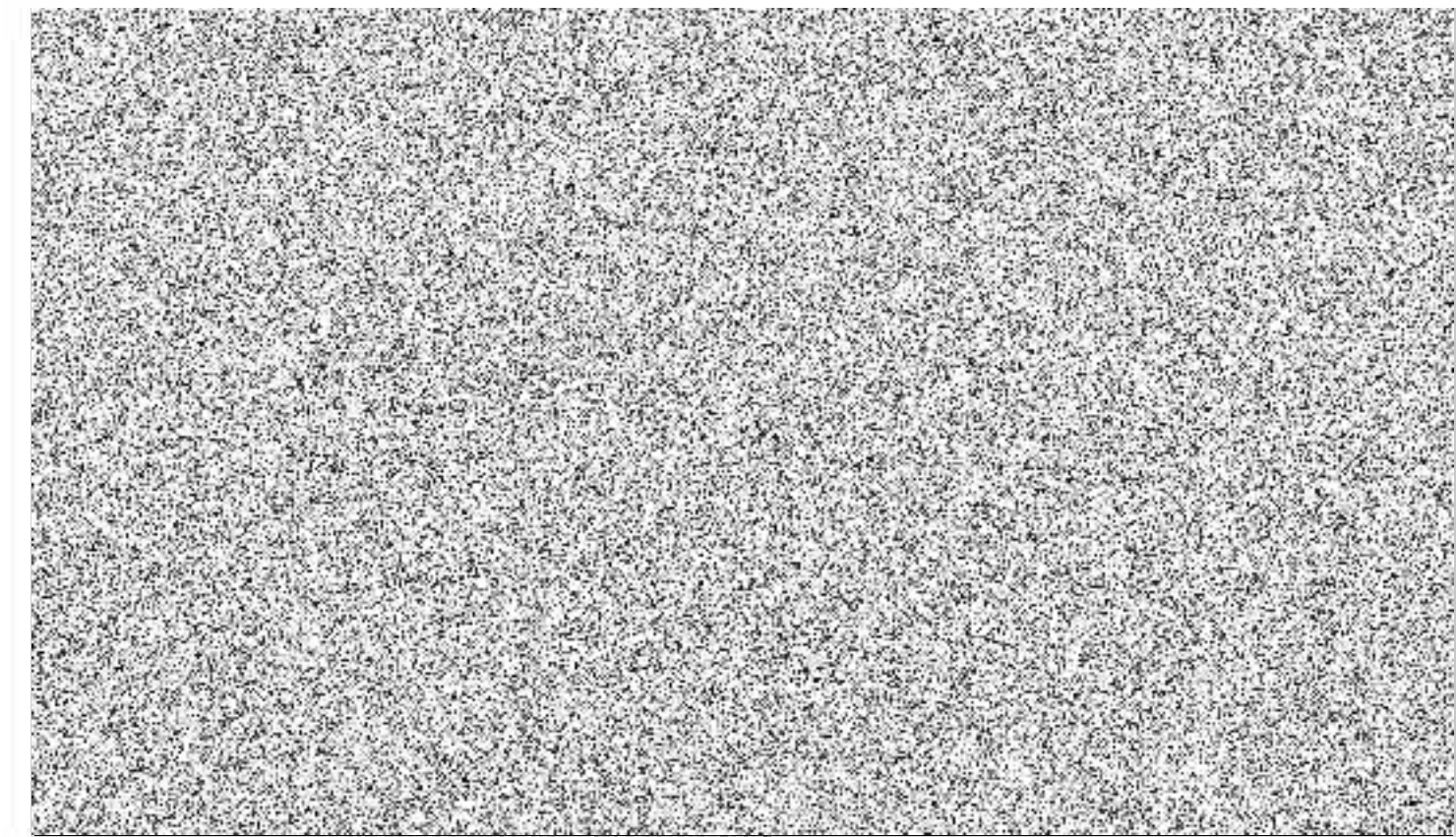

Jiří KARAUS

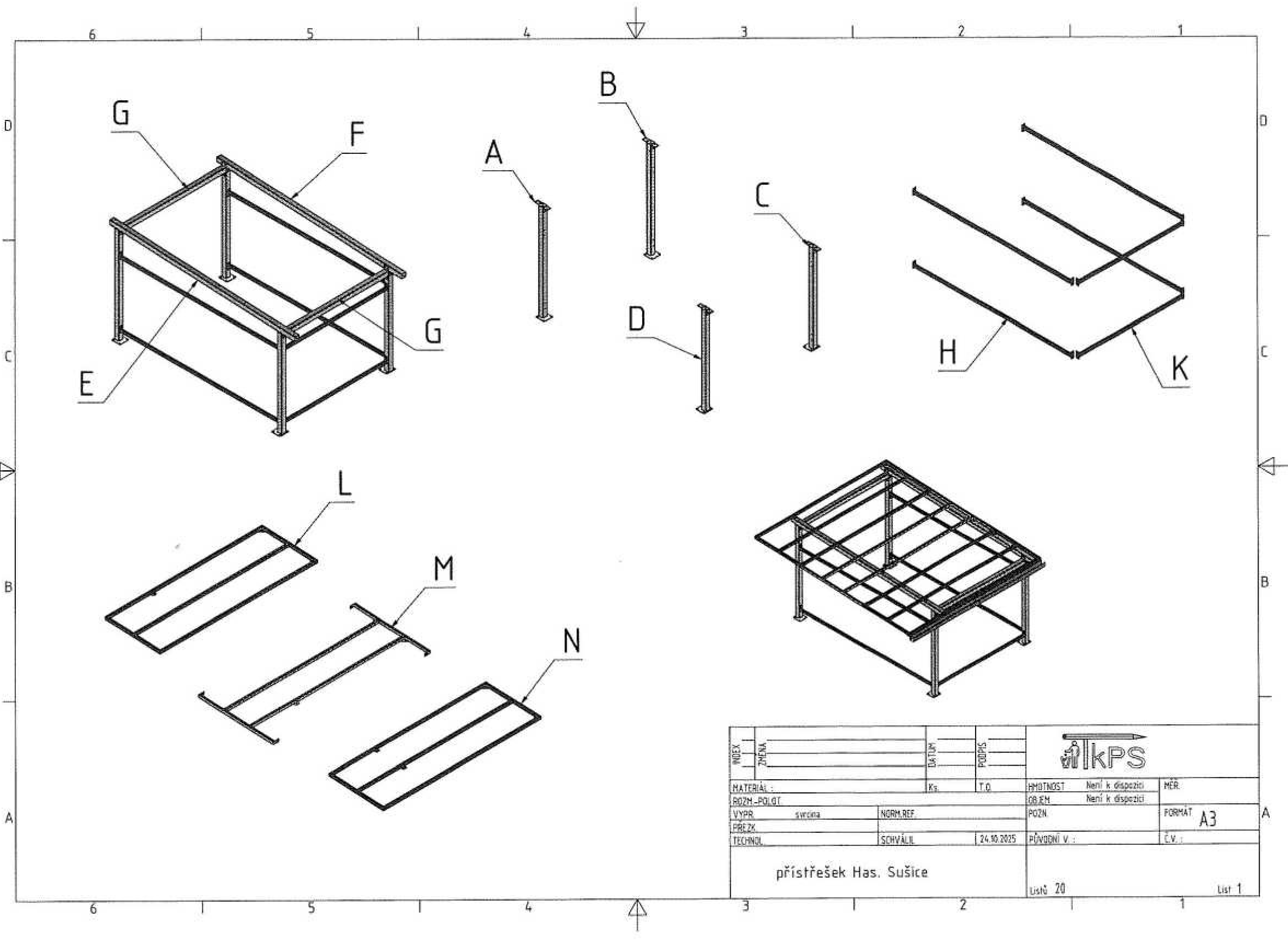

INDEX	ZMENA	DATA	PODPIS		
MATERIÁL :		Ks.	T.O.	HMOTNOST	Není k dispozici
ROZM - POJLT				OBJEM	Není k dispozici
VYPR	svrcina	NORM. REF.		POZN	FORMAT A3
PŘE ZK				PŮVODNÍ V. :	Č.V. :
TECHNOL		SCHVÁLIL	24.10.2025		
přístřešek Has. Sušice				Listů 20	List 1

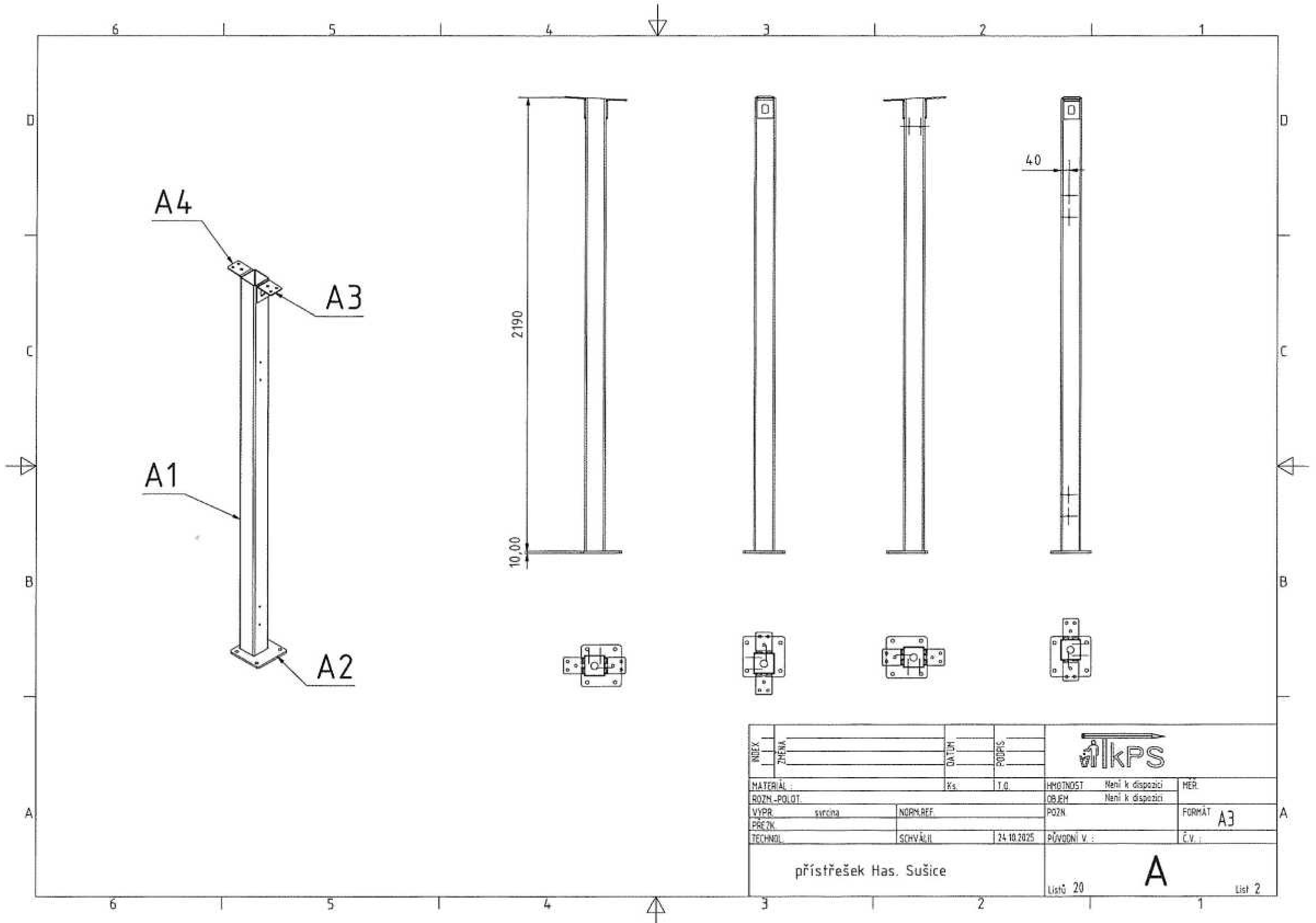

INDEX	ZMENA	DATA	POZNA		
MATERIAL :		Ks	T.O.	HMBTNOST	Není k dispozici
ROZN.-POLOT.				OBJEM	Není k dispozici
VYPR.	svrcina	NORM.REF.		POZN	FORMAT A3
PREZK		SCHVALI	24.10.2025	PŮVODNÍ V. :	Č.V. :
přístřešek Has. Sušice				Listo 20 A List 2	

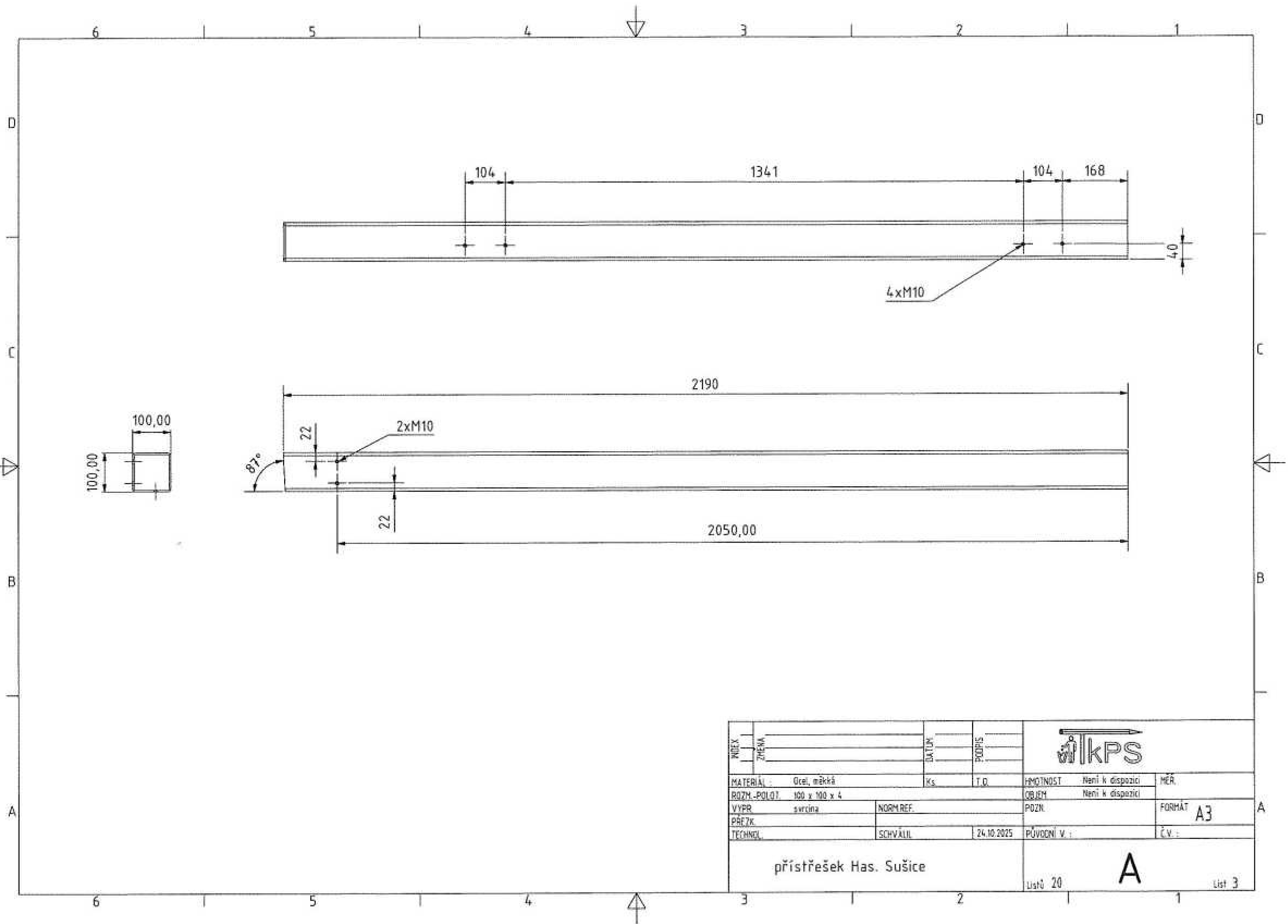

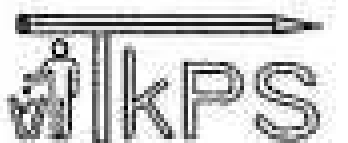

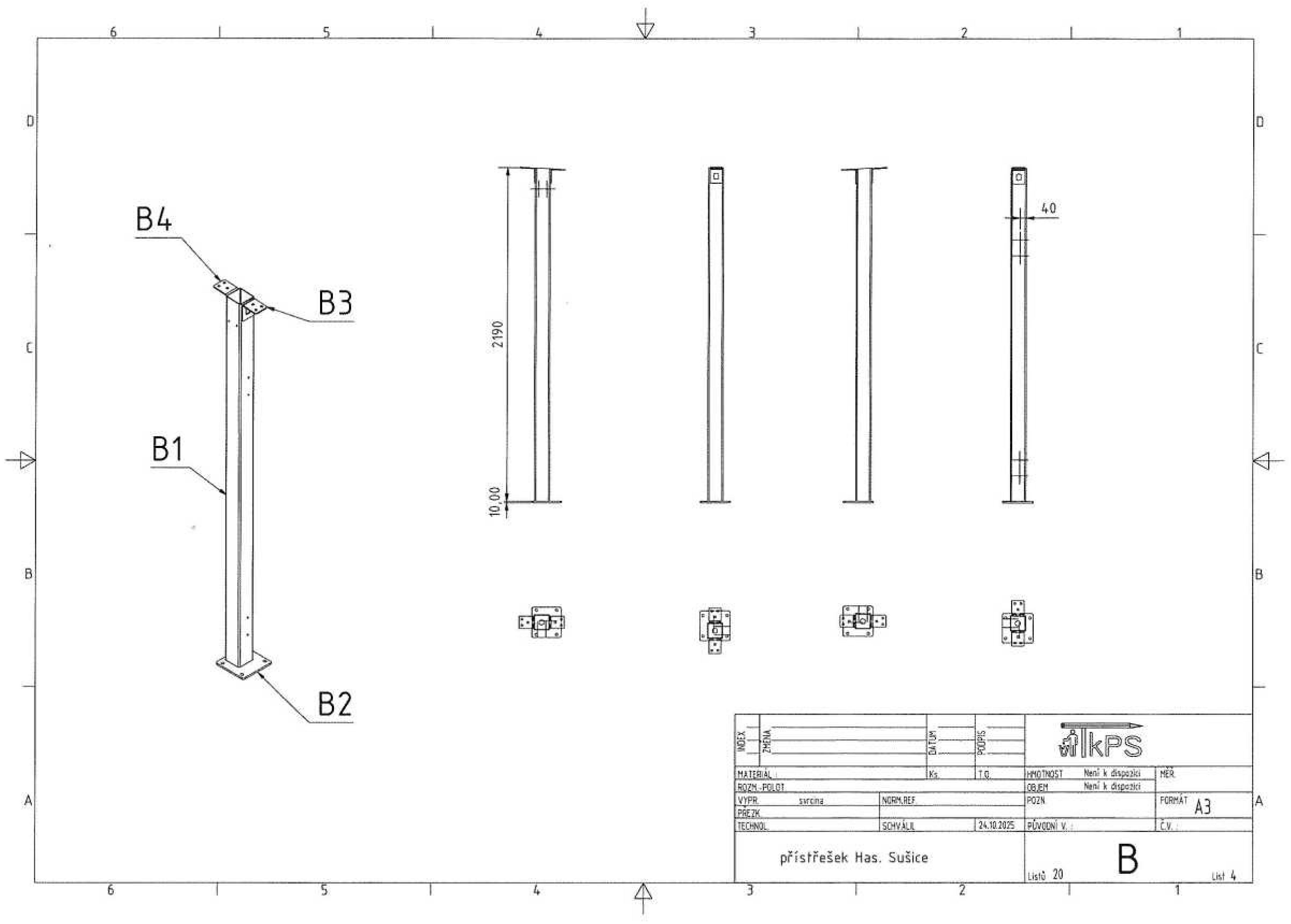
INDEX	ZMENA	DATA	PODPIS		
MATERIÁL :	Ocel, měkká	Ks	T.D.	HMOTNOST	Není k dispozici
ROZM.-POLOŽ.	100 x 100 x 4			OBJEM	Není k dispozici
VÝPR	svrchní	NORMREF.		POZN.	
PŘEŽK.				FORMÁT	A3
TECHNOL.	SCHVÁLIL	24.10.2025	PŮVODNÍ V. :	Č.V. :	
přístřešek Has. Sušice				<div style="font-size: 2em; font-weight: bold; text-align: center;">A</div>	
				<div style="display: flex; justify-content: space-between;"> Listů 20 List 3 </div>	



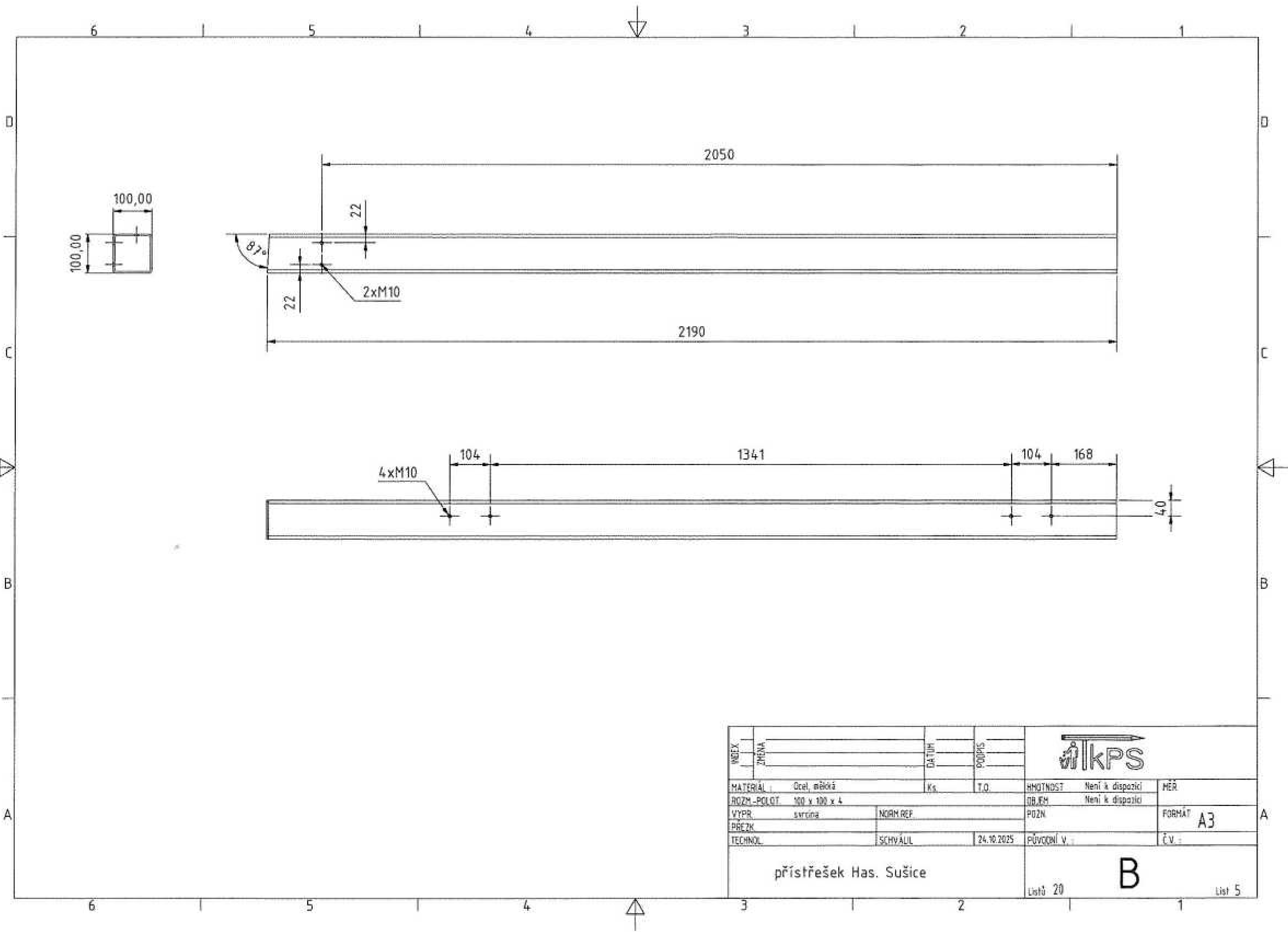

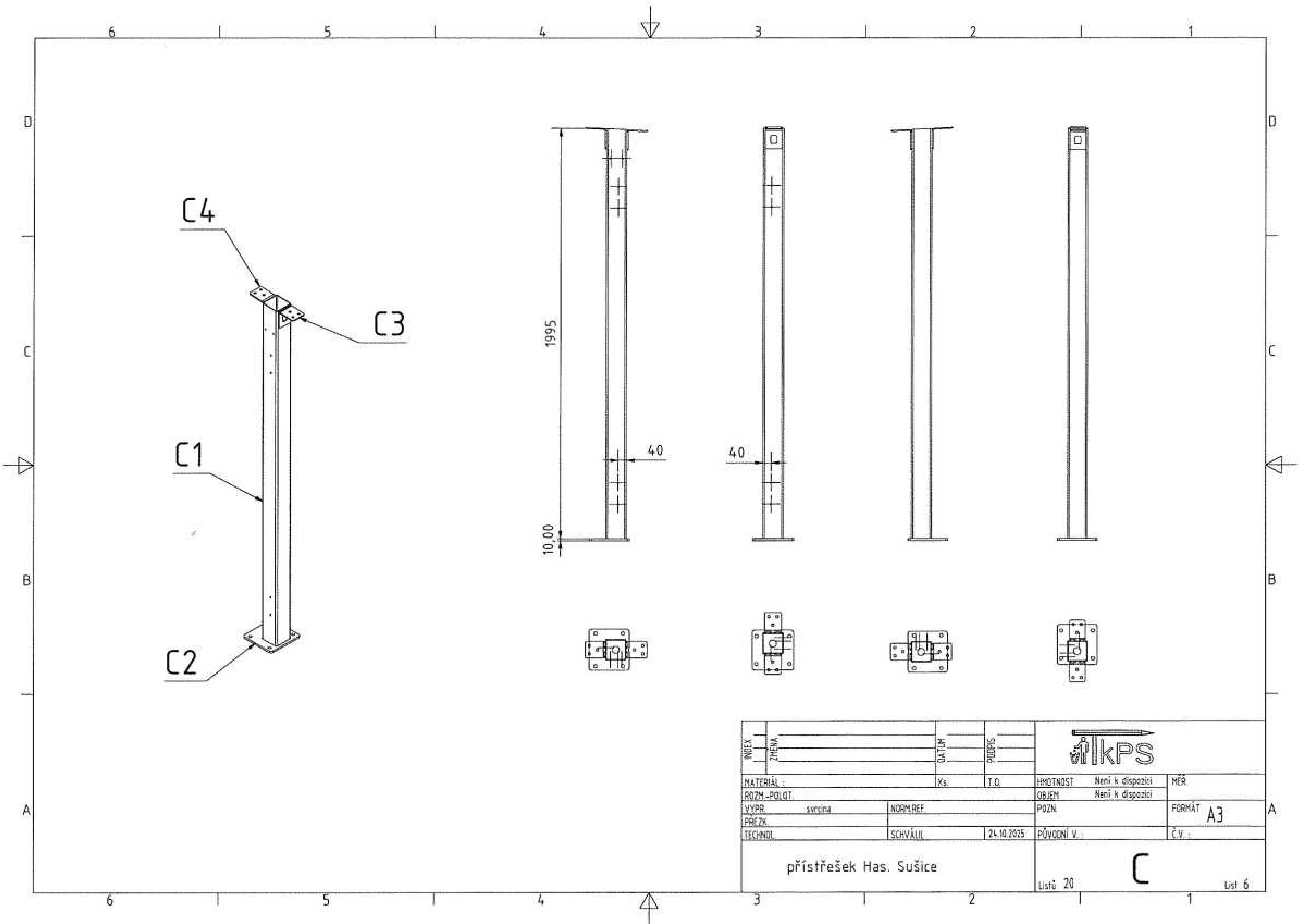
INDEX	ZMENA	DATA	POPSIS		
MATERIAL		Ks	T.G.	HMOTNOST	Není k dispozici
ROZM - POLOH				OBJEM	Není k dispozici
VYPR.	svrcina	NORM. REF.		POZN	
PREZK					FORMÁT A3
TECHNOL	SCHVAL	24.10.2025	PŮVODNÍ V.:		Č.V.:
přístřešek Has. Sušice				<div style="text-align: center; font-size: 2em; font-weight: bold;">B</div>	
				Listů 20	List 4



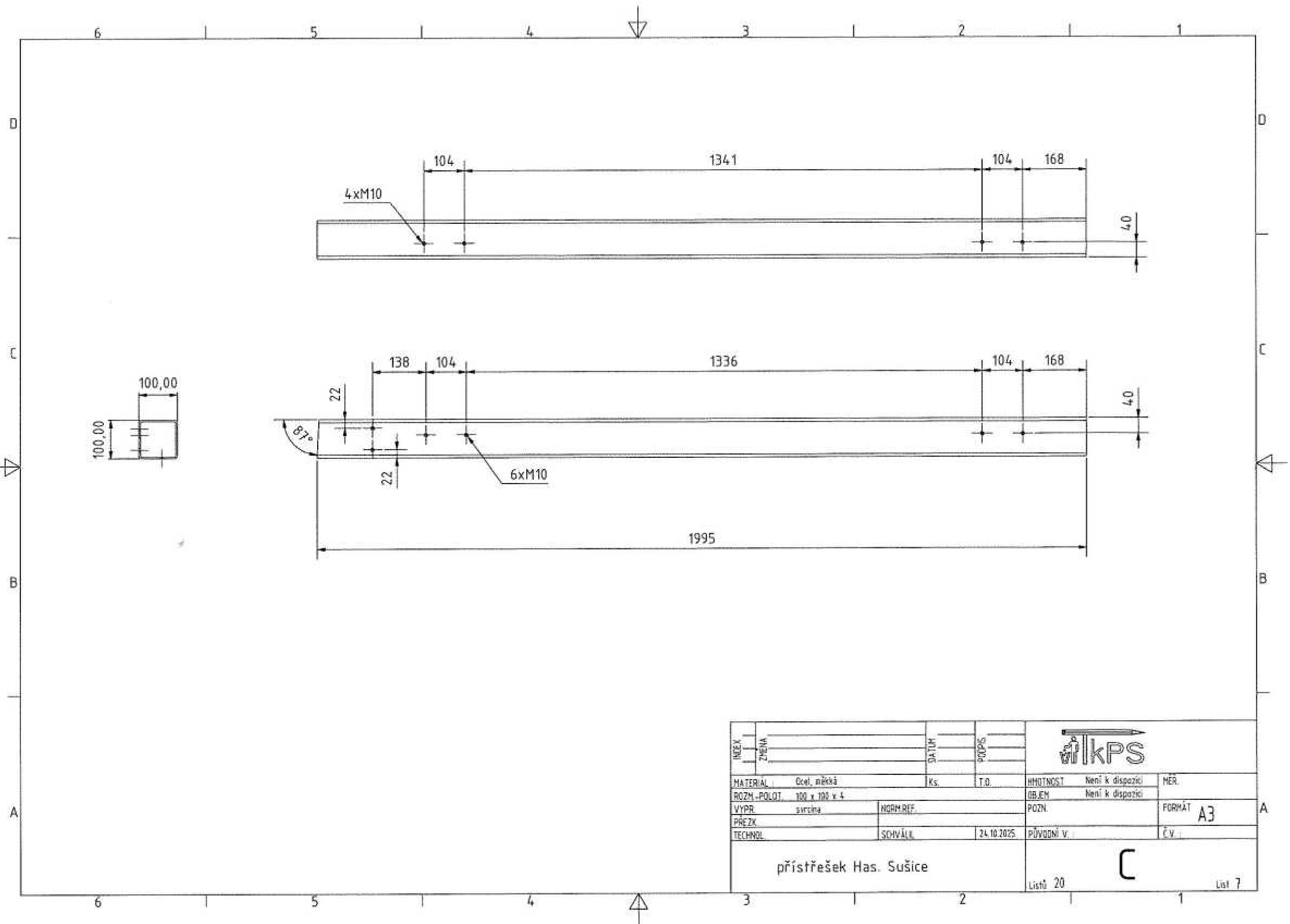

INDEX	ZMENA	DATA	PODPIS			
MATERIÁL :		Ks.	T.O.			HMOTNOST
ROZM - POJLT.				OBJEM	Není k dispozici	
VÝPR	svrchna	NORM.REF.		POZN		FORMÁT A3
PRŮZK				TECHNOL.	SCHVÁLUJ	24.10.2025
přístřešek Has. Sušice				PŮVODNÍ V. :	Č.V. :	
				Listů 20	C	List 6

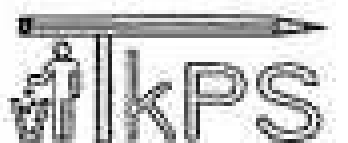

INDEX	ZMENA	DATUM	POPIS		
MATERIAL	Ocel, měkká	Ks.	T.O.	HMOTNOST	Není k dispozici
ROZM - POLOJ.	100 x 100 v 4			OBJEM	Není k dispozici
VÝPR	svrchní	NORM REF.		POZN	FORMÁT A3
TECHNOL	SCHVÁL	24.10.2025	PŮVODNÍ V.	Č.V.	
přístřešek Has. Sušice					
				Lístů 20	Líst 7

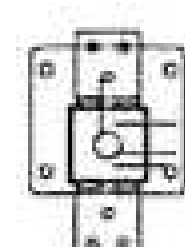
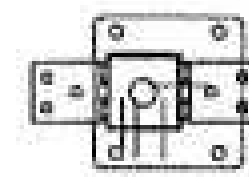
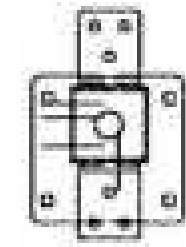
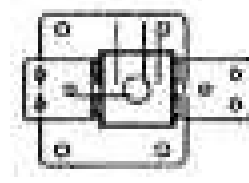
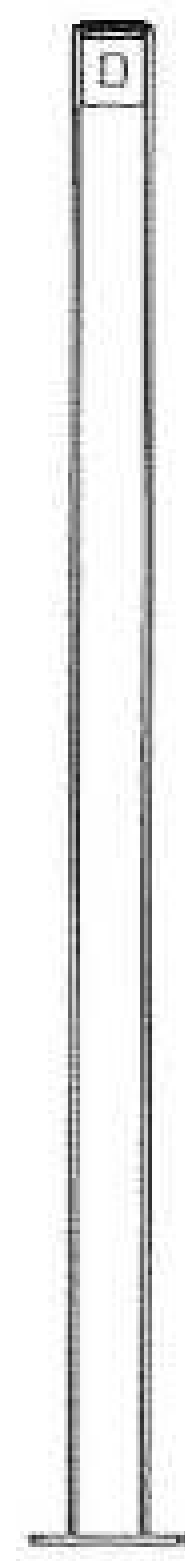
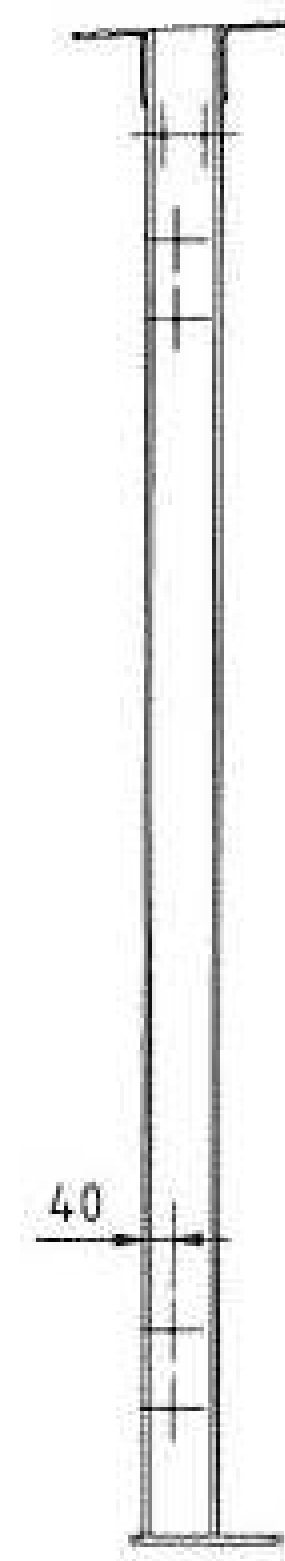
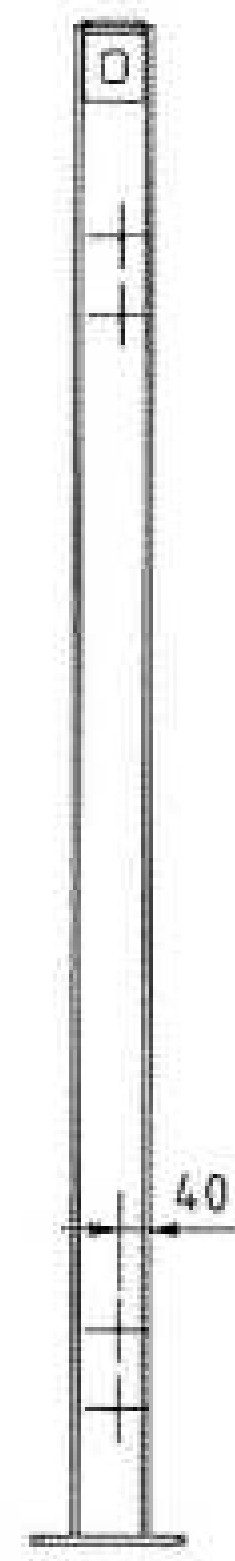
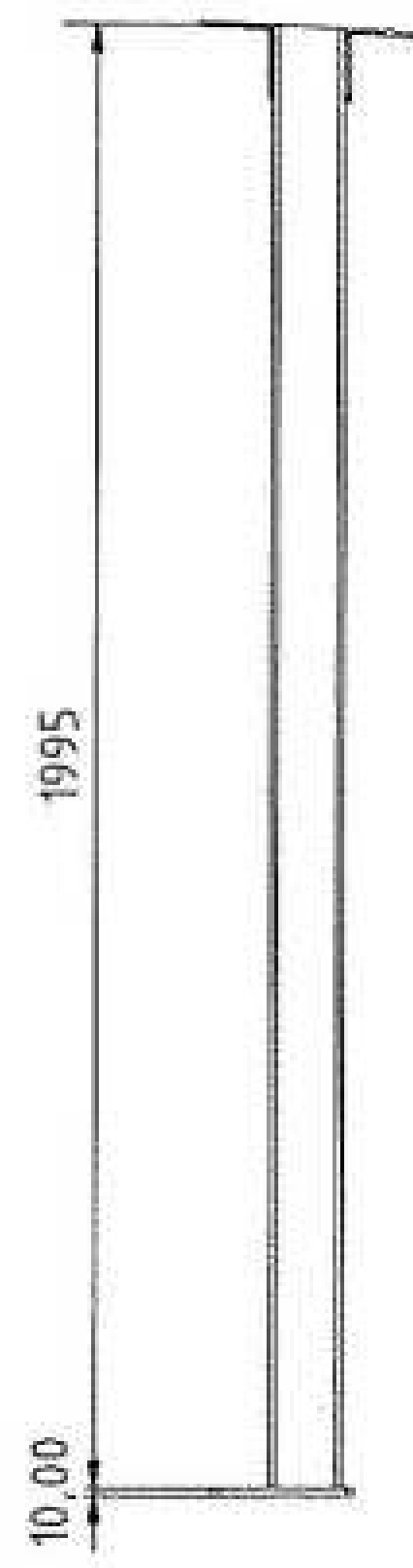
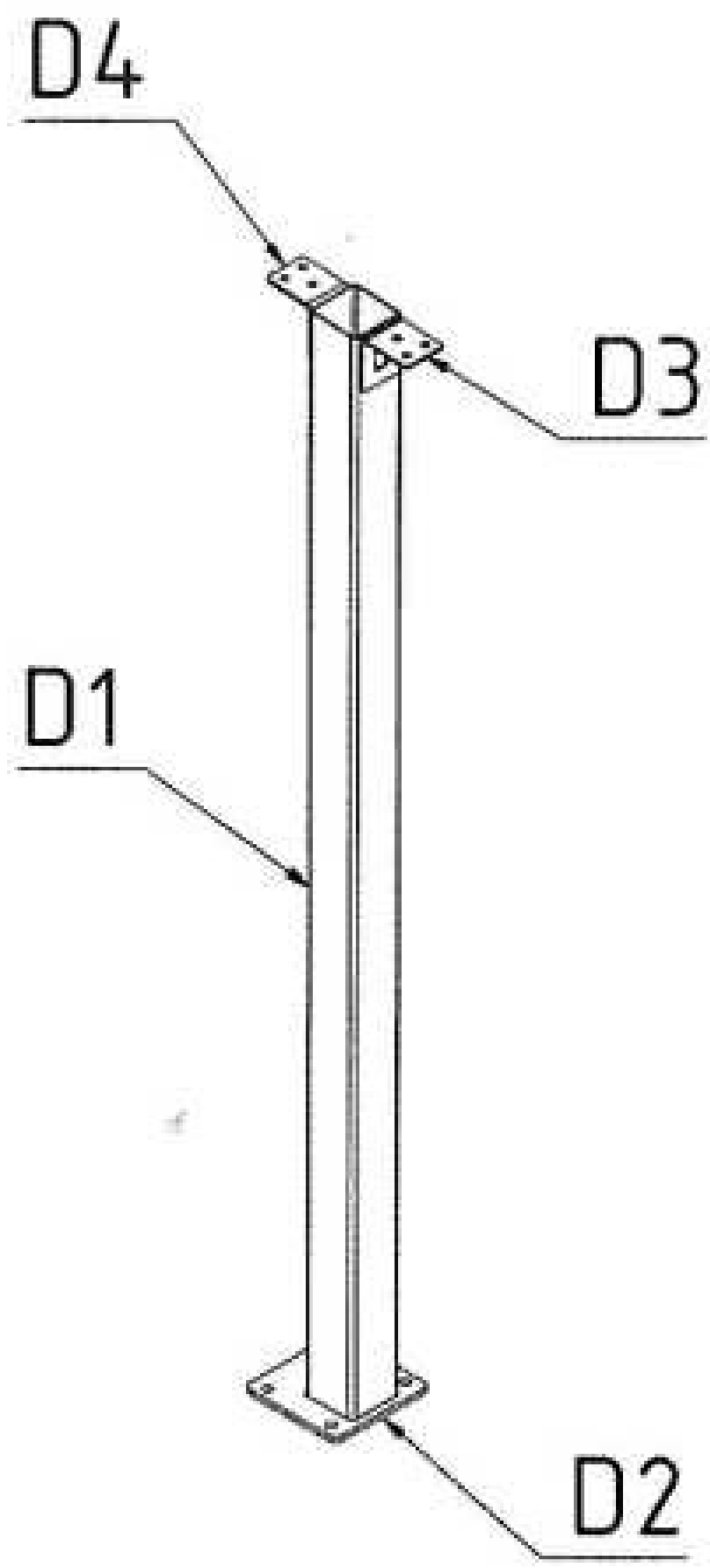

INDEX	ZNAČKA	DATA	PODPIS		
MATERIAL :		Ks.	T.O.	HMOTNOST	Není k dispozici
ROZM. POLOH				OBJEM	Není k dispozici
VÝPR.	svrcina	NORM.REF.		POZN.	FORMÁT A3
PŘETK.		SOHVÁLIL	24.10.2025	PŮVODNÍ V.	Č.v.
přístřešek Has. Sušice				<div style="font-size: 2em; font-weight: bold; text-align: center;">D</div>	List 20 List 8

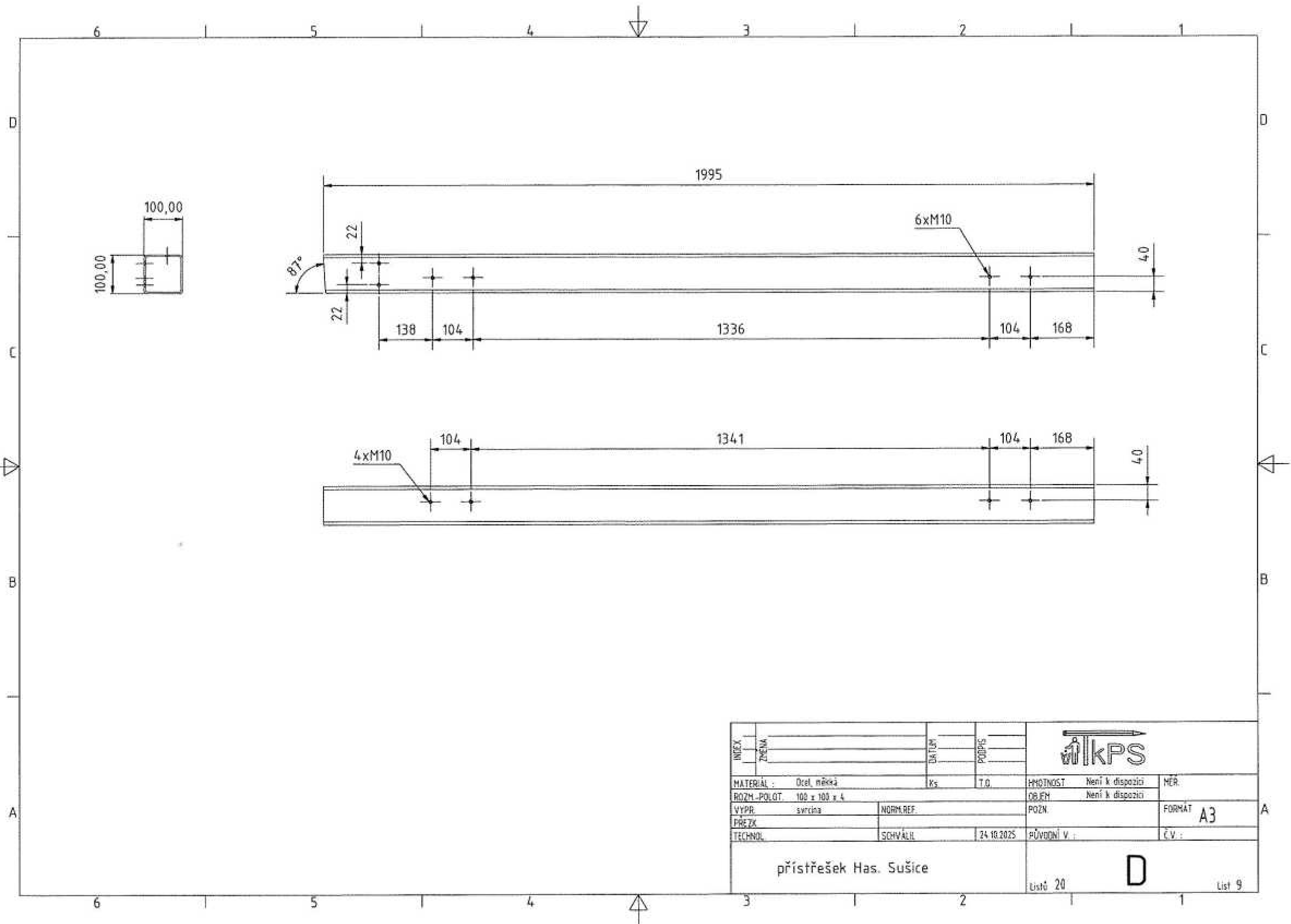

INDEX	ZNAČKA	DATA	PODPIS			
MATERIÁL :	Ocel, nikičá	Ks	T.O.	MNOŽSTVÍ	Není k dispozici	MÉR.
ROZM.-POLOH.	100 x 100 x 4			OBJEM	Není k dispozici	
VÝPR.	svrčina	NORM.REF.		POZN.		FORMÁT A3
PREŽK.						
TECHNOL.	SCHVÁLIL		24.10.2025	PŮVODNÍ V. :		Č.V. :
přístřešek Has. Sušice				D		
				List 20		List 9

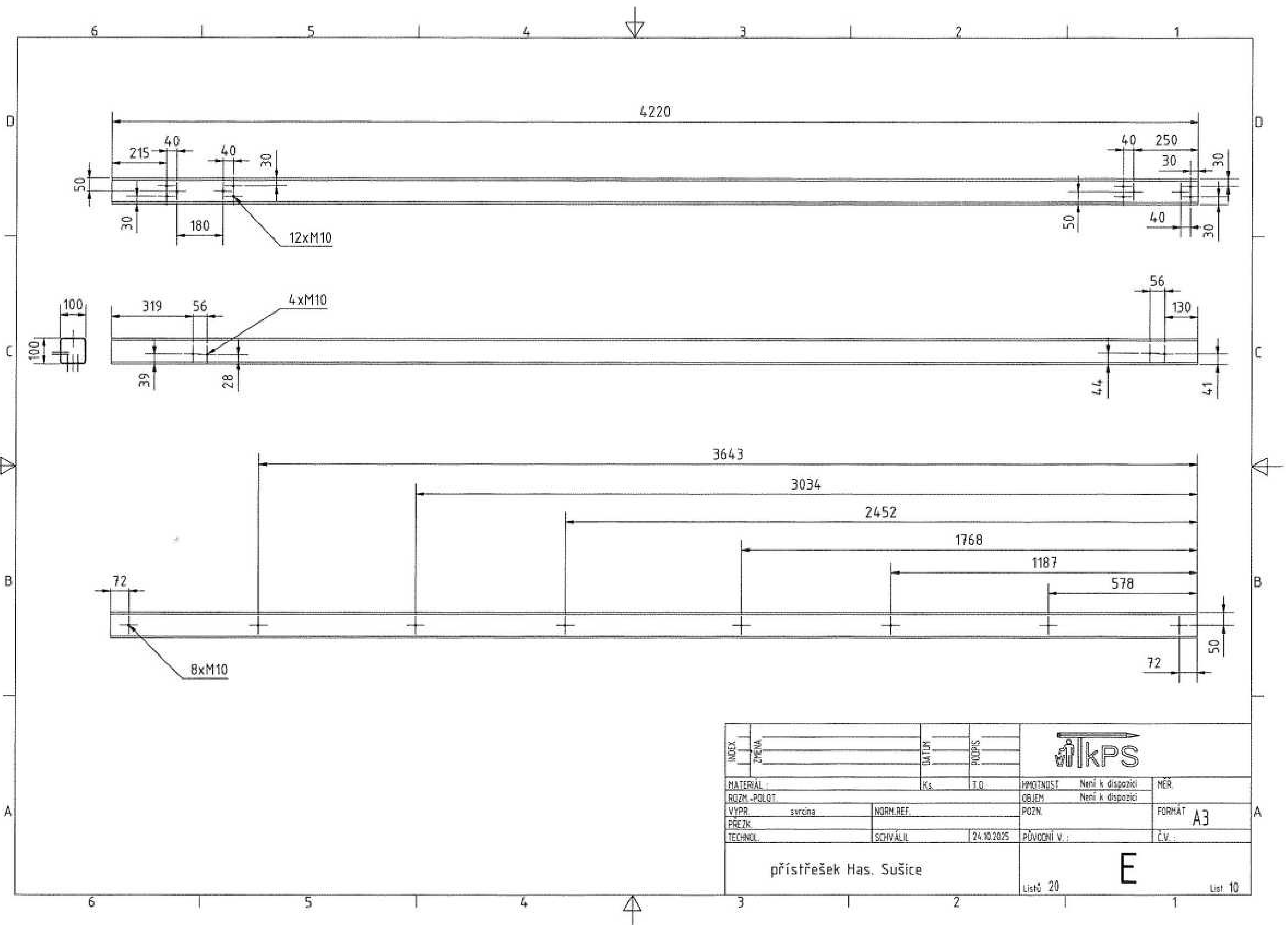

INDEX	ZNAČKA	SK. LOK.	PODPIS			
MATERIAL		Ks.	T.O.			HMOTNOST
ROZM.-POLOŽ.				OBJEM	Není k dispozici	
VYPR.	svrcina	NORM. REF.		POZN.		FORMÁT A3
PREZK.		SCHVÁLIL	24.10.2025	PŮVODNÍ V.		Č.V.
přístřešek Has. Sušice				E		
				Listů 20		List 10

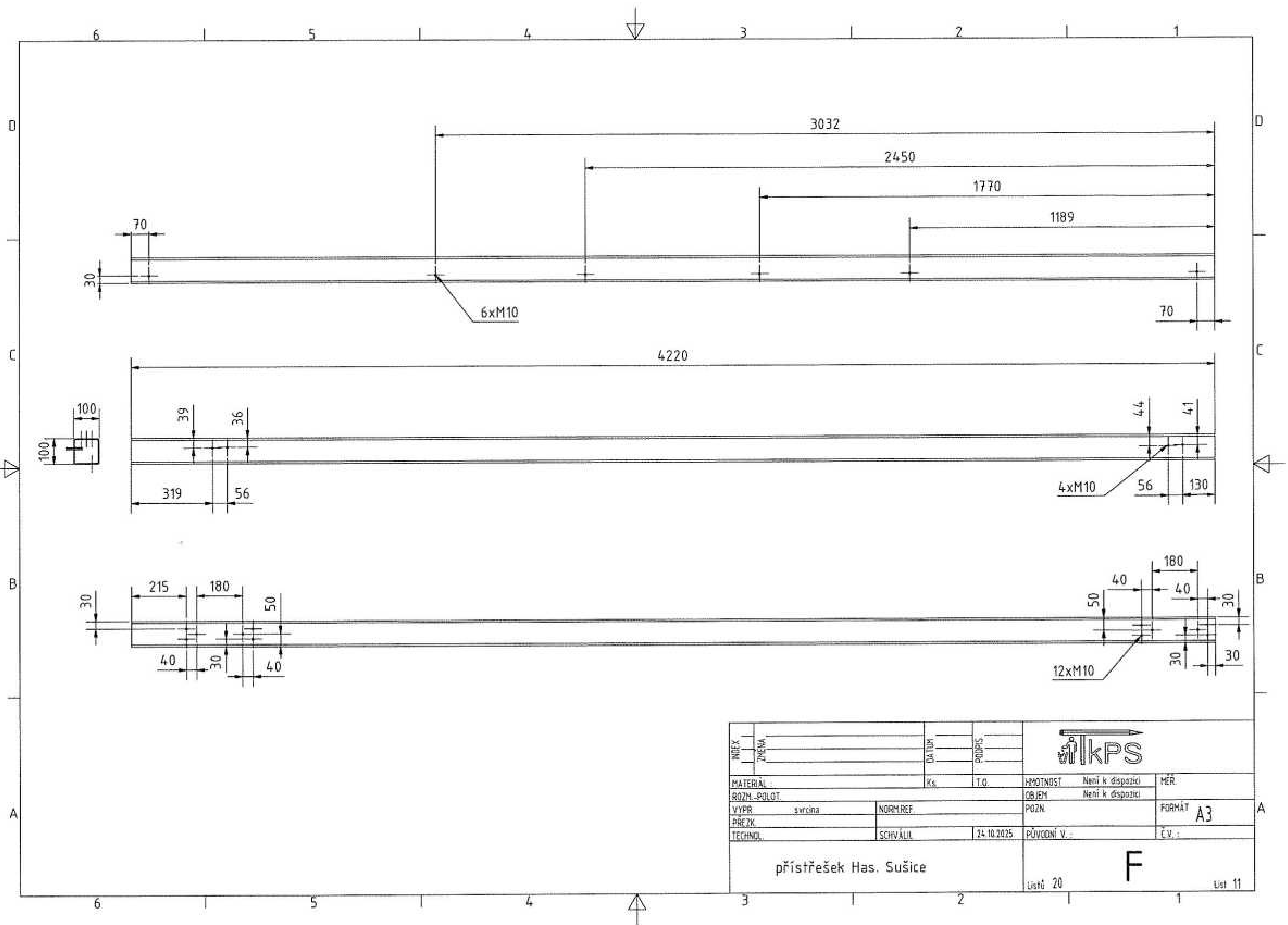

INDEX	ZNAKA	DATAUM	PODPIS	KPS	
MATERIAL	Kx	T.O.	HROTNDST	Neni k dispozici	MER
ROZH.-POLOT.			OBJEM	Neni k dispozici	
VYPR	svrcina	NORMREF	POZN		FORMAT A3
PREZK					
TECHNOI.	SCHVALI	24.10.2025	PUVCONI V.		Č.v. :
přístřešek Has. Sušice			20	F	
			20	11	

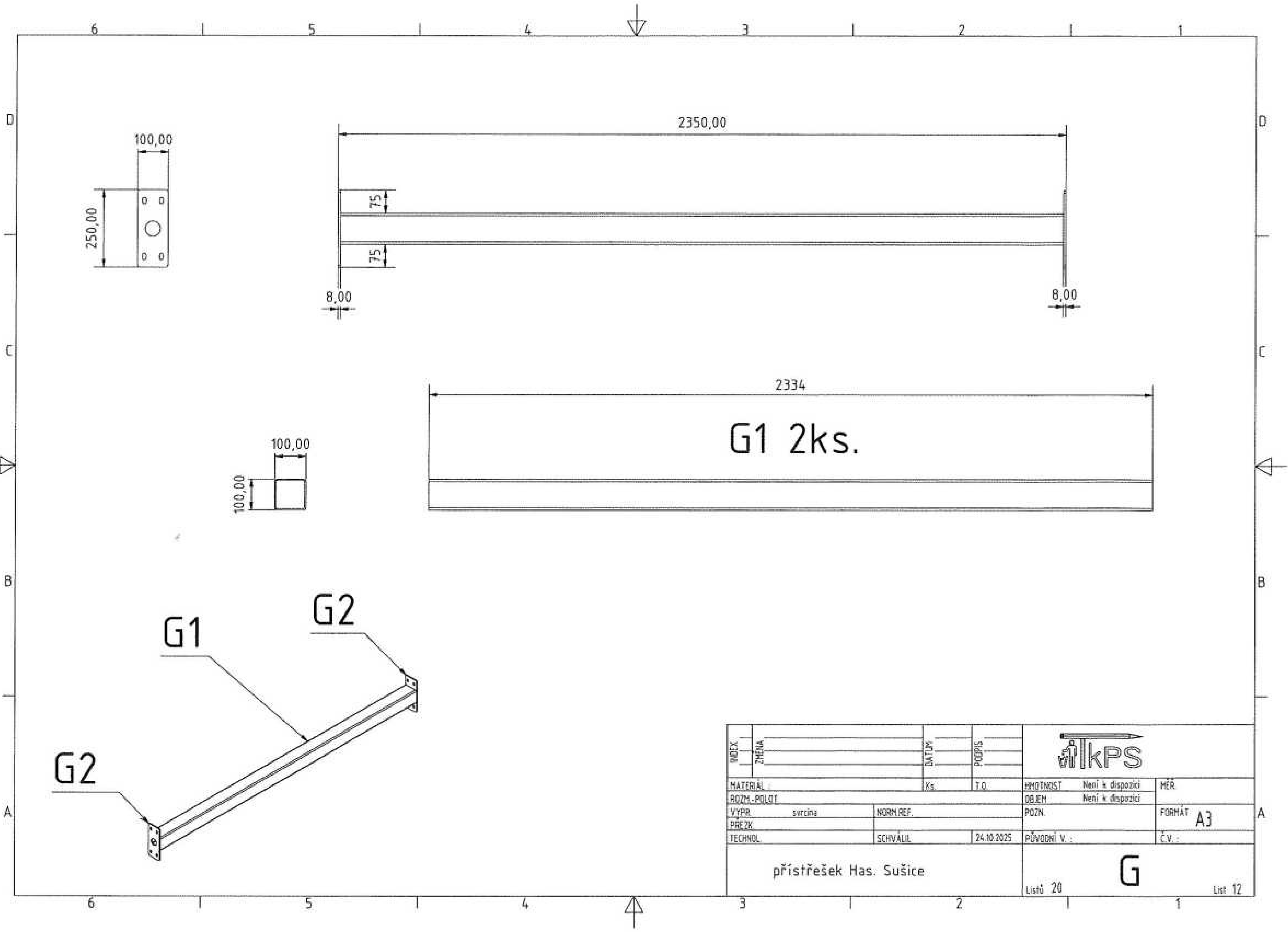

INDEX	ZMENA	DATA	PODPIS		
MATERIAL		Ks.	T.O.	PHOTOKOP	Není k dispozici
BOZM.-POLOŽI				DELEN	Není k dispozici
VÝPR.	svrcina	NORM. REF.		POZN.	
PRŮZK.				FORMÁT	A3
TECHNOL.	SCHVÁLIL	24.10.2025	PŮVODNÍ V. :	Č.V. :	
přístřešek Has. Sušice					
				Listo 20	List 12

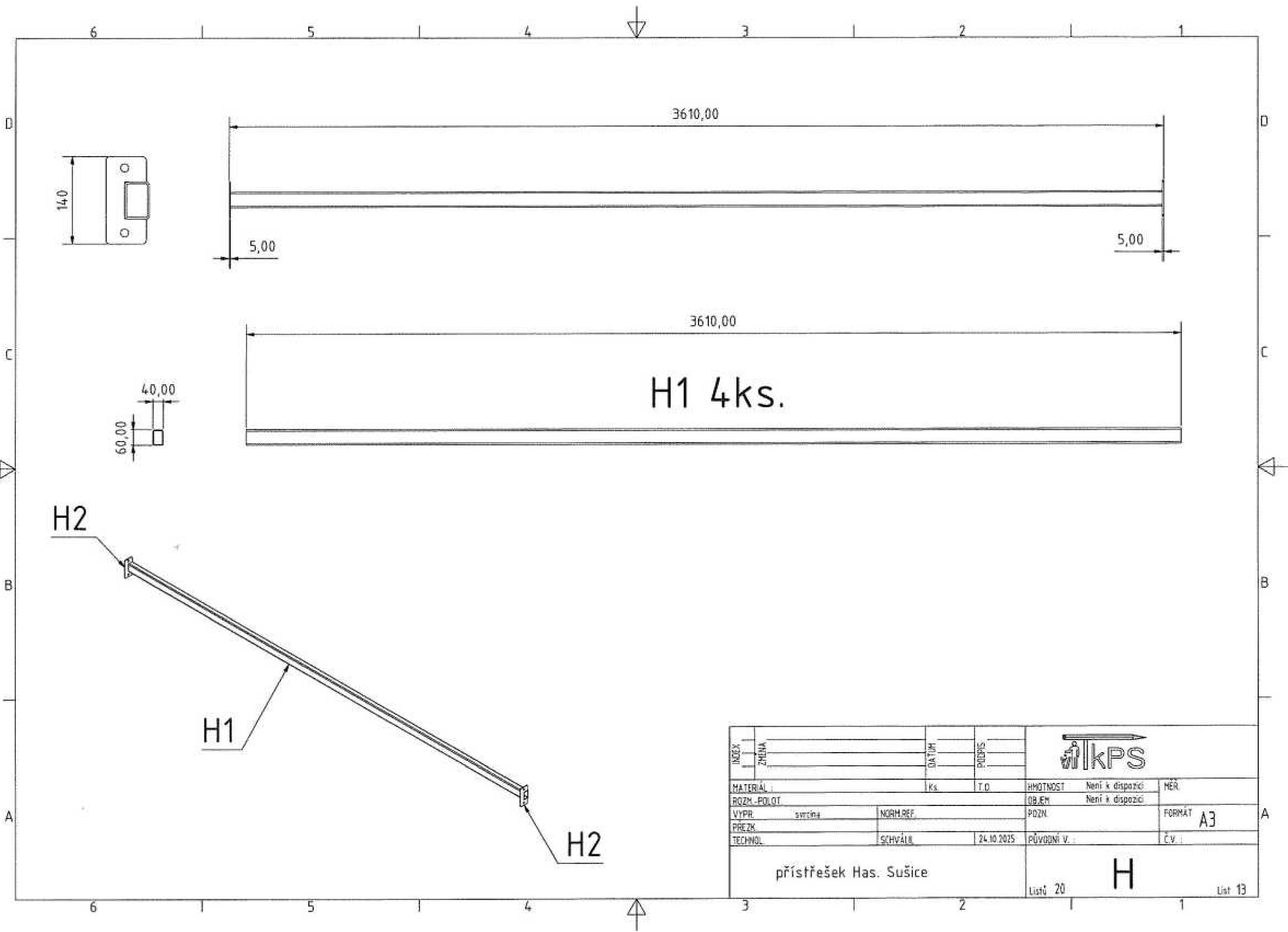

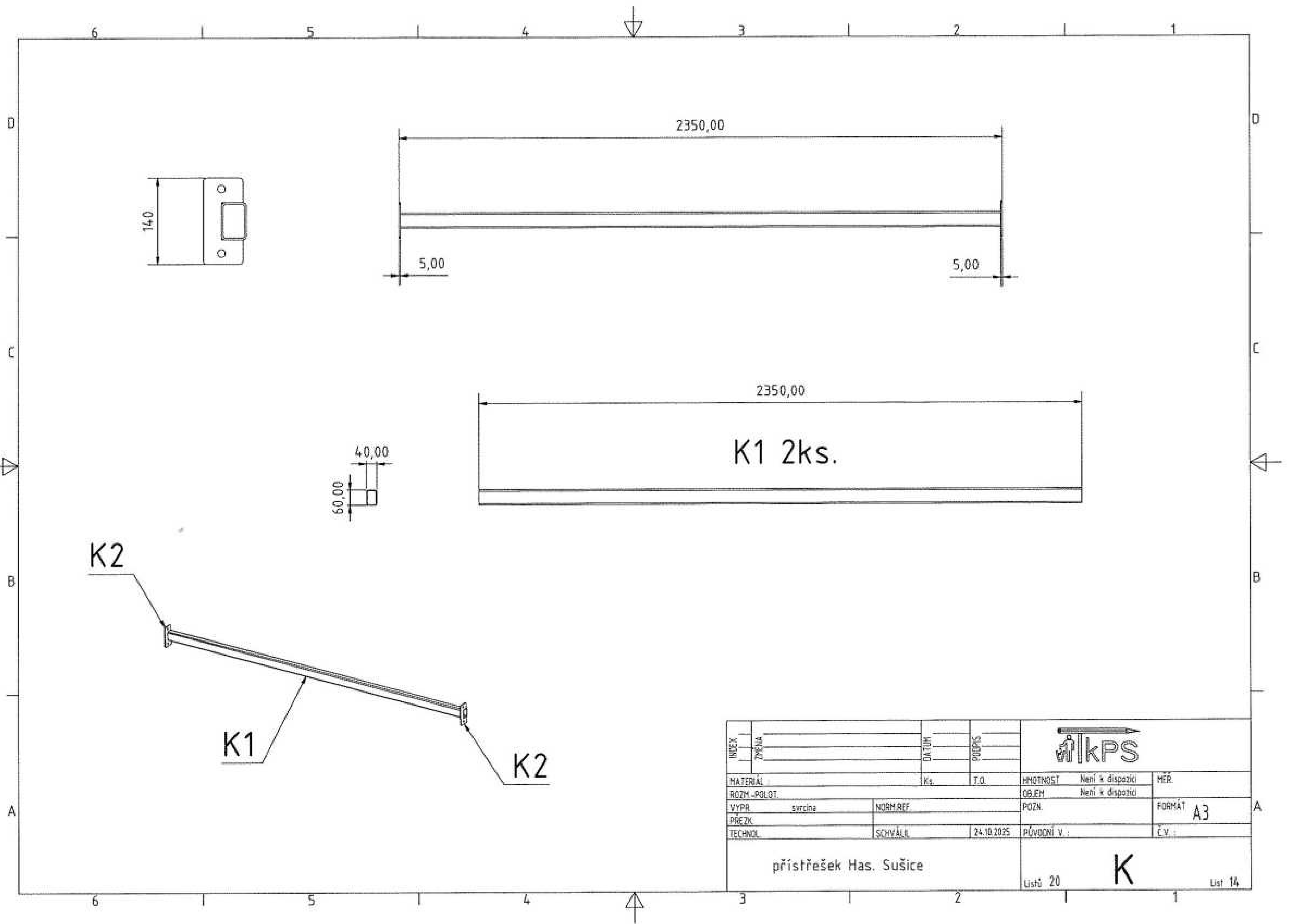

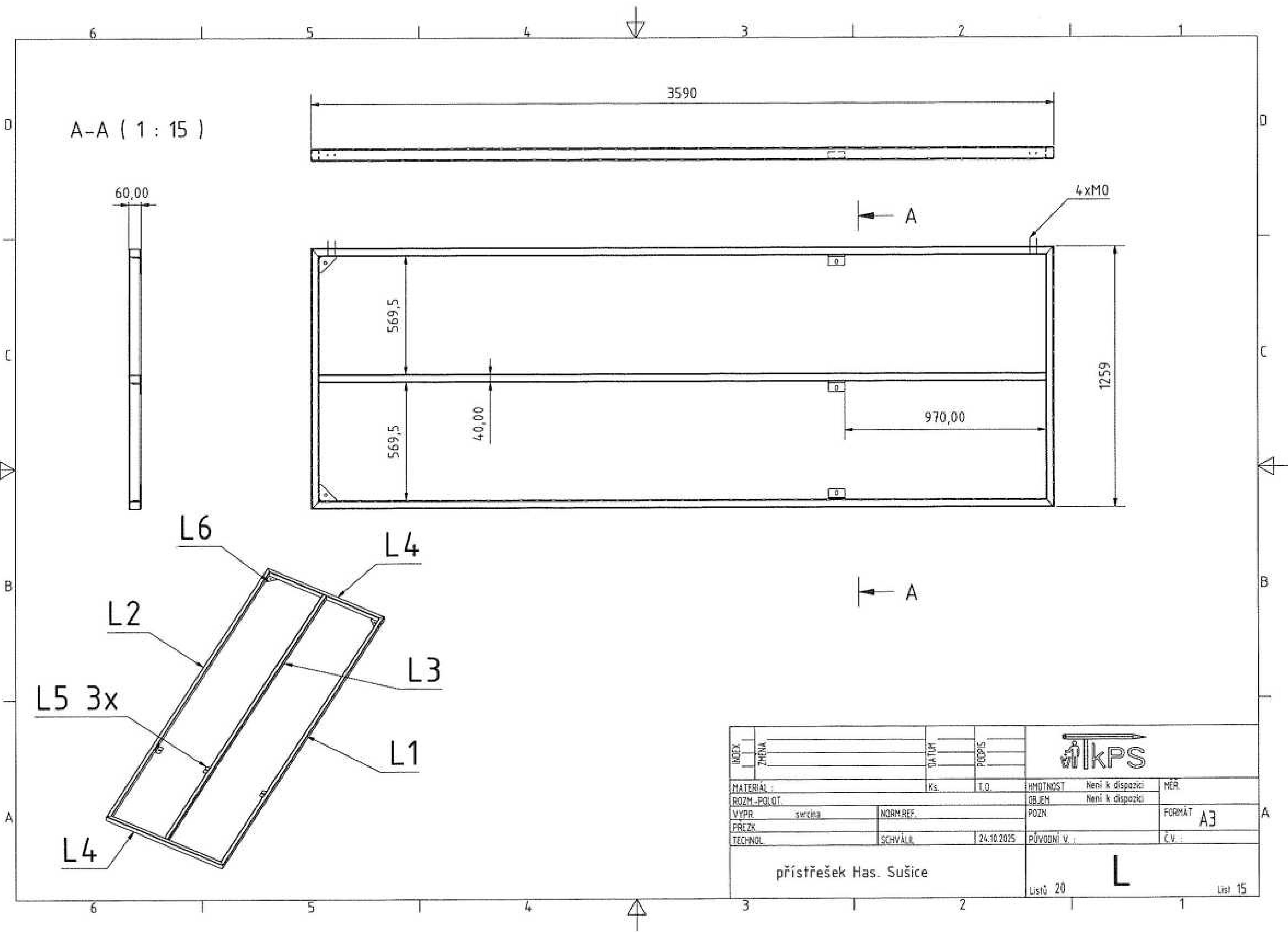

INDEX	ZMENA	DATA	POPIS		
MATERIAL :	Ks.	T.O.	HMOTNOST		
ROZM - POLOT.			OBJEM	Není k dispozici	
VÝPR	svědka	NORM REF.	POZN		FORMÁT A3
PREZK		SCHVÁL	24.10.2025	PŮVODNÍ V. :	Č.V. :
TECHNOL					
přístřešek Has. Sušice				Lisů 20	L
					Lisť 15

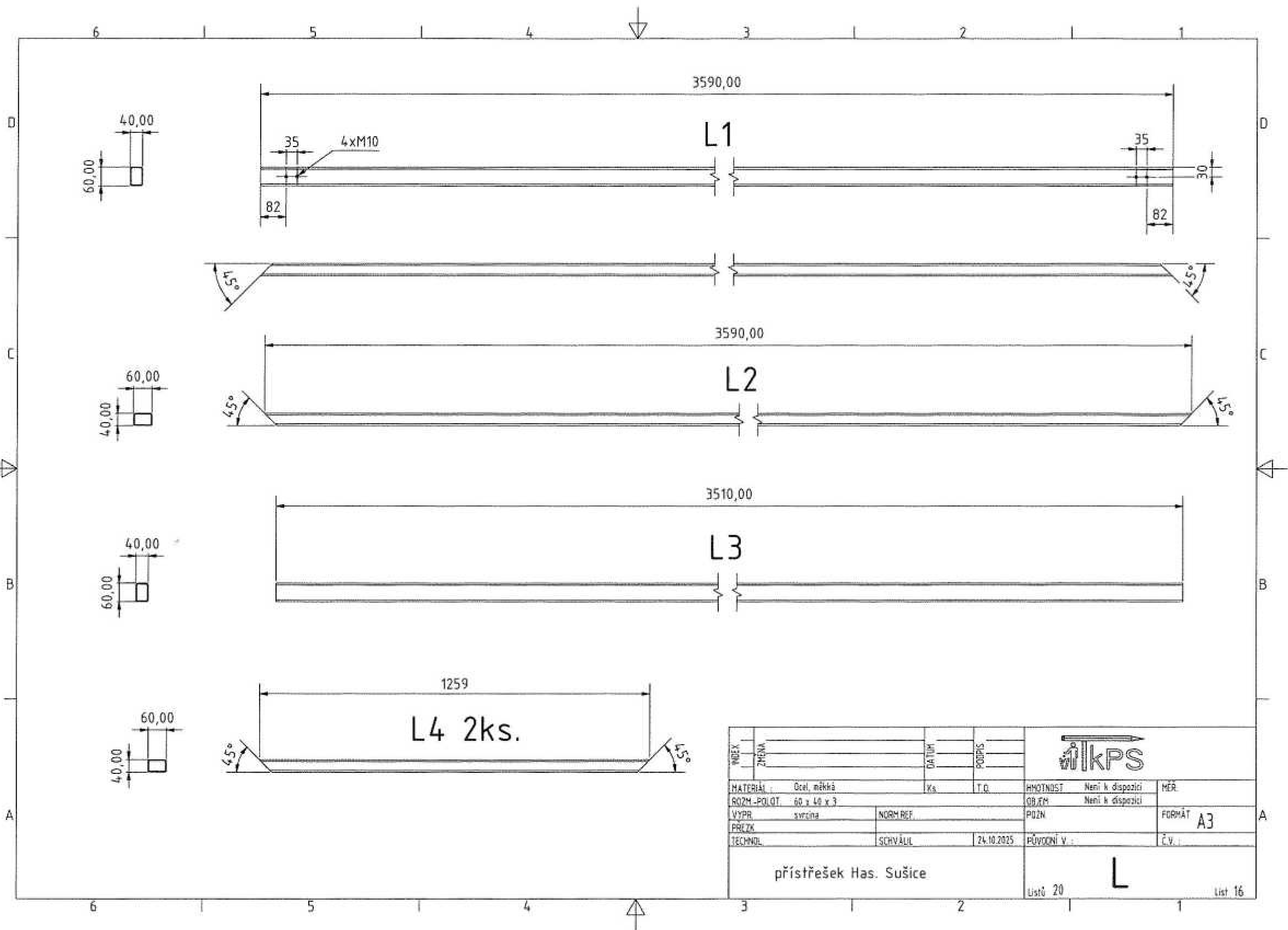

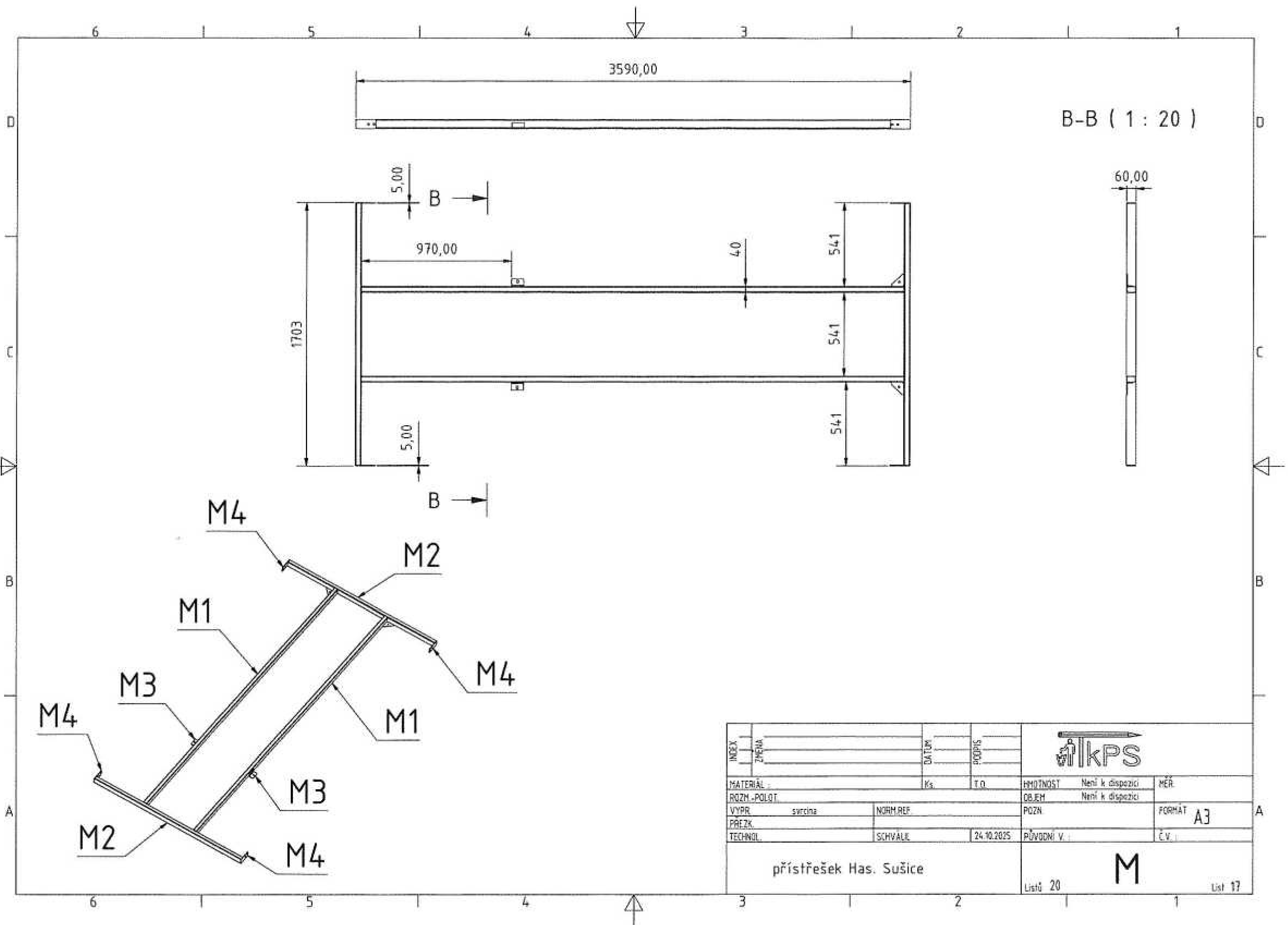

INDEX	ZMĚNA	DATA	PODPIS			
MATERIÁL	Ocel, měkká	Ks	T.D.			HMOTNOST
ROZM.-POLOT.	60 x 40 x 3			OBJEM	Není k dispozici	
VÝPR.	svarcna	NORM.REF.		POZN.		FORMÁT A3
PROZK.						Č.v.
TECHNOL.	SCHVÁLIL	24.10.2025	PŮVODNÍ V.			
přístřešek Has. Sušice					Listů 20	List 16

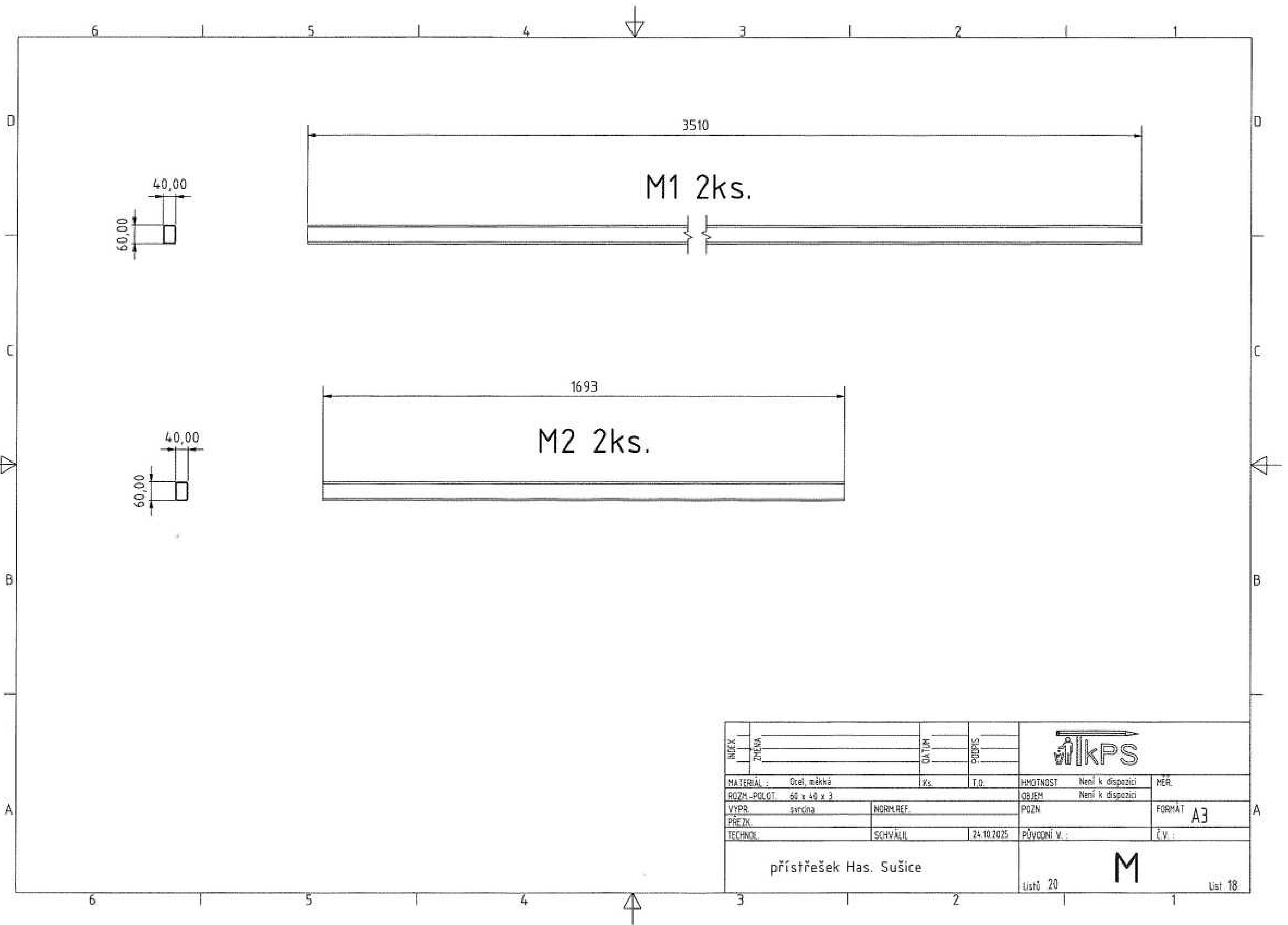

INDEX	ZMENA	DATA	POPS		
MATERIAL		Ks	T.O.	HODNOTNOST	Není k dispozici
ROZM. POLOŽ				OBJEM	Není k dispozici
VYPR.	sarcina	NORM. REF.		POZN.	FORMAT A3
PREZK.		SCHVALE	24.10.2025	PŮVODNÍ V.	Č.V.
přístřešek Has. Sušice				M	
				Listo 20	Ust 17

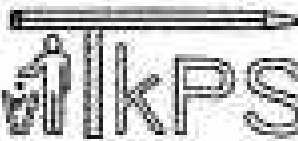

INDEX	ZMĚNA	DATA	PODPIS		
MATERIÁL :	Ocel, měkká	Ks.	T.č.	HMOTNOST	Není k dispozici
ROZM.-POLOH.	60 x 40 x 3			OBJEM	Není k dispozici
VYPR.	sarcina	NORM. REF.		POZN.	FORMÁT A3
PREZK.		SCHVÁLIL	24.10.2025	PŮVODNÍ V.	Č. V.
přístřešek Has. Sušice					List 20 List 18

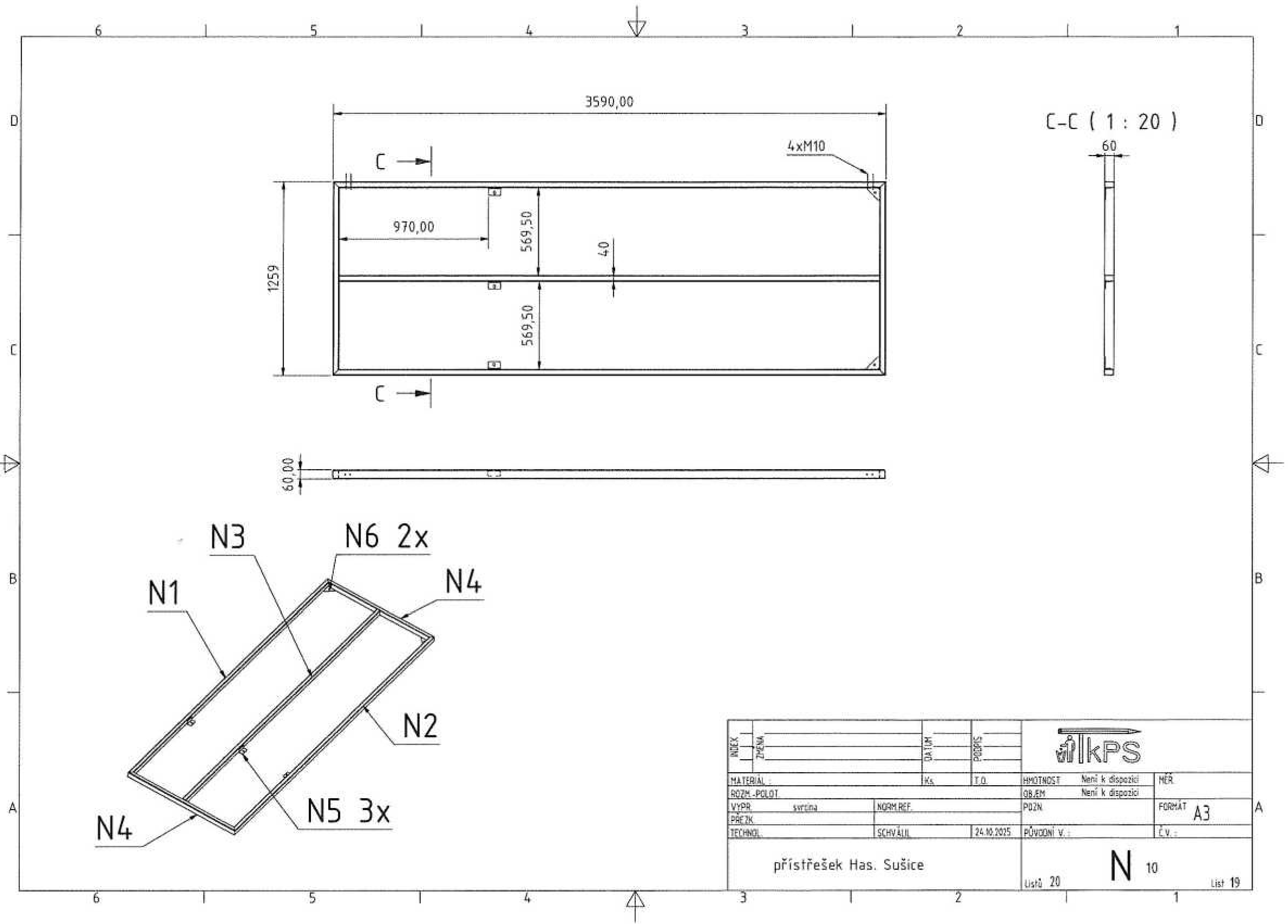

INDEX	ZPRÁVA	DATA	PROJEKT		
MATERIAL		Ks	T.O.	HMOTNOST	Není k dispozici
ROZM. - POLOH				GR.EM	Není k dispozici
VÝPR.	svrtna	NORM REF.		POZN	FORMÁT A3
PŘEZK.					Č.v.
TECHNOL.	SCHVÁL	24.8.2025	PŮVODNÍ v.		
přístřešek Has. Sušice				Listů 20 N 10 List 19	

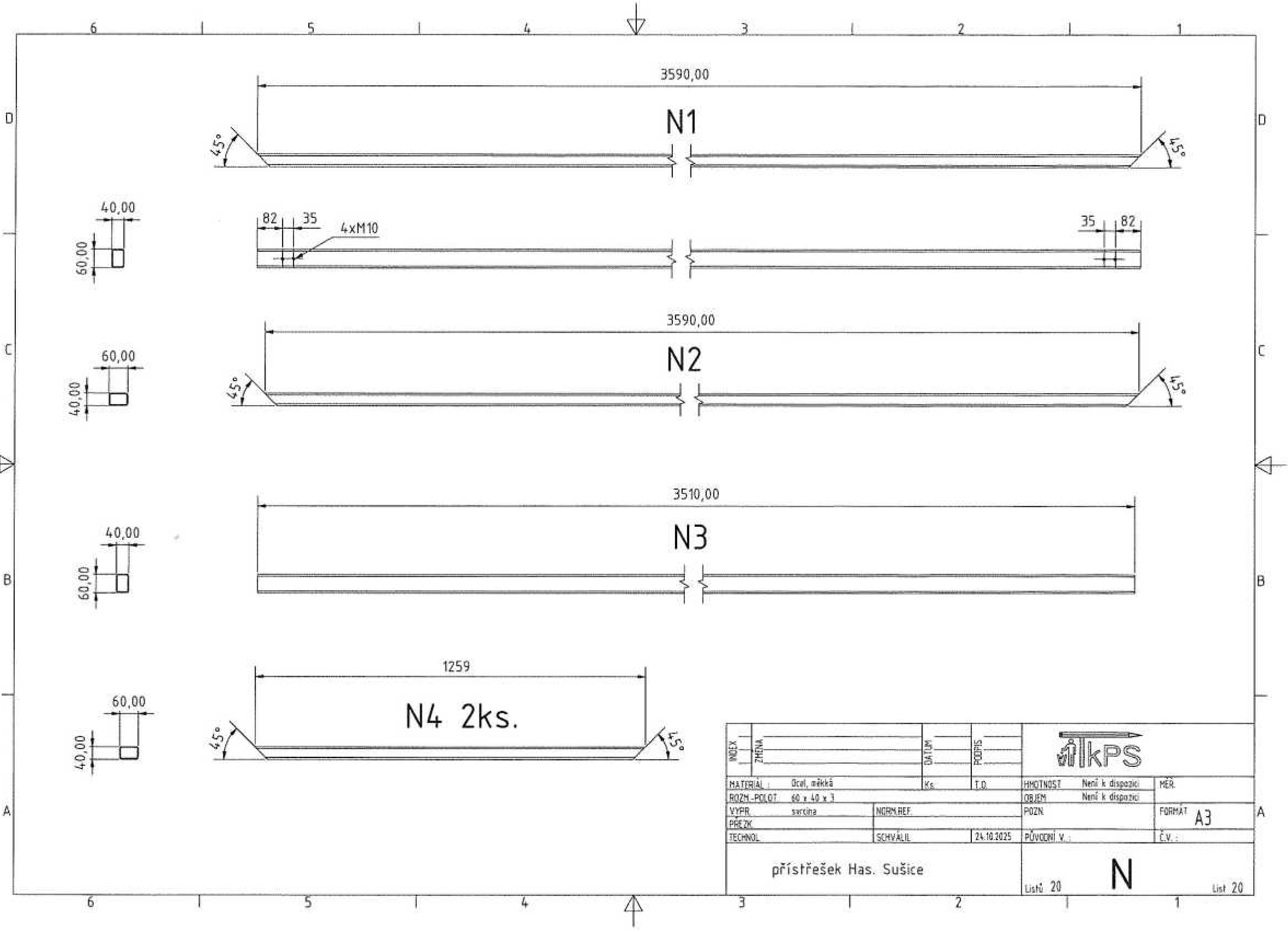

INDEX	ZMENA	DATAUM	POPSIS			
MATERIAL	Ocel, měkká	Ks	T.O.			HODNOTA
ROZM-POKOT	60 x 40 x 3			OBJEM	Není k dispozici	
VYPR	sarcina	NORM.REF.		POZN		FORMAT A3
PREZK						Č.V. :
TECHNOL	SCHVÁLIL	24.10.2025	PŮVODNÍ V. :			
přístřešek Has. Sušice				Listů 20 N List 20		

