



# SMLOUVA O DÍLO

## I. Smluvní strany

### Univerzita Tomáše Bati ve Zlíně



veřejná vysoká škola zřízená zákonem č. 404/2000 Sb., o zřízení Univerzity Tomáše Bati ve Zlíně

se sídlem: nám. T. G. Masaryka 5555, 760 01 Zlín  
zastoupená: prof. Mgr. Milanem Adámkem, Ph.D., rektorem  
IČO: 70883521  
DIČ: CZ70883521  
bankovní spojení: Komerční banka, a. s., pobočka Zlín  
číslo účtu:   
ID datové schránky: ahqj9id  
osoba oprávněná jednat: Mgr. Monika Hrabáková, pověřena výkonem agendy kvestora  
ve věcech technických: @utb.cz

(dále jen „Objednatel“)

a

### Sekvoia s.r.o.

se sídlem: Štefánikova 699, 905 01 Senica  
zastoupená: Ing. Alešem Pšurným  
IČO: 46997512  
DIČ: CZ683934441  
bankovní spojení: Česká spořitelna a.s.  
číslo účtu:   
ID datové schránky:  
zapsaný/á v obchodním rejstříku vedeném soudem v Trnavě, oddíl Sro, vložka 31015/T dne 14.2.2013  
e-mail: @sekvoiaseating.com  
kontaktní osoba: Ing. Aleš Pšurný

(dále jen „Zhotovitel“)

uzavírají ve smyslu zákona č. 89/2012 Sb., občanský zákoník, ve znění pozdějších předpisů, smlouvu o dílo dále též („Smlouva“) tohoto znění:

## II. Předmět smlouvy, dílo

- 1) Zhotovitel se zavazuje, že za podmínek stanovených v této smlouvě zhotoví na svůj náklad, na své nebezpečí a svou odpovědnost, v souladu s právními předpisy a účinnými technickými normami v rozsahu, způsobem, v jakosti a ve lhůtách podle této smlouvy, řádně a včas pro Objednatele provést a Objednateli předat bez vad a nedodělků dílo specifikované v článku II. odst. 3) a 4) této smlouvy.
- 2) Objednatel se zavazuje, že za podmínek stanovených v této smlouvě převezme od Zhotovitele dokončené dílo, zaplatí za něj dohodnutou cenu a poskytne Zhotoviteli dohodnutou součinnost.
- 3) Pro účely této smlouvy se dílem rozumí komplexní dodávka a montáž akce s názvem „**UTB – MILAN - FaME Rekonstrukce výukových prostor objektu U2 – Posluchárny interiér**“ (dále též jen „dílo“), sestávající z dílčích akcí (dále též „projekty“):

### **„B“ UTB FaME Rekonstrukce učebny E**

Podle projektové dokumentace s názvem „Rekonstrukce posluchárny E“, zpracované projekční kanceláří PROJECT building s.r.o., Erbenova 375/8, 602 00 Brno (dále jen „PROJEKT B“ nebo též „akce B“).

### **„C“ UTB FaME Rekonstrukce učebny č. 131 - Wichterleho sál**

Podle projektové dokumentace s názvem „Rekonstrukce sálu Otto Wichterleho“ zpracované projekční kanceláří POParch s.r.o., Volfova 8, 612 00 Brno (dále jen „PROJEKT C“ nebo též „akce C“).

PROJEKTY B - C obsahují veškeré technické specifikace, technické a uživatelské standardy dodávky a položkové výkazy výměr, a to v rozsahu Objednatelem vybrané nabídky ze dne 18.7.2025.

- 4) Dílo bude realizováno v souběhu s jinou veřejnou zakázkou „**UTB – FaME Rekonstrukce výukových prostor objektu U2 – stavební práce**“ a „**UTB – FaME - Rekonstrukce výukových prostor objektu U2 – AV technika**“. Po provedení výběru dodavatelů těchto částí bude v rámci kontrolního dne řešena koordinace a upřesnění harmonogramu.
- 5) Dílo je spolufinancováno z projektu OP JAK pod názvem „**Modernizace infrastruktury a lepší akademické nástroje**“, registrační číslo projektu: **CZ.02.02.01/00/23\_023/0008905**.

- 6) Součástí závazku provést dílo je rovněž povinnost Zhotovitele zajistit:
- a) provedení a kompletaci nutných zkoušek a revizí dle platných předpisů a ČSN (případně jiných norem vztahujících se k prováděnému dílu) včetně protokolů, jakož i atestů a dokladů o požadovaných vlastnostech výrobků (dle zákona č. 22/1997 Sb., o technických požadavcích na výrobky a o změně a doplnění některých zákonů v platném znění - prohlášení o shodě) a ostatní doklady, kterými bude prokázáno dosažení předepsané kvality a parametrů, přičemž doklady osvědčující výše uvedené předá Zhotovitel Objednateli v listinné podobě ve třech vyhotoveních, vše v českém jazyce, a to při předání a převzetí díla,
  - b) všechny nezbytné průzkumy nutné pro řádné provádění a dokončení díla;
  - c) provedení všech opatření organizačního a montážně technologického charakteru k řádnému provedení díla;
  - d) veškeré práce a dodávky související s bezpečnostními opatřeními na ochranu osob a majetku;
  - e) bezpečnost práce a ochranu životního prostředí v rozsahu dle příslušných právních předpisů;
  - f) projednání a obstarání případného zvláštního užívání komunikací a veřejných ploch včetně úhrady vyměřených poplatků a nájemného;
  - g) odvoz a uložení případných vybouraných hmot a stavební suti na skládku včetně poplatku za uskladnění v souladu s ustanoveními zákona č. 541/2020 Sb., zákon o odpadech, v platném znění, přičemž splnění této povinnosti Zhotovitel na vyžádání Objednateli doloží příslušnými doklady;
  - h) uvedení všech povrchů (podhledy, obklady, stěny, podlahy atd.) dotčených montáží dodávky do původního stavu

### III. Doba a místo plnění

Zhotovitel se zavazuje, že provede dílo v níže uvedených termínech:

- 1) Zahájení prací na realizaci díla nejpozději **7 dnů** od účinnosti smlouvy.
- 2) Řádné dokončení a předání bez vad a nedodělků bránících v užívání pro dílčí části díla **B. UTB FaME Rekonstrukce učebny E, C. UTB FaME Rekonstrukce učebny č. 131 - Wichterleho sál** nejpozději:

**12. 12. 2025.**

- 3) Místem plnění je budova na adrese Mostní 5139, Zlín 760 01, objekt občanské vybavenosti, který se nachází na pozemku parcelní číslo st. 7136, v katastrálním území a obci Zlín a je zapsán na LV č. 1584 vedeném u Katastrálního úřadu pro Zlínský kraj, katastrální pracoviště Zlín, pro účely této smlouvy označena Objednatel jako budova „U2“.

### IV. Cena díla

- 1) Cena díla, specifikovaného v článku II. odst. 3) a 4) této smlouvy, byla sjednána vzájemnou dohodou obou smluvních stran ve smyslu § 2), odst. 2) zákona č. 526/1990 Sb., takto:

**Cena díla pro akci B.** činí bez daně z přidané hodnoty:

**830 742,- Kč**

(slovy : osmsetřicettisíc sedmsetčtyřicetdvakorunčeských)

**Cena díla pro akci C.** činí bez daně z přidané hodnoty:

**2 612 810,- Kč**

(slovy : dvě miliony šestsetdvánácttisíc osmsetdesetkorunčeských)

**Cena díla CELKEM** činí bez daně z přidané hodnoty:

**3 443 552,- Kč**

(slovy : třímiliony čtyřista čtyřicet třitřicetpětsetpadesátdvakorunčeských)

Celková daň z přidané hodnoty v základní sazbě 21 % činí částku:

**723 145,92,- Kč**

Celková cena díla včetně daně z přidané hodnoty činí celkem:

**4 166 697,92,- Kč**

- 2) Objednatel prohlašuje, že provedené montážní práce, které jsou podle klasifikace produkce CZ - CPA zatříděny do kódu 41 až 43, jsou používány k ekonomické činnosti a ve smyslu § 92e zákona č. 235/2004 Sb. bude pro tento předmět plnění aplikován režim přenesené daňové povinnosti podle § 92a zákona č. 235/2004 Sb. o dani z přidané hodnoty v platném znění.
- 3) Cena díla byla sjednána jako nejvýše přípustná a zahrnuje veškeré náklady Zhotovitele nezbytné pro řádné a včasné provedení díla, z tohoto důvodu může být měněna výhradně za některé z níže uvedených podmínek:
  - v případě, že Objednatel bude požadovat provedení jiných prací a dodávek nebo změnu rozsahu prací a dodávek oproti vzájemně odsouhlaseným výkazům výměr dle čl. II odst. 3) této smlouvy.
- 4) Pro vyloučení pochybností smluvní strany sjednávají, že cena za dílo nebude ovlivněna jakýmkoli kolísáním cen, včetně inflace a kursových změn.
- 5) Zhotovitel prohlašuje, že se řádně seznámil s rozsahem díla, místem plnění díla, jakož i podmínkami provádění díla a potvrzuje, že dohodnutá smluvní cena zahrnuje veškeré náklady spojené s komplexním provedením díla.

## V.

### Platební podmínky

- 1) Objednatel neposkytuje zálohy.
- 2) Fakturace bude realizována pro každou dílčí akci B až C zvlášť, a to jako dílčí plnění měsíčně na základě dílčí faktury pro jednotlivou dílčí akci splňující náležitosti daňového dokladu dle příslušného právního předpisu, vystavené Zhotovitelem po provedení a dokončení části díla a po vzájemném odsouhlasení položkového soupisu skutečně provedených prací a dodávek. Podkladem k vystavení dílčí faktury je soupis skutečně provedených dodávek v uplynulém fakturačním období vystavovaný Zhotovitelem a potvrzený TDI. Den uskutečnění zdanitelného plnění nesmí předcházet datu účinnosti smlouvy na základě zveřejnění v registru smluv dle zákona č. 340/2015 Sb., o zvláštních podmínkách účinnosti některých smluv, uveřejňování těchto smluv a o registru smluv (zákon o registru smluv). Dnem uskutečnění zdanitelného plnění je poslední kalendářní den v měsíci, za který je dílčí faktura vystavena.
- 3) Konečnou fakturu za zhotovení díla pro každou dílčí akci B až C zvlášť je Zhotovitel povinen vystavit do 7 dnů od řádného ukončení a provedení předmětu díla dle čl. VI. smlouvy. Na základě konečné faktury za zhotovení díla bude Zhotoviteli uhrazena cena za zbývající provedené odsouhlasené plnění, která nebyla uhrazena na základě dílčích faktur. Objednateli bude konečná faktura za zhotovení díla předána po jejím odsouhlasení TDI. U konečné faktury je dnem uskutečnění zdanitelného plnění den podepsání závěrečného protokolu o předání a převzetí díla.
- 4) Zhotovitel je povinen předat závěrečný soupis skutečně provedených prací a dodávek technickému dozoru stavebníka (dále jen „TDS“) (viz níže) k odsouhlasení nejpozději 5 dní před termínem protokolárního předání a převzetí díla. TDS připojí své stanovisko k soupisu provedených prací a dodávek a vrátí jej zpět Zhotoviteli nejpozději do 5 pracovních dnů od jeho obdržení. Pokud tak TDS neučiní, má se za to, že se soupisem provedených prací a dodávek souhlasí. Veškeré doklady prokazující oprávněnost fakturace Zhotovitele předá Zhotovitel TDS vždy ve třech vyhotoveních, která budou sloužit výhradně pro potřeby Objednatele.
- 5) Splatnost faktury je 30 dnů od doručení faktury Objednateli. E-mailová adresa pro příjem elektronických faktur – [fakturace@utb.cz](mailto:fakturace@utb.cz).
- 6) Faktura musí splňovat náležitosti daňového dokladu ve smyslu § 29 zákona č. 235/2004 Sb., o dani z přidané hodnoty ve znění pozdějších předpisů: Na faktuře musí být uvedeny také tyto údaje:
  - **název veřejné zakázky:**  
**UTB – MILAN – FaME – Rekonstrukce výukových prostor objektu U2 – Posluchárny interiér, ID 2582, dílčí akce B (C)**
  - číslo smlouvy
  - číslo dokladu
  - datum vystavení, datum splatnosti, datum uskutečnění zdanitelného plnění
  - označení peněžního ústavu a číslo účtu, na který se má platit
  - konstantní a variabilní symbol
  - účtovanou částku bez DPH, DPH, účtovanou částku vč. DPH
  - název projektu: „**Modernizace infrastruktury a lepší akademické nástroje**“
  - číslo projektu: **CZ.02.02.01/00/23\_023/0008905**
  - název díla
  - důvod účtování s odvoláním na smlouvu
  - další náležitosti, pokud je stanoví obecně závazný předpis

Den uskutečnění zdanitelného plnění nesmí předcházet datu účinnosti smlouvy na základě zveřejnění v registru smluv dle zákona č. 340/2015 Sb., o zvláštních podmínkách účinnosti některých smluv, uveřejňování těchto smluv a o registru smluv (zákon o registru smluv).

- 7) Dnem zaplacení faktury se rozumí den odepsání platby z účtu Objednatele.
- 8) Platby budou probíhat výhradně v Kč a rovněž veškeré cenové údaje budou v této měně.
- 9) Zhotovitel prohlašuje, že bankovní účet dle odst. 6 tohoto článku, na který má být odměna dle této Smlouvy poukázána, patří mezi jeho účty používané pro ekonomickou činnost, které jsou oznámeny správci daně a jsou určeny ke zveřejnění způsobem umožňujícím dálkový přístup ve smyslu ustanovení § 96 zákona č. 235/2004 Sb., o dani z přidané hodnoty, v platném znění (zákon o DPH).
- 10) Zhotovitel dále prohlašuje, že plní řádně své daňové povinnosti vyplývající ze zákona o DPH, zejména povinnosti vztahující se ke správě daně, a že příslušný správce daně nerozhodl o tom, že Zhotovitel jako plátcem daně je nespolehlivým plátcem. Pokud by k takovému rozhodnutí správce daně došlo během trvání této Smlouvy, zavazuje se Zhotovitel Objednatele o této skutečnosti ihned informovat.
- 11) Strany se dohodly, že Objednatel je oprávněn od okamžiku, kdy se jakýmkoliv způsobem dozví, že se Zhotovitel stal nespolehlivým plátcem daně nebo že má být platba poukázána na účet nezveřejněný v souladu s ust. § 98 zákona o DPH, uhradit Zhotovitelem dosud neuhrazenou odměnu bez DPH a příslušné DPH v zákonné výši zaplatit ve smyslu ust. § 109 a zákona o DPH přímo na bankovní účet správce daně, který je místně příslušný Zhotoviteli. DPH bude takto uhrazena nejpozději v den, kdy byla odměna bez DPH uhrazena Zhotoviteli. Strany se dohodly, že uhrazení DPH na účet správce daně Zhotovitele a uhrazení odměny bez DPH Zhotoviteli bude považováno za splnění závazku Objednatele uhradit sjednanou odměnu, resp. její relevantní část podle této Smlouvy a Zhotovitel nebude v takovém případě uhrazení DPH po Objednateli již požadovat.
- 12) Vznikne-li Objednateli jakákoli majetková újma v důsledku nepravdivého prohlášení Zhotovitele ohledně bankovního účtu, na který má být platba poukázána, a ohledně plnění daňových povinností podle tohoto článku Smlouvy nebo proto, že se Zhotovitel stal nespolehlivým plátcem daně a Objednatel o této skutečnosti neinformoval, zavazuje se Zhotovitel tuto újmu Objednateli bezodkladně uhradit.
- 13) Zároveň je Zhotovitel povinen v případě, že poruší povinnost informovat Objednatele o skutečnosti, že se stal nespolehlivým plátcem daně, anebo se ukáže nepravdivým jeho prohlášení ohledně bankovního účtu, na který má být platba poukázána, a ohledně plnění daňových povinností podle tohoto článku Smlouvy, uhradit Objednateli smluvní pokutu ve výši 10 % sjednané odměny pro jednotlivou dílčí akci bez DPH dle čl. IV. odst. 1 této Smlouvy. Ustanovením o smluvní pokutě není dotčeno právo Objednatele na náhradu škody, včetně škody přesahující smluvní pokutu.
- 14) V případě, že Objednatel zaplatí DPH vztahující se k ceně za plnění dle této Smlouvy duplicitně, to znamená Zhotoviteli (úhradou sjednané ceny včetně DPH) a zároveň příslušnému správci daně (z důvodů výše uvedených), je Zhotovitel povinen Objednateli takto duplicitně uhrazenou DPH nebo její část vrátit, a to na základě výzvy Objednatele. Objednatel je zároveň oprávněn kdykoliv jednostranně započíst svoji pohledávku na vrácení duplicitně uhrazené DPH nebo její části vůči jakémukoliv pohledávce Zhotovitele.
- 15) Ustanovení odstavců 9 až 14 tohoto článku Smlouvy se použijí pouze v případě, že Zhotovitel je anebo se v průběhu trvání této Smlouvy stane plátcem DPH.
- 16) Objednatel má právo započíst na cenu díla jakoukoliv sankci, k jejíž úhradě bude Zhotovitel povinen na základě této Smlouvy.
- 17) V případě, že faktura nebude obsahovat stanovené náležitosti, nebo bude obsahovat nesprávné údaje, bude v době splatnosti Objednatelem vrácena Zhotoviteli zpět. V takovém případě se přeruší lhůta splatnosti a nová lhůta splatnosti začne běžet dnem doručení opravené faktury Objednateli.
- 18) Smluvní strany pověřují vystavováním, kontrolou, projednáváním a schvalováním soupisu skutečně provedených prací a dodávek následující zaměstnanec (TDS):

Objednatel: 

Zhotovitel: 

## VI.

### Předání a převzetí díla

- 1) Dílo je provedeno, je-li dokončeno a předáno, tzn., že Zhotovitel splní svůj závazek zhotovit dílo jeho úplným dokončením, podepsáním závěrečného protokolu o předání a převzetí díla, předáním všech sjednaných dokladů (zejména o předepsaných zkouškách a revizích). Za řádné ukončení a provedení předmětu díla se považuje den, kdy Zhotovitel předá Objednateli poslední z příslušných dokladů, listin a materiálů.
- 2) Zhotovitel je povinen písemně oznámit objednateli nejpozději 5 (pět) dnů předem, kdy bude dílo připraveno k předání a převzetí. Objednatel je pak povinen nejpozději do 3 (tří) dnů od termínu stanoveného zhotovitelem zahájit přejímací řízení a řádně v něm pokračovat. Místem předání a převzetí díla je místo plnění.
- 3) Objednatel není povinen převzít dílo, které vykazuje vady či nedodělky bránící užívání díla.
- 4) O průběhu předávacího a přejímacího řízení pořídí objednatel zápis (protokol), který podepíše oprávnění zástupci obou smluvních stran.
- 5) Obsahuje-li dílo, které je předmětem předání a převzetí vady nebo nedodělky a Objednatel se přesto rozhodne jej převzít, musí protokol obsahovat dále:
  - a) soupis zjištěných vad a nedodělků,
  - b) dohodu o způsobu a termínech jejich odstranění.
- 6) V případě, že objednatel odmítá dílo převzít, uvede v protokolu o předání a převzetí díla i důvody, pro které odmítá dílo převzít.
- 7) Nedojde-li mezi oběma stranami k dohodě o termínu odstranění vad a nedodělků, pak platí, že všechny vady a nedodělky musí být odstraněny nejpozději do 10 (deseti) dnů ode dne předání a převzetí díla. Po odstranění poslední vady či nedodělku bude o této skutečnosti sepsán smluvními stranami protokol, tímto okamžikem bude dílo považováno za převzaté bez jakýchkoliv vad a nedodělků.
- 8) Smluvní strany se dohodly, že do data odstranění všech vad a nedodělků uvedených v protokolu je Objednatel oprávněn pozastavit Zhotoviteli částku ve výši 50 % z ceny díla bez DPH ze závěrečné faktury dle čl. V. této smlouvy.
- 9) Zhotovitel je povinen u přejímacího řízení předat Objednateli minimálně ve třech vyhotoveních (originál + 2 kopie) veškeré nezbytné doklady, zejména:
  - doklady o zajištění likvidace odpadů vzniklých stavebními pracemi na díle v souladu s platným zněním zákona o nakládání s odpady a jeho prováděcími předpisy;
  - zápisy a protokoly o provedení předepsaných zkoušek;
  - zápisy o prověření prací a konstrukcí zakrytých v průběhu prací;
  - záruční listy a návody k obsluze od dodaných zařízení;
  - doklady o provedení dalších předepsaných zkoušek, atesty, certifikáty, prohlášení o shodě použitých materiálů a výrobků;
  - předpisy k jednotlivým technickým zařízením a doklady o provedení zaškolení obsluhy;
  - dokumentace skutečného provedení díla ve čtyřech vyhotoveních z toho jedno v datové formě;
  - doklady o komplexním vyzkoušení včetně dokladů o stanovení podmínek, za kterých se provádělo a dokladu o vyhodnocení komplexního vyzkoušení;
  - Návod na provoz a údržbu díla (tj. také manipulační, provozní řády a dokumentaci údržby).

- 10) Dílo bude prováděno ve spolupráci a v koordinaci se zhotoviteli veřejné zakázky „UTB – FaME - Rekonstrukce výukových prostor objektu U2 – stavební práce“ a „UTB – MILAN - FaME - Rekonstrukce výukových prostor objektu U2 – AV technika“. V případě nezaviněného prodlení s předáním díla, objektivně způsobené třetí stranou, se smluvní strany dohodnou dodatkem ke smlouvě o prodloužení termínu plnění této Smlouvy.

## VII.

### **Odpovědnost za vady, záruka**

- 1) Zhotovitel poskytuje záruku za to, že dílo bude zhotoveno podle podmínek stanovených touto smlouvou, a že po dobu záruční doby bude mít dílo vlastnosti dohodnuté v této smlouvě a vlastnosti stanovené právními předpisy, technickými normami, případně vlastnosti obvyklé.
- 2) Záruční doba na komplexní dílo činí 60 měsíců.
- 3) Záruka se nevztahuje na běžné opotřebení, závady vzniklé neodborným užíváním či zanedbáním řádné údržby a na zařízení spotřebního charakteru (spotřební materiály budou vyspecifikovány v dokumentaci při předání díla, např. světelné zdroje, těsnění apod.), jehož opravy a výměna spadají do rozsahu řádné údržby.
- 4) Záruční lhůta počíná běžet dnem předání a převzetí díla prostého všech vad a nedodělků. Bylo-li dílo převzato s vadami či nedodělkami, počíná záruční lhůta běžet až odstraněním posledního z nich.
- 5) Zhotovitel odpovídá za vady, jež má dílo v době jeho předání a dále odpovídá za vady díla zjištěné po celou dobu záruční lhůty. Zhotovitel neodpovídá za vady díla, jestliže tyto vady byly způsobeny použitím věcí předaných mu ke zpracování Objednatelem v případě, že Zhotovitel ani při vynaložení odborné péče nevhodnost těchto věcí nemohl zjistit nebo na ně Objednatele písemně upozornil a Objednatel na jejich použití přesto trval.
- 6) Zhotovitel rovněž neodpovídá za vady způsobené dodržением nevhodných pokynů daných mu Objednatelem, jestliže Zhotovitel na nevhodnost těchto pokynů Objednatele písemně upozornil a Objednatel na jejich dodržení přesto trval anebo jestliže Zhotovitel tuto nevhodnost ani při vynaložení odborné péče nemohl zjistit. Zhotovitel dále neodpovídá za vady díla, které byly způsobeny Objednatelem, třetí osobou nebo vyšší mocí.
- 7) Záruční lhůta neběží po dobu, po kterou Objednatel nemohl dílo řádně užívat pro vady díla, za které odpovídá Zhotovitel.
- 8) Pro ty části díla, které byly v důsledku oprávněné reklamace Objednatele Zhotovitelem opraveny, běží záruční lhůta opětovně od počátku, a to ode dne provedení reklamační opravy.
- 9) Objednatel bude vady písemně (popř. e-mailem) reklamovat u Zhotovitele v přiměřené lhůtě po jejich zjištění, nejpozději však do 30 dnů od takového okamžiku. Oznámení (reklamaci) odešle Objednatel na adresu sídla Zhotovitele, popř. na e-mail.
- 10) Reklamaci lze uplatnit nejpozději do posledního dne záruční lhůty, přičemž i reklamace odeslaná Objednatelem v poslední den záruční lhůty se považuje za včas uplatněnou.
- 11) Zhotovitel je povinen nejpozději do 3 (tří) dnů po obdržení reklamace písemně oznámit Objednateli, zda reklamaci uznává či neuznává. Pokud tak neučiní, má se za to, že reklamaci Objednatele uznává.
- 12) Zhotovitel je povinen nastoupit bez zbytečného odkladu k odstranění reklamované vady, nejpozději však do 10 (deseti) dnů po obdržení reklamace, a to i v případě, že reklamaci neuznává. Náklady na odstranění reklamované vady nese Zhotovitel ve sporných případech až do doby, než se prokáže, zda-li byla vada reklamována oprávněně.

- 13) Nenastoupí-li zhotovitel k odstranění reklamované vady do 10 (deseti) dnů po obdržení reklamace Objednatele a není-li písemně dohodnuto jinak, je Objednatel oprávněn pověřit odstraněním vady třetí osobu, a to aniž by tím byla dotčena poskytnutá záruka. Veškeré náklady vzniklé Objednateli v souvislosti s aplikací tohoto postupu je povinen uhradit Zhotovitel.
- 14) Prokáže-li se ve sporných případech, že Objednatel reklamoval neoprávněně, tzn., že jím reklamovaná vada nevznikla vinou Zhotovitele a že se na ni nevztahuje záruka, resp., že vadu způsobil nevhodným užíváním díla Objednatel apod., je Objednatel povinen uhradit Zhotoviteli veškeré náklady Zhotovitelem účelně vynaložené v souvislosti s odstraněním neoprávněně reklamované vady.
- 15) Lhůtu pro odstranění reklamovaných vad sjednají obě smluvní strany písemně podle povahy a rozsahu reklamované vady. Nedojde-li mezi oběma stranami k dohodě o termínu odstranění reklamované vady, platí, že reklamovaná vada musí být odstraněna nejpozději do 20 (dvaceti) dnů ode dne doručení reklamace Zhotoviteli.
- 16) Označí-li Objednatel v reklamaci vadu jako havárii, je Zhotovitel povinen nastoupit k jejímu odstranění neprodleně po obdržení reklamace a tuto vadu odstranit do 24 hodin.
- 17) O odstranění reklamované vady sepiše Objednatel protokol, ve kterém potvrdí odstranění vady nebo uvede důvody, pro které odmítá opravu převzít.
- 18) V případě sporu o oprávněnost uplatněné vady budou smluvní strany respektovat vyjádření a konečné stanovisko znalce stanoveného Objednatelem.

#### **VIII. Podmínky provádění díla**

- 1) Zhotovitel se zavazuje provádět dílo s vynaložením odborné péče a v souladu s podmínkami vyplývajícími z této smlouvy jakož i příslušných právních předpisů a technických norem a dále rovněž tak, aby nedocházelo ke škodám na zdraví a majetku objednatel ani třetích osob, přičemž je povinen zejména:
  - zajistit veškeré pracovní síly, vybavení a materiál potřebné k provedení díla řádným způsobem;
  - zajistit kvalitní řízení a dohled nad provedením díla, nezbytnou kontrolu prováděných prací (nezávisle na kontrole prováděné objednatel);
  - dodržovat obecně závazné právní předpisy (zejména na úseku BOZP, ochrany přírody a nakládání s odpady), nařízení orgánů veřejné správy, závazné i doporučené technické normy, podklady a podmínky uvedené v této smlouvě;
  - při provádění předcházet vzniku škod na majetku objednatel či třetích osob a v případě jejich vzniku tyto škody odstranit, popř. finančně nahradit, nebude-li jejich odstranění možné nebo účelné.
- 2) Věci, které jsou potřebné k provedení díla, je povinen opatřit zhotovitel na svůj náklad, pokud v této smlouvě není výslovně uvedeno, že je opatří objednatel.
- 3) Zhotovitel prohlašuje a zavazuje se, že na díle nebudou váznout jakákoliv nevypořádaná práva třetích osob ani jakékoliv jiné právní vady (zejména práva z duševního vlastnictví).

- 4) Zhotovitel si je vědom skutečnosti, že podle § 2 písm. e) zákona č. 320/2001 Sb., o finanční kontrole ve veřejné správě, ve znění pozdějších předpisů, je osobou povinnou spolupůsobit při výkonu finanční kontroly. Zhotovitel se zavazuje, že poskytne potřebné spolupůsobení při výkonu finanční kontroly a umožní přístup k potřebným dokladům vč. smluv a souvisejících dokumentů, které podléhají ochraně podle zvláštních právních předpisů (např. obchodní tajemství, utajované skutečnosti) za předpokladu, že budou splněny požadavky kladené právními předpisy (např. dle zákona č. 255/2012 Sb., o kontrole, ve znění pozdějších předpisů), a to po celou dobu realizace díla. Stejně podmínky spolupůsobení při výkonu finanční kontroly se zhotovitel zavazuje zajistit u svých poddodavatelů. Zhotovitel se zavazuje, že po provedení díla dle této smlouvy poskytne objednateli součinnost, dle § 105 zákona o zadávání veřejných zakázek, zejména mu na jeho žádost poskytne seznam poddodavatelů podílejících se na provádění díla.
- 5) Zhotovitel je dále povinen:
- archivovat veškerou dokumentaci související s přípravou a realizací projektu nejméně však do 31. 12. 2043, pokud český právní systém nestanovuje lhůtu delší;
  - po dohodě s Objednatelům umístit prvky povinné publicity OP JAK vyplývající z podmínek poskytovatele podpory v místě realizace.
- 6) Koordinace provádění díla s provozem Objednatele:
- a. Zhotovitel bere na vědomí, že provádění díla bude probíhat za souběžného provozu místa provedení díla a při současném provádění stavebních prací v místě plnění realizace díla.
  - b. Zhotovitel se zavazuje, že přijme taková opatření, zejména bezpečnostní, protihluková, opatření na ochranu výukových, administrativních a laboratorních prostorů Objednatele dotčených prováděním díla, aby provoz místa provedení díla nebyl v souvislosti s jeho prováděním nepřiměřeně narušen.
  - c. Nesplnění povinností Zhotovitele dle tohoto odstavce se považuje za podstatné porušení smlouvy.
- 7) Zhotovitel se zavazuje v maximální možné míře při provádění díla dodržovat podmínky a principy OP JAK, které jsou přílohou č. IV. této smlouvy.
- 8) Objednatel a Zhotovitel se zavazují, že obchodní a technické informace, které jim byly svěřeny druhou smluvní stranou, nezpřístupní třetím osobám pro jiné účely, než pro plnění podmínek smlouvy.
- 9) Vlastníkem zhotovovaného díla je od počátku Objednatel, přičemž vlastníkem věcí, které jsou určeny k provádění díla, se Objednatel stává okamžikem jejich zapracování do díla. Jde-li o věci, které Objednatel předal za účelem jejich zapracování do díla Zhotoviteli, je jejich majitelem vždy Objednatel.
- 10) Nebezpečí škody na díle nese od počátku Zhotovitel, a to až do termínu předání a převzetí díla prostého všech vad a nedodělků mezi Zhotovitelem a Objednatel. Škodou na díle je ztráta, zničení, poškození nebo znehodnocení věci bez ohledu na to, z jakých příčin k nim došlo.
- 11) Součástí předmětu díla je rovněž:
- zaměření místa plnění před zahájením výroby,
  - zpracování výrobní dokumentace, která bude před zahájením výroby odsouhlasena osobou objednatele odpovědnou za věcné plnění,
  - doprava na místo plnění, montáž, vč. veškerého montážního materiálu,
  - úklid a odvoz všech obalů a dalších materiálů používaných při vlastní montáži v souladu s ustanoveními zákona č. 185/2001 Sb., o odpadech a o změně některých dalších zákonů, ve znění pozdějších předpisů, z místa plnění,
  - doložení veškerých předepsaných atestů, certifikátů, prohlášení o shodě apod.,

- zpracování dokumentace skutečného provedení dodávky interiéru ve dvou vyhotoveních v listinné podobě a 1x v elektronické podobě,
- koordinace s dodavatelem probíhající stavby.

#### **IX. Poddodavatelé**

- 1) Zhotovitel bude v souladu s § 1935 občanského zákoníku odpovídat za práci provedenou poddodavatelem tak, jako by ji provedl sám.
- 2) Zhotovitel je povinen zajistit a financovat veškeré poddodavatelské práce a nese za ně záruku v plném rozsahu. Zhotovitel je povinen předložit při podpisu Smlouvy seznam poddodavatelů, kteří se budou podílet na plnění zakázky, vč. identifikačních a kontaktních údajů a výše jejich podílu na díle. Dále je Zhotovitel povinen na písemnou výzvu Objednatele předložit Objednateli kdykoli v průběhu provádění díla písemný seznam všech svých poddodavatelů. Zhotovitel není oprávněn pověřit provedením díla ani jeho části jinou osobu, než uvedl v nabídce, bez předchozí písemné informace o změně poddodavatele zaslané Objednateli.
- 3) Zhotovitel oznámí Objednateli svůj záměr zadat určitou část Díla poddodavatelem vždy s dostatečným předstihem před zahájením provádění příslušné části Díla ze strany tohoto poddodavatele. Výše uvedené oznámení bude vždy obsahovat označení navrženého poddodavatele a popis části Díla, jejímž prováděním má být poddodavatel pověřen. Zhotovitel dále předloží Objednateli dokumenty osvědčující, že příslušný poddodavatel je odborně způsobilý k provedení určité části Díla.
- 4) Změnit poddodavatele, pomocí kterého Zhotovitel prokazoval v zadávacím řízení splnění kvalifikace, je možné jen ve výjimečných případech s předchozím písemným souhlasem Objednatele. Nový poddodavatel musí splňovat kvalifikaci minimálně v rozsahu, v jakém byla prokázána v zadávacím řízení. Zhotovitel bude v souladu s § 1935 občanského zákoníku odpovídat za práci provedenou poddodavatelem tak, jako by ji provedl sám. Zhotovitel plně odpovídá za výběr takových poddodavatelů, kteří splňují požadované předpoklady, oprávnění a kvalifikaci, odpovídající povaze prací prováděných těmito poddodavatelem. Zhotovitel bude povinen dozorovat práci poddodavatelů a bude koordinovat jejich práci tak, aby jednotlivé části Díla byly provedeny řádně a včas. Zhotovitel se tímto zaručuje, že uhradí Objednateli škodu způsobenou poddodavatelem v případě, že tak neučiní poddodavatel.
- 5) Zhotovitel je povinen zajistit, aby smluvní vztah s poddodavatelem byl v souladu s touto smlouvou (např. přechod vlastnictví), jinak podstatným způsobem poruší tuto Smlouvu.

#### **X. Pojištění**

- 1) Zhotovitel je povinen být po celou dobu provádění plnění (tj. i po dobu záruční doby na dílo) pojištěn; předmětem pojistné smlouvy Zhotovitele je pojištění proti škodám způsobeným jeho činností včetně možných škod způsobených pracovníky Zhotovitele. Výše pojistné částky pro tento druh pojištění je v minimální výši 6.000.000 Kč. Vybraný Dodavatel nejpozději do 3 dní před podpisem Smlouvy o dílo předloží Zadavateli originál nebo úředně ověřenou kopii pojistné smlouvy. V opačném případě bude toto považováno za podstatné porušení smlouvy. Dodavatel se zavazuje, že bude pojistnou smlouvu udržovat v platnosti po celou dobu provádění díla a trvání záruky za dílo. Podmínky plnění včetně podílu spoluúčasti stanoví pojistná smlouva. Doklady o pojištění je Zhotovitel povinen na požádání (např. zápisem ve stavebním deníku) kdykoli a ihned předložit Objednateli. Zhotovitel je také povinen zabezpečit pojištění osob proti úrazu, pojištění poddodavatelů v rozsahu jejich dodávky. Při vzniku pojistné události zabezpečuje veškeré úkony vůči pojistiteli Zhotovitel. Objednavatel je povinen poskytnout v souvislosti s pojistnou událostí Zhotoviteli veškerou součinnost, která je v jeho možnostech. Náklady na pojištění díla nese Zhotovitel a má je zahrnuty ve sjednané ceně.

- 2) Zhotovitel se dále zavazuje řádně a včas plnit veškeré závazky z této pojistné smlouvy uvedené v předchozím odstavci Smlouvy a udržovat pojištění dle ustanovení tohoto článku Smlouvy po celou dobu plnění díla a trvání záruky za dílo. V případě zániku pojistné smlouvy uzavře Zhotovitel nejpozději do sedmi dnů pojistnou smlouvu alespoň ve stejném rozsahu a tuto předloží v ověřené kopii Zhotoviteli nejpozději do tří dnů ode dne jejího uzavření, a to společně s dokladem prokazujícím zaplacení pojistného na období ode dne uzavření pojistné smlouvy do dne řádného předání díla Objednateli, eventuálně potvrzením pojišťovacího ústavu o zaplaceném pojistném na toto období.

#### **XI. Sankční ujednání**

- 1) Pokud bude Zhotovitel v prodlení proti sjednanému termínu předání a převzetí díla, je Objednatel oprávněn uplatnit vůči Zhotoviteli smluvní pokutu ve výši 0,15 % z ceny jednotlivé části díla (dílní akce), se kterou je proti sjednanému termínu předání a převzetí Zhotovitel v prodlení, bez DPH za každý den prodlení.
- 2) Pokud Zhotovitel neodstraní nedodělky či vady uvedené v zápise o předání a převzetí díla v dohodnutém termínu, zaplatí Objednateli smluvní pokutu ve výši 5 000,- Kč za každý nedodělek či vadu, u nichž je v prodlení, a to za každý započatý den prodlení.
- 3) Pokud Zhotovitel neodstraní reklamované vady v dohodnutém termínu, je povinen zaplatit Objednateli smluvní pokutu ve výši 5 000,- Kč za každou reklamovanou vadu, u níž je v prodlení a za každý započatý den prodlení.
- 4) Pokud Zhotovitel nevyklidí staveniště ve sjednaném termínu, je povinen zaplatit Objednateli smluvní pokutu ve výši 5 000,- Kč za každý započatý den prodlení.
- 5) Pokud bude Objednatel v prodlení s úhradou faktury proti sjednanému termínu je povinen zaplatit Zhotoviteli úrok z prodlení ve výši stanovené příslušným právním předpisem.
- 6) Pokud Objednatel zjistí nedostatky Zhotovitele v uplatňování požadavků na bezpečnost a ochranu zdraví při práci na provádění díla, je Zhotovitel povinen uhradit objednateli smluvní pokutu, a to ve výši 5 000,- Kč za každý zjištěný případ porušení povinností v oblasti bezpečnosti a ochrany zdraví při práci.
- 7) Ujednání o smluvních pokutách nemají vliv na odpovědnost za škodu, její uplatňování ani vymáhání.

#### **XII. Vyšší moc**

- 1) Za vyšší moc se považují okolnosti mající vliv na dílo, které nejsou závislé na smluvních stranách a které smluvní strany nemohou ovlivnit. Jedná se např. o válku, mobilizaci, povstání a živelné pohromy apod.
- 2) Pokud se provedení předmětu díla za sjednaných podmínek stane nemožným v důsledku vzniku vyšší moci, strana, která se bude chtít na vyšší moc odvolat, požádá druhou stranu o úpravu Smlouvy ve vztahu k předmětu, ceně a době plnění. Pokud nedojde k dohodě, má strana, která se důvodně odvolala na vyšší moc, právo odstoupit od Smlouvy. Účinnost odstoupení nastává v tomto případě dnem doručení oznámení.

#### **XIII. Závěrečná ustanovení**

- 1) Zhotovitel prohlašuje, že nenaplnuje znaky varovných signálů RED FLAGS, svým jednáním neporušuje horizontální zásadu „významně nepoškozovat“ a není ve střetu zájmů. Informace pro dodavatele tvoří Přílohu č. 3 této smlouvy.

- 2) V návaznosti na základní zásady zadávání veřejných zakázek stanovených zákonem o zadávání veřejných zakázek (ZZVZ) mají obě smluvní strany zájem na plnění Smlouvy v souladu se zásadami společensky odpovědného zadávání, environmentálně odpovědného zadávání a inovací. Na základě této skutečnosti se proto Zhotovitel při plnění veřejné zakázky zavazuje:
- a) dodržovat aspekty sociálně odpovědného zadávání, tzn. dodržovat veškeré právní předpisy, zejména pak pracovněprávní předpisy, předpisy týkající se oblasti zaměstnanosti, bezpečnosti a ochrany zdraví při práci platných v zemi svého sídla, a to vůči všem osobám, které se budou na plnění předmětu této smlouvy podílet; plnění těchto povinností je Zhotovitel povinen zajistit i u svých případných poddodavatelů.
  - b) dodržovat aspekty environmentálně odpovědného zadávání, tzn. dodržovat veškeré technické normy a ekologické požadavky, minimalizovat dopad na životní prostředí a respektovat udržitelnost např. tím, že přijme veškerá opatření, která lze po něm spravedlivě požadovat, aby chránil životní prostředí a omezil škody způsobené znečištěním, hlukem a jinými jeho činnostmi a zavazuje se zajistit, aby emise, půdní znečištění a odpadní vody z jeho činnosti nepřesáhly hodnoty stanovené příslušnými právními předpisy;
  - c) je-li to možné a vhodné implementovat nové nebo značně zlepšené produkty, služby nebo postupy související s předmětem plnění této smlouvy
  - d) zajistit řádné a včasné plnění finančních závazků svým poddodavatelům, kdy za řádné a včasné plnění se považuje plné uhrazení poddodavatelem vystavených faktur za plnění poskytnutí Zhotoviteli k provedení Díla, a to vždy nejpozději do 30 dnů od obdržení platby ze strany Objednatele za konkrétní plnění (pokud splatnost poddodavatelem vystavené faktury nastala dříve; Zhotovitel se zavazuje převést totožnou povinnost do dalších úrovní dodavatelského řetězce a zavázat své poddodavatele k plnění a šíření této povinnosti též do nižších úrovní dodavatelského řetězce.
- 3) Objednatel je oprávněn požadovat předložení dokladů či jiných vhodných dokumentů, ze kterých plnění výše uvedených povinností vyplývá a Zhotovitel je povinen tyto doklady bez zbytečného odkladu Objednateli předložit.
- 4) Zhotovitel se zavazuje spolupůsobit při výkonu finanční kontroly ve smyslu §2 písm. e) a §13 zákona o finanční kontrole, tj. poskytnout kontrolnímu orgánu doklady o dodávkách stavebních prací, zboží a služeb hrazených z veřejných výdajů nebo z veřejné finanční podpory v rozsahu nezbytném pro ověření příslušné operace.
- 5) Není-li konkrétní věc ve Smlouvě řešena, budou se smluvní strany řídit zveřejněným zadáním veřejné zakázky, která je předmětem této Smlouvy a související zadávací dokumentací na tuto veřejnou zakázku a nabídkou Zhotovitele na tuto veřejnou zakázku (kdy zveřejněné zadání veřejné zakázky a související zadávací dokumentace jsou přednostní) a platnou právní úpravou v ČR, především občanským zákoníkem v platném znění. Smluvní strany se dohodly, že jakékoli obchodní zvyklosti vylučují. Smluvní vztah založený smlouvou o dílo se v plném rozsahu a bez jakýchkoli výjimek řídí českým právním řádem (pokud zde půjde o smluvní vztah s mezinárodním prvkem, je tedy rozhodným, zvoleným právem české právo).
- 6) Tuto smlouvu lze měnit a doplňovat pouze písemnými, vzestupně číslovanými dodatky, které budou za dodatek smlouvy výslovně označeny a podepsány oprávněnými zástupci obou smluvních stran.
- 7) Tato smlouva je vyhotovena v písemné formě a každá smluvní strana k ní připojuje v souladu s příslušnými ustanoveními zákona č. 297/2016 Sb., o službách vytvářejících důvěru pro elektronické transakce, svůj kvalifikovaný elektronický podpis.
- 8) Případná nevytížitelnost nebo neplatnost kteréhokoliv článku, odstavce, nebo ustanovení této smlouvy nemá vliv na vyvíditelnost nebo platnost ostatních ustanovení této smlouvy. V případě, že by jakýkoli takovýto článek, odstavec nebo ustanovení mělo z jakéhokoliv důvodu pozbytí platnosti (zejména z důvodu rozporu s aplikovatelnými zákony a ostatními právními normami), provedou smluvní strany konzultace a dohodnou se na právně přijatelném způsobu provedení záměrů obsažených v té části smlouvy, jež pozbyla platnosti.

- 9) Smluvní strany prohlašují, že se pečlivě seznámily s obsahem této smlouvy, smlouvě rozumí, souhlasí se všemi jejími částmi a jsou si vědomy veškerých práv a povinností, z této smlouvy vyplývajících, na důkaz toho připojují své podpisy
- 10) Tato smlouva nabývá platnosti dnem přiložení elektronického podpisu poslední smluvní strany a účinnosti dnem uveřejnění v centrálním registru smluv v souladu se zákonem č. 340/2015 Sb., o zvláštních podmínkách účinnosti některých smluv, uveřejňování těchto smluv a o registru smluv (zákon o registru smluv). Uveřejnění smlouvy v registru smluv v zákonné lhůtě zajistí Objednatel.

#### XIV. Přílohy

- 1) Nedílnou součástí Smlouvy tvoří jako přílohy Smlouvy:

<i>Příloha č. I:</i>	Harmonogram plnění prací a dodávek
<i>Příloha č. II:</i>	Nabídkový rozpočet Zhotovitele
<i>Příloha č. III:</i>	Informace pro dodavatele
<i>Příloha č. IV:</i>	Podmínky OP JAK

Ve Zlíně dne:

Objednatel:

**Univerzita Tomáše Bati ve Zlíně**

V Senici dne:

Zhotovitel:

**Sekvoia s.r.o.**

**Aleš  
Pšurný**

Digitálně podepsal  
Aleš Pšurný  
Datum: 2025.08.18  
09:16:58 +02'00'

Dokument je podepsán elektronickým podpisem	
Podepisující:	<b>Monika Hrabáková</b>
Organizace:	Univerzita Tomáše Bati ve Zlíně
Sériové č. cert.:	23796250
Vydavatel cert.:	PostSignum Qualified CA 4
Datum a čas:	28.08.2025 13:19:22
Důvod:	
Místo:	

-----  
Mgr. Monika Hrabáková, pověřena výkonem agendy kvestora  
(podepsáno elektronicky)

-----  
Ing. Aleš Pšurný, jednatel  
(podepsáno elektronicky)



### Položkový rozpočet

S:	24-047	REKONSTRUKCE UČEBNY U2, Č. 131 – WICHTERLEHO SÁL
O:	SO.01	REKONSTRUKCE UČEBNY
R:	1.01	Interiéry

P.č.	Číslo položky	Název položky	MJ	Množství	Cena / MJ	Celkem	Výrobce, Typ
<b>Díl: 799.02</b>		<b>Interiér, mobiliář</b>				<b>2 612 810,00</b>	
51	79900INT/01	D+M: INT/01 - POSLUCHÁRENSKÉ SEZENÍ (dle PD - D.1.1.B-09)	Soubor	184,00000	11 690,00	2 150 960,00	Sekvoia
		včetně kotvicích, ukončovacích a spojovacích prvků, nosné podkonstrukce, příslušenství, značení, doplňků a povrchové úpravy					
52	79900INT/02	D+M: INT/02 - POSLUCHÁRENSKÉ STOLKY (dle PD - D.1.1.B-09)	Soubor	33,00000	7 670,00	253 110,00	
		včetně kotvicích, ukončovacích a spojovacích prvků, nosné podkonstrukce, příslušenství, značení, doplňků a povrchové úpravy					
		02A - 11 KS : 11		11,00000			
		02B - 18 KS : 18		18,00000			
		02C - 1 KS : 1		1,00000			
		02D - 2 KS : 2		2,00000			
		02E - 1 KS : 1		1,00000			
		Mezisoučet		33,00000			
53	79900INT/03	D+M: INT/03 - POSLUCHÁRENSKÁ ŽIDLE (dle PD - D.1.1.B-09)	Soubor	12,00000	4 820,00	57 840,00	Sekvoia
		včetně kotvicích, ukončovacích a spojovacích prvků, nosné podkonstrukce, příslušenství, značení, doplňků a povrchové úpravy					
54	79900INT/04	D+M: INT/04 - ŽIDLE PŘEDNÁŠEJÍCÍHO (dle PD - D.1.1.B-09)	Soubor	2,00000	11 775,00	23 550,00	LD Seating
		včetně kotvicích, ukončovacích a spojovacích prvků, nosné podkonstrukce, příslušenství, značení, doplňků a povrchové úpravy					
55	79900INT/05	D+M: INT/05 - KATEDRA (dle PD - D.1.1.B-09)	Soubor	2,00000	45 000,00	90 000,00	
		včetně kotvicích, ukončovacích a spojovacích prvků, nosné podkonstrukce, příslušenství, značení, doplňků a povrchové úpravy					
56	79900INT/06	D+M: INT/06 - HÁČEK NÁSTĚNNÝ (dle PD - D.1.1.B-09)	Soubor	150,00000	249,00	37 350,00	
		včetně kotvicích, ukončovacích a spojovacích prvků, nosné podkonstrukce, příslušenství, značení, doplňků a povrchové úpravy					

Poznámky uchazeče k zadání

Aleš  
Pšurný

Digitálně podepsal  
Aleš Pšurný  
Datum: 2025.07.21  
17:40:04 +02'00'

PRVKY MOBILIÁŘE						
ozn. prvku	název	m.j.	počet	cena bez DPH / m.j.	cena bez DPH celkem	Výrobce, typ - klíčový standard
01 / M	Stůl přednášejícího	ks	1	39 000,00 Kč	39 000,00 Kč	
02A / M	Posluchářenské sezení	ks	4	26 400,00 Kč	105 600,00 Kč	Sekvoia
02B / M	Posluchářenské sezení	ks	5	44 000,00 Kč	220 000,00 Kč	
02C / M	Posluchářenské sezení	ks	3	61 600,00 Kč	184 800,00 Kč	
03A / M	Posluchářenské stolky	ks	4	6 000,00 Kč	24 000,00 Kč	
03B / M	Posluchářenské stolky	ks	5	10 000,00 Kč	50 000,00 Kč	
03C / M	Posluchářenské stolky	ks	3	16 000,00 Kč	48 000,00 Kč	
04 / M	Mobilní stolek	ks	3	6 900,00 Kč	20 700,00 Kč	
05 / M	Mobilní židle	ks	6	9 000,00 Kč	54 000,00 Kč	RIM
06 / M	Židle předsedajícího	ks	1	9 120,00 Kč	9 120,00 Kč	RIM
				MEZISOUČET	755 220,00 Kč	
	doprava + montáž (10% z celkové ceny prvků)					75 522,00 Kč

CELKEM (bez DPH) **830 742,00 Kč**  
 DPH (21 %) 174 455,82 Kč  
**CELKEM vč. DPH 1 005 197,82 Kč**

pozn.: **Doplňujte pouze žlutě vyznačená pole !**

**Aleš  
Pšurný**

Digitálně podepsal  
 Aleš Pšurný  
 Datum: 2025.07.21  
 17:39:15 +02'00'

INVESTOR:	UTB ve Zlíně, Nám. T. G. Masaryka 5555, 760 01 Zlín	<b>POParch</b> POParch s.r.o., Volfova 8, 612 00 Brno   IČ 04593103
MÍSTO:	Náměstí T. G. Masaryka 5555, 760 01 Zlín	
STUPĚŇ:	<b>DOKUMENTACE PRO PROVEDENÍ STAVBY</b>	
ODDÍL:	D.1.1 - ARCHITEKTONICKO STAVEBNÍ ŘEŠENÍ	

AKCE:

**REKONSTRUKCE UČEBNY U2 Č. 131 - WICHTERLEHO SÁL**

ODPOVĚDNÝ PROJEKTANT:		HLAVNÍ INŽENÝR PROJEKTU:		
VYPRACOVAL:				
OBSAH VÝKRESU:	FORMÁT:	ČÍSLO ZAKÁZKY:	Č. VYKR.	SADA:
	DATUM:	MĚŘÍTKO:		
<b>VÝPIS INTERIÉROVÉHO VYBAVENÍ</b>	A4	2413	<b>D.1.1.B-09</b>	
	08/2024	-		

## OBECNÉ POŽADAVKY

- VEŠKERÉ NÁZVY VÝROBKŮ UVEDENÉ VE SPECIFIKACI VÝROBKŮ OZNAČUJÍ POUZE TECHNICKÝ A CENOVÝ STANDARD VÝROBKU!
- PŘED ZAHÁJENÍM VÝROBY JE TŘEBA OVĚŘIT PŘESNÉ ROZMĚRY NA STAVBĚ!
- PŘED ZAHÁJENÍM VÝROBY ODSOUHLASÍ VÝROBNÍ DOKUMENTACI ARCHITEKT!
- VEŠKERÉ NEJASNOSTI KONZULTUJTE S PROJEKTANTEM!
- VEŠKERÉ VÝROBKY BUDOU DODÁNY VČETNĚ KOTVÍCÍHO A SPOJOVACÍHO MATERIÁLU.
- SOUČÁSTÍ DODÁVKY BUDE VEŠKERÉ NÁPOJNÉ DOLIŠTOVÁNÍ NA NAVAZUJÍCÍ KONSTRUKCE.
- POKUD NENÍ VÝSLOVNĚ UVEDENO JINAK, BUDOU VEŠKERÉ PŘEKLIŽKY SJEDNOCENÉ - TRUHLÁŘSKÁ PŘEKLIŽKA BŘEZOVÁ - A HRANY BUDOU OŠETŘENY OLEJOVÁNÍM A HRANA SRAŽENA DO CCA 1 MM FAZETY
- POKUD NENÍ SPECIFIKOVÁNO JINAK, BUDOU PRO LTD DESKY POUŽITY ABS HRANY TL. 1 MM V BARVĚ LAMINA
- VIDITELNÉ SPOJE BUDOU OPATŘENY KRYTKAMI V BARVĚ A DEKORU LAMINA
- BUDOU DORŽENY ZÁVAZNÉ NORMY PRO SKLOPNÁ KŘESLA:
  - EN 12727 NÁBYTEK, PEVNĚ ZABUDOVANÉ ŘADY SEDADEL
  - ČSN EN 1176-1: 2009 (POHYBLIVÉ ČÁSTI A SEDADLO NEVYTVÁŘÍ RIZIKO ÚRAZU PŘI SKLÁPĚNÍ SEDÁKU)
  - EN 1021-1: 2006 (LÁTKA A PĚNA SPLŇUJÍ POŽADAVKY O NEHOŘLAVOSTI)

OBECNÉ POŽADAVKY

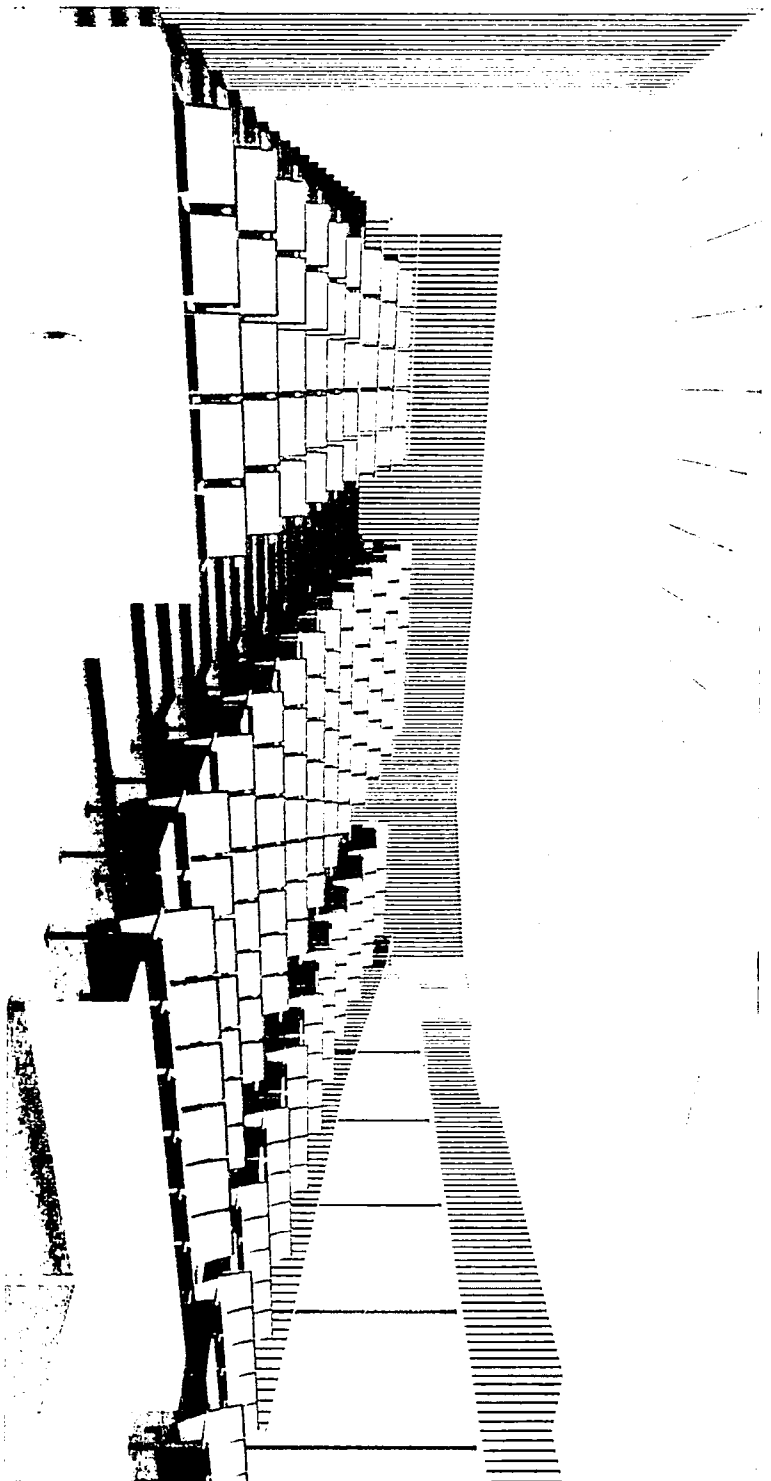

CELKOVÝ PRINCIP BAREVNĚHO ŘEŠENÍ

ŘEŠOVÁ... RGB 199, 189, 177  
(NEBULIZI RAL 70349)

HOŘKOVÁ... RGB 208, 170, 87  
(NEBULIZI RAL 10023)

KHARL... RGB 143, 142, 112  
(NEBULIZI RAL 70341)

MODRÁ... RGB 111, 156, 151  
(NEBULIZI RAL 60341)

BAREVNOST ČALOUNĚNÍ OPERAKU

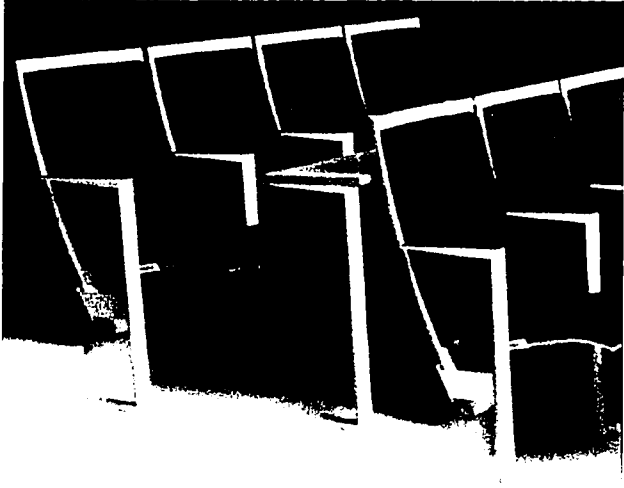
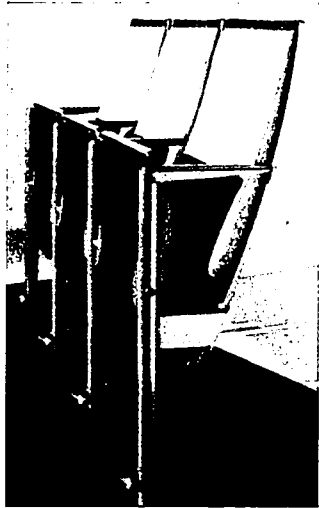
OZNAČ.	POPIS		
	<p><b>POSLUCHÁRENSKÉ SEZENÍ</b></p> <p><b>ROZMĚRY:</b> VIZ SCHÉMA</p> <p><b>NOSNÁ KONSTRUKCE SEZENÍ:</b> JE TVOŘENA NOHAMI (1 NOHA JE VŽDY SPOLEČNÁ PRO SOUSEDÍCÍ MÍSTA - VYJMA KRAJNÍCH MÍST), NOHY JSOU VZÁJEMNĚ PROPOJENY KOVOVOU KONSTRUKCÍ, KTERÁ JE UMÍSTĚNA ZA SEDÁKEM A MUSÍ BÝT ZEPŘEDU POHLEDOVĚ SKRYTA. NOHY JSOU KRUHOVÉHO PRŮMĚRU 44 mm. V HORNÍ ČÁSTI NOHA PLYNULE PŘECHÁZÍ V PODRUČKU, KTERÁ SE ZUŽUJE SMĚREM K OPĚRÁKU A Z HORNÍ ČÁSTI JE KRYTA PŘEKLIŽKOVÝM VRCEM VE SHODNÉM PROVEDENÍ JAKO SKOŘEPINA SEDÁKU A OPĚRÁKU. NOHA MUSÍ BÝT KOTVENA DO VODOROVNÉ PLOCHY SCHODNIC, NIKOLIV DO PODSTUPNICE (JSOU ZDE VÝDECHY VZT). KOTVENÍ JE KRYTO KRYTKOU, VEŠKERÉ VRUTY A ŠROUBY MUSÍ BÝT POHLEDOVĚ ZCELA ZAKRYTY. VEŠKERÉ POHLEDOVÉ, KOVOVÉ ČÁSTI KONSTRUKCE MUSÍ BÝT OPATŘENY PRÁŠKOVOU VYPALOVACÍ BARVOU.</p> <p><b>KONSTRUKCE SEDÁKU:</b> JE TVOŘENA ERGONOMICKY TVAROVANOU BŘEZOVOU PŘEKLIŽKOVOU SKOŘEPINOU, SEDACÍ PLOCHU TVOŘÍ ERGONOMICKY FRÉZOVANÁ, OČALOUNĚNÁ PUR STUDENÁ PĚNA O VÝŠCE 40 mm. SEDÁK JE K NOSNÉ KONSTRUKCI SEZENÍ UCHYCEN POMOCÍ SKLOPNÉHO MECHANISMU. SEDÁK SE MUSÍ PO VYSEDNUTÍ OSOBY SAMOVOLNĚ A BEZHLUČNĚ VYKLOPIT DO VZPŘÍMENÉ POLOHY. KOTVENÍ SKOŘEPINY SEDÁKU KE SKLOPNÉMU MECHANISMU JE ŘEŠEN ZESODU SEDÁKU, VEŠKERÉ ŠROUBY NEBO VRUTY MUSÍ BÝT POHLEDOVĚ ZCELA SKRYTY VE VŠECH POLOHÁCH SEDÁKU. HRANY SKOŘEPINY JSOU TVOŘENY OFRÉZOVANOU PŘEKLIŽKOU, CELÁ SKOŘEPINA JE ZALAKOVÁNA ODOLNÝM LAKEM.</p> <p><b>KONSTRUKCE OPĚRÁKU:</b> JE TVOŘENA ERGONOMICKY TVAROVANOU BŘEZOVOU PŘEKLIŽKOVOU SKOŘEPINOU, OPĚRNOU PLOCHU TVOŘÍ ERGONOMICKY FRÉZOVANÁ, OČALOUNĚNÁ PUR STUDENÁ PĚNA O VÝŠCE 20 AŽ 40 mm. OPĚRÁK JE K NOSNÉ KONSTRUKCI SEZENÍ UCHYCEN POUZE VE SPODNÍ ČÁSTI ZA SEDÁKEM. CELÁ KONSTRUKCE OPĚRÁKU MUSÍ BÝT MÍRNĚ PRUŽICÍ - DLE POŽADAVKŮ ERGONOMIE NA DYNAMICKÉ SEZENÍ. HRANY SKOŘEPINY JSOU TVOŘENY OFRÉZOVANOU PŘEKLIŽKOU, CELÁ SKOŘEPINA JE ZALAKOVÁNA ODOLNÝM LAKEM.</p> <p><b>ČALOUNĚNÍ:</b> 100% PES, OTĚRUVZDORNOST ČALOUNĚNÍ MIN. 150.000 MARTINDALE, HMOTNOST MIN. 350 g/m, STÁLOBAREVNOST 6, STÁLOST PŘI TŘENÍ 4-5.</p> <p><b>BAREVNÉ ŘEŠENÍ:</b> KOVOVÁ KONSTRUKCE SEZENÍ - DLE RAL 7021 KORPUS Z PŘEKLIŽKY - MOŘENO DO ŠEDOČERNÉHO ODSTÍNU ČALOUNĚNÍ SEDÁK - ŠEDOČERNÁ ČALOUNĚNÍ OPĚRÁK - PRAVIDLENĚ PROSTRŽÍDÁNO VE ČTYŘECH ODSTÍNECH: BĚŽOVÁ... RGB 199, 189, 177 (NEJBLIŽŠÍ RAL 7044) - 46 ks HOŘČICOVÁ... RGB 208, 170, 87 (NEJBLIŽŠÍ RAL 1002) - 46 ks KHAKI... RGB 143, 142, 112 (NEJBLIŽŠÍ RAL 7034) - 46 ks MODRÁ... RGB 111, 156, 151 (NEJBLIŽŠÍ RAL 6034) - 45 ks PROSTRŽÍDÁNÍ BAREV - VIZ OBECNÉ POŽADAVKY!</p> <div style="display: flex; justify-content: space-around;">   </div> <p>ILUSTRATIVNÍ VYOBRAZENÍ</p> <table border="1" style="width: 100%; margin-top: 10px;"> <tr> <td style="text-align: right;">CELKEM</td> </tr> <tr> <td style="text-align: right;">184 KS</td> </tr> </table>	CELKEM	184 KS
CELKEM			
184 KS			

# REKONSTRUKCE UČEBNY U2 Č. 131 - WICHTERLEHO SÁL



DOKUMENTACE PRO PROVEDENÍ STAVBY  
2313

STR.: 4

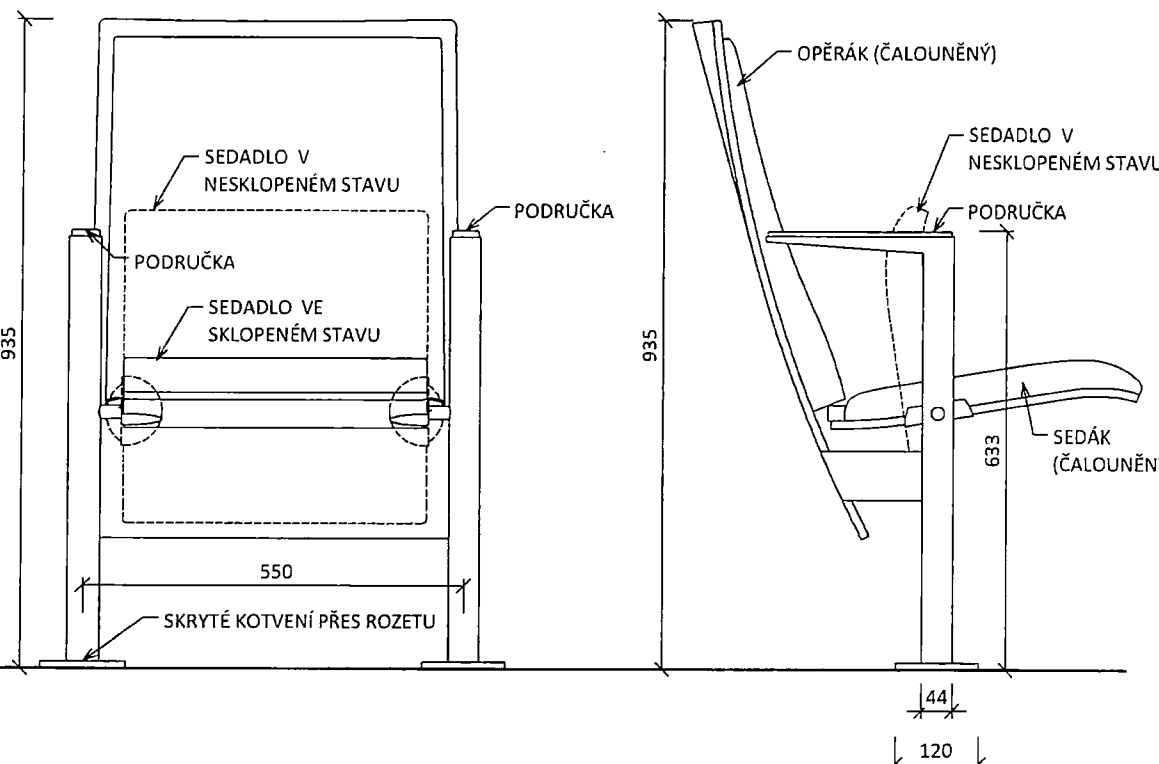
OZNAČ.	SCHEMA
	 <p data-bbox="287 1366 718 1411">POSLUCHÁRENSKÉ SEZENÍ - POHLED ČELNÍ, 1:10</p> <p data-bbox="925 1366 1356 1411">POSLUCHÁRENSKÉ SEZENÍ - POHLED BOČNÍ, 1:10</p> <p data-bbox="287 1971 766 2016">POSLUCHÁRENSKÉ SEZENÍ - PŮDORYS (1 MÍSTO), 1:10</p>

SKUTEČNÉ ROZMĚRY JE NUTNÉ PŘED VÝROBOU PRVKŮ OVĚŘIT NA STAVBĚ

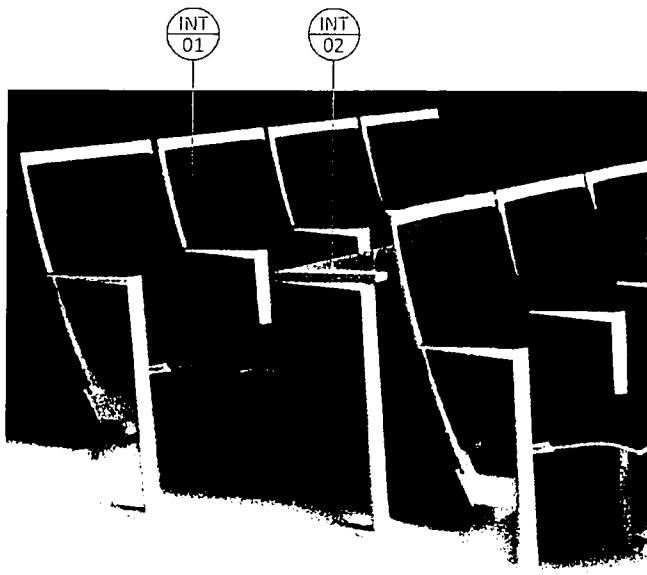
OZNAČ.	POPIS						
	<p><b>POSLUCHÁRENSKÉ STOLKY</b></p> <p><b>ROZMĚRY:</b> 02A, 02C... 300/4060 mm (ČLENĚNÍ DESKY VIZ SCHÉMA) 02B, 02D... 300/2900 mm (ČLENĚNÍ DESKY VIZ SCHÉMA) 02E... 450/2250 mm (ČLENĚNÍ DESKY VIZ SCHÉMA)</p> <p><b>POPIS:</b> POSLUCHÁRENSKÉ STOLKY BUDOU DODÁNY VE STEJNÉM PROVEDENÍ V 5 MODIFIKACÍCH. 02A - POSLUCHÁRENSKÝ STOLEK DLOUHÝ 02B - POSLUCHÁRENSKÝ STOLEK KRÁTKÝ 02C - POSLUCHÁRENSKÝ STOLEK DLOUHÝ S ČELNÍM KRYTEM 02D - POSLUCHÁRENSKÝ STOLEK KRÁTKÝ S ČELNÍM KRYTEM 02E - POSLUCHÁRENSKÝ STOLEK PRO ZTP S ČELNÍMKRYTEM</p> <p><b>NOSNÁ KONSTRUKCE STOLKŮ:</b> JE TVOŘENA NOHAMI S TÍM, ŽE NOHY SOUSEDÍCÍCH STOLOVÝCH DESEK JSOU SPOLEČNÉ. NOHY JSOU KRUHOVÉHO PRŮŘEZU, PRŮMĚRU 44 MM. V HORNÍ ČÁSTI NOHA PLYNULE PŘECHÁZÍ V PODPĚRU STOLOVÉ DESKY, KTERÁ SE ZUŽUJE SMĚREM DOZADU. TVAROVĚ NOHA STOLKU ODPOVÍDÁ NOHÁM SEDAČEK! NOHA MUSÍ BÝT KOTVENA DO VODOROVNÉ PLOCHY SCHODNIC, NIKOLIV DO PODSTUPNICE (JSOU ZDE VÝDECHY VZT). KOTVENÍ JE KRYTO KRUHOVOU KRYTKOU O PRŮMĚRU 120 MM A MAX. VÝŠCE 10 MM, VEŠKERÉ VRUTY A ŠROUBY MUSÍ BÝT POHLEDOVĚ ZCELA ZAKRYTY. VEŠKERÉ POHLEDOVÉ, KOVOVÉ ČÁSTI KONSTRUKCE MUSÍ BÝT OPATŘENY KOMAXITOVANOU POVRCHOVOU ÚPRAVOU.</p> <p><b>KONSTRUKCE STOL. DESEK:</b> JE TVOŘENA BŘEZOVOU PŘEKLIŽKOU O SÍLE 18MM, KTERÁ JE OBOUSTRANNĚ ZALISOVÁNA VYSOKOTLAKÝM LAMINÁTEM (HPL) V SÍLE 1MM. HRANY STOLOVÝCH DESEK JSOU ŘEŠENY JAKO OFRÉZOVANÁ A ZALAKOVANÁ PŘEKLIŽKA. STOLOVÁ DESKA JE KOTVENA NA NOSNOU KONSTRUKCI PROŠROUBOVÁNÍM ZESPOD KONSTRUKCE.</p> <p><b>BAREVNÉ ŘEŠENÍ:</b> KOVOVÁ KONSTRUKCE STOLKŮ - PRÁŠKOVÁ VYPALOVACÍ BARVA DLE RAL 7021 KORPUS Z PŘEKLIŽKY - HRANY MOŘENY DO ŠEDOČERNÉHO ODSTÍNU - HPL V SVĚTLE BÉŽOVÉM UNIDEKORU</p> <div data-bbox="272 1422 922 1995" style="text-align: center;">  </div> <p>ILUSTRATIVNÍ VYOBRAZENÍ</p> <table border="1" data-bbox="1193 1921 1457 2101"> <thead> <tr> <th>CELKEM</th> </tr> </thead> <tbody> <tr> <td>02A - 11 KS</td> </tr> <tr> <td>02B - 18 KS</td> </tr> <tr> <td>02C - 1 KS</td> </tr> <tr> <td>02D - 2 KS</td> </tr> <tr> <td>02E - 1 KS</td> </tr> </tbody> </table>	CELKEM	02A - 11 KS	02B - 18 KS	02C - 1 KS	02D - 2 KS	02E - 1 KS
CELKEM							
02A - 11 KS							
02B - 18 KS							
02C - 1 KS							
02D - 2 KS							
02E - 1 KS							

# REKONSTRUKCE UČEBNY U2 Č. 131 - WICHTERLEHO SÁL



DOKUMENTACE PRO PROVEDENÍ STAVBY  
2313

STR.: 6

OZNAČ.	SCHÉMA
<p style="text-align: center;">INT 02</p>	<div style="display: flex; flex-direction: column; align-items: center;"> <div style="display: flex; align-items: center; margin-bottom: 20px;"> <div style="margin-right: 20px;">02A, 02C</div> </div> <div style="display: flex; align-items: center; margin-bottom: 20px;"> <div style="margin-right: 20px;">02B, 02D</div> </div> <div style="display: flex; align-items: center; margin-bottom: 20px;"> <div style="margin-right: 20px;">02E</div> </div> <div style="display: flex; align-items: center; justify-content: center; margin-bottom: 20px;"> </div> <div style="display: flex; align-items: center; justify-content: center;"> </div> </div> <p style="text-align: center;">ŘEZ, 1:10</p>

SKUTEČNÉ ROZMĚRY JE NUTNÉ PŘED VÝROBOU PRVKŮ OVĚŘIT NA STAVBĚ

# REKONSTRUKCE UČEBNY U2 Č. 131 - WICHTERLEHO SÁL



DOKUMENTACE PRO PROVEDENÍ STAVBY  
2313

STR.:

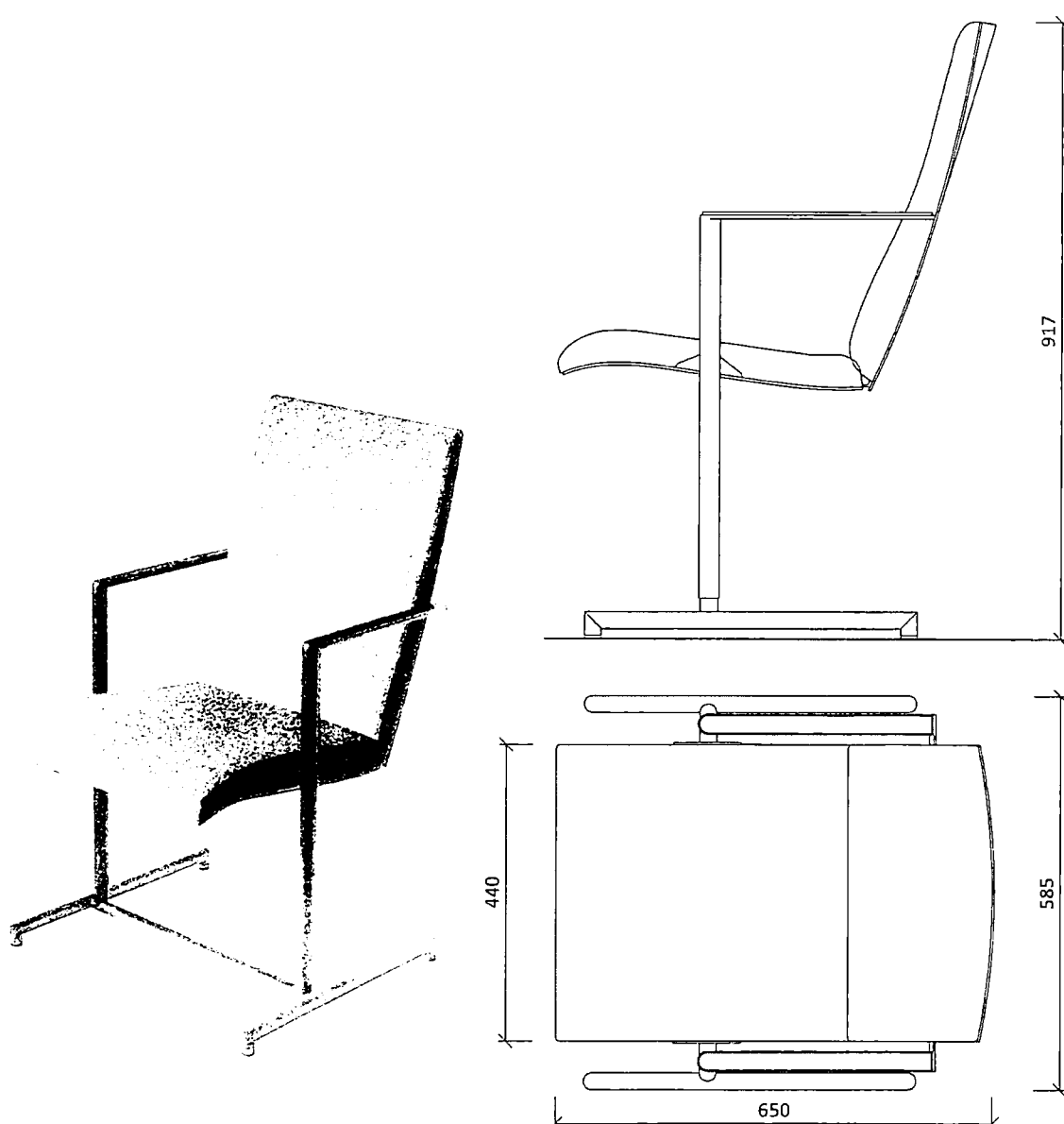
OZNAČ.	POPIS		
	<p><b>ROZMĚRY:</b> VIZ SCHÉMA (tolerance rozměrů židle +/- 5 %)</p> <p><b>POPIS:</b> NOSNÁ KONSTRUKCE ŽIDLE JE ZE SVAŘOVANÝCH SUBTILNÍCH OCELOVÝCH PRUTŮ. DO KONSTRUKCE JE VLOŽEN SEDÁK S OPĚRÁKEM, KTERÉ JSOU ŘEŠENY KONSTRUKČNĚ A DESIGNOVĚ STEJNĚ JAKO U POSLUCHÁRENSKÉHO SEZENÍ (INT/01)! ŽIDLE MÁ OCEL. PODRUČKY, KTERÉ JSOU PEVNOU SOUČÁSTÍ JEJÍ KONSTRUKCE.</p> <p><b>ČALOUNĚNÍ:</b> 100% PES, OTĚRUVZDORNOST ČALOUNĚNÍ MIN. 150.000 MARTINDALE, HMOTNOST MIN. 350 g/m, STÁLOBAREVNOST 6, STÁLOST PŘI TŘENÍ 4-5.</p> <p><b>BAREVNÉ ŘEŠENÍ:</b> KOVOVÁ KONSTRUKCE SEZENÍ - PRÁŠKOVÁ VYPALOVACÍ BARVA DLE RAL 7021 KORPUS Z PŘEKLIŽKY - MOŘENO DO ŠEDOČERNÉHO ODSTÍNU ČALOUNĚNÍ SEDÁK I OPĚRÁK - ŠEDOČERNÁ</p> <div style="text-align: right;">  </div> <table border="1" style="margin-left: auto; margin-right: 0;"> <tr> <td style="text-align: center;">CELKEM</td> </tr> <tr> <td style="text-align: center;">12 KS</td> </tr> </table>	CELKEM	12 KS
CELKEM			
12 KS			

SKUTEČNÉ ROZMĚRY JE NUTNÉ PŘED VÝROBOU PRVKŮ OVĚŘIT NA STAVBĚ

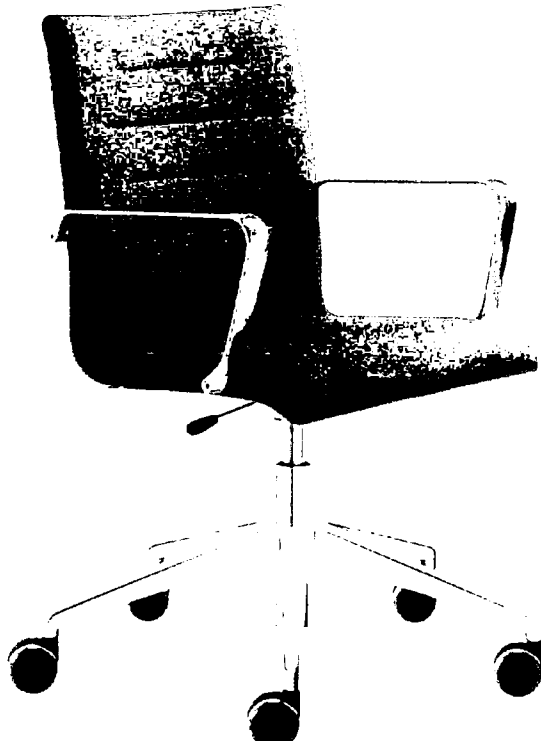
OZNAČ.	POPIS		
<p>INT 04</p>	<p>ROZMĚRY: Š. 640 MM, HL. 670 MM, V. 860-970 MM, V. SEDÁKU 410-520 MM (tolerance rozměrů židle +/- 10 %)</p> <p>POPIS: OTOČNÁ, VÝŠKOVĚ STAVITELNÁ, CELOČALOUNĚNÁ, POJÍZDNÁ ŽIDLE; PĚTIRAMENNÝ KŘÍŽ Z LEŠTĚNÉHO HLINÍKU S KOLEČKY NA TVRDOU PODLAHU; PEVNÉ HLINÍKOVÉ PODRUČKY, POCHROMOVANÉ;</p> <p>BAREVNÉ ŘEŠENÍ: KŘÍŽ, PODRUČKY - LEŠTĚNÝ HLINÍK ČALOUNĚNÍ - ŠEDOČERNÁ, MIN. 150.000 MD</p> <div style="text-align: center;">  </div> <div style="text-align: right; margin-top: 20px;"> <table border="1" style="border-collapse: collapse;"> <tr> <td style="padding: 2px 5px;">CELKEM</td> </tr> <tr> <td style="padding: 2px 5px;">2 KS</td> </tr> </table> </div>	CELKEM	2 KS
CELKEM			
2 KS			

# REKONSTRUKCE UČEBNY U2 Č. 131 - WICHTERLEHO SÁL



DOKUMENTACE PRO PROVEDENÍ STAVBY  
2313

STR.: 3

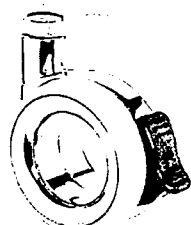
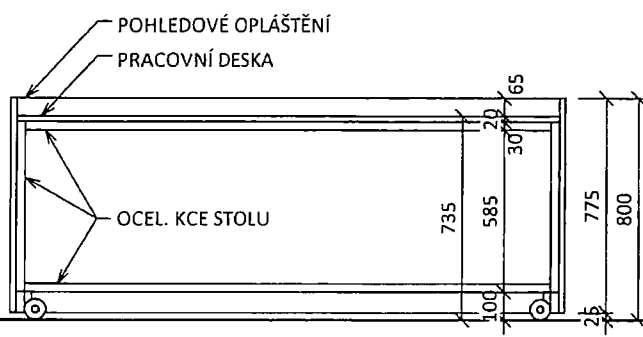
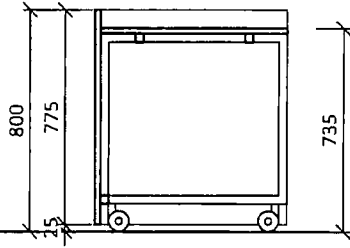
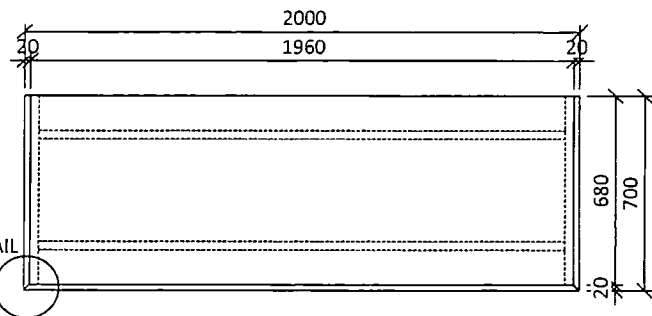
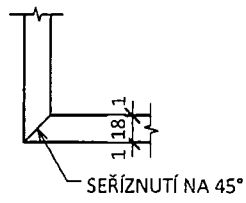
OZNAČ.	POPIS		
	<p><b>ROZMĚRY:</b> VIZ SCHEMA</p> <p><b>POPIS:</b> KATEDRA JE POJÍZDNÝ STŮL S VNĚJŠÍM OPLÁŠTĚNÍM NOSNOU KONSTRUKCI TVOŘÍ SVAŘOVANÝ RÁM Z OCEL. PROFILŮ 30/30 MM. NA RÁM JSOU PŘES PŘIVAŘENÉ PLOTNY KOTVENA 4 KOLEČKA, Z NICHŽ DVĚ NA STRANĚ U PŘEDNÁŠEJÍCÍHO BUDOU BRŽDĚNÁ. PRACOVNÍ DESKU A VNĚJŠÍ POHLEDOVÉ OPLÁŠTĚNÍ TVOŘÍ BŘEZOVÁ PŘEKLIŽKA 18 MM, ZALISOVANÁ OBOUSTRANNĚ VYSOKOTLAKÝM LAMINÁTEM (HPL) TL. 1 MM. HRANY DESEK JSOU ŘEŠENY JAKO OFRÉZOVANÁ A ZALAKOVANÁ PŘEKLIŽKA. DESKY VNĚJŠÍHO OPLÁŠTĚNÍ PŘEVYŠUJÍ PRACOVNÍ DESKU O 65 MM. STYK DESEK OPLÁŠTĚNÍ JE ŘEŠEN SE SEŘÍZNUTÍM NA 45° (VIZ DETAIL).</p> <p><b>KOLEČKA:</b> Ø min. 75 MM, CELK. VÝŠKA 100 MM, PRO TVRDOU PODLAHU, NOSNOST 1 KOLEČKA MIN. 70 KG, PODOBA VIZ ILUSTRÁČNÍ OBRÁZEK</p> <p><b>BAREVNÉ ŘEŠENÍ:</b> OCEL. PODKONSTRUKCE - PRÁŠKOVÁ VYPALOVACÍ BARVA V ODSTÍNŮ DLE RAL 7021 OPLÁŠTĚNÍ, PRAC. DESKA - HRANY MOŘENY DO ŠEDOČERNÉHO ODSTÍNŮ - HPL V SVĚTLE BÉŽOVÉM UNIDEKORU</p> <div style="text-align: center;">  <p>KOLEČKO</p> </div> <div style="display: flex; justify-content: space-around;"> <div style="text-align: center;">  <p>POHLED ZADNÍ, 1:25</p> </div> <div style="text-align: center;">  <p>ŘEZ, 1:25</p> </div> </div> <div style="display: flex; justify-content: space-around; margin-top: 20px;"> <div style="text-align: center;">  <p>PŮDORYS, 1:25</p> </div> <div style="text-align: center;">  <p>DETAIL, 1:5</p> </div> </div> <div style="text-align: right; margin-top: 20px;"> <table border="1" style="border-collapse: collapse;"> <tr> <td style="padding: 2px;">CELKEM</td> </tr> <tr> <td style="padding: 2px;">2 KS</td> </tr> </table> </div>	CELKEM	2 KS
CELKEM			
2 KS			



SKUTEČNÉ ROZMĚRY JE NUTNÉ PŘED VÝROBOU PRVKŮ OVĚŘIT NA STAVBĚ

# REKONSTRUKCE UČEBNY U2 Č. 131 - WICHTERLEHO SÁL



DOKUMENTACE PRO PROVEDENÍ STAVBY  
2313

STR.: 10

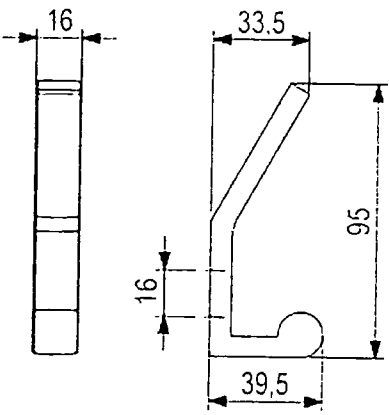
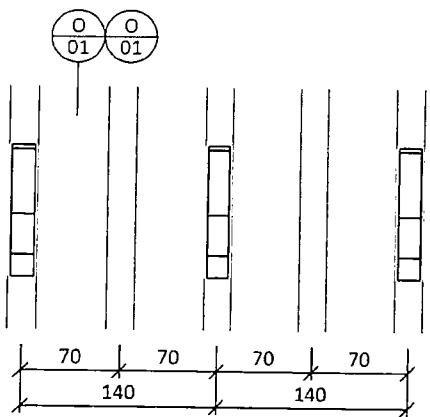
OZNAČ.	POPIS		
	<p>HÁČEK NÁSTĚNNÝ</p> <p>ROZMĚRY: VIZ SCHEMA</p> <p>POPIS: HÁČEK DVOJITÝ (VIZ VYOBRAZENÍ), KOVOVÝ, ŠÍŘKA MAX. 18 MM, JEDNODUCHÝ TVAR, SKRYTÉ MECHANICKÉ KOTVENÍ DO OBKLADOVÉ DESKY HÁČKY BUDOU KOTVENY DO OBKALDOVÝCH KOMAPKT DESEK (VIZ SCHÉMA NA DALŠÍ STRANĚ), VŽDY DO VYFRÉZOVANÉ ČÁSTI, VŽDY OB JEDNU LINII, TZN. OSOVĚ OD SEBE 140 MM; VÝŠKA 1600 MM NAD PODLAHOU</p> <p>BAREVNÉ ŘEŠENÍ: ČERNÁ</p> <div style="text-align: center;">   </div> <div style="text-align: center; margin-top: 20px;">  <p>POHLED, 1:5</p> </div> <table border="1" style="width: 100%; margin-top: 10px;"> <tr> <td style="text-align: right;">CELKEM</td> </tr> <tr> <td style="text-align: right;">150 KS</td> </tr> </table>	CELKEM	150 KS
CELKEM			
150 KS			

SKUTEČNÉ ROZMĚRY JE NUTNÉ PŘED VÝROBOU PRVKŮ OVĚŘIT NA STAVBĚ

OZNAČ. SCHEMA



POHLED P2

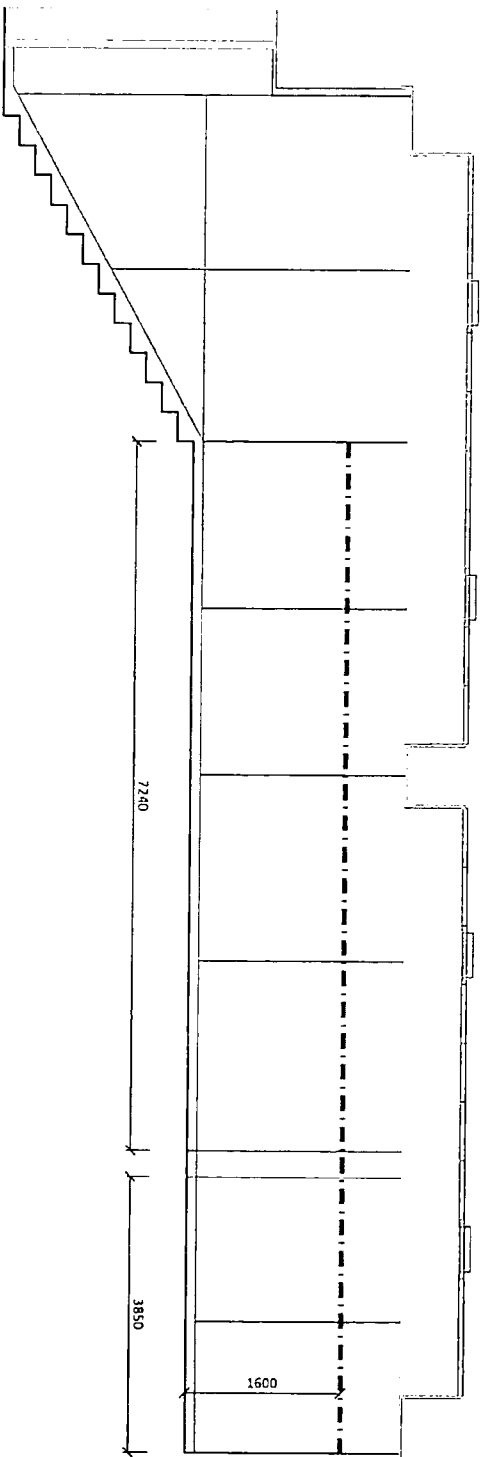

POHLED P3

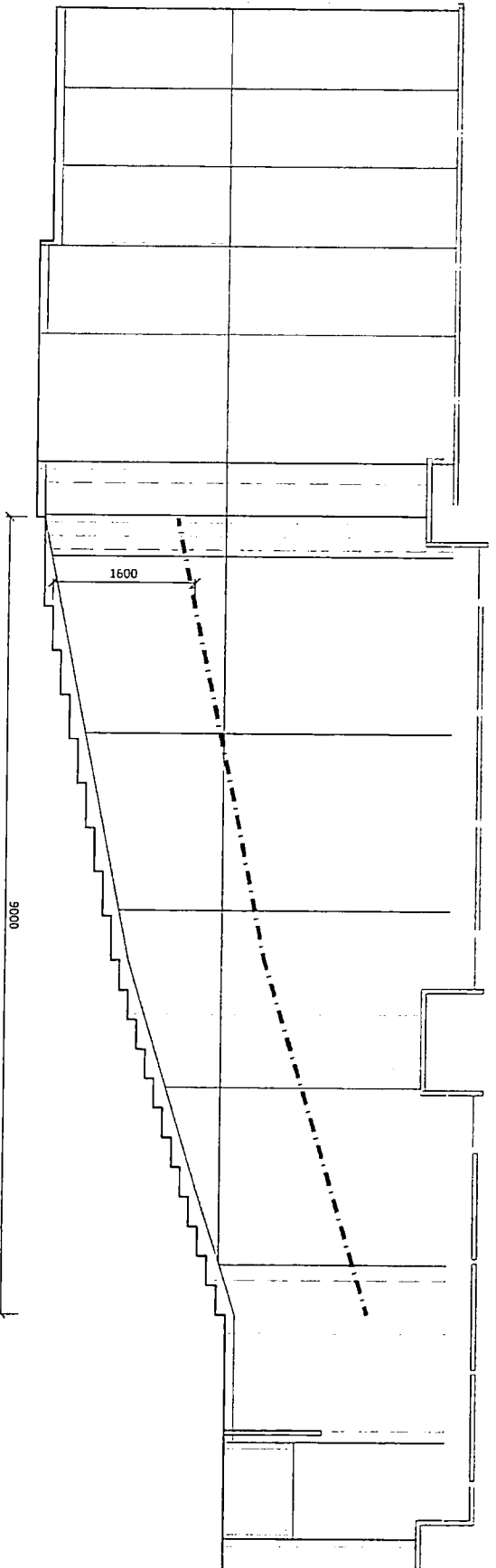

INVESTOR:	UTB ve Zlíně, Nám. T. G. Masaryka 5555, 760 01 Zlín	<b>POParch</b> <small>POParch s.r.o., Volfova 8, 612 00 Brno   IČ 04593103</small>				
MÍSTO:	Mostní 5139, 760 01 Zlín					
STUPEŇ:	DOKUMENTACE PRO PROVÁDĚNÍ STAVBY					
ODDÍL:	D.2 DOKUMENTACE TECHNICKÝCH A TECHNOLOGICKÝCH ZAŘÍZENÍ					
AKCE:	<b>UTB VE ZLÍNĚ, OBJEKT U2 – REKONSTRUKCE POSLUCHÁRNÝ "E", MOSTNÍ 5139, ZLÍN</b>					
ODPOVĚDNÝ PROJEKTANT:	[REDAKCE], PROJECT building	HLAVNÍ INŽENÝR PROJEKTU:	[REDAKCE], PROJECT building			
VYPRACOVAL:	[REDAKCE]					
ODSAH VÝKRESU:	FORMÁT:	A4	ČÍSLO ZAKÁZKY:	2324	Č. VÝKR.	SADA:
	DATUM:	10/2024	MĚŘÍTKO:	-	PS.002-01	
<b>SPECIFIKACE MOBILIÁŘE</b>						

STUPEŇ : DPS: PS.002 - INTERIÉR

ZAK.ČÍSLO : 2324

#### OBECNÉ POŽADAVKY

- PŘED ZAHÁJENÍM VÝROBY JE TŘEBA OVĚŘIT PŘESNÉ ROZMĚRY NA STAVBĚ!
- PŘED ZAHÁJENÍM VÝROBY ODSOUHLASÍ VÝROBNÍ DOKUMENTACI ARCHITEKT!
- VEŠKERÉ NEJASNOSTI KONZULTUJTE S PROJEKTANTEM!
- PRVKY INTERIÉROVÉHO VYBAVENÍ BUDOU V PROVEDENÍ PODLE STÁVAJÍCÍCH POSLUCHÁREN "C" A "D". FINÁLNÍ BAREVNÉ A MATERIÁLOVÉ ŘEŠENÍ POVRCHOVÝCH ÚPRAV, DEKORY A ODSŤÍNY BUDOU ODSOUHLASENY INVESTOREM A ARCHITEKTEM VE FÁZI ZPRACOVÁNÍ VÝROBNÍ DOKUMENTACE!
  
- VEŠKERÉ VÝROBKY BUDOU DODÁNY VČETNĚ KOTVÍČÍHO A SPOJOVACÍHO MATERIÁLU.
- UVEDENÁ VYOBRAZENÍ A FOTOGRAFIE NEODKAZUJÍ KE KONKRÉTNÍMU VÝROBCI, ALE REPREZENTUJÍ DESIGNOVÉ ŘEŠENÍ, KTERÉ BUDE ODSOUHLASENO ARCHITEKTEM. KONKRÉTNÍ ŘEŠENÍ (MATERIÁLOVÉ A BAREVNÉ) JE DOPŘESNĚNO V TEXTOVÉ ČÁSTI.
- POKUD NENÍ VÝSLOVNĚ UVEDENO JINAK, BUDOU VEŠKERÉ PŘEKLIŽKY SJEDNOCENÉ – TRUHLÁŘSKÁ PŘEKLIŽKA BŘEZOVÁ – HRANY BUDOU OŠETŘENY OLEJOVÁNÍM A HRANA SRAŽENA DO CCA 1 mm FAZETY
- POKUD NENÍ SPECIFIKOVÁNO JINAK, BUDOU PRO LTD DESKY POUŽITY ABS HRANY TL. 0,8 mm V BARVĚ LAMINA
- VIDITELNÉ SPOJE BUDOU OPATŘENY KRYTKAMI V BARVĚ A DEKORU LAMINA.
- VEŠKERÉ NÁBYTKOVÉ KOVÁNÍ BUDE TRVANLIVÉ:
  - ZÁVĚSY DVÍŘEK S POMALÝM DORAZEM A MOŽNOSTÍ OTEVŘENÍ MIN. O 90°
  - VÝSUVY ZÁSUVK BUDOU OPATŘENY KVALITNÍM LOŽISKOVÝM POJEZDEM (TICHÝM) S POMALÝM DORAZEM
  
- VEŠKERÉ DODÁVKY, ZAŘÍZENÍ A INSTALACE MUSÍ SPLŇOVAT NÍŽE UVEDENÉ ZÁKONNÉ NORMY A PŘEDPISY:
  - ČSN 91 0001 (DŘEVĚNÝ NÁBYTEK) - ZÁKLADNÍ USTANOVENÍ
  - ČSN EN 527-2 (KANCELÁŘSKÉ STOLY) - BEZPEČNOSTNÍ POŽADAVKY
  - ČSN EN 14073-2 (KANCELÁŘSKÝ NÁBYTEK: ÚLOŽNÝ NÁBYTEK)
  - ČSN EN ISO 9001
  - ČSN EN ISO 14001
  
- SPLNĚNÍ NOREM BUDE DOLOŽENO PROHLÁŠENÍM O SHODĚ, CERTIFIKÁTEM NEBO ČESTNÝM PROHLÁŠENÍM.



MULTIPLEX PŘEKLIŽKA (PŘÍKLAD)

POPIS / SCHÉMA

OZN.: 01/M

**STŮL PŘEDNÁŠEJÍCÍHO**

ROZMĚR: 2000 x 736 x 760/1000 mm (d x h x v), KONKRÉTNÍ DÍLČÍ ROZMĚRY DLE SCHÉMATU

**POPIS:**

PRACOVNÍ STŮL S VYBAVENÍM PRO PŘEDNÁŠENÍ A PREZENTOVÁNÍ. MOŽNOST PŘIPOJENÍ K AVT, VYBAVENÍ AVT JE SAMOSTATNOU DODÁVKOU (NUTNÁ KOORDINACE !).  
STŮL SE SKLÁDÁ Z PRACOVNÍ DESKY, KDE JSOU UMÍSTĚNE OBRAZOVKY 19" A 22", PC POD DESKOU STOLU, A UZAMYKATELNÁ SKŘÍŇKA, KTERÁ SLOUŽÍ K UMÍSTĚNÍ ČI ÚSCHOVĚ AVT PŘÍSLUŠENSTVÍ A JAKO PREZENTACNÍ STOLEK;  
PŘIPOJENÍ KABELŮ Z PODLAHOVÉ KRABICE;  
ZÁKLAD STOLU TVOŘÍ OCELOVÝ SVAŘENÝ MÁM Z "JEKLU" 40 x 40 mm, NA KTERÉ JSOU KOTVENY DESKY, K RAMU JE PŘIČHÝCEN I SAMOSTATNÝ KORPUS SKŘÍŇKY.

**KORPUS A POLICE:**

LDTD TL. 18 mm + ABS HRANA TL. 0.8 mm  
DO KORPUSU BUDOU VYFRÉZOVÁNY PROSTORY PRO KABELÁŽ  
MDF TL. 18 mm + ABS HRANA TL. 0.8 mm, NALOŽENÁ, PANTY S OTEVŘENÍM VÍCE NEŽ 90°, TLUMENÝ DORAZ  
FRÉZOVANÉ VERTIKÁLNÍ VĚTRACÍ SPÁRY; SKŘÍŇKA (DVIŘKA) UZAMYKATELNÁ  
LTD TL. 18 mm + ABS HRANA TL. 0.8 mm  
BRZOVÁ PŘEKLIŽKA MULTIPLEX TL. 24 mm OBDOUSTRANNĚ LAMINOVANÁ HPL (CELK. TL. - 25 mm), VIDITELNÁ HRANA, HRANY ZABHOUSĚNÉ, OSETRĚNY OLEJOVÁNÍM, FAZETA 0,5 mm  
DO DESKY BUDE ZAFRÉZOVÁN PŘÍPOJNÝ PANEĚ AVT  
SVAŘOVANÉ JEKLY 40 x 40 mm, OPATŘENY PRAŠKOVOU VYPALOVACÍ BARVOU  
PLECHOVÝ KABELOVÝ POD DESKOU STOLU

**POVRCHOVÁ ÚPRAVA:**

KORPUS A POLICE: "ANGORSKÁ" (SVĚTLÉ) ŠEDÁ, ODPOVÍDÁ NCS S1002-Y50R  
DVIŘKA: "ANGORSKÁ" (SVĚTLÉ) ŠEDÁ, ODPOVÍDÁ NCS S1002-Y50R  
SOKL: "ANGORSKÁ" (SVĚTLÉ) ŠEDÁ, ODPOVÍDÁ NCS S1002-Y50R  
PRACOVNÍ DESKA: "ANGORSKÁ" (SVĚTLÉ) ŠEDÁ, ODPOVÍDÁ NCS S1002-Y50R  
RÁM: PRAŠKOVÁ VYPALOVACÍ BARVA V ODSTĚNU DLE RAL 9007

**BAREVNOST BUDE SLADĚNA SE STANDARDĚM MOBILIÁRE V MÍSTNOSTI!**

**POZNÁMKA:**

BUDE VYPRACOVÁNA VÝKRESOVÁ DOKUMENTACE, KTEROU SCHVÁLÍ ARCHITEKT  
FINÁLNÍ BAREVNÉ ODSTĚNY VYBERE ARCHITEKT  
VŠEKERE DODÁVKY AVT JSOU SOUCÁSTÍ DODÁVKY SAMOSTATNÉHO ODDÍLU.

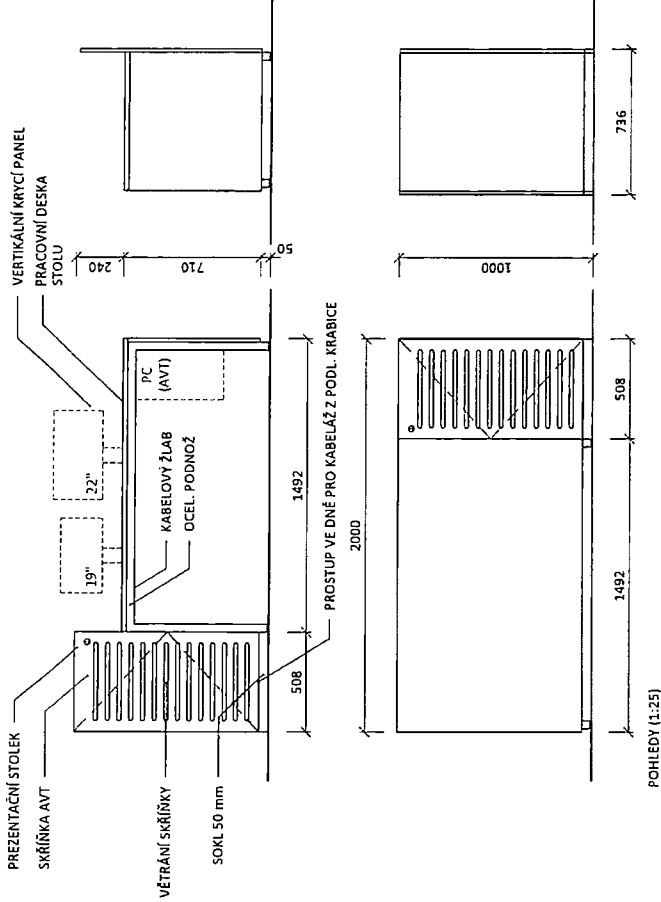

POHLEDY (1:25)

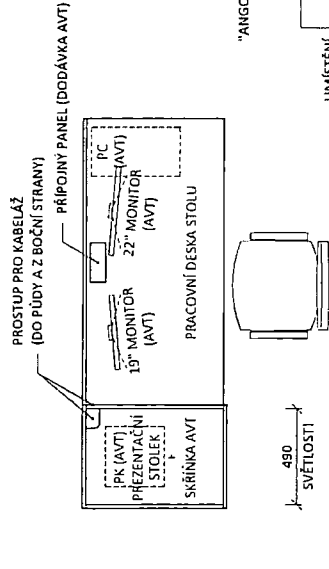

PŮDORYS (1:25)

UMÍSTĚNÍ 0110

1 ks

POČET

STUPEŇ : DPS - PS.002 - INTERIÉR  
ZAK.ČÍSLO : 2324

POPIS / SCHÉMA

OZN.:

02/M

**POSLUCHÁRENSKÉ SEZENÍ**

ROZMĚRY: A: 1800/8: 3000/C: 4200 x 450 x 900 mm (d x h x v)

POPIS: PRŮBĚŽNÉ POSLUCHÁRENSKÉ SÍLOPNÉ SEZENÍ  
 PODNOŽ – PĚVNÁ NOHA SE ŠIKMÝMI SKLONĚNÍ VOČÍ PODLAŽE Z UZAVŘENÉHO OCELOVÉHO PROFILU 80 x 40 mm  
 NOHY OPATŘENY KOTVENÍ DESKOU 165 x 100 mm SKRZ KTEROU JSOU LAVICE PĚVNĚ KOTVENY DO PODLAHY  
 PRŮBĚŽNÝ SPOJOVACÍ PROFIL KE KOTVENÍ OPĚRÁKŮ A SEDÁKŮ 80 x 40 mm, KONCE PROFILU BUDOU ZASLEPENY  
 OPĚRÁK PĚVNĚ KOTVEN ZADNÍ STRANY NOSNĚHO PROFILU, SKLOPNÝ MECHANISMAS SEDÁKŮ SÍLOPNÝ  
 SEDÁK PO SKLOPENÍ VE VÝŠCE 450 mm, SKLOPNÝ MECHANISMAS KOTVENÝ DO PODÉLNĚHO PROFILU Z PŘEDNÍ STRANY  
 SEDÁK I OPĚRÁK ČTŮROUHLOUHE, NOSNÁ KONSTRUKCE BUKOVA, PŘEKLIŽKA  
 ČALOUNĚNÍ 100% PE, ODDILOST PROTI OTEŘI MIA, 150 000 MD, VAHA MIN. 250 g/m<sup>2</sup>, ODDILOST PROTI ŽHODKOVÁNÍ  
 MIN. TR. 5, VÝPLŇ SEDÁKŮ Z PUR PĚNY, OBJ. HMA, 35 kg/m<sup>3</sup>  
 V OCEL. KONSTRUKCI JE TRASA PRO KABELOVÝ ROZVOD 230 V  
 SEZENÍ V KOMBINACÍCH RŮZNÝCH DELEK PRŮBĚŽNÝCH PROFILŮ A POČTU NOHOU VE VARIANTÁCH A, B, C.  
 A – TĚMISTNÁ LAVICE, B – PĚ LIMISTNÁ LAVICE, C – SEDMIMÍSTNÁ LAVICE  
 DÍLČÍ ROZMĚRY VARIANT A, B, C DLE SCHÉMATU  
 BEZ KRAJNÍCH PODRUČEK I SKLOPNÝ MECHANISMAS UMOŽŇUJE SMVOČIRNÉ VYRACENÍ SEDÁKU DO SVISLÉ POLOHY

POVRCHOVÁ ÚPRAVA:  
 OCELOVÉ PRVKY – IMPŘÍSKOVÁ VYPALOVACÍ BARVA, ODBTÍN DLE RAL 9007  
 SKLOPNÝ MECHANISMAS – NĚREZ, LEŠKLÁ  
 ČALOUNĚNÍ – ČERNÁ

BARVENOST BUDE SLADĚNA SE STANDARDNĚM MOBILIÁŘE V MÍSTNOSTI

PO. NÁMKA: VÝROBEK MUSÍ BÝT DESIGNOVĚ V SOULADU S ODPovídAJÍCÍMI PRVKY NÁBYTKU  
 V OSTATNÍCH MÍSTNOSTECH  
 K LAVICEM BUDE VYPRACOVÁNA VYKRESOVANÁ DOKUMENTACE, KTEROU SCHVÁLÍ ARCHITEKT  
 FINÁLNÍ BAREVĚ ODDSTÍN VYBERE ARCHITEKT

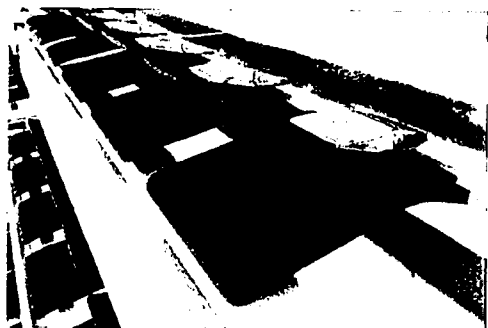

ILUSTRACNÍ OBRÁZKY



SCHÉMA (1:25)



VZOR LÁTKY ČERNÁ

RAL 9007

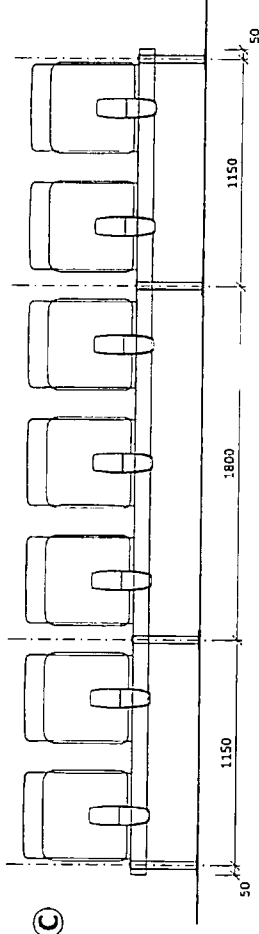
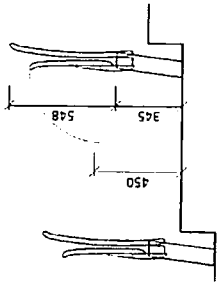
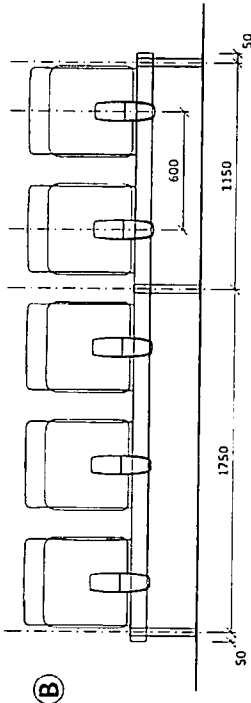
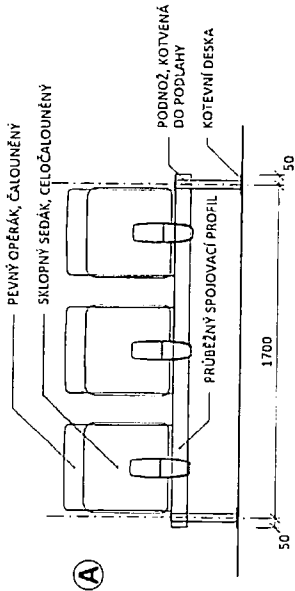
UMÍSTĚNÍ

0110

POČET

A: 4 ks, B: 5 ks, C: 3 ks

POPIS / SCHÉMA

OZN.:

03/M

POSLUCHÁRENSKÉ STOLKY

ROZMĚR: A: 1800/B: 3000/C: 4700 x 380 x 760 mm (d x h x v)

POPIS: PRŮBĚŽNÉ POSLUCHÁRENSKÉ STOLKY PŘED ŘÁDKOU SEDÁDEK. STOLOVÁ PODNOŽ - PEVNÁ NOHA SE ŠIKMÝM SKLONEM VŮČI PODLAŽE Z UZAVŘENÉHO OCELOVÉHO PROFILU 80 x 40 mm. NOHY OPATŘENY KOTEVNÍ DESKOU 165 x 100 mm. SKRZ KTEROU JSOU STOLY PEVNĚ KOTVENY DO PODLAHY. PRŮBĚŽNÝ SPOJOVACÍ PROFIL POD DESKOU STOLU 80 mm. KONCE PROFILU BUDDU ZASLEPENY. DESKA BŘEZOVÁ PŘEKLIŽKA MOLIPIEX, TL. 24 mm OBDOUSTŘANĚ LAMINOVANÁ TIPEL (CELKOVÁ TL. -25 mm). VIDITELNÁ HRANA PŘEKLIŽKY, NOHY SÍLAŽENY FAZETOU 0,5 mm. VERTIKÁLNÍ ČELNÍ PANEĽ, LTID TL. 38 mm, ABS. HRANA 0,8 mm. KOTVENY K NOHÁM STOLU. STOLOVÉ PODNOŽE V KONBINACÍCH RŮZNYCH DĚLEK DESK A PRŮBĚŽNÝCH PROFILŮ VE VARIANTÁCH A, B, C. A - STŮL PRO 3 MÍSTA VEDE SEBE, B - STŮL PRO 5 MÍST, C - STŮL PRO 7 MÍST. DÍLCI HOZMĚRY VARIANT A, B, C DLE SCHÉMATU

POVRCHOVÁ ÚPRAVA: OCELOVÉ PRVKY - PRAŠKOVÁ VYPALOVACÍ BARVA, ODSTĚN DLE RAL 9007. DESKA STOLU - BŘEZOVÁ PŘEKLIŽKA LAMINOVANÁ, ODSTĚN "ANGORSKÁ" (SVĚTLĚ) SEDÁ, ODPOVÍDÁ NCS S1002-Y50R. VIDITELNĚ HRANU PŘÍRODNÍ PŘEKLIŽKY ZAHROUŠERĚ, OŠETŘENY OLEOVANÍM, FAZETA 0,5 mm. VERTIKÁLNÍ PANEĽ - LTD TL. 18 mm, ODSTĚN DESKY I HRANA "ANGORSKÁ" (SVĚTLĚ) SEDÁ, ODPOVÍDÁ NCS S1002-Y50R. BARVENOST BUDE SIAĎENÁ SE STANDARDNĚM MOBILIÁŘE V MÍSTNOSTI!

POZNÁMKA: VÝROBEK MUSÍ BÝT DESIGNOVĚ V SOULADU S ODPovídAJÍCÍMI PRVKY NÁBYTKU V OSTATNÍCH MÍSTNOSTECH! KE STOLŮM BUDE VYPRACOVÁNA VÝKRESOVÁ DOKUMENTACE, KTEROU SČITÁVÁI ARCHITEKT! FINÁLNÍ BARVNĚ ODSTĚNÝ VYBERE ARCHITEKT!



MULTIPEX PŘEKLIŽKA (PŘÍKLAD)

- VARIANTY:
- A** DÉLKA STOLOVÉ DESKY 1800 mm
  - B** DÉLKA STOLOVÉ DESKY 3000 mm
  - C** DÉLKA STOLOVÉ DESKY 4700 mm



SCHÉMA (1:25)

ILUSTRÁČNÍ OBRÁZEK

"ANGORSKÁ SEDÁ" RAL 9007

UMÍSTĚNÍ

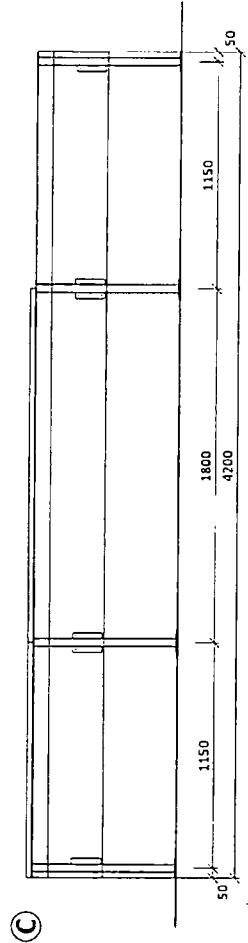
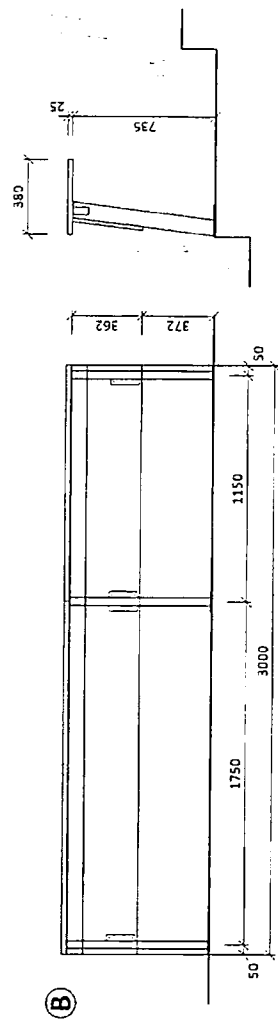
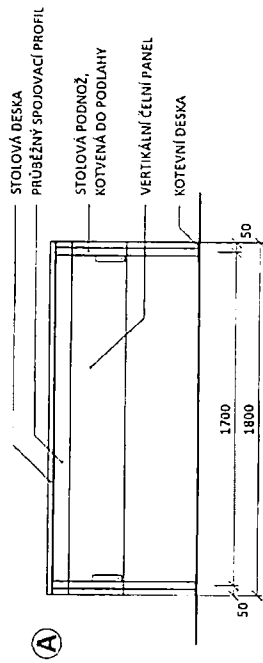
0110

POČET

A: 4 ks, B: 5 ks, C:3 ks

STUPEŇ : DPS: PS.002 - INTERIÉR



ZAK.ČÍSLO : 2324

POPIS / SCHÉMA	OZN.:				
<p><b>MOBILNÍ STOLEK</b></p> <p>ROZMĚR: 1200 x 500 mm, VÝŠKA 760 mm (VÝŠKOVĚ SROVNAT S DESKAMI STOLU 03/M)</p> <p>POPIS: SAMOSTATNÝ VOLNĚ UMÍSTĚNÝ MOBILNÍ STŮL                  SAMOSTOJNÁ PODNOŽ STOLU ČTYŘNOHÁ; NOSNÁ KONSTRUKCE STOLU JE TVOŘENA POMOCÍ OCELOVÝCH HRANATÝCH PROFILŮ "JEKLŮ" 40 x 40 mm, VZÁJEMNĚ SVAŘENÝCH DO PODNOŽE                  DESKA STOLU BŘEZOVÁ PŘEKLIŽKA MULTIPLEX TL. 24 mm OBOUSTRANNĚ LAMINOVANÁ HPL (CELKOVÁ TL. ~25 mm), VIDITELNÉ HRANY,                  HRANY ZABROUŠENÉ, OŠETŘENY OLEJOVÁNÍM, FAZETA 0,5 mm, MALÝ PŘESAH DESKY OPROTI PODNOŽI (5 – 10 mm)                  STOLOVÉ NOHY OPATŘENY SYSTÉMOVÝMI KLUZÁKY</p> <p>POVRCHOVÁ ÚPRAVA:                  NOSNÁ OCELOVÁ KONSTRUKCE STOLU – PRAŠKOVÁ VYPALOVACÍ ŠEDÁ BARVA DLE RAL 9007                  DESKA STOLU – BŘEZOVÁ PŘEKLIŽKA, ODSTÍN "ANGORSKÁ" (SVĚTLÉ) ŠEDÁ, ODPOVÍDÁ NCS S1002-Y50R                  VIDITELNÉ HRANY PŘÍRODNÍ PŘEKLIŽKY UPRAVENÉ, HLADKÉ</p> <p>BAREVNOST BUDE SLADĚNA SE STANDARDEM MOBILIÁŘE V MÍSTNOSTI!</p> <p>POZNÁMKA: <b>VÝROBEK MUSÍ BÝT MATERIÁLOVĚ A DESIGNOVĚ V SOULADU S ODPOVÍDAJÍCÍMI PRVKY NÁBYTKU V OSTATNÍCH MÍSTOSTECH!</b>                  KE STOLKU BUDE VYPRACOVÁNA VÝKRESOVÁ DOKUMENTACE, KTEROU SCHVÁLÍ ARCHITEKT!                  FINÁLNÍ BAREVNÉ ODSTÍNY VYBERE ARCHITEKT!</p> <div style="display: flex; justify-content: space-around;"> <div data-bbox="199 1097 638 1758"> <p>SCHÉMA (1:25)</p> </div> <div data-bbox="710 1198 1340 1691"> <p>ILUSTRAČNÍ OBRÁZEK</p> </div> </div>	<p><b>04/M</b></p>				
<p>"ANGORSKÁ ŠEDÁ" RAL 9007</p>	<table border="1" style="width: 100%; border-collapse: collapse;"> <tr> <td style="width: 50%; padding: 5px;">UMÍSTĚNÍ</td> <td style="width: 50%; padding: 5px;">0110</td> </tr> <tr> <td style="padding: 5px;">POČET</td> <td style="padding: 5px; text-align: center;"><b>3 ks</b></td> </tr> </table>	UMÍSTĚNÍ	0110	POČET	<b>3 ks</b>
UMÍSTĚNÍ	0110				
POČET	<b>3 ks</b>				



STUPEŇ : DPS: PS.002 - INTERIÉR

ZAK.ČÍSLO : 2324

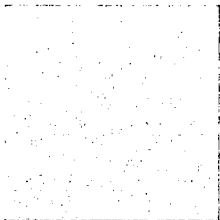
OZNAČENÍ OZN.:	1/15
<p><b>ROZMĚR:</b> CELKOVÉ ROZMĚRY: 640 x 640mm, VÝŠKA 800 – 900 mm, VÝŠKA SEDU 400 – 520 mm, PODNOŽ Ø 660 mm (tolerance rozměrů +/- 10%)</p> <p><b>POPIS:</b> ŽIDLE URČENÁ PRO POUŽITÍ VE ŠKOLNÍCH PROSTORECH          ČALOUNĚNÝ KORPUS S PLASTOVÝMI BOČNICEMI A ZÁDY          VÝŠKOVĚ MANUÁLNĚ STAVITELNÁ          HLINÍKOVÁ PĚTIRAMENNÁ PODNOŽ, Ø min. 600 mm, OPATŘENÁ PLAST. KOLEČKY Ø min. 50 mm          S PEVNÝMI PLASTOVÝMI PODRUČKAMI</p> <p><b>POVRCHOVÁ ÚPRAVA:</b>  <b>PODNOŽ</b> – HLINÍK, ŠEDÁ PRÁŠKOVÁ VYPALOVACÍ BARVA, DLE RAL 9007          – PODRUČKY ČERNÁ, KŘÍŽ LEŠTĚNÝ HLINÍK          – KOLEČKA ČERNÁ</p> <p><b>ČALOUNĚNÍ</b> – LÁTKA: ČERNÁ          – ODOLNOST VŮČI OTĚRU: MIN. 150 000 MD</p> <p>BAREVNOST BUDE SLADĚNA SE STANDARDEM SEDAČÍHO NÁBYTKU V MÍSTNOSTI!</p> <p><b>POZNÁMKA: VÝROBEK MUSÍ BÝT MATERIÁLOVĚ A DESIGNOVĚ V SOULADU S ODPOVÍDAJÍCÍMI PRVKY NÁBYTKU V OSTATNÍCH MÍSTOSTECH!</b>          FINÁLNÍ BAREVNÉ ODSŤÍNY VYBERE ARCHITEKT!</p> <div style="text-align: center;">  </div> <p><b>SCHÉMA</b></p> <div style="display: flex; justify-content: space-around;"> <div style="text-align: center;">  <p>VZOR LÁTKY ČERNÁ</p> </div> <div style="text-align: center;">  <p>RAL 9007</p> </div> </div> <p><b>ILUSTRÁČNÍ OBRÁZEK</b></p> <p><b>UMÍSTĚNÍ</b></p> <p><b>POČET</b></p>	

**Informace pro dodavatele  
VAROVNÉ SIGNÁLY „RED FLAGS“, horizontální zásady „VÝZNAMNĚ  
NEPOŠKOZOVAT“ a zamezení STŘETU ZÁJMŮ**

**UTB – MILAN - FaME - Rekonstrukce výukových prostor  
objektu U2 – Posluchárny interiér**

**Univerzita Tomáše Bati ve Zlíně, z pozice veřejného zadavatele, (a rovněž příjemce podpory), je povinna se zabývat vším zde uvedeným. Zadání veřejné zakázky vítěznému uchazeči je podmíněno dodržáním těchto zásad. Zadavatel vyžaduje po dodavateli dodržování níže uvedeného:**

**Varovným signálem** je zejména taková situace, která by mohla vést k závažným nesrovnalostem, tj. podvodům, korupci, dvojímu financování, střetu zájmů, případně k jiným typům incidentů, které by byly v rozporu se samotným Nařízením Recovery and Resilience Facility, s právem Evropské unie a České republiky. **Varovné signály identifikuje na úrovni komponent sám vlastník komponenty či subjekty implementace.**

**4 Red Flags** (dále jen „4RF“):

- podvod,
- korupce,
- střet zájmů,
- dvojí financování.

**Významně nepoškozovat** (dále jen „DNSH“) znamená, že u činností, které příjemce podpory realizuje, se nutně musí zdržet těch činností – nesmí je vykonávat ani podporovat, které významně poškozují některý ze šesti environmentálních cílů EU:

- a) zmírňování změny klimatu,
- b) přizpůsobování se změně klimatu,
- c) udržitelné využívání a ochranu vodních a mořských zdrojů,
- d) oběhové hospodářství nebo jej významně zatěžuje,
- e) prevenci a omezování znečištění,
- f) ochranu a obnovu biologické rozmanitosti a ekosystémů.

**Střet zájmu**

Ve smyslu čl. 61 Finančního nařízení (EU) 2018/1046 rovněž musí být vyloučen střet zájmů osob účastnících se řízení, výběru, hodnocení, kontroly a monitoringu všech operací. Podle čl. 61 odst. 3 Finančního nařízení ke střetu zájmů dochází, je-li:

- z rodinných důvodů;
- z důvodů citových vazeb;
- z důvodů politické nebo národní spřízněnosti (např. členství v téže politické straně, občanství téhož státu, kterým není ČR);

- z důvodu hospodářského zájmu (společná investice více zainteresovaných osob, zájem na provedení obchodu, platby, výdaje, z něhož plyne zisk více zainteresovaným osobám);
- z důvodu jiného přímého či nepřímého osobního zájmu ohrožen nestranný a objektivní výkon funkcí účastníka finančních operací nebo jiné osoby dle čl. 61 odst. 1 Finančního nařízení

## **Příloha číslo IV. smlouvy o dílo Podmínky OP JAK**

1. Zhotovitel se zavazuje v maximální možné míře při provádění díla dodržovat principy sociálně odpovědného zadávání, environmentálně odpovědného zadávání a inovací.
2. Zhotovitel se v tomto smyslu zavazuje dodržovat veškeré pracovněprávní předpisy, předpisy týkající se bezpečnosti a ochrany zdraví při práci, jakož i předpisy související s ochranou životního prostředí a nakládání s odpady. V případě zjištění porušení této povinnosti bude ze strany objednatele uplatněna sankce dle čl. X. této smlouvy, a to za každý jednotlivý případ takového porušení.
3. V rámci plnění povinností podle této smlouvy je zhotovitel povinen dbát na to, aby jeho plnění splňovalo níže uvedené podmínky:
  - Se stavebním odpadem včetně použitých obalů je nutné nakládat dle hierarchie odpadového hospodářství zejména ve smyslu zákona o odpadech a přílohy č. 24 k vyhlášce č. 273/2021 Sb., o podrobnostech nakládání s odpady, v platném znění. Zhotovitel je povinen předcházet vzniku odpadu. Jestliže nelze vzniku odpadu předejít, pak musí dojít k jeho přípravě k opětovnému použití – recyklaci, a to v úrovni nejméně 70 % (hmotnostních) stavebního a demoličního odpadu neklasifikovaného jako nebezpečný;
  - Zhotovitel je povinen zajistit, aby nejméně 70 % (hmotnostních) stavebních a demoličních materiálů či odpadů neklasifikovaných jako nebezpečné (s výjimkou přirozeně se vyskytujících materiálů uvedených v kategorii 17 05 04 na Evropském seznamu odpadů vytvořeném rozhodnutím 2000/532/ES ze dne 3. května 2000, kterým se nahrazuje rozhodnutí 94/3/ES, kterým se stanoví seznam odpadů podle čl. 1 písm. a) směrnice Rady 75/442/EHS o odpadech a rozhodnutí Rady 94/904/ES, kterým se stanoví seznam nebezpečných odpadů ve smyslu čl. 1 odst. 4 směrnice Rady 91/689/EHS o nebezpečných odpadech (oznámeno pod číslem dokumentu K(2000) 1147)) vzniklého na staveništi bude připraveno k opětovnému použití, recyklaci a k jiným druhům materiálového využití, včetně zásypů, při nichž jsou jiné materiály nahrazeny odpadem, v souladu s hierarchií způsobů nakládání s odpady a protokolem EU pro nakládání se stavebním a demoličním odpadem;
  - Pro plnění podmínky významně nepoškozovat životní prostředí není nutné splnit definici odpadu dle zákona o odpadech – započítávají se i veškeré další materiály, které jsou ihned využity na staveništi a které se formálně nestanou odpadem dle právních předpisů.
  - Skládkování včetně technického zajištění skládky je vyloučeno a nelze jej považovat za využití, jedná se vždy o odstranění odpadu. Skládkování je explicitně vyloučen dle čl. 17 nařízení 852/2020, na který se legislativa EU fondů z pohledu zásady DNSH245 odkazuje.
4. Jsou-li instalována tato zařízení k využívání vody, musí zhotovitel zajistit splnění následujících parametrů:
  - a) umyvadlové baterie a kuchyňské baterie mají maximální průtok vody 6 litrů/min;
  - b) sprchy mají maximální průtok vody 8 litrů/min;
  - c) WC, zahrnující soupravy, mísy a splachovací nádrže, mají úplný objem splachovací vody maximálně 6 litrů a maximální průměrný objem splachovací vody 3,5 litru;
  - d) pisoáry spotřebují maximálně 2 litry/mísu/hodinu. Splachovací pisoáry mají maximální úplný objem splachovací vody 1 litr.

Dokladování pro instalovaná zařízení k využívání vody: doložení spotřeby vody technickými listy výrobku, stavební certifikací nebo stávajícím štítkem výrobku v EU.
5. Ze stavebních prvků a materiálů použitých při stavbě, které mohou přijít do styku s uživateli, se při zkouškách v souladu s podmínkami uvedenými v příloze XVII nařízení Evropského parlamentu a Rady (ES) č. 1907/2006 uvolňuje méně než 0,06 mg formaldehydu na m<sup>3</sup> materiálu nebo prvku a

při zkouškách podle normy CEN/EN 16516 a ISO 16000-3:2011 nebo jiných srovnatelných standardizovaných zkušebních podmínek a metod stanovení méně než 0,001 mg jiných karcinogenních těkavých organických sloučenin kategorie 1A a 1B na m<sup>3</sup> materiálu nebo prvku.

Dokladování: pro instalovaná zařízení k využívání vody: doložení spotřeby vody technickými listy výrobku, stavební certifikací nebo stávajícím štítkem výrobku v EU; pro doložení výše uvedené podmínky pro stavební prvky a materiály použité při stavbě: doklad o shodě materiálů.

6. Všechny dodávané spotřebiče musí splňovat nejvyšší dostupnou energetickou třídu dle příslušné legislativy pro daný typ spotřebiče (je-li relevantní).

Dokladování: a) dokument dokládající energetickou třídu výrobku, např. kopie energetického štítku výrobku (je-li relevantní); nebo b) porovnání se spotřebiči obdobných typových a technických specifikací, ze kterého je patrné, že pořízený spotřebič má nejvyšší možnou energetickou třídu (je-li relevantní; pouze v případech, kdy energetická třída spotřebiče je nižší než „A“).