

# Smlouva o vytvoření a veřejném provedení uměleckého výkonu dle § 68 a násl. zákona č. 121/2000 Sb.

## I. Smluvní strany

- 1. Právnícká osoba/Umělec:** Inflagranti Music s.r.o., zmocněný zástupce tria INFLAGRANTI  
Právnícká osoba je oprávněna k uzavření této smlouvy, protože je společným zástupcem výkonných umělců ve smyslu autorského zákona jako umělecký vedoucí uměleckého tělesa vymezeného v předmětu této smlouvy  
Sídlo: Za potokem 1458, Jesenice 25242  
IČO: 23308508 DIC: CZ23308508  
číslo účtu: [REDACTED]  
Zmocněný zástupce / jednatel: Markéta Vyleťal Muzikářová  
(dále jen „umělec“)  
a
- 2. Firma/Pořadatel: Kulturní centrum Bílina**  
Sídlo: Želivského 54/7, Bílina 41801  
ICO: 00266230 DIC: CZ00266230  
zmocněný zástupce: Ing. Pavlína Petržilková  
(dále jen „firma“)  
uzavírají tuto smlouvu

## II. Předmět smlouvy

1. Umělec se na základě této smlouvy zavazuje veřejně provést umělecký výkon - uměleckou činnost se skupinou, uvedenou v záhlaví této smlouvy, a to konkrétně při akci **Koncert tria INFLAGRANTI s doprovodnou skupinou a host zpěv**. Umělecký výkon provede elektrické smyčcové trio na 2 elektronické housle, violoncello, doprovodná skupina a zpěvák.
2. Firma se v souladu s touto smlouvou zavazuje umělci zajistit provedení uměleckého výkonu podle čl.III na základě této smlouvy mezi firmou a umělcem a zaplatit umělci odměnu podle čl. IV.

## III. Datum a místo umělecké činnosti, požadovaná délka uměleckého výkonu atd:

1. **Datum konání: 2.12.2025**
1. **Místo konání: Městské divadlo Bílina, Žižkovo náměstí 57, 418 01 Bílina**
2. **Délka uměleckého výkonu (v minutách): 100 min + přídavky**
3. **Čas vystoupení: 19h**
4. **Zvuková zkouška: 15:30 – 18h**
5. **Kontaktní osoba za firmu:** [REDACTED]
6. **Kontakt na pověřenou osobu v místě konání akce:** [REDACTED]
7. **Osoba zodpovědná za ozvučovací techniku:** [REDACTED]
8. **INFLAGRANTI zvukař + doprovod:**

## IV. Odměna

1. Za provedení uměleckého výkonu-umělecké činnosti dle této smlouvy přísluší umělci odměna ve výši: **131.000,- Kč + doprava 3.400,- Kč (17,-Kč/km). K celkové částce bude připočtena DPH 21%.**
2. Odměna je splatná způsobem: **bankovním převodem, 5 pracovních dnů před koncertem**, dle vystavené faktury. **Platba musí být na účtu umělce nejpozději 2 dny před koncertem.** V případě, že odměna nebude umělci firmou takto proplacena, je umělec oprávněn od smlouvy odstoupit. Ustanovení čl.VII bod 5 zůstává tímto nedotčeno.

## V. Povinnosti a prohlášení Umělce

1. Umělec tímto prohlašuje, že v době uzavření této smlouvy nemá jiné smluvní či mimosmluvní závazky, které by mu bránily v řádném a včasném provedení umělecké činnosti podle této smlouvy. Umělec se zároveň zavazuje, že po podpisu této smlouvy nepřevezme žádný takový závazek, který by mohl ohrozit nebo znemožnit provedení umělecké činnosti podle této smlouvy.
2. Umělec se zavazuje provést umělecký výkon řádně a na základě důkladné přípravy.

## VI. Povinnosti Firmy

1. Firma se zavazuje zaplatit umělci řádně a včas podle čl. IV. odměnu.
2. V rámci daných možností zajistit vhodné prostředí pro vytvoření umělecké činnosti = výkonu umělce po stránce společenské, technické, bezpečnostní a hygienické, zejména dle požadavků umělce pro zajištění provedení

# Smlouva o vytvoření a veřejném provedení uměleckého výkonu

dle § 68 a násl. zákona č. 121/2000 Sb.

uměleckého výkonu, uvedených v příloze této smlouvy. **Ozvučení i osvětlení včetně obsluhy zajišťuje a hradí firma/pořadatel akce**, dle technického rideru Umělce, který je přílohou této smlouvy (příloha č.1, 2 a 3).

3. Poskytovat umělci včas podrobnější dispozice k vystoupení a včas jej informovat o případných změnách.

4. Firma zajistí umělci parkovací místo v blízkosti objektu, kde se vystoupení koná, dále pak tři uzamykatelné samostatné šatny (1 se zrcadlem a 4 zásuvky 200V), samostatná toaleta mimo veřejnost, občerstvení pro 10 osob viz Příloha č.2 Organizační podmínky.

## VII. Výpovědní lhůty a penále

1. Smluvní strany jsou oprávněny zrušit vystoupení ve lhůtě 360 dnů a více před datem vystoupení dle smlouvy bez nároku na náhradu škody a na penále.

2. V případě zrušení vystoupení umělcem ve lhůtě 360 až 60 dnů před datem vystoupení dle smlouvy je umělec povinen nabídnout firmě za podmínek dle čl.IV vystoupení v náhradním termínu dle dohody smluvních stran a za cenu ve výši 100% odměny dle čl.IV.

3. V případě zrušení vystoupení umělcem ve lhůtě 60 dnů a méně před datem vystoupení dle smlouvy, je umělec povinen nabídnout firmě vystoupení v náhradním termínu dle dohody smluvních stran a za cenu ve výši 80% odměny dle čl.IV.

4. V případě zrušení vystoupení firmou ve lhůtě 360 dnů - 90 dnů před datem vystoupení dle smlouvy je umělec oprávněn firmě účtovat storno poplatek ve výši 50% odměny dle čl.IV, pokud se firma s umělcem písemně nedohodne na vystoupení v náhradním termínu za podmínek dle čl.IV.

5. V případě zrušení vystoupení firmou ve lhůtě 90 dnů a méně před datem vystoupení dle smlouvy je umělec oprávněn firmě účtovat storno poplatek ve výši 100% odměny dle čl.IV, pokud se firma s umělcem písemně nedohodne na vystoupení v náhradním termínu za podmínek dle čl.IV.

6. Neuskuteční-li se vystoupení ve smluvním ani náhradním termínu v důsledku jakýchkoli důvodů na straně umělce, s výjimkou vyšší moci (přírodní katastrofa, epidemie, onemocnění umělce, autonehoda apod.) a s výjimkou důvodu odstoupení od smlouvy dle čl.IV, bod 2, je povinen uhradit škody, které firmě prokazatelně vzniknou, a umělci nepřisluší nárok na odměnu.

7. Neuskuteční-li se vystoupení ve smluvním ani náhradním termínu v důsledku jakýchkoli důvodů na straně firmy s výjimkou vyšší moci, je firma povinna uhradit umělci prokazatelně vzniklé škody a zaplatit umělci odměnu dle čl.IV, jako by se vystoupení konalo.

8. Neuskuteční-li se vystoupení v důsledku vyšší moci, nepřisluší žádné ze smluvních stran náhrada škody a umělec nemá nárok na zaplacení odměny.

## VIII. Závěrečná ustanovení

1. Tato smlouva nabývá platnosti a účinnosti dnem jejího podpisu.

2. Smlouva může být doplňována a měněna pouze písemně se souhlasem obou smluvních stran.

3. Smlouva je vyhotovena ve dvou exemplářích, z nichž každé smluvní straně náleží po jednom.

4. Poskytnutí licence k pořízení zvukového, obrazového nebo zvukově obrazového záznamu uměleckého výkonu ani poskytnutí jakýchkoli dalších oprávnění k užití uměleckého výkonu nebo vizuálních záznamů (fotografie) není předmětem této smlouvy.

5. Poplatky ochranným organizacím autorů a interpretů nejsou předmětem této smlouvy, přičemž uvedené poplatky je povinna vypořádat firma/pořadatel akce.

V Praze dne: 1.7.2025

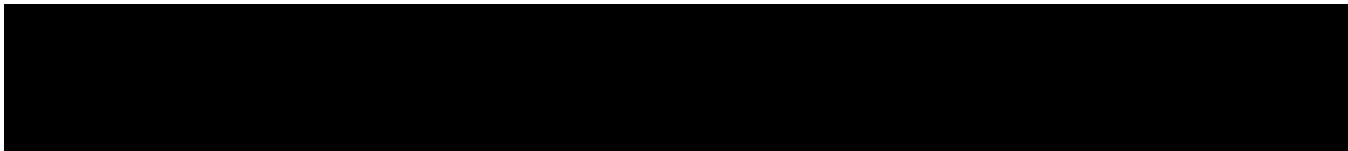

# Smlouva o vytvoření a veřejném provedení uměleckého výkonu

dle § 68 a násl. zákona č. 121/2000 Sb.

Elektrické smyčcové trio

## INFLAGRANTI

### doprovodná skupina a HOST

#### Technical Rider 2025

#### Příloha č. 1 - ZVUK

##### **SVĚTLA:**

Pořadatele prosíme o zajištění profesionální koncertní a osvětlovací techniky.

Při vystoupení je třeba zhasnout světla v sále (pokud lze).

Samozřejmostí je minimálně nasvícení umělců zepředu a kontra světla zezadu.

##### **ZVUK:**

S interprety přijede vlastní zvukař, který zůstává vždy hlavním zvukařem při vystoupení interpretů.

Pořadatele prosíme, aby zajistil hladkou spolupráci zvukaře obsluhující místní aparát se zvukařem

interpretů. Zvukař najatý pořadatelem je povinen splnit dle možností požadavky zvukaře interpretů. Pro

hladký průběh akce je nutné spojit oba zvukaře minimálně 14 dní před konáním vystoupení.

**Stálý zvukař INFLAGRANTI:**

**PODIUM:** velikost minimálně 8 x 5 metrů

##### **P.A. Systém:**

Minimální výkon 15W na 1 osobu z celkové kapacity (kapacita 500 = minimálně 7,5 kW !)

Profesionální koncertní sound systém (například L-Acoustics, D&B, NEXO, EAW, ne Domatek).

Nutno předem konzultovat se zvukařem INFLAGRANTI

##### **Monitory: 10 x Aux**

Používáme 3 x vlastní in-ear

7 ks monitorů minimálně 300 Watt/ks.

(V jiném případě informujte o stavu.)

##### **F.O.H.:**

Preferujeme: Digico SD8/9, Soundcraft Vi6/1, Allen&Heath, Yamaha atd. (ne BEHRINGER)

F.O.H. umístěn před podiem uprostřed sálu. (V jiném případě informovat o stavu).

##### **EQ:**

1 x stereo nebo 2 x mono pro P.A.

6 x mono pro AUX.

##### **Dynamika:**

6 x Compressor

5 x Gate

##### **Efekty:**

2 x HALL (ne BEHRINGER!)

1 x Delay

**Drum riser:** 3x2 x 0,4m (alespoň)

##### **Pomocníci:**

Požadujeme 2 x zdatní pomocníky na stěhování Nástrojové Techniky, vždy před koncertem a po koncertě.

V případě, že pomocníci nejsou urgentně k dispozici, prosím, obratem informujte Umělce.

**Smlouva o vytvoření a veřejném provedení uměleckého výkonu**  
dle § 68 a násl. zákona č. 121/2000 Sb.

# **INFLAGRANTI**

## **doprovodná skupina a HOST**

### **Input list 2025**

1	Kick	Shure Beta 52/ Beyerdynamic TG D70d	Gate
2	SN up	Audio-Technica ATM350 /Shure SM57	Comp.
3	SN down	Audio-Technica AE3000/ Shure SM57	Comp.
4	HI-HAT	Beyerdynamic MC 950/ AKG c 1000	
5	T1	Beyerdynamic TGD57c/ Audix D2	Gate
6	T2	Beyerdynamic TGD57c/ Audix D2	Gate
7	T3	Beyerdynamic TGD57c/ Audix D2	Gate
8	T4	Beyerdynamic TGD57c/ Audix D4	Gate
9	OH L	Beyerdynamic MC 950/ AKG c 1000	
10	OH R	Beyerdynamic MC 950/ AKG c 1000	
11	Bass	XLR	Comp.
12	GT	Audio-Technica AE3000/ Sennheiser e906	
13	AC	6,3 Jack D.I.Box.	
14	Key	6,3 Jack D.I.Box.	
15	Key	6,3 Jack D.I.Box.	
16	Key	6,3 Jack D.I.Box.	
17	Key	6,3 Jack D.I.Box.	
18	Violin	XLR	Comp.
19	Cello	XLR	Comp.
20	Violin	XLR	Comp.
21	Voc	Shure 58	
22	Voc	Shure 58	
23	Voc	Shure 58	
24	Voc	Shure 58 - BEZDRÁTOVÝ!	

Smlouva o vytvoření a veřejném provedení uměleckého výkonu  
dle § 68 a násl. zákona č. 121/2000 Sb.

# INFLAGRANTI

## doprovodná skupina a HOST

### Stage plan 2025

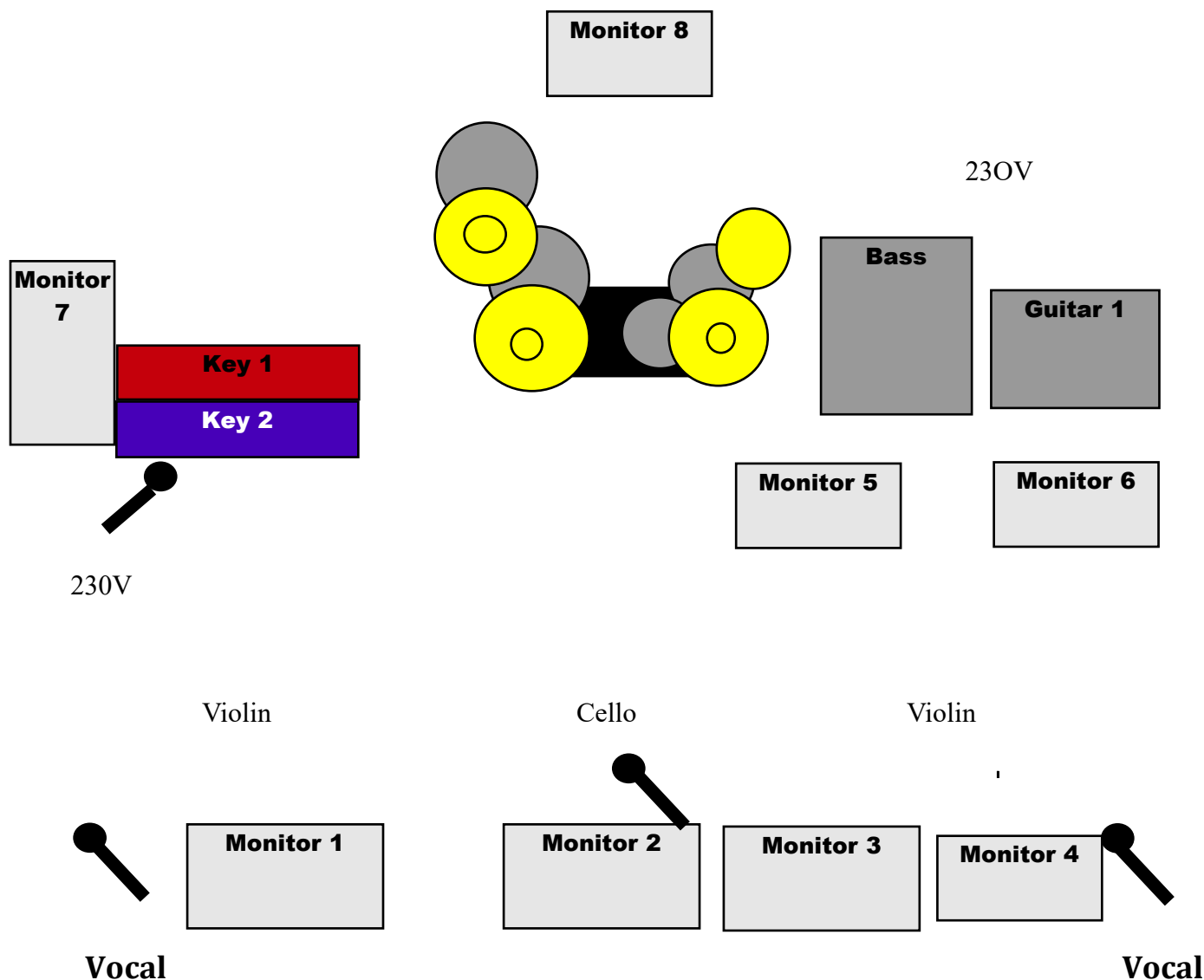

V případě nejasností kontaktujte zvukaře INFLAGRANTI.:

Zvuk a roadmanažer: [REDACTED]

Producent tria INFLAGRANTI:

[REDACTED]

Děkujeme za spolupráci. [www.inflagrantimusic.cz](http://www.inflagrantimusic.cz)

# Smlouva o vytvoření a veřejném provedení uměleckého výkonu

dle § 68 a násl. zákona č. 121/2000 Sb.

## Příloha č.2

### INFLAGRANTI - Organizační a technické požadavky 2025

„Organizační a technické podmínky“ koncertu jsou základní souhrn technických a organizačních požadavků, jejichž splnění je nezbytně nutné pro uskutečnění koncertu. Jsou nedílnou součástí smlouvy a jejich nedodržení v jakémkoliv bodě bez předchozí konzultace s Umělcem vede k ohrožení realizace koncertu vinou Firmy / Agentury / Pořadatele.

#### 1. PŘÍSTUP A PARKOVÁNÍ VOZIDEL

Pro vykládání a nakládání aparatury je třeba zajistit dostatečně široké a bezpečné přístupové cesty, které musí být osvětleny až do skončení nakládání aparatury. Požadujeme bezpečné a dostatečně velké místo v areálu nebo v bezprostřední blízkosti pro parkování těchto vozidel: 1x transporter, 1 x osobní auto.

#### 2. POMOCNÍCI

Pro stěhování aparatury na jeviště a zpět do vozidel a na pomoc při její montáži a demontáži, požadujeme silné a zdatné pomocníky. Tyto osoby nesmí být pod vlivem alkoholu a jiných drog po celou dobu jejich činnosti. Pro bezproblémovou montáž a demontáž požadujeme následující počet pomocníků:  
2 pomocníky při příjezdu INFLAGRANTI a 2 pomocníky po skončení koncertu.

#### 3. ELEKTRIKÁŘ

Je bezpodmínečně nutná přítomnost místního elektrikáře, oprávněného vyhláškou, znalého elektrických rozvodů a osvětlení v objektu po celou dobu montáže, koncertu a demontáže.

#### 4. POŘADATELSKÁ SLUŽBA

Je bezpodmínečnou nutností přítomnost pořadatele nebo jeho zástupce po celou dobu příprav a průběhu koncertu až do odjezdu posledního člena teamu INFLAGRANTI, který je schopen a oprávněn řešit všechny požadavky Road managera INFLAGRANTI. K zajištění klidného průběhu koncertu je třeba na místě pořadatelská služba. Počet členů pořadatelské služby je na úvaze Pořadatele. Min. požadujeme 2 osoby v prostoru mezi jevištěm a diváky

#### 5. ŠATNA

Potřebujeme 2 - 3 oddělené a uzamykatelné šatny s pokojovou teplotou (klíč bude vydán při příjezdu Agentuře). Vybavení šatny a zázemí: samostatné WC, **kam nemá přístup publikum**, 4x zásuvka 220V, příslušný počet židlí a stolů pro 10 osob. V šatně Umělců velké zrcadlo. Dveře šatny prosíme označit nápisem INFLAGRANTI. Vstup do zákulisí a do okolí šaten musí být zabezpečen proti vstupu cizích osob bezpečnostní nebo pořadatelskou službou.

#### 6. OBČERSTVENÍ

Požadujeme zajištění občerstvení pro Umělce - 10 osob - v tomto rozsahu:

4 x sýrové mísy (sýr + zelenina)

pečivo (cca 20 ks housek, chléb atd.)

4 x láhev 1,5l neperlivé vody

10 x láhev 0,5l neperlivé vody

4 x 1,5 l džus

káva, čaj, cukr pro 10 osob

ovocná mísa (ovoce v celku)

nějaké sladké sušenky nebo dezerty apod. pro 10 osob