

# SMLOUVA O DÍLO

## č. S913/2014/317

**Lesy České republiky, s.p.**

IČO: 421 96 451

DIČ: CZ42196451

sídlem: Hradec Králové, Přemyslova 1106, PSČ 501 68

zapsán v obchodním rejstříku u Krajského soudu Hradec Králové, oddíl A XII, vložka 540

statutární orgán: Ing. Daniel Szórád, Ph.D., generální ředitel,

zastoupené na základě pověření dle Podpisového řádu č. 03/2009: **Ing. Tomášem Pospíšilem**, pověřeným

výkonem funkce ředitele Krajského ředitelství Č. 1

(dále jen „objednatel“)

a

**PROLES s.r.o.**

IČ: 25335545

DIČ: CZ25335545

zapsán v obchodním rejstříku u Krajského soudu v Brně, oddíl C, vložka 26825

sídlo: Vodařská 5, 619 00 Brno

zastoupený: Bc. Tomášem Trmalem

(dále jen „zhotovitel“)

uzavírají a tímto uzavřeli podle § 2586 a násl. zákona č. 89/2012 Sb., občanský zákoník, tuto smlouvu o dílo:

## II.

### Předmět smlouvy

1. Předmětem této smlouvy je závazek zhotovitele provést pro objednatele na vlastní nebezpečí a odpovědnost dílo **LC Aloisov – Divišova bouda**, evidenční číslo zakázky **S913/2014/317** a to za podmínek stanovených příslušnými právními předpisy a technickými normami touto smlouvou.
2. V rámci plnění této smlouvy zhotovitel na vlastní náklad, nebezpečí a odpovědnost provede, popř. zabezpečí všechny práce a opatření potřebné k řádné realizaci díla. Součástí závazku zhotovitele dle této smlouvy je i provedení následujících prací a činností:
  - dle cenové nabídky, která je nedílnou součástí této smlouvy

- dle vzorového výkresu zpracovaného firmou Regioprojekt Brno, který je nedílnou součástí této smlouvy

Cena těchto plnění je zahrnuta v ceně za dílo dle čl. IV. odst. 1 této smlouvy.

3. Objednatel se zavazuje řádně zhotovené dílo od zhotovitele převzít a zhotoviteli za něj zaplatit touto smlouvou dohodnutou cenu způsobem smlouvou stanoveným.
4. Veškeré odchylky provedení díla a jeho postupu od vymezení daného touto smlouvou jsou přípustné pouze tehdy, budou-li objednatel předem písemně odsouhlaseny. Provedení víceprací je možné jen na základě písemného dodatku této smlouvy.
5. Zhotovitel prohlašuje, že je seznámen se všemi údaji potřebnými pro řádné provedení díla a že ani při vynaložení od odborné péče, jíž lze na něm rozumně považovat, neshledal rozporů nebo nedostatků, je by bránily řádnému provedení díla způsobem a v rozsahu dle této smlouvy.

### III.

#### D o b a p l n ě n í

1. Termín zahájení provádění díla: **22. 7. 2014**  
Předpokládaný (objednatel nezaručený) termín zahájení provádění díla: **22. 7. 2014**
2. Dílo, které je předmětem této smlouvy, bude provedeno, včetně řádného poskytnutí plnění dle čl. II. odst. 2 této smlouvy, nejpozději **4. 8. 2014**. Tato lhůta se prodlužuje o počet dní, o něž došlo k posunu zahájení provádění díla oproti termínu dle odstavce 1 z důvodu na straně objednatele, nebude-li písemně dohodnuto jinak. Dílo je provedeno, je-li způsobilé sloužit svému účelu a nevykazuje-li vady. Dílo má vadu, neodpovídá-li smlouvě. Objednatel není povinen převzít dílo vykazující vady, popřípadě dílo nezpůsobilé sloužit svému účelu; ustanovení § 2628 občanského zákoníku se nepoužije.
3. V případě, že objednatel písemně požádá o přerušení prací na stavbě (např. z důvodu změny finančního plánu), je zhotovitel povinen práce přerušit na dobu objednatel stanovenou. O dobu přerušení prací dle tohoto odstavce se posunuje termín pro provedení díla dle odstavce 2.

### IV.

#### C e n a z a d í l o

1. Za řádné provedení díla dle této smlouvy náleží zhotoviteli cena za dílo ve výši **53.013,03 Kč** bez DPH, slovy *padesátitřítisícetřináct Kč 3 haléře* bez DPH. DPH bude účtováno ve výši dle příslušného právního předpisu.

Cena za dílo bez DPH: **53.013,03**

DPH (21%): 11.132,74

Cena za dílo včetně DPH: 64.145,77

Cena za dílo je strukturována dle úplného rozpočtu uvedeného v příloze této smlouvy a zahrnuje veškeré náklady zhotovitele na řádné provedení díla, včetně poskytnutí všech práv a plnění dle této smlouvy.

2. V případě změn díla (méněprací či víceprací) se k jejich ocenění použije rozpočet, který je přílohou této smlouvy (dále jen „rozpočet“), a cenová soustava ÚRS (dále jen „ceník“). Pro výpočet jednotkové ceny za méněpráce či vícepráce bude použito:

a) smluvních jednotkových cen příslušných prací z rozpočtu, jsou-li tyto ceny a práce v rozpočtu obsaženy,

b) nejsou-li příslušné práce a ceny v rozpočtu obsaženy, určí se jednotková cena předmětných prací:

1. Je-li v rozpočtu obsažen příslušný rozpočtový díl:

ceníková cena nové položky x (nabídková cena příslušného dílu dle rozpočtu / ceníková cena příslušného dílu z rozpočtu) = jednotková cena nové položky.

2. Není-li v rozpočtu obsažen příslušný rozpočtový díl:

ceníková cena nové položky x (nabídková cena za dílo dle rozpočtu / ceníková cena díla, tj. prací uvedených v rozpočtu) = jednotková cena nové položky.

c) není-li cena nové položky v ceníku (cenících cenové soustavy ÚRS) uvedena, určí se jednotková cena předmětných prací na základě kalkulace zhotovitele odpovídající tržní (obvyklé) úrovni ceny, písemně odsouhlasené objednatelem.

Provedení víceprací je však možné jen na základě písemného dodatku této smlouvy, předem uzavřeného postupem souladným s obecně závaznými právními předpisy upravujícími zadávání veřejných zakázek.

## V.

### Placení a fakturace

1. Cena za dílo bude zhotoviteli uhrazena na základě daňového dokladu (faktury) zhotovitelem řádně vystaveného po provedení díla a doručeného objednateli
2. Splatnost faktury je 21 dní ode dne jejího doručení smluvní straně.
3. Objednatel je oprávněn zhotovitelem vystavenou fakturu vrátit bez proplacení, jestliže vyúčtování nevyhovuje stanoveným požadavkům, zejména pak:
  - jestliže faktura neobsahuje všechny náležitosti daňového dokladu anebo
  - nebyly-li vyúčtované práce provedeny, vykazují vady, nebo jsou-li účtovány neoprávněně.
4. **Konečný příjemce faktury: Lesy České republiky, s.p., LS Ruda nad Moravou, 9. května 2, 789 63 Ruda nad Moravou, IČO: 42196451, DIČ: CZ42196451.**

## VI. Provádění prací

1. Bude-li při provádění stavebních prací zjištěna vada projektové dokumentace, je zhotovitel povinen na tuto vadu objednatele upozornit a objednatel povinen postupovat tak, aby tato vada byla bez zbytečného odkladu odstraněna. Zhotovitel není oprávněn požadovat uhrazení víceprací, jež byly vyvolány vadou projektové dokumentace, již mohl zhotovitel odhalit při vynaložení odborné péče při přezkoumání projektové dokumentace dle čl. II. odst. 5 této smlouvy.
2. V případě, že v průběhu prací dojde ke změně nebo vydání rozhodnutí orgánů vodohospodářských, hygienických, energetických nebo jiných, je objednatel povinen urychleně změněné podmínky projednat a přizvat k jejich projednávání i zástupce zhotovitele. Vyžádají-li si tyto změny prodloužení termínu provedení díla, bude tento termín odpovídajícím způsobem prodloužen uzavřením dodatku k této smlouvě.
3. Pokud zhotovitel použije pro splnění díla subdodavatele, nese vůči objednateli odpovědnost jako by dílo prováděl sám. Pokud bude objednatel u určitého druhu prací písemně požadovat identifikační údaje subdodavatele, je zhotovitel povinen je objednateli písemně sdělit.
4. Objednatel je oprávněn kontrolovat kvalitu prováděného díla prostřednictvím jím pověřených osob, zejména zda jsou práce prováděny podle předané dokumentace, podle smluvených podmínek, technických norem a jiných předpisů a v souladu s rozhodnutím příslušných orgánů. Zhotovitel je povinen poskytnout objednateli za tímto účelem veškerou potřebnou součinnost, zejména potřebné písemnosti k nahlédnutí, umožnit přístup na pracoviště atd. Na zjištěné nedostatky musí objednatel neprodleně upozornit zhotovitele zápisem do stavebního deníku nebo jinou prokazatelnou písemnou formou a žádat odstranění zjištěných vad.
5. Jestliže staveniště nebude ve stavu způsobilém k zahájení prací, posunuje se termín zahájení provádění díla a termín provedení díla o počet dnů, po který je objednatel v prodlení s řádným zajištěním staveniště zhotoviteli.
6. Zhotovitel zřídí na staveništi nezbytná zařízení staveniště, včetně sociálních zařízení, osvětlení, telefonu a skladových prostorů umístěných tak, aby neomezovala a ekologicky neohrožovala okolí stavby. Odebrané energie a vodu bude dodavatel měřit a hradit.

## VII. Dalsí povinnosti zhotovitele

1. Zhotovitel se zavazuje provést dílo podle této smlouvy v plném souladu s předanou projektovou dokumentací a v souladu se specifikací materiálů a výrobků uvedených ve výkazech výměr jednotlivých stavebních oddílů a oceněných v nabídkovém rozpočtu a za dodržování platných ČSN a ON.
2. Zhotovitel potvrzuje, že je seznámen se staveništem, podmínkami týkajícími se provádění prací a je si vědom rozsahu prací, které mají být provedeny.

3. Zhotovitel se zavazuje provést během provádění prací bezpečnostní opatření k ochraně díla a podrobit se před předáním a převzetím díla bezpečnostním opatřením, nezbytným pro ochranu díla.
4. Zhotovitel odpovídá za bezpečnost práce, za dodržování předpisů o práci v ochranných pásmech, požárních a jiných předpisů chránících veřejné zájmy. Zhotovitel odpovídá za bezpečnost a ochranu zdraví všech osob v prostoru staveniště. Zhotovitel zajistí na svou odpovědnost a náklady dodržování bezpečnosti a ochrany zdraví při práci dle zákona č. 309/2006 Sb., v účinném znění, prováděcích právních předpisů a souvisejících norem a zabezpečí ochranu osob pohybujících se v sousedství staveniště (oplocení a označení staveniště apod.).
5. Zhotovitel zodpovídá za uspořádání staveniště (případně pracoviště) dle nařízení vlády č. 591/2006 Sb., o bližších minimálních požadavcích na bezpečnost a ochranu zdraví při práci na staveništích a č. 362/2005 Sb., o bližších požadavcích na bezpečnost a ochranu zdraví při práci na pracovištích s nebezpečím pádu z výšky nebo do hloubky.
6. Zhotovitel je povinen na staveništi a v jeho okolí zachovat pořádek a čistotu a průběžně odstraňovat na své náklady odpady a nečistoty, vzniklé během provádění stavebních prací. Odvoz a uložení odpadu na skládku je povinností zhotovitele.
7. V průběhu realizace stavby zhotovitel umožní provedení kontrolních prohlídek stavby ve smyslu § 133 stavebního zákona a zajistí nápravu zjištěných nedostatků v objednatel stanovené přiměřené lhůtě.
8. Zhotovitel je povinen dodržovat bezpečnostní, hygienické a protipožární předpisy, týkající se provádění stavebních prací, zajistí potřebná opatření a zajistí dozor nad bezpečností práce.
9. Všechny věci (materiál, stroje, zařízení, nástroje a náradí atd.) nutné k řádnému provedení díla, je povinen na své náklady a nebezpečí zabezpečit zhotovitel.
10. Zhotovitel je povinen zajistit všechny zkoušky, měření a revize požadované příslušnými předpisy nebo normami. Náklady na tyto zkoušky jsou součástí ceny za dílo.
11. Zhotovitel je povinen řídit se pokyny objednatele v rámci koordinace s dodávkami, které nejsou součástí díla podle této smlouvy.
12. Zhotovitel se zavazuje použít při provádění díla materiály, výrobky a zařízení plně odpovídající této smlouvě. Pokud bude objednatel požadováno, předloží vzorky materiálů před zabudováním.
13. Zhotovitel se zavazuje používat v hydraulice mechanizace, která bude při realizaci díla použita, pouze biologicky odbouratelné kapaliny.
14. Zhotovitel seznámí obsluhu objednatele s obsluhou všech zařízení díla, vyžadující obsluhu. Seznámení proběhne vždy v průběhu uvádění příslušných zařízení do provozu. Účast obsluhy při zaškolení zajišťuje objednatel.

15. Zhotovitel vyklidí staveniště ve lhůtě do 15-ti dnů po převzetí díla objednatelem. Po tomto termínu je zhotovitel oprávněn ponechat na staveništi pouze zařízení a materiál, nutný k odstranění vad a nedodělků, zjištěných při předání a přebírání díla.

## **VIII.**

### **Předání a převzetí díla**

1. Objednatel zhotovené dílo prohlédne a výsledky prohlídky zapíše do předávacího protokolu, který bude o předání sepsán. Předávací protokol bude obsahovat zejména zhodnocení jakosti provedených prací, soupis zjištěných vad a nedodělků, dohodu o opatřeních a lhůtách k jejich odstranění, případně nedošlo-li k dohodě, stanoviska objednatele a zhotovitele, jakož i prohlášení objednatele, zda odevzdané dílo či jeho část přejímá. Předávací protokol bude datován a opatřen podpisy oprávněných pracovníků objednatele a zhotovitele.
2. Objednatel převezme dílo protokolárně po jeho provedení. Součástí zápisu bude soupis vad a nedodělků, pokud při předání a převzetí budou zjištěny. Dílo, jež vykazuje vady, objednatel není povinen převzít.
3. Zhotovitel nese nebezpečí škody na prováděném díle až do okamžiku, kdy byl objednatel povinen zhotovené dílo převzít.
4. Objednatel je oprávněn požadovat po předchozí písemné dohodě se zhotovitelem dokončení, předání a převzetí některých částí díla v předstihu před konečným termínem.
5. Vady a nedodělky, pokud budou v předávacím protokolu uvedeny, nesmí omezovat uživatele v užívání díla nebo snižovat jeho provozní spolehlivost.

## **IX.**

### **Záruka a uplatnění práv z odpovědnosti za vady**

1. Zhotovitel poskytuje objednateli záruku za jakost zhotoveného díla o době trvání 60 měsíců. Záruka začíná běžet dnem převzetí díla objednatelem.
2. Zhotovitel je povinen nejpozději do 14 dnů po obdržení oznámení vady písemně oznámit objednateli, zda vadu díla uznává či neuznává. Pokud tak neučiní, má se za to, že vadu uznává. Vada musí být odstraněna nejpozději do 30 dnů od jejího oznámení objednatelem. Neoznámí-li objednatel zhotoviteli jinak, platí, že objednatel požaduje odstranění vady dodáním chybějící věci, je-li možno vadu odstranit dodáním chybějící věci, nebo opravou věci, je-li možné vadu odstranit opravou věci.

## **X.**

### **Smluvní pokuty a úrok z prodlení**

1. Zhotovitel je povinen v případě prodlení s provedením díla objednateli zaplatit smluvní pokutu ve výši 0,1 % z dohodnuté ceny za dílo bez DPH za každý, byť i započatý kalendářní den prodlení. V případě prodlení s provedením díla delšího než dva měsíce je zhotovitel povinen zaplatit objednateli smluvní pokutu za první dva měsíce prodlení ve výši dle tohoto odstavce a smluvní pokutu ve výši dle odstavce 2.

2. V případě, že zhotovitel při provádění díla dle této smlouvy provede práce v rozporu s touto smlouvou (např. nekvalitně, v rozporu s projektovou dokumentací) je povinen zaplatit objednateli smluvní pokutu ve výši 25 % z ceny takových prací určené bez DPH dle čl. IV. ve spojení s přílohou této smlouvy, přičemž při tomto určení se vychází z ceny těchto prací tak, jakoby se jednalo o práce bezvadně provedené. V případě, že se zhotovitel ocitne v prodlení s provedením díla o více než dva měsíce, je povinen objednateli zaplatit smluvní pokutu ve výši 25 % z ceny prací, jež zbývá provést do řádného zhotovení díla dle této smlouvy, určené bez DPH dle čl. IV. ve spojení s přílohou této smlouvy.
3. V případě prodlení s plněním peněžitého závazku dle této smlouvy je smluvní strana, která je takto v prodlení, povinna zaplatit druhé smluvní straně úrok z prodlení ve výši 0,05% z dlužné částky za každý, byť i započatý den prodlení.
4. V případě prodlení s odstraněním vady (čl. IX. odst. 2 této smlouvy) je zhotovitel povinen zaplatit objednateli smluvní pokutu ve výši 2.000,- Kč za každý případ a, byť i započatý kalendářní den prodlení.
5. Smluvní strany výslovně souhlasí s výší sankcí sjednaných v tomto ustanovení. Zhotovitel bere na vědomí, že výše smluvních pokut je stanovena s ohledem význam zajišťované povinnosti řádného dokončení díla ve smluveném termínu pro objednatele.
6. Zhotovitel není povinen platit smluvní pokutu v případě, že mu ve splnění povinnosti, zajištěném smluvní pokutou, zabránila mimořádná, nepředvídatelná a nepřekonatelná překážka vzniklá nezávisle na jeho vůli. Překážka vzniklá ze zhotovitelových osobních poměrů nebo vzniklá až v době, kdy byl zhotovitel s plněním smluvené povinnosti v prodlení, ani překážka, kterou byl zhotovitel povinen podle smlouvy či obecně závazného právního předpisu překonat, ho však povinnosti platit smluvní pokutu nezprostí.
7. Smluvní pokuta dle tohoto článku bude uhrazena na základě řádně vystaveného daňového dokladu (faktury) s lhůtou splatnosti 21 dnů od jejího doručení povinné straně.

## **XI.**

### **Odstoupení od smlouvy**

1. Od této smlouvy lze odstoupit za podmínek a v případech stanovených občanským zákoníkem anebo touto smlouvou.
2. Objednatel je oprávněn od této smlouvy odstoupit zejména v případě:
  - je-li dílo prováděno v rozporu s touto smlouvou,
  - prodlení zhotovitele s provedením díla delšího než 65 dnů, nebo
  - jestliže z chování zhotovitele, postupu prací nebo jiných okolností nepochybně vyplývá, že povinnost zhotovitele bude porušena způsobem, který zakládá právo objednatele od této smlouvy odstoupit.
3. Zhotovitel je oprávněn odstoupit od této smlouvy zejména v případě prodlení objednatele se zaplacením ceny za dílo delšího než 65 dnů.

## XII. Závěrečná ustanovení

1. Tato smlouva nabývá platnosti a účinnost dnem jejího podpisu oběma smluvními stranami.
2. V záležitostech, které nejsou touto smlouvou upraveny, se obě strany řídí obecně závaznými právními předpisy, zejména občanským zákoníkem.
3. Smluvní strany prohlašují, že předem souhlasí s možným zpřístupněním či zveřejněním celé této smlouvy v jejím plném znění.
4. Smluvní strana je povinna upozornit druhou smluvní stranu na takové informace a údaje ve smlouvě, které nemohou být zpřístupněny nebo zveřejněny, neboť ochrana takových informací a údajů je vyžadována podle zvláštních právních předpisů.
5. Tato smlouva se vyhotovuje ve 4 stejnopisech, z toho po dvou pro každou ze smluvních stran.
6. Součástí této smlouvy je příloha – rozpočet a vzorový výkres zpracovaný firmou Regioprojekt Brno.

V Šumperku dne 16.7.2014

V Brně dne: 18.7.2014

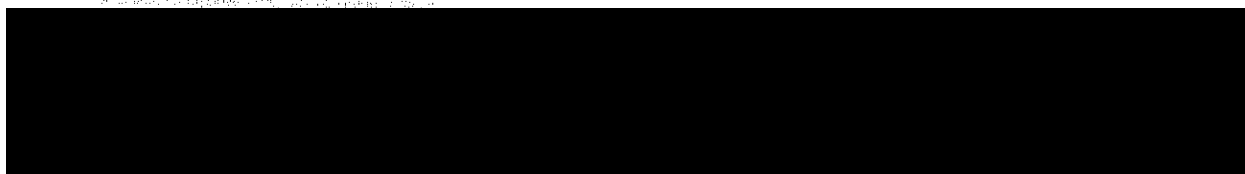

Za objednatele  
Ing. Tomáš Pospíšil  
pověřený výkonem funkce ředitele  
krajského ředitelství Šumperk

Za zhotovitele  
Bc. Tomáš Trmal  
jednatel PROLES s. r.o.

PROLES s.r.o.  
Vodafská 5, 619 00 Brno  
provozovna: Kaštanová 141d, 617 00 Brno  
IČ: 25395545, DIČ: CZ25395545

# REKAPITULACE STAVBY

Kód: 12103005R

Stavba: LC ALOISOV - DIVIŠOVA

KSO:

Místo:

CC-CZ:

11.6.2014

Datum:

Zadavatel:

Lesy ČR, s.p. LS Ruda nad Moravou

IČ:

42196451

DIČ:

CZ42196451

Uchazeč:

Proles s.r.o.

IČ:

25335545

DIČ:

CZ25335545

Projektant:

Regioprojekt Brno, s.r.o

IČ:

00220078

DIČ:

CZ00220078

Poznámka:

Cena bez DPH

53 013,03

Sazba daně  
DPH základní 21,00%  
snížená 15,00%

Základ daně  
53 013,03  
0,00

Výše daně  
11 132,74  
0,00

Cena s DPH

V

CZK

64 145,77

# REKAPITULACE OBJEKTŮ STAVBY A SOUPISŮ PRACÍ

Kód: 12103005R

Stavba: LC Aloisov - Divišova

Místo: Datum: 11.06.2014

Zadavatel: Lesy ČR, s.p. L5 Ruda nad Moravou

Projektant:

Regioprojekt Brno, s.r.o

Uchazeč: Proles s.r.o.

| Kód | Objekt, Soupis prací | Cena bez DPH [CZK] | Cena s DPH [CZK] | Typ |
|-----|----------------------|--------------------|------------------|-----|
|-----|----------------------|--------------------|------------------|-----|

## Náklady stavby celkem

|         |                       |           |           |     |
|---------|-----------------------|-----------|-----------|-----|
| 1210300 | LC Aloisov - Divišova | 53 013,03 | 64 145,77 | STA |
| RP      |                       |           |           |     |

# KRYCÍ LIST SOUPISU

Stavba:

**LC Aloisov - Divišova**

KSO:

Místo:

CC-CZ:

Datum:

11.06.2014

Zadavatel:

Lesy ČR, s.p. LS Ruda nad Moravou

IČ:

42196451

DIČ:

CZ42196451

Uchazeč:

Proles s.r.o.

IČ:

Z5335545

DIČ:

CZ5335545

Projektant:

Regioprojekt Brno, s.r.o.

IČ:

00220078

DIČ:

CZ00220078

Poznámka:

**Cena bez DPH**

**53 013,03**

|              | Základ daně | Sazba daně | Výše daně |
|--------------|-------------|------------|-----------|
| DPH základní | 53 013,03   | 21,00%     | 11 132,74 |
| DPH snížená  | 0,00        | 15,00%     | 0,00      |

**Cena s DPH**

**v CZK**

**64 145,77**

# REKAPITULACE ČLENĚNÍ SOUPISU PRACÍ

Stavba:

LC Aloisov - Divišova

Místo:

Datum: 11.06.2014

Zadavatel:

Lesy ČR, s.p. LS Ruda nad Moravou  
Proles s.r.o.

Projektant: Regioprojekt Brno, s.r.o.

Uchazeč:

Kód dílu - Popis

Cena celkem [CZK]

## Náklady soupisu celkem

**53 013,03**

### HSV - Práce a dodávky HSV

**53 013,03**

|                          |           |
|--------------------------|-----------|
| 1 - Zemní práce          | 3 105,38  |
| 2 - Zakládání            | 27 679,80 |
| 4 - Vodovodné konstrukce | 18 764,00 |
| 5 - Komunikace           | 2 322,00  |
| 997 - Přesun sítě        | 1 141,85  |

# SOUPIŠ PRACÍ

Stavba: LC Aloisov - Divišova

Místo:

Datum: 11.06.2014

Zadavatel: Lesy ČR, s.p. L5 Ruda nad Moravou  
 Uchazeč: Proles s.r.o.

Projektant: Regioprojekt Brno, s.r.o.

| PČ | Typ | Kód | Popis | MJ | Množství | J.cena [CZK] | Cena celkem [CZK] | Cenová soustava |
|----|-----|-----|-------|----|----------|--------------|-------------------|-----------------|
|----|-----|-----|-------|----|----------|--------------|-------------------|-----------------|

**53 013,03**

**53 013,03**

**3 105,38**

|    |   |           |  |                |       |        |          |                |
|----|---|-----------|--|----------------|-------|--------|----------|----------------|
| D  | 1 |           | Zemní práce  |                |       |        |          |                |
| 1  | K | 122201101 | Odkopávky a prokopávky nezapažené v hornině tř. 3 objem do 100 m <sup>3</sup>  | m <sup>3</sup> | 3,600 | 104,00 | 374,40   | CS ÚRS 2014 01 |
| PP |   |           | Odkopávky a prokopávky nezapažené s přehozením výkopku na vzdálenost do 3 m nebo s naložením na dopravní prostředek v hornině tř. 3 do 100 m <sup>3</sup>                      |                |       |        |          |                |
| WV |   |           | "Cesta"  |                |       |        |          |                |
| WV |   |           | "PR1" 3*6*0,5  |                | 9,000 |        |          |                |
| WV |   |           | Mezisoučet   |                | 9,000 |        |          |                |
| WV |   |           | Součet (40%)   |                | 9,000 |        |          |                |
| WV |   |           | 9% <sup>4</sup> Přepočtené koeficientem množství   |                | 3,600 |        |          |                |
| 2  | K | 122201109 | Příplatek za lepvost u odkopávek v hornině tř. 1 až 3  | m <sup>3</sup> | 1,080 | 23,10  | 24,95    | CS ÚRS 2014 01 |
| PP |   |           | Odkopávky a prokopávky nezapažené s přehozením výkopku na vzdálenost do 3 m nebo s naložením na dopravní prostředek v hornině tř. 3 Příplatek k cenám za lepvost horniny tř. 3 |                |       |        |          |                |
| WV |   |           | Odkop*0,4*0,3  |                | 1,080 |        |          |                |
| 3  | K | 122301101 | Odkopávky a prokopávky nezapažené v hornině tř. 4 objem do 100 m <sup>3</sup>  | m <sup>3</sup> | 4,500 | 255,00 | 1 147,50 | CS ÚRS 2014 01 |
| PP |   |           | Odkopávky a prokopávky nezapažené s přehozením výkopku na vzdálenost do 3 m nebo s naložením na dopravní prostředek v hornině tř. 4 do 100 m <sup>3</sup>                      |                |       |        |          |                |
| WV |   |           | Odkop*0,5  |                | 4,500 |        |          |                |
| 4  | K | 122301109 | Příplatek za lepvost u odkopávek nezapažených v hornině tř. 4  | m <sup>3</sup> | 1,350 | 25,80  | 34,83    | CS ÚRS 2014 01 |
| PP |   |           | Odkopávky a prokopávky nezapažené s přehozením výkopku na vzdálenost do 3 m nebo s naložením na dopravní prostředek v hornině tř. 4 Příplatek k cenám za lepvost horniny tř. 4 |                |       |        |          |                |
| WV |   |           | Odkop*0,5*0,3  |                | 1,350 |        |          |                |
| 5  | K | 122401101 | Odkopávky a prokopávky nezapažené v hornině tř. 5 objem do 100 m <sup>3</sup>  | m <sup>3</sup> | 0,900 | 375,00 | 337,50   | CS ÚRS 2014 01 |
| PP |   |           | Odkopávky a prokopávky nezapažené s přehozením výkopku na vzdálenost do 3 m nebo s naložením na dopravní prostředek v hornině tř. 5 do 100 m <sup>3</sup>                      |                |       |        |          |                |
| WV |   |           | Odkop*0,1  |                | 0,900 |        |          |                |
| 6  | K | 162301102 | Vodarovné přemístění do 1000 m výkopku/sypání z horniny tř. 1 až 4   | m <sup>3</sup> | 8,100 | 74,00  | 599,40   | CS ÚRS 2014 01 |

| PČ | Typ | Kód       | Popis  | MJ  | Množství | J.cena [CZK] | Cena celkem [CZK] | Cenová soustava |
|----|-----|-----------|--|-----|----------|--------------|-------------------|-----------------|
| PP |     |           | Vodorovné přemístění výkopku nebo sypání po suchu na obvyklém dopravním prostředku, bez naložení výkopku, avšak se složením bez rozhrnutí z horniny tř. 1 až 4 na vzdálenost přes 500 do 1 000 m   |     |          |              |                   |                 |
|    | VV  |           | Odkop*0,9  |     | 8,100    |              |                   |                 |
|    | VV  |           | Součet   |     | 8,100    |              |                   |                 |
| 7  | K   | 162301152 | Vodorovné přemístění výkopku/sypání z hornin tř. 5 až 7 do 1000 m  | m3  | 0,900    | 94,00        | 84,60             | CS ÚRS 2014 01  |
| PP |     |           | Vodorovné přemístění výkopku nebo sypání po suchu na obvyklém dopravním prostředku, bez naložení výkopku, avšak se složením bez rozhrnutí z horniny tř. 5 až 7 na vzdálenost přes 500 do 1 000 m   |     |          |              |                   |                 |
|    | VV  |           | Odkop*0,1  |     | 0,900    |              |                   |                 |
|    | VV  |           | Součet   |     | 0,900    |              |                   |                 |
| 8  | K   | 171101101 | Uložení sypání z hornin soudržných do násypů zhrutných na 95 % PS  | m3  | 9,000    | 37,00        | 333,00            | CS ÚRS 2014 01  |
| PP |     |           | Uložení sypání do násypů s rozprostřením sypání ve vrstvách a s hrubým urovňáním zhrutných s uzařvením povrchu násypu z hornin soudržných s předepsanou mírou zhrutění v procentech výsledků zkoušek Proctor-Standard (dále jen PS) na 95 % PS |     |          |              |                   |                 |
|    | VV  |           | Odkop  |     | 9,000    |              |                   |                 |
|    | VV  |           | Součet   |     | 9,000    |              |                   |                 |
| 9  | K   | 181951102 | Úprava pláňe v hornině tř. 1 až 4 se zhrutěním   | m2  | 18,000   | 9,40         | 169,20            | CS ÚRS 2014 01  |
| PP |     |           | Úprava pláňe v hornině tř. 1 až 4 se zhrutěním   |     |          |              |                   |                 |
|    | VV  |           | " PR1 " 6*3  |     | 18,000   |              |                   |                 |
|    | VV  |           | Součet   |     | 18,000   |              |                   |                 |
|    | D   | 2         | Zakládání  |     |          |              | 27 679,80         |                 |
| 10 | K   | 291211111 | Zřízení plochy ze stíněnic panelů do lože tl. 50 mm z kamenniva  | m2  | 18,000   | 68,10        | 1 225,80          | CS ÚRS 2014 01  |
| PP |     |           | Zřízení zpevněné plochy ze stíněnic panelů osazených do lože tl. 50 mm z kamenniva   |     |          |              |                   |                 |
|    | VV  |           | " PR1 " 3*2*3  |     | 18,000   |              |                   |                 |
|    | VV  |           | Součet   |     | 18,000   |              |                   |                 |
| 11 | M   | 593811880 | panel stíněnic IZD 300/200/22 JP 20 t 300x200x21,5 cm  | kus | 3,000    | 8 818,00     | 26 454,00         | CS ÚRS 2014 01  |
| PP |     |           | prefabrikáty stíněnic betonové a železobetonové panelů stíněnic IZD 300/200/22 JP 20 t 300 x 200 x 21,5  |     |          |              |                   |                 |
|    | D   | 4         | Vodorovné konstrukce   |     |          |              | 18 764,00         |                 |
| 12 | K   | 462511161 | Zához z lomového kamene tříděného hmotnost kamennů do 80 kg bez výplně   | m3  | 5,000    | 1 190,00     | 5 950,00          | CS ÚRS 2014 01  |
| PP |     |           | Zához z lomového kamene neupraveného provedený ze břehu nebo z lešení, do sucha nebo do vody tříděného, hmotnost jednotlivých kamenů do 80 kg bez výplně mezer   |     |          |              |                   |                 |
|    | VV  |           | "Průleh"   |     | 5,000    |              |                   |                 |
|    | VV  |           | " PR1 " 5*0,5*2  |     | 5,000    |              |                   |                 |
|    | VV  |           | Mezisoučet   |     | 5,000    |              |                   |                 |
|    | VV  |           | Součet   |     | 5,000    |              |                   |                 |
| 13 | K   | 462511169 | Připlatek za urovňání lince záhozu z lomového kamene tříděného   | m2  | 10,000   | 99,40        | 994,00            | CS ÚRS 2014 01  |
| PP |     |           | Zához z lomového kamene neupraveného provedený ze břehu nebo z lešení, do sucha nebo do vody tříděného, hmotnost jednotlivých kamenů do 80 kg Připlatek k cenám za urovňání lince záhozu   |     |          |              |                   |                 |
|    | VV  |           | "Průleh"   |     | 10,000   |              |                   |                 |
|    | VV  |           | " PR1 " 5*1*2  |     | 10,000   |              |                   |                 |



## Struktura údajů, formát souboru a metodika pro zpracování

### Struktura

Soubor je složen ze záložky Rekapitulace stavby a záložek s názvem soupisu prací pro jednotlivé objekty ve formátu XLS. Každá ze záložek přitom obsahuje ještě samostatné sestavy vymezené orámováním a nadpisem sestavy. Všechny sestavy jsou optimalizovány i pro tisk na formát A4 na výšku.

**Rekapitulace stavby** obsahuje sestavu Rekapitulace stavby a Rekapitulace objektů stavby a soupisů prací.

V sestavě Rekapitulace stavby jsou uvedeny informace identifikující předmět veřejné zakázky na stavební práce, KSO, CC-CZ, CZ-CPV, CZ-CPA a celkové nabídkové ceny uchazeče.

V sestavě Rekapitulace objektů stavby a soupisů prací je uvedena rekapitulace stavebních objektů, inženýrských objektů, provozních souborů, vedlejších a ostatních nákladů a ostatních nákladů s rekapitulací nabídkové ceny za jednotlivé soupisy prací. Na základě údaje Typ je možné identifikovat, zda se jedná o objekt nebo soupis prací pro daný objekt:

|        |                                   |
|--------|-----------------------------------|
| STA    | Stavební objekt pozemní           |
| ING    | Stavební objekt inženýrský        |
| PRO    | Provozní soubor                   |
| VON    | Vedlejší a ostatní náklady        |
| OST    | Ostatní                           |
| Soupis | Soupis prací pro daný typ objektu |

**Soupis prací** pro jednotlivé objekty obsahuje sestavy Krycí list soupisu, Rekapitulace členění soupisu prací, Soupis prací. Za soupis prací může být považován i objekt stavby v případě, že neobsahuje podřízenou zakázku.

Krycí list soupisu obsahuje rekapitulaci informací o předmětu veřejné zakázky ze sestavy Rekapitulace stavby, informací o zařazení objektu do KSO, CC-CZ, CZ-CPV, CZ-CPA a rekapitulací celkové nabídkové ceny uchazeče za aktuální soupis prací.

Rekapitulace členění soupisu prací obsahuje rekapitulaci soupisu prací ve všech úrovních členění soupisu tak, jak byla tato členění použita (např. stavební díly, funkční díly, případně jiné členění) s rekapitulací nabídkové ceny.

Soupis prací obsahuje položky veškerých stavebních nebo montážních prací, dodávek materiálů a služeb nezbytných pro zhotovení stavebního objektu, inženýrského objektu, provozního souboru, vedlejších a ostatních nákladů.

Pro položky soupisu prací se zobrazují následující informace:

|                 |  |
|-----------------|--|
| PC              | Pořadové číslo položky v aktuálním soupisu   |
| Typ             | Typ položky: K - konstrukce, M - materiál, PP - plný popis, PSC - poznámka k souboru cen, P - poznámka k položce, VV - výkaz výměr   |
| Kód             | Kód položky  |
| Popis           | Zkrácený popis položky   |
| MJ              | Měrná jednotka položky   |
| Množství        | Množství v měrné jednotce  |
| J.cena          | Jednotková cena položky. Zadaní může obsahovat namísto J.ceny sloupce J.materiál a J.montáž, jejichž součet definuje J.cenu položky. |
| Cena celkem     | Celková cena položky daná jako součin množství a j.ceny  |
| Cenová soustava | Příslušnost položky do cenové soustavy   |

Ke každé položce soupisu prací se na samostatných řádcích může zobrazovat:

|  |
|--|
| Plný popis položky                           |
| Poznámka k souboru cen a poznámka zadavatele |
| Výkaz výměr                                  |

Pokud je k řádce výkazu výměr evidovaný údaj ve sloupci Kód, jedná se o definovaný odkaz, na který se může odvolávat výkaz výměr z jiné položky.

### Metodika pro zpracování

Jednotlivé sestavy jsou v souboru provázány. Editovatelné pole jsou zvýrazněny žlutým podbarvením, ostatní pole neslouží k editaci a nesmí být jakkoliv modifikovány. Hodnoty jsou ve výpočtech zaokrouhlovány na počet desetinných míst viditelných v jednotlivých polích.

Uchazeč je pro podání nabídky povinen vyplnit žlutě podbarvená pole:

- Pole Uchazeč v sestavě Rekapitulace stavby - zde uchazeč vyplní svůj název (název subjektu)
- Pole IČ a DIČ v sestavě Rekapitulace stavby - zde uchazeč vyplní svoje IČ a DIČ
- Datum v sestavě Rekapitulace stavby - zde uchazeč vyplní datum vytvoření nabídky
- J.cena = jednotková cena v sestavě Soupis prací o maximálním počtu desetinných míst uvedených v poli
  - pokud sestavy soupisů prací obsahují pole J.cena, musí být všechna tato pole vyplněna nenulovými kladnými číslicemi
- Poznámka - nepovinný údaj pro položku soupisu

V případě, že sestavy soupisů prací neobsahují pole J.cena, potom ve všech soupisech prací obsahují pole:

- J.materiál - jednotková cena materiálu
- J.montáž - jednotková cena montáže

Uchazeč je v tomto případě povinen vyplnit všechna pole J.materiál a pole J.montáž nenulovými kladnými číslicemi. V případech, kdy položka neobsahuje žádný materiál je přípustné, aby pole J.materiál bylo vyplněno nulou. V případech, kdy položka neobsahuje žádnou montáž je přípustné, aby pole J.montáž bylo vyplněno nulou. Není však přípustné, aby obě pole - J.materiál, J.montáž byly u jedné položky vyplněny nulou.

## Rekapitulace stavby

| Název atributu | Povinný (A/N) | Popis  | Typ        | Max. počet znaků |
|----------------|---------------|--|------------|------------------|
| Kód            | A             | Kód stavby   | String     | 20               |
| Stavba         | A             | Název stavby   | String     | 120              |
| Místo          | N             | Místo stavby   | String     | 50               |
| Datum          | A             | Datum vykonaného exportu   | Date       |                  |
| KSO            | N             | Klasifikace stavebního objektu                                   | String     | 15               |
| CC-CZ          | N             | Klasifikace stavebních děl                                       | String     | 15               |
| CZ-CPV         | N             | Společný slovník pro veřejné zakázky                             | String     | 20               |
| CZ-CPA         | N             | Klasifikace produkce podle činností                              | String     | 20               |
| Zadavatel      | N             | Zadavatel zadání   | String     | 50               |
| IČ             | N             | IČ zadavatele zadání   | String     | 20               |
| DIČ            | N             | DIČ zadavatele zadání  | String     | 20               |
| Uchazeč        | N             | Uchazeč veřejné zakázky  | String     | 50               |
| Projektant     | N             | Projektant   | String     | 50               |
| Poznámka       | N             | Poznámka k zadání  | String     | 255              |
| Sazba DPH      | A             | Rekapitulace sazeb DPH u položek soupisů                         | eGSazbaDph |                  |
| Základna DPH   | A             | Základna DPH určena součtem celkové ceny z položek soupisů       | Double     |                  |
| Hodnota DPH    | A             | Hodnota DPH  | Double     |                  |
| Cena bez DPH   | A             | Celková cena bez DPH za celou stavbu. Sčítává se ze všech listů. | Double     |                  |
| Cena s DPH     | A             | Celková cena s DPH za celou stavbu                               | Double     |                  |

## Rekapitulace objektů stavby a soupisů prací

| Název atributu        | Povinný (A/N) | Popis                            | Typ          | Max. počet znaků |
|-----------------------|---------------|----------------------------------|--------------|------------------|
| Kód                   | A             | Přebírá se z Rekapitulace stavby | String       | 20               |
| Stavba                | A             | Přebírá se z Rekapitulace stavby | String       | 120              |
| Místo                 | N             | Přebírá se z Rekapitulace stavby | String       | 50               |
| Datum                 | A             | Přebírá se z Rekapitulace stavby | Date         |                  |
| Zadavatel             | N             | Přebírá se z Rekapitulace stavby | String       | 50               |
| Projektant            | N             | Přebírá se z Rekapitulace stavby | String       | 50               |
| Uchazeč               | N             | Přebírá se z Rekapitulace stavby | String       | 50               |
| Kód                   | A             | Kód objektu                      | String       | 20               |
| Objektu, Soupis prací | A             | Název objektu                    | String       | 120              |
| Cena bez DPH          | A             | Cena bez DPH za daný objekt      | Double       |                  |
| Cena s DPH            | A             | Cena spolu s DPH za daný objekt  | Double       |                  |
| Typ                   | A             | Typ zakázky                      | eGTypZakazky |                  |

### Krycí list soupisu

| Název atributu | Povinný (A/N) | Popis   | Typ        | Max. počet znaků |
|----------------|---------------|---|------------|------------------|
| Stavba         | A             | Přebírá se z Rekapitulace stavby                                      | String     | 120              |
| Objekt         | A             | Kód a název objektu   | String     | 20 + 120         |
| Soupis         | A             | Kód a název soupisu   | String     | 20 + 120         |
| KSO            | N             | Klasifikace stavebního objektu  | String     | 15               |
| CC-CZ          | N             | Klasifikace stavebních děl  | String     | 15               |
| CZ-CPY         | N             | Společný slovník pro veřejné zakázky                                  | String     | 20               |
| CZ-CPA         | N             | Klasifikace produkce podle činností                                   | String     | 20               |
| Místo          | N             | Přebírá se z Rekapitulace stavby                                      | String     | 50               |
| Zadavatel      | N             | Přebírá se z Rekapitulace stavby                                      | String     | 50               |
| Uchazeč        | N             | Přebírá se z Rekapitulace stavby                                      | String     | 50               |
| Projektant     | N             | Přebírá se z Rekapitulace stavby                                      | String     | 50               |
| Poznámka       | N             | Poznámka k soupisu prací  | String     | 255              |
| Sazba DPH      | A             | Rekapitulace sazeb DPH na položkách aktuálního soupisu                | eGSazbaDph |                  |
| Základna DPH   | A             | Základna DPH určena součtem celkové ceny z položek aktuálního soupisu | Double     |                  |
| Hodnota DPH    | A             | Hodnota DPH   | Double     |                  |
| Cena bez DPH   | A             | Cena bez DPH za daný soupis   | Double     |                  |
| Cena s DPH     | A             | Cena s DPH za daný soupis   | Double     |                  |

### Rekapitulace členění soupisu prací

| Název atributu   | Povinný (A/N) | Popis   | Typ    | Max. počet znaků |
|------------------|---------------|---|--------|------------------|
| Stavba           | A             | Přebírá se z Rekapitulace stavby                        | String | 120              |
| Objekt           | A             | Kód a název objektu, přebírá se z Krycího listu soupisu | String | 20 + 120         |
| Soupis           | A             | Kód a název objektu, přebírá se z Krycího listu soupisu | String | 20 + 120         |
| Místo            | N             | Přebírá se z Rekapitulace stavby                        | String | 50               |
| Datum            | A             | Přebírá se z Rekapitulace stavby                        | Date   |                  |
| Zadavatel        | N             | Přebírá se z Rekapitulace stavby                        | String | 50               |
| Projektant       | N             | Přebírá se z Rekapitulace stavby                        | String | 50               |
| Uchazeč          | N             | Přebírá se z Rekapitulace stavby                        | String | 50               |
| Kód dílu - Popis | A             | Kód a název dílu ze soupisu                             | String | 20 + 100         |
| Cena celkem      | A             | Cena celkem za díl ze soupisu                           | Double |                  |

### Soupis prací

| Název atributu  | Povinný (A/N) | Popis  | Typ          | Max. počet znaků |
|-----------------|---------------|--|--------------|------------------|
| Stavba          | A             | Přebírá se z Rekapitulace stavby             | String       | 120              |
| Objekt          | A             | Kód a název objektu                          | String       | 20 + 120         |
| Soupis          | A             | Přebírá se z Krycího listu soupisu           | String       | 20 + 120         |
| Místo           | N             | Přebírá se z Krycího listu soupisu           | String       | 50               |
| Datum           | A             | Přebírá se z Krycího listu soupisu           | Date         |                  |
| Zadavatel       | N             | Přebírá se z Krycího listu soupisu           | String       | 50               |
| Projektant      | N             | Přebírá se z Krycího listu soupisu           | String       | 50               |
| Uchazeč         | N             | Přebírá se z Krycího listu soupisu           | String       | 50               |
| PČ              | A             | Pořadové číslo položky soupisu               | Long         |                  |
| Typ             | A             | Typ položky soupisu                          | eGTypPoložky | 1                |
| Kód             | A             | Kód položky ze soupisu                       | String       | 20               |
| Popis           | A             | Popis položky ze soupisu                     | String       | 255              |
| MJ              | A             | Měrná jednotka položky                       | String       | 10               |
| Množství        | A             | Množství položky soupisu                     | Double       |                  |
| J.Cena          | A             | Jednotková cena položky                      | Double       |                  |
| Cena celkem     | A             | Cena celkem vyčíslena jako J.Cena * Množství | Double       |                  |
| Cenová soustava | N             | Zařazení položky do cenové soustavy          | String       | 50               |

## Datová věta

| Typ věty     | Hodnota         | Význam                       |
|--------------|-----------------|------------------------------|
| eGSazbaDPH   | základní        | Základní sazba DPH           |
|              | snížená         | Snížená sazba DPH            |
|              | nulová          | Nulová sazba DPH             |
|              | zákl. přenesená | Základní sazba DPH přenesená |
|              | sníž. přenesená | Snížená sazba DPH přenesená  |
| eGTypZakazky | STA             | Stavební objekt              |
|              | PRO             | Provozní soubor              |
|              | ING             | Inženýrský objekt            |
|              | VON             | Vedlejší a ostatní náklady   |
|              | OST             | Ostatní náklady              |
| eGTypPolozky | 1               | Položka typu HSV             |
|              | 2               | Položka typu PSV             |
|              | 3               | Položka typu M               |
|              | 4               | Položka typu OST             |

# LC Aloisov - Divišova

Vzorový výkres panelového průlehu přes cestu  
M 1:100, 1:50

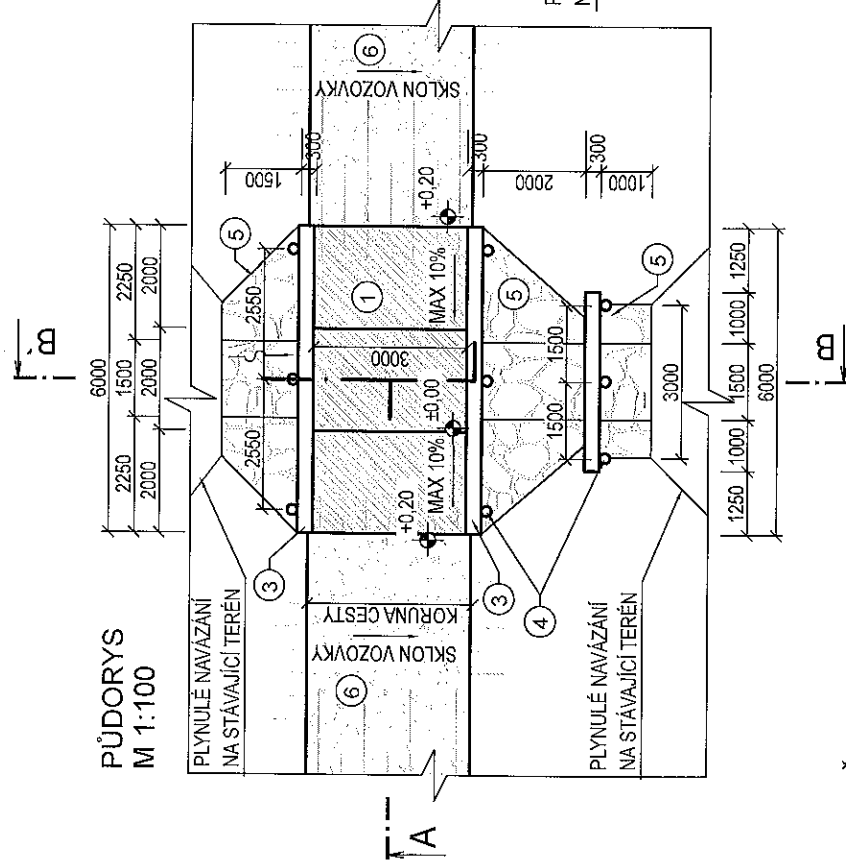

ŘEZ B-B'  
M 1:50

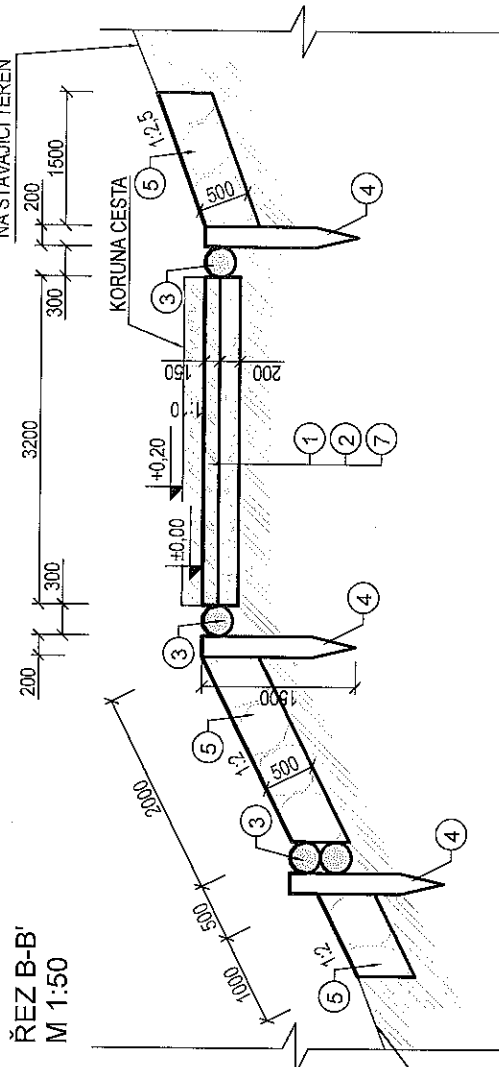

ŘEZ A-A'  
M 1:50

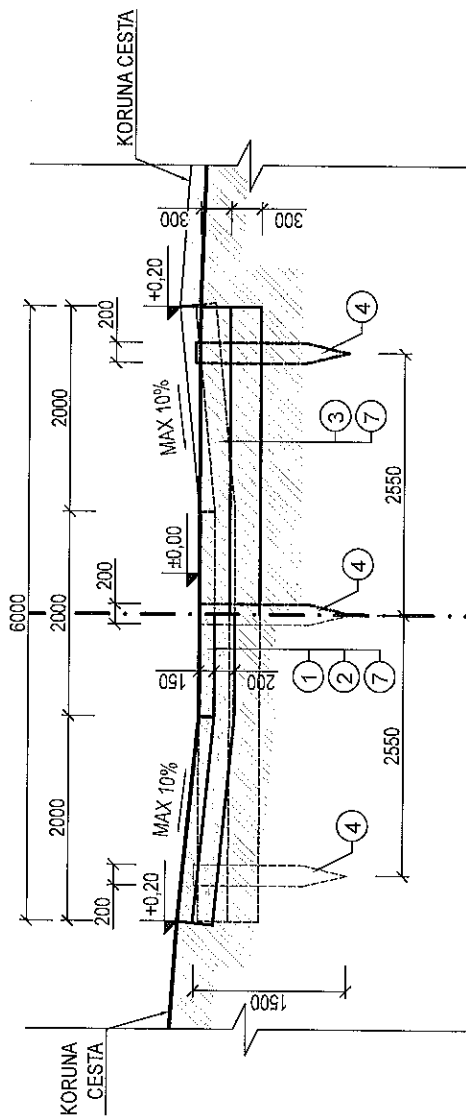

| Č. | MATERIÁL   |
|----|--|
| 1  | PANEL SILNIČNÍ (ZD 300/200/15)                     |
| 2  | ŠTERKODŘT FR. 0-63 mm TL. 200 mm                   |
| 3  | DŘEVĚNÝ PRÁH, 1x PRŮMĚR 300 mm, DÉLKA 6,0 m        |
| 4  | DŘEVĚNÁ PILOTA, PRŮMĚR 200 mm, DL. 1500 mm         |
| 5  | ZÁHOZ Z LOMOVÉHO KAMENE, HM. DO 200 kg, TL. 500 mm |
| 6  | KONSTRUKCE VOZOVKY                                 |
| 7  | PŮVODNÍ TERÉN                                      |

POZNÁMKA: - BUDOU POUŽITY JEDLOVÉ  
NEBO MODŘINOVÉ VÝŘEZY  
- VÝŘEZY BUDOU ODKORNĚNÉ

| REGIOPROJEKT<br>BRNO                         |   |
|--|---|
| Vedoucí projektant:                          | Zodp. proj.:  |
| Ing. Petr Marčák                             | Ing. Ondřej Ševčík  |
| Investor:                                    | Lesy ČR, s.p., I.S. Ruda                                  |
| KúI:   | Dolní Bohdákov, Hrabetov, Horní Tameričej Kraj: Olomoucký |
| Název akce / stavebního objektu:             |   |
| Formát: 2 x A4                               |   |
| Datum: 09/2014                               |   |
| Stupeň PD: DSP                               |   |
| Archivační č.: 50b - 12                      |   |
| Měřtko: Výkres. číslo: D.1.                  |   |
| Vzorový výkres panelového průlehu přes cestu |   |