

DOHODA PODÍLOVÝCH SPOLUVLASTNÍKŮ O ZRUŠENÍ A VYPOŘÁDÁNÍ PODÍLOVÉHO SPOLUVLASTNICTVÍ NEMOVITOSTI,

podle § 1141 zák. č. 89/2012 Sb., občanského zákoníku
ZALOŽENÍM VLASTNICTVÍ JEDNOTEK
podle § 1158 a násl. zák. č. 89/2012 Sb., občanského zákoníku.

Strany dohody:

1. **Česká republika - Katastrální úřad pro Zlínský kraj**
třída Tomáše Bati 1565, Zlín, PSČ 760 96,
IČO 711 85 216,
za kterou jedná Ing. Štěpán Forman, ředitel
2. **Česká republika - Úřad práce České republiky,**
Dobrovského 1278/25, Holešovice, Praha 7, PSČ 170 00,
IČO 724 96 991,
za kterou jedná PhDr. Kateřinā Sadílková, MBA, generální ředitelka Úřadu práce ČR
3. **Česká zbrojovka a.s.,**
Svat. Čecha 1283, Uherský Brod, PSČ 688 01,
IČO 463 45 965,
vedená v obchodním rejstříku u Krajského soudu v Brně, oddíl B, vložka 712,
zastoupená Ing. Lubomírem Kovaříkem, MBA, předsedou představenstva a
Ing. Ladislavem Koníčkem, členem představenstva

(dále též „Podíloví spoluvlastníci“ nebo „Strany dohody“).

článek I. Nemovitá věc

Podíloví spoluvlastníci mají ve svém podílovém spoluvlastnictví **pozemek parc. č. st. 1641/1** o výměře 614 m², jehož součástí je budova č. p. 1365, evidovaný na listu vlastnictví č. 4797 pro obec a katastrální území Uherský Brod (dále též „Nemovitá věc“).

článek II. Vymezení dosavadního spoluvlastnictví Nemovité věci

1. **Česká republika** má ve svém vlastnictví spoluvlastnický podíl k Nemovité věci o velikosti **id. 59/100**. Hospodaření s tímto spoluvlastnickým podílem je dále rozděleno mezi:
 - 1.1. **Katastrální úřad pro Zlínský kraj**, kterému přísluší hospodařit se spoluvlastnickým podílem o velikosti **id. 31/100** a
 - 1.2. **Úřad práce České republiky**, kterému přísluší hospodařit se spoluvlastnickým podílem o velikosti **id. 28/100**.
2. **Česká zbrojovka a.s.** má ve svém vlastnictví spoluvlastnický podíl o velikosti **id. 41/100**.

Článek III.

Obsah Dohody o zrušení a vypořádání podílového spoluvlastnictví Nemovité věci

1. Podíloví spoluvlastníci mají v úmyslu touto dohodou zrušit a vypořádat své – v článku II. této dohody specifikované – podílové spoluvlastnictví k Nemovité věci.
2. Pro účely zrušení a vypořádání podílového spoluvlastnictví k Nemovité věci mají Podíloví spoluvlastníci v úmyslu zároveň – v rámci vypořádání – vymezit v Nemovité věci dle ust. § 1166 zákona č. 89/2012 Sb., občanský zákoník, ve znění pozdějších předpisů (dále jen „zák. č. 89/2012 Sb.“) jednotky a v návaznosti na to určit osobu správce, pravidla pro správu a užívání společných částí Nemovité věci a příspěvky na náklady spojené se správou.
3. Podílové spoluvlastnictví k Nemovité věci bude po jeho zrušení vypořádáno tak, že Podíloví spoluvlastníci nabudou do svého výlučného vlastnictví konkrétní nově vymezené jednotky.

Článek IV.

Dohoda o zrušení a vypořádání podílového spoluvlastnictví Nemovité věci

1. Podíloví spoluvlastníci touto dohodou vyjadřují svoji svobodnou a vážnou vůli a dle ust. § 1141 zák. č. 89/2012 Sb. **ruší své podílové spoluvlastnictví Nemovité věci, a vypořádávají je tak, že jednotlivé Strany dohody nabudou do výlučného vlastnictví jednotky vymezené dle ust. § 1166 zák. č. 89/2012 Sb., v uvedené Nemovité věci (vymezení jednotek je obsaženo níže v čl. V. této dohody), přičemž v rámci vypořádání:**
 - a. **Česká zbrojovka a.s.** nabude do výlučného vlastnictví bytovou jednotku č. **1365/1**, jejíž součástí je spoluvlastnický podíl na společných částech Nemovité věci o velikosti id. **11/100**,
 - b. **Česká zbrojovka a.s.** nabude do výlučného vlastnictví nebytovou jednotku č. **1365/2**, jejíž součástí je spoluvlastnický podíl na společných částech Nemovité věci o velikosti id. **30/100**,
 - c. **Česká republika** nabude do výlučného vlastnictví nebytovou jednotku č. **1365/3** a nebytovou jednotku č. **1365/4**, jejichž součástí jsou spoluvlastnické podíly na společných částech Nemovité věci o velikosti celkem id. **59/100**, kdy
 - i. s jednotkou č. **1365/3**, jejíž součástí je spoluvlastnický podíl na společných částech Nemovité věci o velikosti id. **31/100**, bude příslušný hospodařit **Katastrální úřad pro Zlínský kraj** a
 - ii. s jednotkou č. **1365/4**, jejíž součástí je spoluvlastnický podíl na společných částech Nemovité věci o velikosti id. **28/100**, bude příslušný hospodařit **Úřad práce České republiky**.
2. Strany dohody prohlašují, že tímto je jejich zrušené podílové spoluvlastnictví zcela vypořádáno a v souvislosti s provedeným vypořádáním vůči sobě nemají žádné další, finanční, ani jiné nároky. Další vlastnické a spoluvlastnické vztahy založené touto

dohodou, budou Strany dohody realizovat a rozvíjet v souladu s dobrými mravy, touto dohodou a obecně závaznými právními předpisy.

článek V.
Prohlášení vlastníka

A. VYMEZENÍ JEDNOTEK V NEMOVITÉ VĚCI

Za účelem zrušení a vypořádání podílového spoluvlastnictví Nemovité věci, jak je to popsáno výše v čl. IV. této dohody, byla Nemovitá věc rozdělena na jednotky takto:

1.

Jednotka č. 1365/1 je bytová jednotka umístěná v 1. ve 2. a ve 3. nadzemním podlaží včetně sklepů umístěných v 1. nadzemním podlaží

o celkové ploše jednotky s příslušenstvím **155,74 m²**
a skládá se z:

1. nadzemní podlaží 1365/1a	
a) sklep (019)	16,45 m ²
b) sklep (020)	8,40 m ²
c) plocha vnitřních konstrukcí	2,43 m ²
2. nadzemní podlaží 1365/1	
d) pokoj (136)	23,10 m ²
e) ložnice (135)	15,58 m ²
f) kuchyňka (139)	12,80 m ²
g) chodba (140)	5,13 m ²
h) sociální zařízení - umývárna, sprcha (138)	2,75 m ²
i) sociální zařízení - WC (142)	1,39 m ²
j) úklidová místnost (141)	1,65 m ²
k) chodba - předsíň (137)	2,90 m ²
l) vstup, schodiště (143)	9,15 m ²
m) plocha vnitřních konstrukcí	6,23 m ²
3. nadzemní podlaží 1365/1b	
n) schodiště (227)	5,72 m ²
o) sociální zařízení - umývárna, sprcha (228).....	4,00 m ²
p) chodba (229)	6,55 m ²
q) kuchyňka (230)	6,20 m ²
r) sociální zařízení - WC (231)	1,50 m ²
s) pokoj (232).....	8,60 m ²
t) pokoj (233).....	8,60 m ²
u) plocha vnitřních konstrukcí	6,61 m ²

Součástí jednotky jsou vnitřní instalace – potrubní rozvody teplé a studené vody včetně uzávěrů v jednotce se samostatným měřením, mimo hlavní rozvodné potrubí, elektroinstalace včetně hlavního jednotkového jističe a vlastního měření odběru, kanalizační odpadní potrubí po připojení na hlavní kanalizační svod zaústěný do kanalizační přípojky, EZS.

K vlastnictví jednotky patří podlahová krytina, nenosné příčky, vnitřní dveře a okna, vstupní dveře.

Jednotka č. 1365/1 zahrnuje spoluvlastnický podíl o velikosti id. 11/100 na společných částech Nemovité věci.

Dle čl. IV. této dohody připadá Jednotka č. 1365/1 do vlastnictví České zbrojovky a.s.

2.

Jednotka č. 1365/2 je nebytová jednotka umístěná v 1. a ve 2. nadzemním podlaží o celkové ploše jednotky s příslušenstvím **489,09 m²**
a skládá se z:

1. nadzemní podlaží	
a) střelnice 1365/2a (011)	19,90 m ²
b) lapače střel 1365/2b (015).....	6,00 m ²
c) dílna 1365/2c (018)	33,7 m ²
d) chodba 1365/2c (022)	11,00 m ²
e) plocha vnitřních konstrukcí.....	1,00 m ²
2. nadzemní podlaží 1365/2	
f) hlavní vstup (1)	4,01 m ²
g) chodba (2)	27,50 m ²
h) bezbariérový vstup (3)	4,70 m ²
i) čekárna praktických lékařů (4)	44,00 m ²
j) recepce (5)	8,25 m ²
k) čekárna (6)	11,27 m ²
l) ordinace (7)	21,40 m ²
m) ordinace (8).....	21,01 m ²
n) čekárna (9)	8,01 m ²
o) ordinace (10)	21,30 m ²
p) chodba (11)	5,17 m ²
q) šatna (12)	8,60 m ²
r) sociální zařízení - koupelna (13)	3,74 m ²
s) sociální zařízení - umývárna pro pacienty (14)	2,62 m ²
t) oddechová místnost - kuchyňka (15)	11,40 m ²
u) šatna (16)	15,70 m ²
v) ordinace (17)	15,74 m ²
w) pracovna sestry (18)	33,10 m ²
x) pracovna sestry (19)	32,20 m ²
y) ordinace (20)	17,07 m ²
z) úklidová místnost (21)	3,50 m ²
aa) předsíň WC ženy - pacienti (22)	2,47 m ²
bb) sociální zařízení - WC ženy - pacienti (23)	2,60 m ²
cc) předsíň WC muži - pacienti (24)	2,62 m ²
dd) sociální zařízení - WC muži - pacienti (25)	2,49 m ²
ee) zubní rentgen (26)	6,65 m ²
ff) sociální zařízení - WC - imobilní (27)	5,20 m ²
gg) předsíň WC muži - personál (28)	1,75 m ²
hh) sociální zařízení - WC muži - personál (29).....	3,08 m ²
ii) předsíň WC ženy - personál (30)	1,79 m ²
jj) sociální zařízení - WC ženy - personál (31).....	1,60 m ²
kk) technická místnost zo (37)	11,83 m ²
ll) kancelář 1365/2d (32)	25,70 m ²
mm) plocha vnitřních konstrukcí	29,42 m ²

Společné části Nemovité věci: vstupní venkovní schodiště (S105) o výměře 10,33 m²; balkon (S101) ve 2. nadzemním podlaží, který tvoří společnou část obvodového pláště budovy o výměře 20,44 m² a prosklený přístřešek (S106) jsou vyhrazeny k výlučnému užívání vlastníkovvi Jednotky č. 1365/2.

Součástí jednotky jsou vnitřní instalace – potrubní rozvody teplé a studené vody včetně jednotkových uzávěrů, mimo hlavní rozvodné potrubí, elektroinstalace včetně hlavního jednotkového jističe, kanalizační svod mimo hlavní kanalizační svod zaústěný do kanalizační přípojky, EZS.

K vlastnictví jednotky patří podlahová krytina, nenosné příčky, vnitřní dveře a okna, vstupní dveře.

Jednotka č. 1365/2 zahrnuje spoluvlastnický podíl o velikosti id. 30/100 na společných částech Nemovité věci.

Dle čl. IV. této dohody Jednotka č. 1365/2 připadá do vlastnictví České zbrojovky a.s.

3.

Jednotka č. 1365/3 je nebytová jednotka umístěná v 1. a ve 3. nadzemním podlaží
o celkové ploše jednotky s příslušenstvím **537,19 m²**
a skládá se z:

1. nadzemní podlaží č. 1365/3a	
a) sklad, spisovna (014)	51,1 m ²
3. nadzemní podlaží část č. 1365/3	
b) chodba (202)	58,90 m ²
c) kancelář (203)	42,65 m ²
d) kancelář (204)	21,10 m ²
e) kancelář (205)	42,65 m ²
f) kancelář (206)	20,10 m ²
g) kancelář (207)	48,85 m ²
h) kancelář (208)	32,30 m ²
i) kancelář (209)	34,00 m ²
j) kanceláře (210)	14,35 m ²
k) sociální zařízení - sprcha (211)	2,04 m ²
l) sklad materiálu (212)	7,24 m ²
m) sociální zařízení - WC (213)	2,72 m ²
n) sociální zařízení - předsíň WC (214)	4,53 m ²
o) kuchyňka (215)	9,33 m ²
p) sociální zařízení - WC (216)	2,63 m ²
q) sociální zařízení - předsíň WC (217).....	1,98 m ²
r) sociální zařízení - WC (218)	3,36 m ²
s) úklidová místnost (219)	3,32 m ²
t) chodba (234)	13,05 m ²
u) plocha vnitřních konstrukcí	23,76 m ²
3. nadzemní podlaží část č. 1365/3b	
v) kancelář (220)	6,55 m ²
w) kancelář (221)	27,20 m ²
x) chodba (222)	11,80 m ²
y) kancelář (223 + 224)	22,40 m ²
z) kancelář (225 + 226)	23,15 m ²

aa) plocha vnitřních konstrukcí 6,13 m²

Společná část Nemovité věci – balkón (S201), ve 3. nadzemním podlaží, který tvoří společnou část obvodového pláště budovy o výměře 21,58 m², je vyhrazena k výlučnému užívání vlastníkovvi Jednotky č. 1365/3.

Součástí jednotky jsou vnitřní instalace – potrubní rozvody teplé a studené vody včetně jednotkových uzávěrů, mimo hlavní rozvodné potrubí, elektroinstalace včetně hlavního jednotkového jističe, kanalizační svod mimo hlavní kanalizační svod zaústěný do kanalizační přípojky, EZS.

K vlastnictví jednotky patří podlahová krytina, nenosné příčky, vnitřní dveře a okna, vstupní dveře.

Jednotka č. 1365/3 zahrnuje spoluvlastnický podíl o velikosti id. 31/100 na společných částech Nemovité věci.

Dle č. IV. této dohody Jednotka č. 1365/3 připadá do vlastnictví České republiky s příslušností hospodařit s majetkem státu pro Katastrální úřad pro Zlínský kraj.

4.

Jednotka č. 1365/4 je nebytová jednotka umístěná v 1. a ve 4. nadzemním podlaží

o celkové ploše jednotky s příslušenstvím 445,83 m²

a skládá se z:

1. nadzemní podlaží č. 1365/4b

a) sklad, archiv (012) 25,95 m²

4. nadzemní podlaží část č. 1365/4

b) chodba (302) 61,35 m²

c) chodba (303) 13,15 m²

d) spisovna (304) 22,80 m²

e) kancelář (305) 22,80 m²

f) kancelář (306) 17,20 m²

g) kancelář (307) 24,50 m²

h) kancelář (308) 20,60 m²

i) jednací místnost (309) 17,80 m²

j) kancelář (310) 115,85 m²

k) kancelář (311) 16,35 m²

l) sociální zařízení - předsíň (312) 1,45 m²

m) sociální zařízení - sprcha (313) 4,40 m²

n) sociální zařízení - WC (314) 6,35 m²

o) sociální zařízení - WC (315) 4,75 m²

p) úklidová místnost (316) 1,35 m²

q) kuchyňka (317) 9,20 m²

r) sociální zařízení - WC (318) 4,75 m²

s) sociální zařízení - WC (319) 3,55 m²

t) sociální zařízení - WC (320) 3,30 m²

u) plocha vnitřních konstrukcí 20,13 m²

4. nadzemní podlaží část č. 1365/4a

v) sklad (321) 28,25 m²

Společná část Nemovité věci – balkón (S301) ve 4. nadzemním podlaží, který tvoří společnou část obvodového pláště budovy o výměře 21,58 m², je vyhrazena k výlučnému užívání vlastníkovi Jednotky č. 1365/4.

Součástí jednotky jsou vnitřní instalace – potrubní rozvody teplé a studené vody včetně jednotkových uzávěrů, mimo hlavní rozvodné potrubí, elektroinstalace včetně hlavního jednotkového jističe, kanalizační svod mimo hlavní kanalizační svod zaústěný do kanalizační přípojky, EZS.

K vlastnictví jednotky patří podlahová krytina, nenosné příčky, vnitřní dveře a okna, vstupní dveře.

Jednotka č. 1365/4 dále zahrnuje spoluvlastnický podíl o velikosti id. 28/100 na společných částech Nemovité věci.

Dle č. IV. této dohody Jednotka č. 1365/4 připadá do vlastnictví České republiky s příslušností hospodařit s majetkem státu pro Úřad práce České republiky.

Úhrnná plocha jednotek je 1627,85 m².

B. URČENÍ SPOLEČNÝCH ČÁSTÍ NEMOVITÉ VĚCI

Společnými částmi Nemovité věci jsou:

- a) pozemek parc. č. st. 1641/1 o výměře 614 m² v katastrálním území Uherský Brod,
- b) základy včetně izolací, obvodové a nosné zdivo, hlavní stěny, průčelí, vstupy, výplně otvorů obvodového pláště,
- c) hlavní svislé a vodorovné konstrukce, schodiště, vstupy – vestibul a podesty s výtahem, vstupní venkovní schodiště, prosklený přístřešek, balkóny ve 2., 3. a 4. nadzemním podlaží přístupné z jednotek,
- d) výměňková stanice tepla, místnost s bojlerem, sklady, chodby, WC, předstíň, šatna, umývárna, schodiště a kabelová místnost nacházející se v 1. nadzemním podlaží,
- e) půda, střecha, komíny, hromosvod, klempířské výrobky, výtah, strojovna,
- f) rozvody kanalizace, vody, plynu, přípojka elektroinstalace a hlavní rozvaděčové skříně zajišťující připojení jednotek, rozvody telekomunikací,
- g) kanalizační přípojka do kanalizace,
- h) přípojky inženýrských sítí - vody, elektro,
- i) požární čidla.

Společné části dle místností:

První nadzemní podlaží

Označení	Název místnosti	Plocha m ²
01	sklad	9,75
02	sklad	3,25
03	chodba	17,43
04	WC	1,35

05	předsíň	1,35
06	šatna	3,45
07	umývárna	1,35
08	výměňíková stanice	34,92
09	výměňíková stanice	30,84
010	bojlery	43,20
013	kabelová komora	4,44
016	chodba	21,15
017	chodba	14,15
021	schodiště	14,80
Celkem m ²		201,43

Druhé nadzemní podlaží

Označení	Název místnosti	Plocha m ²
S102	výtah	10,62
S103	schodiště	16,10
S104	vstup	32,90
Celkem m ²		59,62

Třetí nadzemní podlaží

Označení	Název místnosti	Plocha m ²
S202	výtah	10,62
S203	schodiště	19,20
Celkem m ²		29,82

Čtvrté nadzemní podlaží

Označení	Název místnosti	Plocha m ²
S302	výtah	10,62
S303	schodiště	13,85
S401	Půda I	125,24
Celkem m ²		149,71

Páté nadzemní podlaží

Označení	Název místnosti	Plocha m ²
S501	Půda II	435,00
S502	strojovna	10,62
Celkem m ²		445,62

(dále jen „společné části“).

Všechny tyto společné části mají právo užívat všichni vlastníci jednotek z titulu svého spoluvlastnického práva, vyjma:

- vstupního venkovního schodiště, proskleného přístřešku a balkónu ve 2. nadzemním podlaží, které jsou vyhrazeny k výlučnému užívání vlastníkem jednotky č. 1365/2
- balkónu ve 3. nadzemním podlaží, který je vyhrazen k výlučnému užívání vlastníkem jednotky č. 1365/3 a
- balkónu ve 4. nadzemním podlaží, který je vyhrazen k výlučnému užívání vlastníkem jednotky č. 1365/4.

Povinnost podílet se na opravách a údržbě všech společných částí mají všichni vlastníci jednotek z titulu svého spoluvlastnického práva, a to s následující výjimkou. Výměnu a opravu oken a balkonových dveří (včetně venkovních a vnitřních parapetů) tvořících společnou část obvodového pláště budovy, které přináležejí k jednotlivým jednotkám, si budou hradit vlastníci dotčených jednotek ze svých prostředků.

C. VELIKOSTI SPOLUVLASTNICKÝCH PODÍLŮ NA SPOLEČNÝCH ČÁSTECH NEMOVITÉ VĚCI

Podíly na společných částech se neřídí vzájemným poměrem podlahové plochy jednotek k celkové ploše všech jednotek v domě, nýbrž byly v souladu s ust. § 1161 zák. č. 89/2012 Sb., se zřetelem k povaze, rozměrům a umístění jednotek Stranami dohody určeny následovně:

1. jednotka č. 1365/1 zahrnuje spoluvlastnický podíl na společných částech o velikosti podílu id. 11/100;
2. Jednotka č. 1365/2 zahrnuje spoluvlastnický podíl na společných částech o velikosti podílu id. 30/100;
3. Jednotka č. 1365/3 zahrnuje spoluvlastnický podíl na společných částech o velikosti podílu id. 31/100;
4. Jednotka č. 1365/4 zahrnuje spoluvlastnický podíl na společných částech o velikosti podílu id. 28/100.

D. VĚCNÁ PRÁVA A ZÁVAZKY

1. Na vlastníky jednotek přejdou zápisem vkladu vlastnického práva podle této dohody do katastru nemovitostí všechna práva a závazky týkající se Nemovité věci, a to v rozsahu odpovídajícím jejich spoluvlastnickým podílům na společných částech.
2. Nemovité věci se týkají práva:
 - ⇒ odebírat pitnou vodu z vodovodu Slováckých vodáren a kanalizací a.s., Uh. Hradiště,
 - ⇒ dodávka elektrické energie od E.ON. s.r.o.,
 - ⇒ dodávka tepla od České zbrojovky a.s.
3. Vlastník každé jednotky je oprávněn užívat společné části tak, aby tím nebránil užívání vlastníků ostatních jednotek.

4. Z právních jednání, týkajících se společné věci, jsou vlastníci jednotek oprávněni a povinni v poměru odpovídajícím velikosti jejich spoluvlastnických podílů na společných částech Nemovité věci.

E. URČENÍ OSOBY SPRÁVCE A PRAVIDLA PRO SPRÁVU A UŽÍVÁNÍ SPOLEČNÝCH ČÁSTÍ A PRAVIDLA PRO HRAZENÍ PŘÍSPĚVKŮ ZA SPRÁVU

Společenství vlastníků jednotek nebude založeno. Při správě společných částí se postupuje podle ust. § 1191 a násl. zák. č. 89/2012 Sb.

Strany dohody se shodly, že prvním správcem je Česká zbrojovka a.s., Svat. Čecha 1283, Uherský Brod, PSČ 688 01, IČO 463 45 965., vedená v obchodním rejstříku u Krajského soudu v Brně, oddíl B, vložka 712.

Pravidla pro správu:

1. Činnostmi správy Nemovité věci z hlediska provozního a technického se rozumí zejména:

- 1.1. provoz, údržba, opravy, modernizace, rekonstrukce, stavební úpravy a jiné změny, včetně změn vedoucích ke změně v účelu užívání společných částí domu a technických zařízení domu jako společných částí;
- 1.2. provádění drobných oprav a údržby společných částí Nemovité věci (oprava klik a zámků, oprava těsnění vodovodních baterií, výměna žárovek a zářivek, apod.)
- 1.3. zajištění dodávky elektrické energie do společných částí;
- 1.4. hlášení zjištěných závad a poruch;
- 1.5. provádění nebo zajištění opatření zabráňujících příp. minimalizujících škody při havarijních situacích;
- 1.6. revize technických sítí, společných technických zařízení domu, protipožárního zařízení (vyjma ručních hasicích přístrojů; jejich revizi zajišťuje každý vlastník jednotky, ve které se nacházejí, na svůj náklad a odpovědnost), hromosvodů, rozvodů energií včetně tepla, teplé vody, pitné vody a telekomunikačních zařízení, a jiných společných zařízení podle technického vybavení domu;
- 1.7. údržba pozemku a údržba přístupových cest na pozemku (zametání chodníků, odklizení sněhu a zimní posyp);
- 1.8. ošetřování travnatých ploch a údržba zeleně (sečení trávy, úklid listí, údržba záhonů, okrasných dřevin a okrasných rostlin);
- 1.9. obsluha a kontrola výměňkové stanice;
- 1.10. uplatnění práva vstupu do jednotky v případě, že vlastník jednotky upravuje stavebně svou jednotku, včetně možnosti požadovat v odůvodněných případech předložení stavební dokumentace, pokud je podle jiných právních předpisů vyžadována, pro ověření, zda stavební úpravy neohrožují, nepoškozují nebo nemění společné části domu;
- 1.11. činnosti vyplývající z Provozního řádu (pokud byl vydán).

2. Činnostmi správy Nemovité věci z hlediska správních činností se rozumí zejména

- 2.1. zajišťování veškeré správní, administrativní a operativně technické činnosti, včetně vedení příslušné technické a provozní dokumentace domu, uchovávání dokumentace stavby odpovídající jejímu skutečnému provedení podle právních předpisů a zajišťování dalších činností, které vyplývají pro osobu odpovědnou za správu z právních předpisů;
- 2.2. stanovení a vybírání předem určených finančních prostředků od vlastníků jednotek jako příspěvků na správu Nemovité věci a na úhradu nákladů na plnění spojená s užíváním jednotek (dále jen „služby“), jejich evidence, vyúčtování a vypořádání se s vlastníky jednotek;
- 2.3. správa finančních prostředků placených vlastníky jednotek, vedení evidence nákladů vztahujících se k Nemovité věci a k činnosti vlastníků jednotek, a provádění dalších souvisejících ekonomických, provozních a administrativních činností;
- 2.4. vedení seznamu vlastníků jednotek;
- 2.5. uplatňování a vymáhání plnění povinností vůči jednotlivým vlastníkům jednotek, které jim ukládají právní předpisy nebo vyplývají z těchto pravidel a z rozhodnutí shromáždění vlastníků jednotek;
- 2.6. výkon činností vztahujících se k uplatňování ochrany práv vlastníků jednotek.

3. Práva a povinnosti vlastníků jednotek, shromáždění vlastníků jednotek

- 3.1. Vlastník jednotky má práva a povinnosti určená v obecně závazných právních předpisech, v této dohodě a v rozhodnutích shromáždění vlastníků.
- 3.2. Práva a povinnosti vyplývající z obecně závazných právních předpisů a z této dohody uplatňuje vlastník jednotky vůči správci a na shromáždění vlastníků, které se svolává podle potřeby vlastníků jednotek, nejméně však jedenkrát za kalendářní rok. Shromáždění je způsobilé usnášet se za přítomnosti všech vlastníků jednotek. K přijetí rozhodnutí na shromáždění vlastníků jednotek se vyžaduje souhlas všech vlastníků jednotek.
- 3.3. Rozhodnutí vlastníků jednotek lze provádět také mimo shromáždění, a to prostřednictvím prostředků komunikace na dálku (elektronickou mailovou formou se zaručeným elektronickým podpisem nebo doporučeným dopisem zaslaným poštou).

4. Práva a povinnosti správce

- 4.1. Osobou odpovědnou za správu Nemovité věci je správce. Správce po projednání a schválení shromážděním vlastníků jednotek je oprávněn uzavřít se třetí osobou smlouvu o zajišťování některých činností správy Nemovité věci, které sám nezajišťuje, při dodržení podmínek stanovených pro tento postup obecně závaznými právními předpisy, touto dohodou a rozhodnutím shromáždění.
- 4.2. Správce právně jedná s vlastníky jednotek i s třetími osobami.
- 4.3. Správce je oprávněn rozhodnout o termínu opravy, modernizace nebo rekonstrukce společných částí v souladu se schváleným plánem oprav, modernizací a rekonstrukcí společných částí a rozpočtem shromážděním vlastníků jednotek.

- 4.4. Při odstraňování havarijních situací je oprávněn správce oslovit jednoho potencionálního dodavatele přímo, bez výběrového řízení; v ostatních případech zadání opravy, modernizace nebo rekonstrukce je povinen oslovit nejméně tři potencionální dodavatele za účelem zjištění obvyklé ceny.
- 4.5. Správce je oprávněn sjednávat smlouvy, kontrolovat jejich plnění a uplatňovat nároky z porušení smluvních povinností druhé smluvní strany, zejména smluv týkající se
 - 4.5.1. zajištění některých činností správy Nemovité věci třetí osobou za podmínek stanovených zákonem nebo shromážděním vlastníků;
 - 4.5.2. zajištění dodávek služeb spojených s užíváním jednotek (nejde-li o služby, jejichž dodávky si vlastníci jednotek zajišťují od dodavatele přímo).
- 4.6. Správce je oprávněn provádět bez souhlasu vlastníků jednotek drobnou údržbu společných částí do výše 1.000,- Kč v jednotlivém případě.

5. Pravidla pro užívání společných částí Nemovité věci

- 5.1. Shromáždění vlastníků může schválit provozní řád, který upraví podrobnosti způsobu užívání jednotek a společných částí. Provozní řád je závazný pro všechny vlastníky jednotek a pro další osoby vstupující do domu.

6. Příspěvky na správu Nemovité věci a úhrady nákladů na služby

- 6.1. Pro účely financování nákladů na správu Nemovité věci, platí vlastníci jednotek příspěvky přímo správci ve výši skutečných nákladů po skončení každého kalendářního čtvrtletí:
 - 6.1.1. stejnou částkou za jednotku - na náklady vlastní činnosti správy Nemovité věci (§ 1180 odst. 2 občanského zákoníku) dle bodu E, odst. 2.;
 - 6.1.2. ve výši odpovídající podílu na společných částech Nemovité věci dle bodu E odst. 1; nedohodnou-li se všichni vlastníci na jiném podílu.
- 6.2. Příspěvek na správu Nemovité věci je každý vlastník jednotky povinen zaplatit správci na základě faktury vystavené po skončení každého kalendářního čtvrtletí se splatností 14 dní. Pokud není pro daný kalendářní rok rozhodnuto jinak, platí výše příspěvku na správu Nemovité věci platná v období předcházejícího kalendářního roku.
- 6.3. Na náklady na služby jsou vlastníci jednotek povinni platit čtvrtletně zálohy splatné společně s příspěvkem na správu Nemovité věci. Zálohy se stanovují na základě skutečných nákladů předcházejícího zúčtovacího období, kterým je kalendářní rok, s přihlédnutím k předpokládané výši nákladů pro daný kalendářní rok. Zálohy stanovuje správce po projednání s vlastníky jednotek.
- 6.4. Náklady na služby, které jsou skutečně poskytovány, se na vlastníky jednotek rozúčtují takto:
 - 6.4.1. dodávka vody a odvádění odpadních vod v poměru naměřených hodnot na podružných vodoměrech;

- 6.4.2. dodávka teplé vody se rozúčtuje v souladu s vyhláškou č. 269/2015 Sb. (popřípadě nahrazující právním předpisem) v poměru jednotkových vodoměrů;
 - 6.4.3. dodávka tepla pro vytápění se rozúčtuje v souladu s vyhláškou č. 269/2015 Sb. (popřípadě nahrazující právním předpisem) při použití údajů z rozdělovačů topných nákladů instalovaných na otopných tělesech;
 - 6.4.4. dodávka elektřiny pro osvětlení společných prostor a provoz výměňkové stanice, popřípadě další služby sjednané mezi poskytovatelem služeb a příjemcem služeb se rozúčtují v poměru jednotlivých spoluvlastnických podílů na společných částech.
- 6.5. Vyúčtování záloh na služby je správce povinen provést nejpozději do 2 měsíců od skončení zúčtovacího období. Přeplatky a nedoplatky z vyúčtování jsou splatné nejpozději ve lhůtě 1 měsíce ode dne doručení vyúčtování.
- 6.6. Strany dohody shodně prohlašují, že ke dni uzavření této dohody se úhrada nákladů na služby v Nemovité věci řídí dle Dohody o zabezpečení provozu domu č.p. 1365 v Uh. Brodě a hrazení souvisejících nákladů ze dne 3.3.2008. Vzhledem k tomu, že tato dohoda stanovuje odlišný způsob úhrady nákladů na služby a vzhledem k tomu, že je zapotřebí provést technické úpravy týkající se měření spotřeby nákladů za služby, si Strany dohody sjednaly, že i v případě, kdy se tato dohoda stane platnou a účinnou dříve, bude se způsob úhrady nákladů na služby dle této dohody řídit až počínaje dnem 1. 8. 2017. K předcházejícímu dni bude provedeno vyúčtování dle Dohody o zabezpečení provozu domu č.p. 1365 v Uh. Brodě a hrazení souvisejících nákladů.

VI.

Závěrečná ujednání

1. Tato dohoda o zrušení a vypořádání podílového spoluvlastnictví je projevem svobodné a vážné vůle zúčastněných Stran dohody a uvedený text je jim srozumitelný a jasný.
2. Vlastnické právo z této dohody o zrušení a vypořádání podílového spoluvlastnictví vzniká vkladem do katastru nemovitostí s účinky k okamžiku podání návrhu na vklad práva.
3. Strany dohody zmocňují Českou republiku - Katastrální úřad pro Zlínský kraj k podání návrhu na vklad vlastnického práva dle této dohody o zrušení a vypořádání podílového spoluvlastnictví do katastru nemovitostí.
4. Generální ředitelka Úřadu práce České republiky pověřuje ředitele Krajské pobočky Úřadu práce ČR ve Zlíně ke všem jednáním, k nimž bude v budoucnu docházet při správě a užívání společných částí Nemovité věci, ke kterým je ve smyslu čl. V. části E. této dohody oprávněn vlastník jednotky č. 1365/4. Toto pověření je vystaveno i ve smyslu § 26 zák. č. 320/2001 Sb., o finanční kontrole ve veřejné správě. Pověření nezahrnuje jakékoliv nakládání s jednotkou č. 1365/4 jako nemovitou věcí. Pověření se uděluje na dobu neurčitou, nejdéle do doby, po kterou bude s jednotkou č. 1365/4 příslušný hospodařit Úřad práce České republiky.
5. Tato dohoda o zrušení a vypořádání podílového spoluvlastnictví se vyhotovuje v 8 stejnopisech, z nichž jedno vyhotovení obdrží katastrální úřad pro účely řízení o povolení

vkladu, jedno vyhotovení obdrží finanční úřad, a každá Strana této dohody obdrží po dvou vyhotoveních.

6. Změny a doplňky této dohody o zrušení a vypořádání podílového spoluvlastnictví musí mít písemnou formu.
7. Strany této dohody si sjednaly, že uzavřením této dohody dochází k ukončení Dohody o zabezpečení provozu domu č.p. 1365 v Uh. Brodě a hrazení souvisejících nákladů ze dne 3.3.2008. Ustanovení části E, odst. 6.6. tímto není dotčeno.
8. Na tuto dohodu se vztahuje povinnost uveřejnění prostřednictvím registru smluv v souladu se zákonem č. 340/2015 Sb., o zvláštních podmínkách účinnosti některých smluv, uveřejňování těchto smluv a o registru smluv (zákon o registru smluv) s tím, že toto uveřejnění zajistí Katastrální úřad pro Zlínský kraj.
9. Přílohou č. 1 této Dohody jsou schémata určující polohu jednotek a společných částí Nemovité věci, spolu s údaji o podlahových plochách jednotek.

Přílohou č. 2 této Dohody jsou schémata určující polohu jednotlivých místností v jednotkách vymezených v Nemovité věci a jednotlivých místností nacházejících se ve společných částech Nemovité věci.

Ve Zlíně dne 12. 07- 2017

V Praze dne 26. 07- 2017

.....
Česká republika -
Katastrální úřad pro Zlínský kraj
Ing. Štěpán Forman,
ředitel

.....
Česká republika -
Úřad práce České republiky
PhDr. Kateřina Sadílková, MBA
generální ředitelka

.....
- 4 - 07- 2017
V Uherském Brodě dne

.....
Česká zbrojovka a.s.
Ing. Lubomír Kovařík, MBA
předseda představenstva

Ing. Ladislavem Koníček
člen představenstva

Česká zbrojovka a. s.
Svat. Čtrnáctý 1281
Uherský Brod

Schématu určující polohu místností ve vymezených jednotkách a ve společných částech

Katastrální území:	Uherský Brod	Jednotky	Podlahová plocha	Vlastníci jednotek
Číslo popisné:	1365	1365/1	155,74 m ²	Česká zbrojovka a.s., Svat.Čecha 1283, Uherský Brod, PSČ 688 01
Číslo parcelní:	st.1641/1	1365/2	489,09 m ²	Česká zbrojovka a.s., Svat.Čecha 1283, Uherský Brod, PSČ 688 01
		1365/3	537,19 m ²	ČR - Katastrální úřad pro Zlínský kraj
		1365/4	445,83 m ²	ČR - Úřad práce České republiky

I. NADZEMNÍ PODLAŽÍ

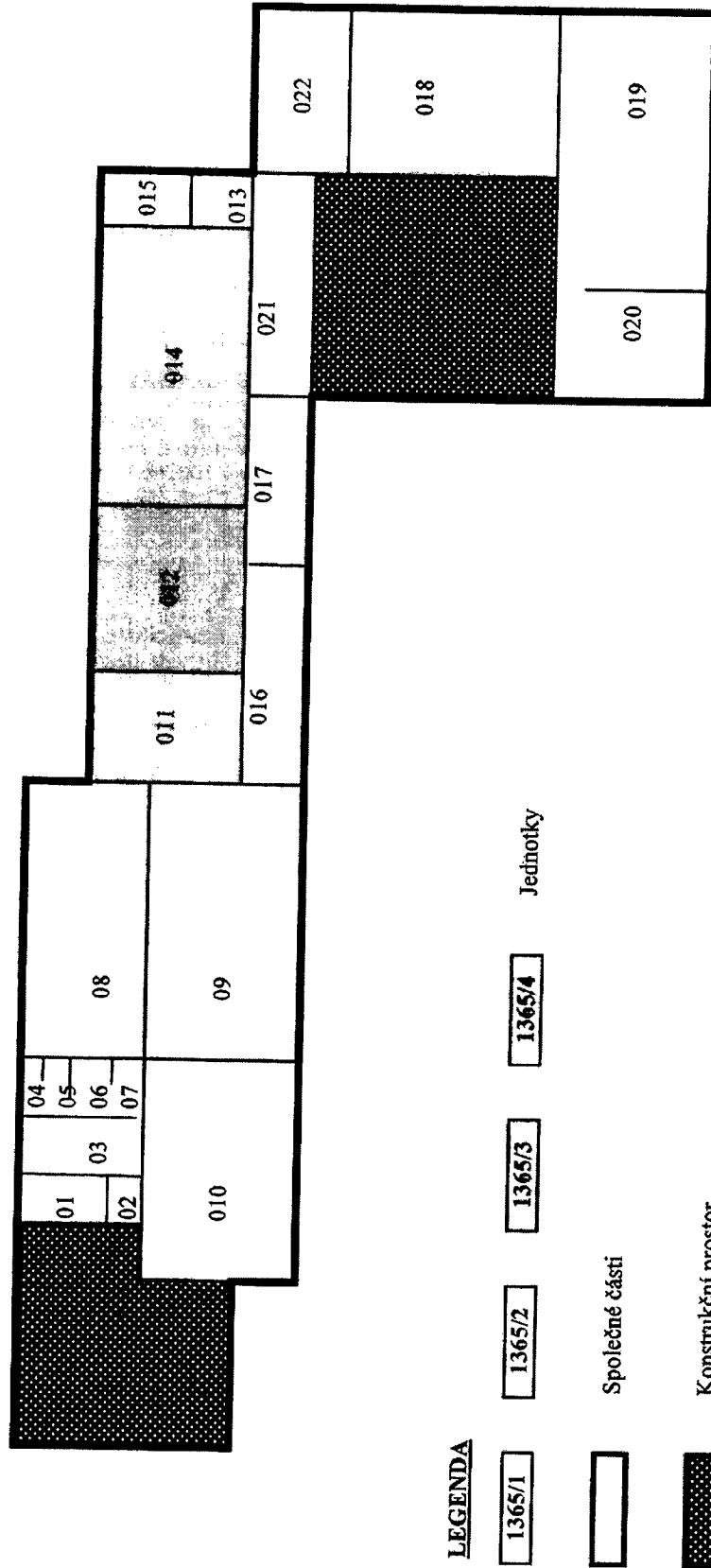

LEGENDA

1365/1 1365/2 1365/3 1365/4 Jednotky

Společné části

Konstrukční prostor

Schémata určující polohu místností ve vymezených jednotkách a ve společných částech

Katastrální území:	Uherský Brod	Jednotky	Podlahová plocha	Vlastníci jednotek
Číslo popisné:	1365	1365/1	155,74 m ²	Česká zbrojovka a.s., Svat.Čecha 1283, Uherský Brod, PSČ 688 01
Číslo parcelní:	st.1641/1	1365/2	489,09 m ²	Česká zbrojovka a.s., Svat.Čecha 1283, Uherský Brod, PSČ 688 01
		1365/3	537,19 m ²	ČR - Katastrální úřad pro Zlínský kraj
		1365/4	445,83 m ²	ČR - Úřad práce České republiky

2. NADZEMNÍ PODLAŽÍ

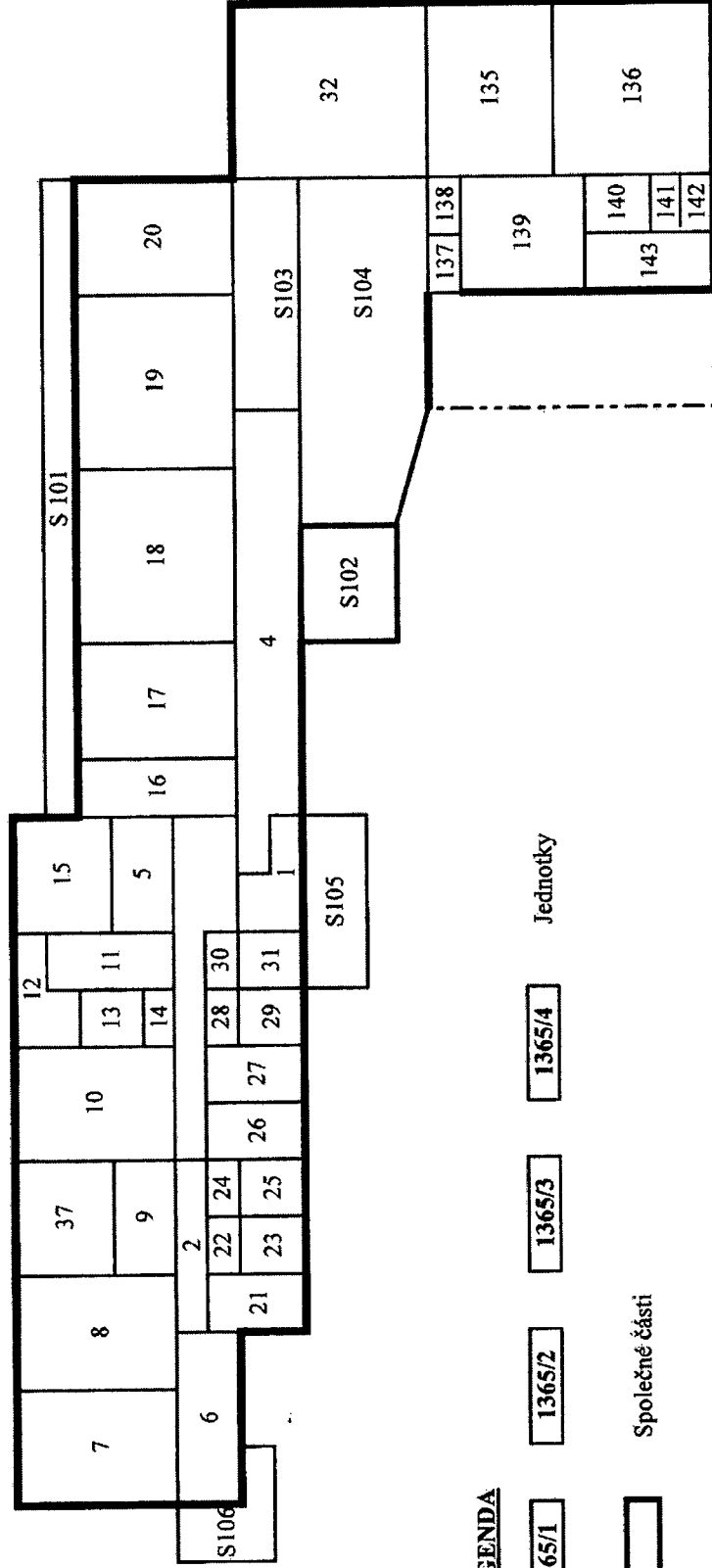

LEGENDA

1365/1 1365/2 1365/3 1365/4 Jednotky

Společné části

Konstruktivní prostor





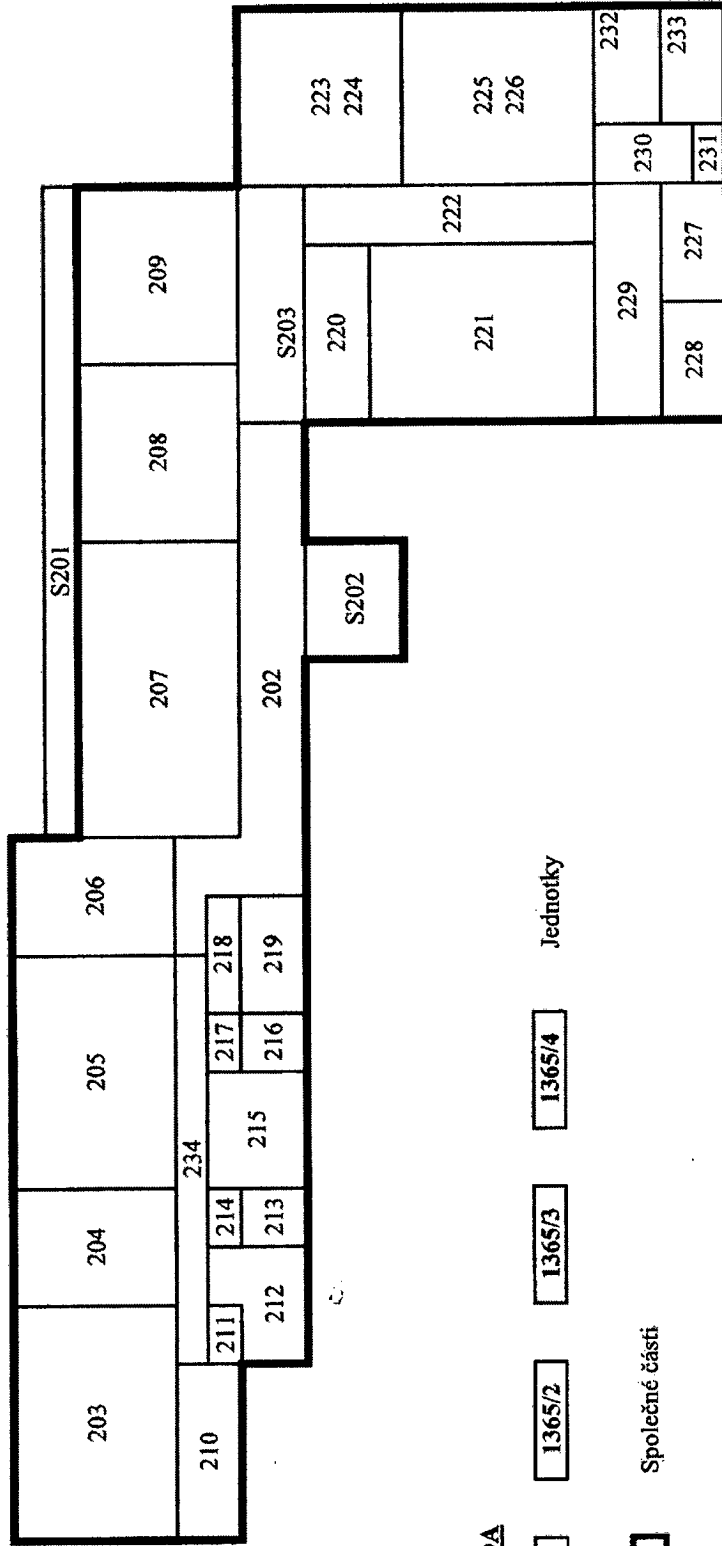

Schématu určující polohu místností ve vymezených jednotkách a ve společných částech

Katastrální území:	Uherský Brod	Jednotky	Podlahová plocha	Vlastníci, jednotek
Číslo popisné:	1365	1365/1	155,74 m ²	Česká zbrojovka a.s., Svat.Čecha 1283, Uherský Brod, PSČ 688 01
Číslo parcelní:	st.1641/1	1365/2	489,09 m ²	Česká zbrojovka a.s., Svat.Čecha 1283, Uherský Brod, PSČ 688 01
		1365/3	537,19 m ²	ČR - Katastrální úřad pro Zlínský kraj
		1365/4	445,83 m ²	ČR - Úřad práce České republiky

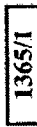
3. NADZEMNÍ PODLAŽÍ



LEGENDA

	1365/1		1365/2		1365/3		1365/4	Jednotky
								Společné části
								Konstruktivní prostor

Schématu určující polohu místností ve vymezených jednotkách a ve společných částech

Katastrální území:	Uherský Brod	Jednotky	Podlahová plocha	Vlastníci jednotek
Číslo popisné:	1365	1365/1	155,74 m ²	Česká zbrojovka a.s., Svat. Čecha 1283, Uherský Brod, PSČ 688 01
Číslo parcelní:	st.1641/1	1365/2	489,09 m ²	Česká zbrojovka a.s., Svat. Čecha 1283, Uherský Brod, PSČ 688 01
		1365/3	537,19 m ²	ČR - Katastrální úřad pro Zlínský kraj
		1365/4	445,83 m ²	ČR - Úřad práce České republiky

4. NADZEMNÍ PODLAŽÍ

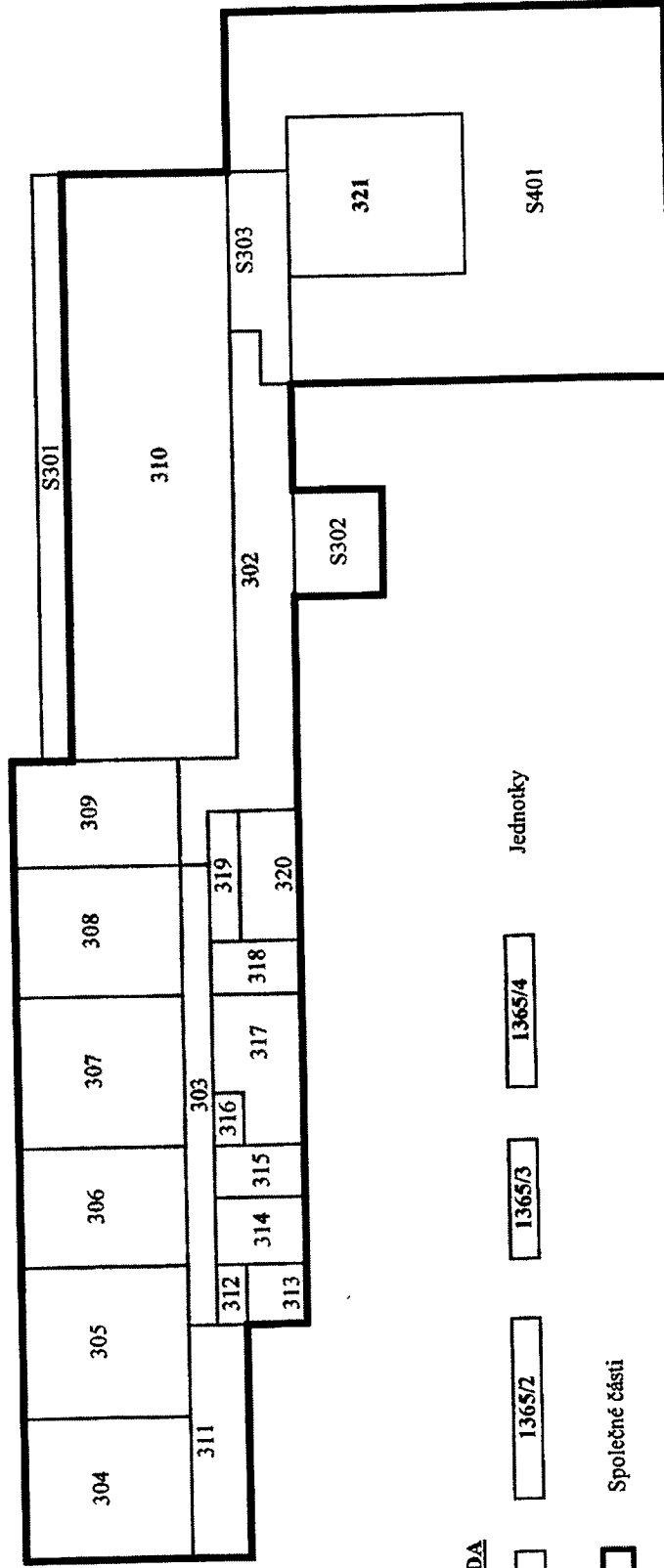

LEGENDA

1365/1 1365/2 1365/3 1365/4 Jednotky

Společné části

Společné části - Konstruktivní prostor pudy

Schémata určující polohu místností ve vymezených jednotkách a ve společných částech

Katastrální území:	Uherský Brod	Jednotky	Vlastní plocha	Vlastníci jednotek
Číslo popisné:	1365	1365/1	155,74 m ²	Česká zbrojovka a.s., Svat.Čecha 1283, Uherský Brod, PSČ 688 01
Číslo parcelní:	st.1641/1	1365/2	489,09 m ²	Česká zbrojovka a.s., Svat.Čecha 1283, Uherský Brod, PSČ 688 01
		1365/3	537,19 m ²	ČR - Katastrální úřad pro Zlínský kraj
		1365/4	445,83 m ²	ČR - Úřad práce České republiky

5. NADZEMNÍ PODLAŽÍ - střeška

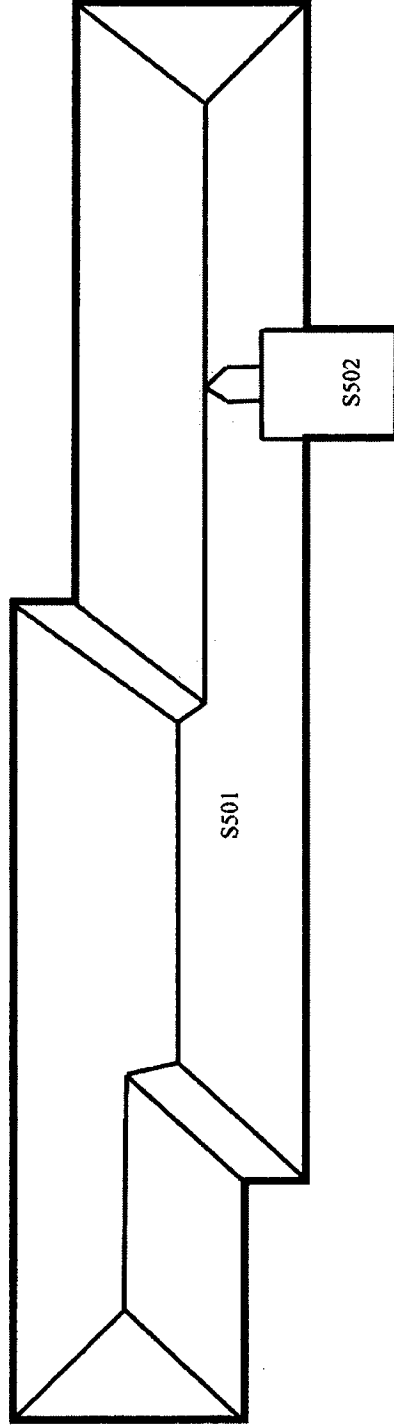

LEGENDA

1365/1 1365/2 1365/3 1365/4 Jednotky

Společné části

Společné části - Konstrukční prostor půdy

Schématu určující polohu jednotek a společných částí Nemovité věci

Katastrální území:	Uherský Brod	Jednotky	Podlahová plocha	Vlastníci jednotek
Číslo popisné:	1365	1365/1	155,74 m ²	Česká zbrojovka a.s., Svat. Čecha 1283, Uherský Brod, PSČ 688 01
Číslo parcelní:	st.1641/1	1365/2	489,09 m ²	Česká zbrojovka a.s., Svat. Čecha 1283, Uherský Brod, PSČ 688 01
		1365/3	537,19 m ²	ČR - Katastrální úřad pro Zlínský kraj
		1365/4	445,80 m ²	ČR - Úřad práce České republiky

1. NADZEMNÍ PODLAŽÍ

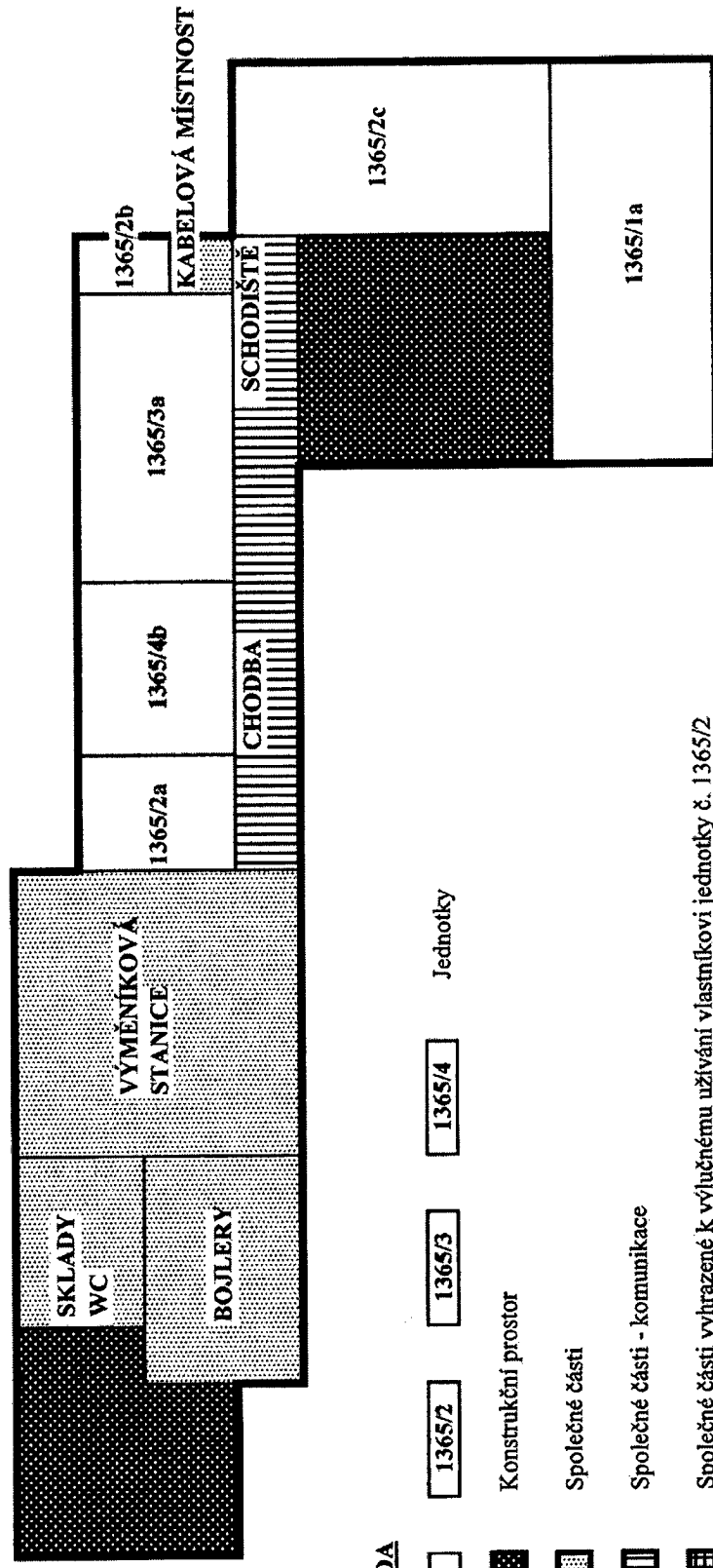

LEGENDA

1365/1 1365/2 1365/3 1365/4 Jednotky

 Konstruktivní prostor

 Společné části

 Společné části - komunikace

 Společné části vyhrazené k výlučnému užívání vlastníkovi jednotky č. 1365/2

 Společné části vyhrazené k výlučnému užívání vlastníkovi jednotky č. 1365/3

 Společné části vyhrazené k výlučnému užívání vlastníkovi jednotky č. 1365/4

Schémata určující polohu jednotek a společných částí Nemovité věci

Katastrální území:	Uherský Brod	Jednotky	Vlastníci jednotek
Číslo popisné:	1365	1365/1	Česká zbrojovka a.s., Svat. Čecha 1283, Uherský Brod, PSČ 688 01
Číslo parcelní:	st.1641/1	1365/2	Česká zbrojovka a.s., Svat. Čecha 1283, Uherský Brod, PSČ 688 01
		1365/3	ČR - Katastrální úřad pro Zlínský kraj
		1365/4	ČR - Úřad práce České republiky
			Podlahová plocha
			155,74 m ²
			489,09 m ²
			537,19 m ²
			445,80 m ²

2. NADZEMNÍ PODLAŽÍ

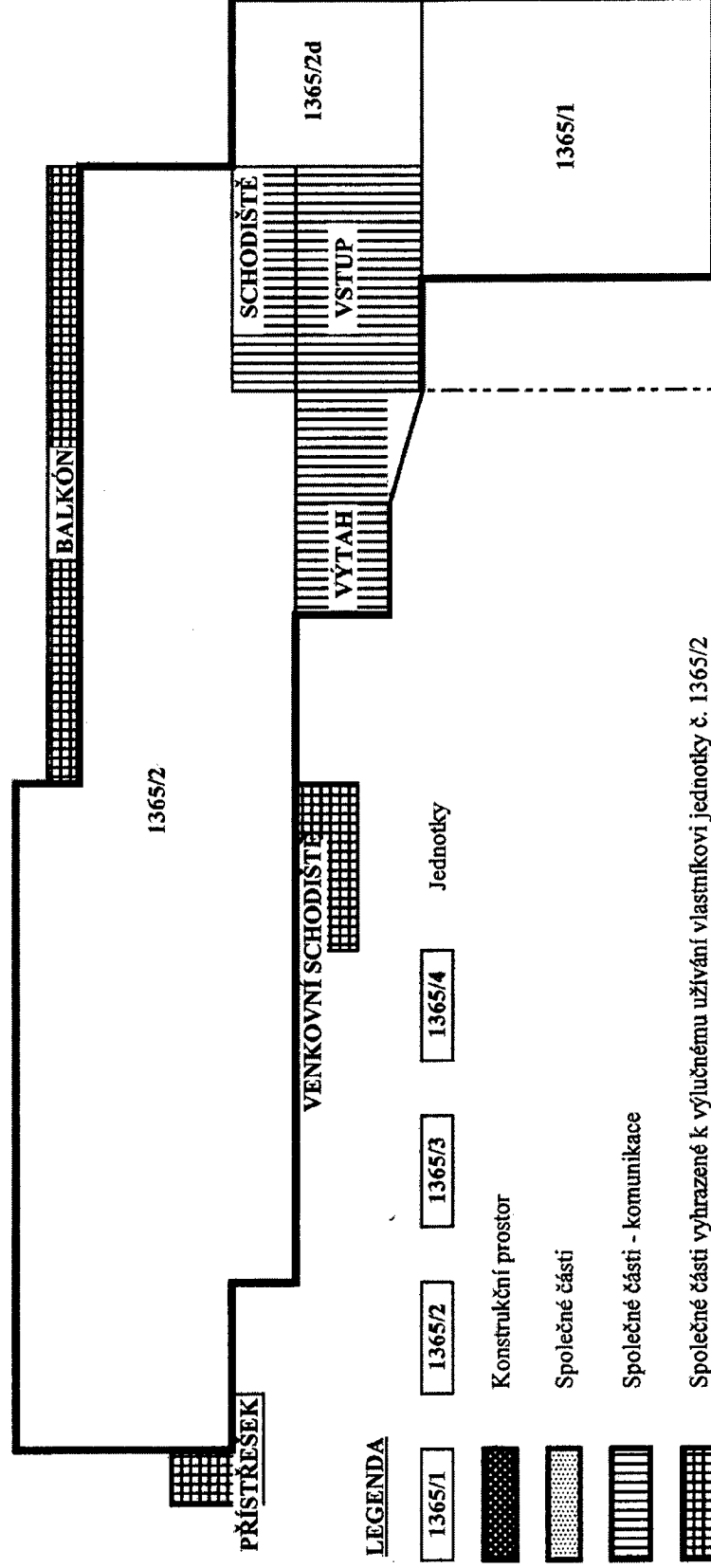

LEGENDA

1365/1	1365/2	1365/3	1365/4	Jednotky
	Konstrukční prostor			
	Společné části			
	Společné části - komunikace			
	Společné části vyhrazené k výlučnému užívání vlastníkovi jednotky č. 1365/2			
	Společné části vyhrazené k výlučnému užívání vlastníkovi jednotky č. 1365/3			
	Společné části vyhrazené k výlučnému užívání vlastníkovi jednotky č. 1365/4			

Schémata určující polohu jednotek a společných částí Nemovité věci

Katastrální území:	Uherský Brod	Jednotky	Podlahová plocha	Vlastníci jednotek
Číslo popisné:	1365	1365/1	155,74 m ²	Česká zbrojovka a.s., Svat.Čecha 1283, Uherský Brod, PSČ 688 01
Číslo parcelní:	st.1641/1	1365/2	489,09 m ²	Česká zbrojovka a.s., Svat.Čecha 1283, Uherský Brod, PSČ 688 01
		1365/3	537,19 m ²	ČR - Katastrální úřad pro Zlínský kraj
		1365/4	445,80 m ²	ČR - Úřad práce České republiky

3. NADZEMNÍ PODLAŽÍ

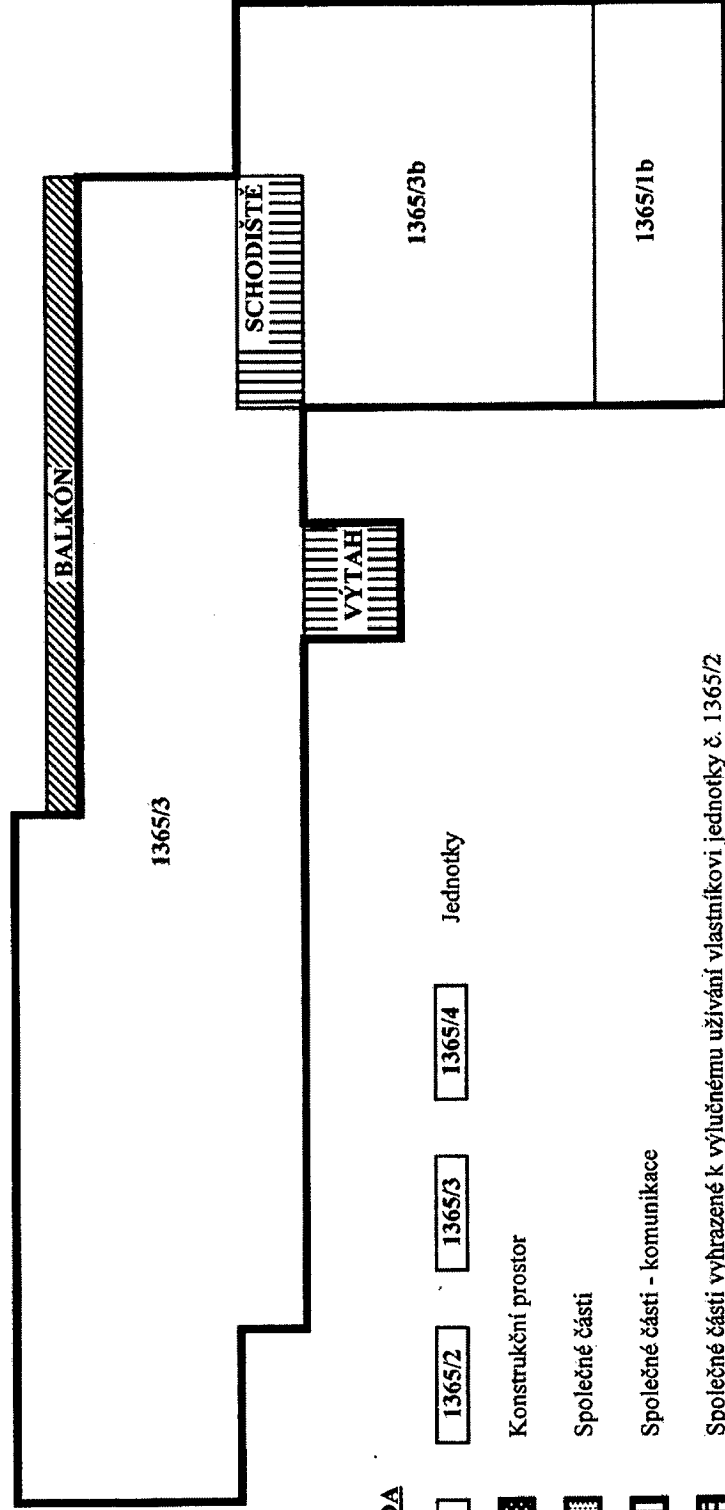

LEGENDA

	1365/1		1365/2		1365/3		1365/4	Jednotky
								Konstruktivní prostor
								Společné části
								Společné části - komunikace
								Společné části vyhrazené k výlučnému užívání vlastníkoví jednotky č. 1365/2
								Společné části vyhrazené k výlučnému užívání vlastníkoví jednotky č. 1365/3
								Společné části vyhrazené k výlučnému užívání vlastníkoví jednotky č. 1365/4

Schématu určující polohu jednotek a společných částí Nemovité věci

Katastrální území:	Uherský Brod	Jednotky	Vlastníci jednotek
Číslo popisné:	1365	1365/1	Česká zbrojovka a.s., Svat. Čecha 1283, Uherský Brod, PSČ 688 01
Číslo parcelní:	st.1641/1	1365/2	Česká zbrojovka a.s., Svat. Čecha 1283, Uherský Brod, PSČ 688 01
		1365/3	ČR - Katastrální úřad pro Zlínský kraj
		1365/4	ČR - Úřad práce České republiky
Podlahová plocha	155,74 m ²	489,09 m ²	537,19 m ²
		445,80 m ²	

4. NADZEMNÍ PODLAŽÍ

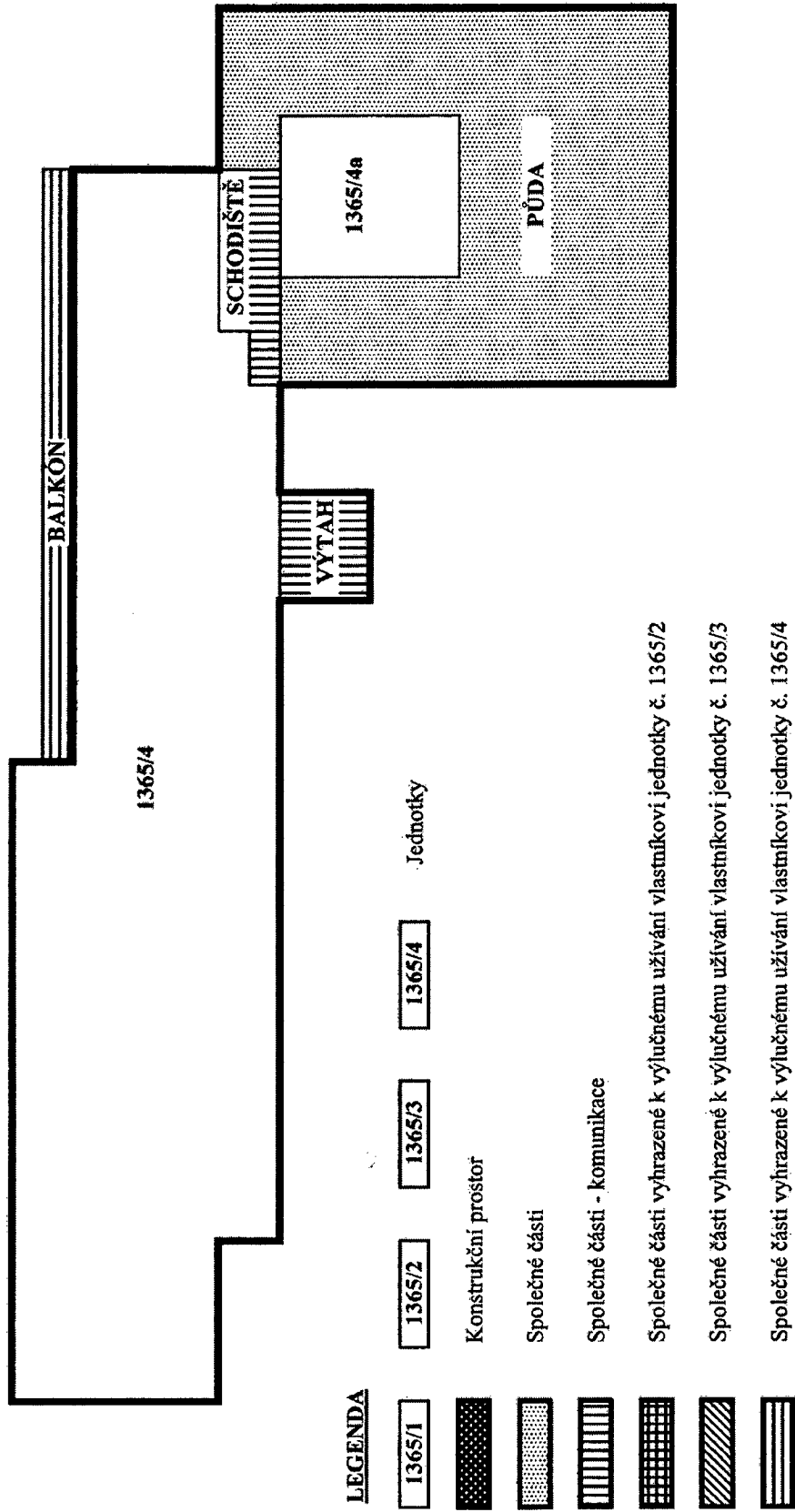

LEGENDA

	1365/2	1365/3	1365/4	Jednotky
				Konstrukční prostor
				Společné části
				Společné části - komunikace
				Společné části vyhrazené k výlučnému užívání vlastníkoví jednotky č. 1365/2
				Společné části vyhrazené k výlučnému užívání vlastníkoví jednotky č. 1365/3
				Společné části vyhrazené k výlučnému užívání vlastníkoví jednotky č. 1365/4

Schémata určující polohu jednotek a společných částí Nemovité věci

Katastrální území:	Uherský Brod	Jednotky	Podlahová plocha	Vlastníci jednotek
Číslo popisné:	1365	1365/1	155,74 m ²	Česká zbrojovka a.s., Svat.Čecha 1283, Uherský Brod, PSČ 688 01
Číslo parcelní:	st.1641/1	1365/2	489,09 m ²	Česká zbrojovka a.s., Svat.Čecha 1283, Uherský Brod, PSČ 688 01
		1365/3	537,19 m ²	ČR - Katastrální úřad pro Zlínský kraj
		1365/4	445,83 m ²	ČR - Úřad práce České republiky

5. NADZEMNÍ PODLAŽÍ - střecha

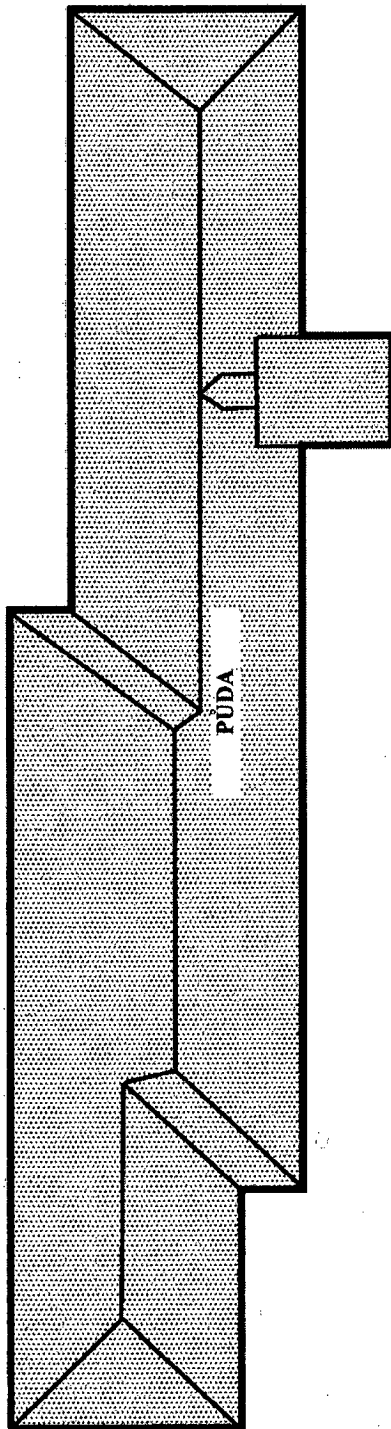

LEGENDA

1365/1	1365/2	1365/3	1365/4	Jednotky
--------	--------	--------	--------	----------



Konstrukční prostor



Společné části