

# KUPNÍ SMLOUVA A SMLOUVA O UZAVŘENÍ BUDOUCÍCH SMLOUV

uzavřené podle ustanovení § 1746 odst. 2, § 1785 a násl. a § 2079 a násl. a § 1257 zákona č. 89/2012 Sb., občanského zákoníku, ve znění pozdějších předpisů:

**Číslo: O/24/787**

## **Teplárny Brno, a.s.**

se sídlem: Okružní 25, 638 00 Brno  
zastoupená: Ing. Petrem Fajmonem, MBA, generálním ředitelem  
společnost je zapsaná v OR vedeném u KS v Brně, oddíl B, vložka 786  
IČO: 463 47 534 DIČ: CZ46347534  
Bankovní spojení: Komerční banka, a.s.  
Číslo účtu: 32606621/0100

*(dále jen „Teplárny Brno“ nebo „kupující“)*

a

## **MAJORDOMUS, s.r.o.**

se sídlem: Cejl 926/30, 602 00 Brno-Zábrdovice  
zastoupená: Romanem Šebelou, jednatelem  
a Robertem Konrádem, jednatelem  
společnost je zapsaná v obchodním rejstříku u KS v Brně, oddíl C, vložka 43613  
IČO: 619 72 177 DIČ: CZ61972177  
Bankovní spojení: Fio banka, a.s.  
Číslo účtu: 2600864792/2010

*(dále jen „Investor“ nebo „prodávající“)*

na základě které se výše uvedení zástupci dohodli na podmínkách budoucí spolupráce takto:

## **I. PREAMBULE**

Teplárny Brno mají zájem dodávat elektřinu do nově postaveného Bytového domu LIDO, ul. Spolková, Brno (dále jen „BD LIDO“). Teplárny Brno a Investor se dohodli na prodeji lokální distribuční soustavy (dále jen „LDS“) pro BD LIDO. LDS byla vybudována Investorem dle předložené projektové dokumentace na jeho náklady, přičemž vybudovanou LDS odkoupí Teplárny Brno. Tuto LDS budou Teplárny Brno rovněž provozovat. Pro naplnění sledovaného záměru, za podmínky oboustranně výhodného obchodního vztahu, a při reálných možnostech sjednat v předstihu podmínky přípravy realizace akce, budoucí podmínky provozování a dodávky elektřiny, uzavírají obě strany tuto smlouvu.

## **II. KUPNÍ SMLOUVA**

### **A. Úvodní ustanovení**

A.1. Proávající je vlastníkem LDS v bytovém domě Spolková 8/292, Brno, specifikované v příloze č. 1, a to v následujícím rozsahu:

- transformátor TT1 o výkonu 630 kVA (3fázový suchý transformátor typ DTTHZ2N 630/20, výrobce fa SGB Czech Trafo s.r.o., výr. č.: 7007460) včetně přívodu ze strany vývodního pole VN,
- veškeré elektroměry (hlavní elektroměr, podružné elektroměry technologií a bytové elektroměry),

- komunikační kabely pro zajištění fakturačních měření a to včetně příslušenství.

příčemž, přesná specifikace LDS je uvedena v příloze č. 1 této smlouvy (dále jen „předmět prodeje“ nebo „LDS“). LDS je umístěna na pozemcích parc. č. 54/1 a 54/2, k. ú. Zábřovice, obec Brno, okres Brno-město. LDS je liniovou stavbou, která v souladu s § 509 zákona č. 89/2012 Sb., občanský zákoník, ve znění pozdějších předpisů, není součástí pozemku.

- A.2. Za účelem zajištění dodávky elektřiny do BD LIDO se smluvní strany dohodly na převedení vlastnického práva k LDS specifikované v odst. A.1, tohoto článku.
- A.3. Smluvní strany se dále dohodly na zřízení služebnosti umístění a provozování LDS na základě smlouvy o zřízení služebnosti dle čl. III písm. C této smlouvy.

## B. Povinnosti prodávajícího

B.1. Proávající se zavazuje před předáním LDS provést na vlastní náklady výměnu stávajících elektroměrů a instalaci nových elektroměrů specifikovaných tímto odstavcem, případně jiných, které splňují parametry specifikované tímto odstavcem:

elektroměr ABB A44 552-100 splňující následující parametry:

- Komunikace s OPTIMIZER ADVANCED N-ADV-112-H, N-ADV-133-H, N-ADV-134-H ((komunikační protokoly M-bus, Modbus RTU, Modbus TCP) s licencí na cca 2500 bodů,
- Třífázový,
- Průběhové měření,
- Paměť přímo v elektroměru – profil zatížení je vytvářen přímo v elektroměru, ne v dalším připojeném zařízení,
- DIN uchycení,
- měření energie, výkonu, napětí, proudu, účinníku (A+, A-, R+, R-, P+, P-, Pmax, U, I, cos j...).

B.2. Proávající se zavazuje před předáním LDS provést na vlastní náklady doplnění komunikačních kabelů od jednotlivých měřicích míst do místa instalace zařízení pro přenos dat v předávací stanici, a to v následující specifikaci:

Kontrolér OPTIMIZER ADVANCED N-ADV-112-H, N-ADV-133-H, N-ADV-134-H ((komunikační protokoly M-bus, Modbus RTU, Modbus TCP) s licencí na cca 2500 bodů.

Proávající je současně povinen provést následující činnosti související s doplněním komunikačních kabelů:

- provedení a dodání revize elektro,
- zpracování a předání projektové dokumentace,
- instalace SW pro OPTIMIZER ADVANCED + generace Arena,
- instalace rozvaděče MaR,
- instalace, zprovoznění, odzkoušení všech prací dle odst. B.2 tohoto článku.

B.3. Proávající je povinen předložit kupujícímu protokoly o instalaci měřicích transformátorů el. proudu a platné revizní zprávy odběrného elektrického zařízení.

B.4. Náklady vynaložené prodávajícím na splnění povinností dle odst. B.1., B.2. a B.3. tohoto článku jsou zohledněny v kupní ceně za LDS.

B.5. Proávající se zavazuje povinnosti dle odst. B.1., B.2. a B.3 tohoto článku bez zbytečného odkladu po podpisu této smlouvy, nejpozději však do 20. 12. 2024. Proávající je oprávněn vyzvat kupujícího k převzetí LDS dle této smlouvy až po splnění povinností stanovených v odst. B.1, B.2. a B.3. tohoto článku.

## C. Kupní smlouva

C.1. Proávající tímto prodává a převádí vlastnické právo k LDS včetně veškerých součástí a příslušenství.

Kupující kupuje, přijímá LDS do svého vlastnictví a zavazuje se uhradit kupní cenu. Seznam specifikace zařízení LDS a požadované dokumentace je přílohou č. 2 této smlouvy. Předmětem prodeje nejsou vnitřní rozvody elektrické energie, a to v souladu s ustanovením § 6 písm. b) nařízení vlády č. 366/2013 Sb., o úpravě některých záležitostí souvisejících s bytovým spoluvlastnictvím, v účinném znění.

- C.2. Prodávající je povinen předat LDS kupujícímu do 14 dnů od splnění povinností dle odst. B tohoto článku, a to na základě oboustranně podepsaného předávacího protokolu.
- C.3. Prodávající současně s LDS předá kupujícímu i dokumentaci skutečného provedení LDS a veškerou související dokumentaci k LDS, zejména dokumenty potřebné pro provoz LDS.
- C.4. Kupní cena za LDS byla stanovena dohodou smluvních stran ve výši 13.500.000,- Kč (slovy: třináct milionů pět set tisíc korun českých) bez DPH. K ceně bude účtována DPH dle právních předpisů účinných v době uskutečnění zdanitelného plnění.
- C.5. Dohodnutá kupní cena bude uhrazena kupujícím na účet prodávajícího na základě faktury se splatností 21 dnů, přičemž prodávající je oprávněn vystavit fakturu po předání LDS na základě předávacího protokolu.
- C.6. V případě prodlení s úhradou oproti dohodnutému termínu má prodávající nárok na úrok z prodlení ve výši stanovené obecně závaznými právními předpisy.

#### D. Ostatní ujednání

- D.1. Smluvní strany prohlašují, že prodávající seznámil kupujícího s technickým a právním stavem LDS, kdy kupující prohlašuje, že měl možnost se se stavem LDS seznámit i za účasti osoby odborně znalé, se stavem LDS souhlasí a v tomto ji má zájem nabýt do svého vlastnictví. Prodávající prohlašuje, že LDS je provozuschopná, její stav odpovídá technické a projektové dokumentaci, dohodnuté ceně, že na ni nevážnou žádná práva třetích osob a že LDS je zkolaudována.
- D.2. K přechodu vlastnického práva k LDS z prodávajícího na kupujícího dochází dnem předání LDS na základě oboustranně podepsaného předávacího protokolu.
- D.3. Prodávající převádí na kupujícího veškerá práva vztahující se k zárukám na LDS a kupující je přijímá, a to počínaje dnem předání LDS na základě oboustranně podepsaného předávacího protokolu. Případné vady bude kupující řešit přímo s dodavatelem LDS a nebude je uplatňovat u prodávajícího, prodávající záruku neposkytuje.
- D.4. Pokud dodavatel LDS zpochybní oprávnění kupujícího uplatňovat práva ze záruky, zavazuje se prodávající na základě žádosti kupujícího řádně a včas uplatnit práva ze záruky vlastním jménem a na účet kupujícího, tímto postupem však prodávající nepřebírá odpovědnost za případné vady LDS.
- D.5. Prodávající a kupující se dále dohodli, že kupující je oprávněn provozovat LDS počínaje předáním LDS na základě oboustranně podepsaného předávacího protokolu.

### III. SMLOUVY BUDOUCÍ

Smluvní strany se zavazují po vyzvání kupujícího uzavřít za níže uvedených podmínek:

- A. **Smlouvu o sdružených službách dodávky elektřiny**, která je přílohou č. 3 této smlouvy. Teplárny Brno vyzvou Investora jakožto zákazníka k uzavření Smlouvy o sdružených službách dodávky elektřiny nejpozději ke dni podpisu předávacího protokolu o předání a převzetí LDS dle čl. II této smlouvy. Investor se zavazuje uzavřít Smlouvu o sdružených službách dodávky elektřiny nejpozději ve lhůtě 20 dní od doručení výzvy k jejímu uzavření.

V případě změny vlastnictví objektu (zcizení objektu), do nichž je dodávána elektřina, zavazuje se Investor převést závazky z této smlouvy na nabyvatele objektu. S převodem závazků Teplárny Brno souhlasí. Převod se uskuteční uzavřením nové smlouvy o sdružených službách dodávky elektřiny s tím, že doba trvání takové smlouvy bude uzavřena minimálně do doby platnosti původní smlouvy.

#### B. **Smlouvu o zřízení služebnosti**

která bude uzavřena na základě ustanovení § 25 odst. 4 zák. č. 458/2000 Sb., o podmínkách podnikání a o výkonu státní správy v energetických odvětvích a o změně některých zákonů (energetický zákon), s obsahem těchto podstatných náležitostí:

##### 1. Smluvní strany

Oprávněný ze služebnosti: Teplárny Brno, a.s., IČ: 463 47 534

Povinný ze služebnosti: MAJORDOMUS, s.r.o., IČO: 619 72 177

## 2. Předmět smlouvy

Povinný ze služebnosti jako vlastník pozemku p. č. 54/1 a 54/2, k. ú. Zábrdovice, obec Brno, okres Brno-město, zřizuje ve prospěch oprávněného ze služebnosti služebnost umístění a provozování LDS na těchto pozemcích. Rozsah služebnosti bude vyznačen v situačním plánu, který nechá vyhotovit na své náklady oprávněný ze služebnosti. Služebnost se zřizuje jako právo věcné, omezující stávajícího vlastníka a každého dalšího vlastníka.

## 3. Doba trvání smlouvy

Doba neurčitá.

## 4. Finanční náhrada za zřízení služebnosti

Služebnost se zřizuje úplatně za jednorázovou úhradu ve výši 1.000,- Kč bez DPH.

## 5. Vznik služebnosti

Smluvní strany se zavazují uzavřít po předání a převzetí LDS pro BD LIDO na základě předávacího protokolu smlouvu o zřízení služebnosti, a to na základě písemné výzvy oprávněného ze služebnosti k uzavření smlouvy o zřízení služebnosti doručené povinnému ze služebnosti na adresu povinného ze služebnosti, zasláné oprávněným ze služebnosti nejpozději do 60 dnů ode dne předání a převzetí LDS na základě předávacího protokolu.

V případě změny vlastníka BD LIDO, do něhož je dodávána elektřina, před uzavřením smlouvy o zřízení služebnosti se Investor zavazuje převést práva a závazky z této smlouvy na nové nabyvatele. Smluvní strany s převodem souhlasí.

## IV. POSTUP PŘI PLNĚNÍ ZÁVAZKŮ

1. Smluvní strany jsou povinny při plnění závazků v čl. II a čl. III této smlouvy postupovat, spolupracovat a poskytovat si veškeré informace potřebné pro řádné plnění svých závazků tak, aby zejména účel smlouvy byl zachován a termíny sjednané touto smlouvou byly dodrženy.
2. Dojde-li v mezidobí od uzavření této smlouvy do uzavření smluv budoucích dle čl. III této smlouvy k odstoupení jedné ze smluvních stran od sledovaného záměru, je smluvní strana, která z důvodu na své straně zmaří účel předat LDS, uzavřít budoucí Smlouvu o sdružených službách dodávky elektřiny a Smlouvu o zřízení služebnosti, je povinna uhradit druhé straně veškeré účelně vynaložené přímé i nepřímé náklady, které jí vzniknou z důvodu nepředání LDS nebo z důvodu neuzavření těchto smluv. Účelně vynaloženými náklady vzniklými smluvní straně z důvodu nepředání LDS nebo z důvodu neuzavření uvedených smluv, se rozumí pouze náklady, které nebudou smluvní stranou využity při plnění vůči třetí straně. Výše takto vzniklých nákladů musí být druhé smluvní straně prokazatelně doložena. Pro odstranění veškerých pochybností strany konstatují, že toto ujednání nebrání uplatňování náhrady škody dle příslušných právních předpisů jednou smluvní stranou v případě, že druhá smluvní strana poruší své závazky dle této smlouvy.
3. Pro splnění závazků sjednaných v čl. III této smlouvy předloží Teplárny Brno návrh budoucí smlouvy v uvedeném termínu. V případě, že Investor na základě řádné a včasné výzvy Tepláren Brno neuzavře budoucí Smlouvu o sdružených službách dodávky elektřiny a budoucí Smlouvu o zřízení služebnosti s dohodnutým obsahem právních náležitostí, mají Teplárny Brno právo požadovat, aby obsah smlouvy určil soud, nebo mohou požadovat náhradu jim vzniklé škody porušením závazků uzavřít tuto smlouvu. V případě že Teplárny Brno neuzavřou budoucí Smlouvu o sdružených službách dodávky elektřiny a Smlouvu o zřízení služebnosti s dohodnutým obsahem právních náležitostí, je Investor oprávněn požadovat, aby obsah určil soud, nebo může požadovat náhradu jemu vzniklé újmy porušením závazků uzavřít tuto smlouvu.
4. Po dobu platnosti této Smlouvy nebude Kupující aktivně bránit přípravě výstavby/rekonstrukce/stavebních úprav a jakékoliv další stavební činnosti Prodávajícího. Zejména se zavazuje udělit souhlas se stavbou (platí pro povolení stavebního záměru), nebude podávat připomínky ani se odvolávat a poskytne na výzvu Prodávajícího nezbytnou a přiměřenou součinnost, zejména vydáním souhlasů vlastníka Nemovitosti, které budou požadovány příslušným stavebním úřadem v rámci územního a stavebního řízení.

5. Prodávající se zavazuje udělit souhlas s případným rozdělením či scelením pozemku a vyvinout veškerou nezbytnou a přiměřenou součinnost, zejména vydáním souhlasů oprávněného z věcného břemene, které budou požadovány příslušným katastrálním či jiným úřadem v rámci řízení o rozdělení či scelení pozemku.

## V. DOBA TRVÁNÍ

1. Tato smlouva je platná po dobu trvání obchodního vztahu mezi smluvními stranami za podmínek vymezených touto smlouvou do doby, než budou jednotlivé přijaté závazky splněny.
2. Závazek uzavřít budoucí smlouvy dle této smlouvy o spolupráci zaniká, jestliže se okolnosti, ze kterých obě smluvní strany vycházely při uzavírání této smlouvy, změnily do té míry, že nelze rozumně požadovat, aby závazky byly splněny. Tato změna musí být bez zbytečného odkladu oznámena druhé smluvní straně. V takovém případě jsou strany oprávněny od této smlouvy odstoupit. Důvody zániku závazků z této smlouvy o spolupráci budou popsány v písemném záznamu, podepsaném oprávněnými zástupci obou smluvních stran. Strany jsou povinny vyrovnat své vzájemné oprávněné pohledávky vzniklé z důvodu nastalé situace. Neoznámí-li Investor Teplárnám Brno změnu okolností bez zbytečného odkladu, nahradí Teplárnám Brno škodu z toho vzniklou; totéž platí, neučiní-li tak Teplárny Brno, pak tyto jsou povinny Investorovi uhradit vzniklou škodu.
3. Smluvní strany berou na vědomí skutečnost, že práva a závazky z této smlouvy přechází na jejich právní nástupce.

## VI. OCHRANA INFORMACÍ

1. Smluvní strany jsou si vědomy toho, že v rámci plnění závazků z této smlouvy:
  - sobě mohou vzájemně poskytnout informace, které budou považovány za důvěrné (dále důvěrné informace), mohou jejich zaměstnanci získat vědomou činností druhé strany nebo i jejím opomenutím přístup k důvěrným informacím druhé strany.
2. Získá-li smluvní strana důvěrné informace druhé smluvní strany, zavazuje se vyvinout pro zachování jejich důvěrnosti a pro jejich ochranu stejné úsilí, jako by se jednalo o její vlastní důvěrné informace. Obě smluvní strany se zavazují nepoužít důvěrné informace druhé strany jinak, než za účelem plnění této smlouvy a za účelem plnění povinností vyplývajících z příslušných ustanovení zák. č. 106/1999 Sb., o svobodném přístupu k informacím, ve znění pozdějších předpisů.

## VII. VZÁJEMNÁ KOMUNIKACE, OPRAVNĚNÉ OSOBY

1. Veškerá komunikace mezi smluvními stranami bude probíhat prostřednictvím oprávněných osob, a to osob jednajících za statutární orgán nebo osob pověřených k zastupování.
2. Osoby pověřené k zastupování jsou:

za Teplárny Brno:

ve věcech obchodních: xxx

ve věcech technických: xxx

xxx

za Investora:

ve věcech obchodních

a technických: xxx

## VIII. ZÁVĚREČNÁ UJEDNÁNÍ

1. Pokud v této smlouvě není stanoveno jinak, řídí se právní vztahy z ní vyplývající příslušnými ustanoveními Občanského zákoníku a dalšími příslušnými obecně závaznými předpisy.
2. Smlouvu lze měnit či jinak doplňovat jen oboustranně odsouhlasenými písemnými dodatky.

3. Smlouva je uzavřena dnem jejího podpisu smluvními stranami a nabývá účinnosti dnem zveřejnění smlouvy v Registru smluv postupem dle zákona č. 340/2015 Sb.
4. Smluvní strany prohlašují, že jsou si vědomy povinnosti společnosti Teplárny Brno, a.s. uveřejňovat uzavřené smlouvy v Registru smluv v souladu se zákonem č. 340/2015 Sb., o registru smluv a zákonem č. 106/1999 Sb., o svobodném přístupu k informacím, a to nejpozději do 30 dnů ode dne uzavření smlouvy. Pokud mají obě smluvní strany povinnost uveřejnit tuto smlouvu v Registru smluv, smluvní strany se dohodly, že tuto smlouvu do Registru smluv vloží Teplárny Brno, a.s. Za uveřejnění této smlouvy si nebudou smluvní strany nic platit ani nahrazovat či poskytovat. Smluvní strany souhlasně prohlašují, že platnost tohoto ujednání zůstává zachována i v případě zániku nebo neplatnosti této smlouvy.
5. Smlouva se vyhotovuje v dvou stejnopisech, každý s platností originálu. Teplárny Brno, obdrží jedno vyhotovení a Investor také jedno vyhotovení.
6. Nedílnou součástí této Smlouvy jsou následující přílohy:
  - Příloha č. 1 – Specifikace LDS
  - Příloha č. 2 – Seznam předávané dokumentace
  - Příloha č. 3 – Smlouva o sdružených službách dodávky elektřiny

V Brně dne .....

V Brně dne .....

**Teplárny Brno, a.s.**

**MAJORDOMUS, s.r.o.**

.....  
Ing. Petr Fajmon, MBA  
generální ředitel

.....  
Roman Šebela  
jednatel

.....  
Robert Konrád  
jednatel

**Příloha č. 1**

Na níže uvedeném obrázku je uvedeno technologické schéma silových rozvodů objektu Spolková 8. Obrázek slouží pro ilustraci struktury silových rozvodů v objektu.

BD Spolková 8 - LDS - Elektroinstalace - DSPS

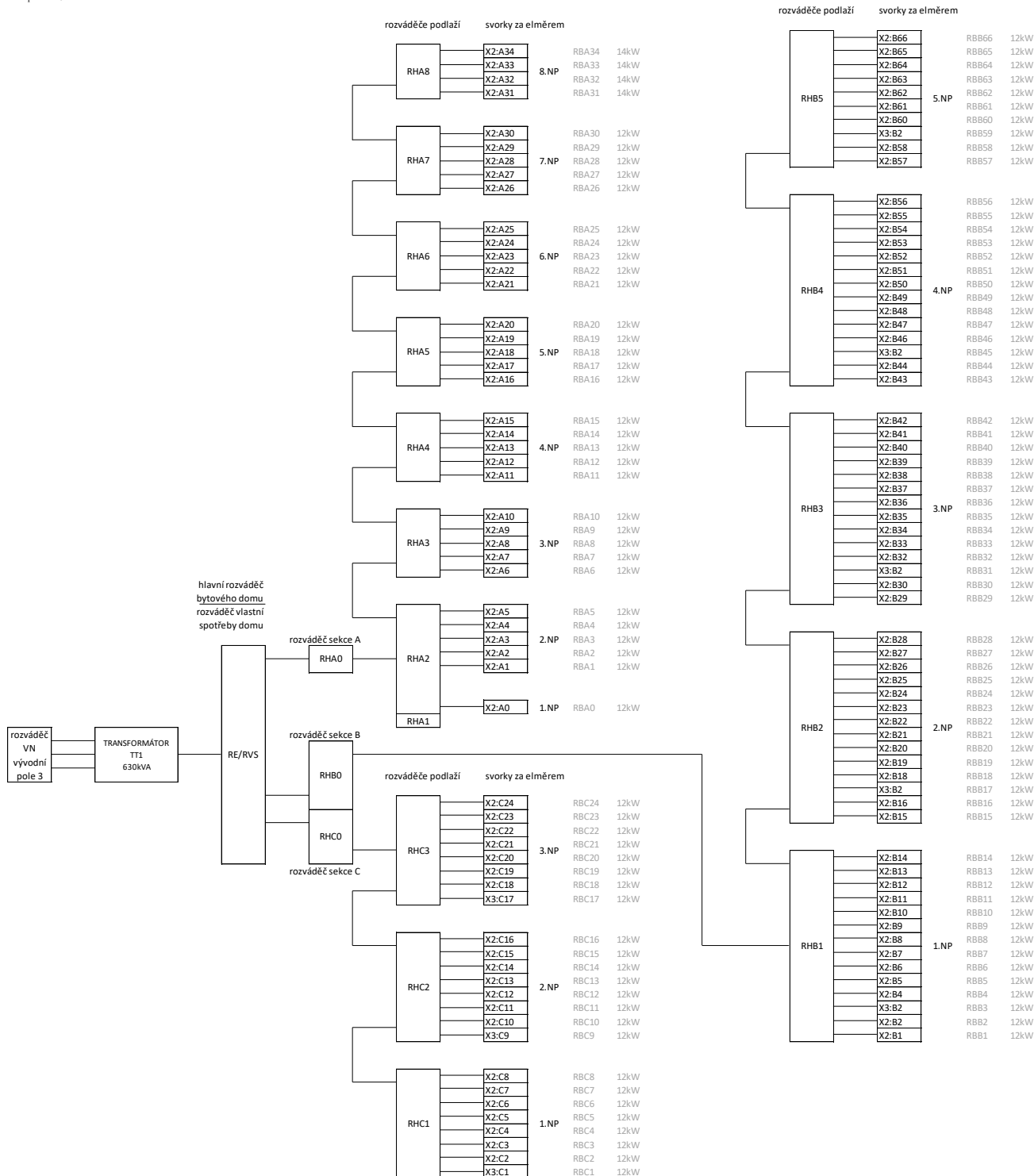

Předmětem odkupu LDS je transformátor TT1 630 kVA včetně přívodu, veškeré elektroměry, které reflektují spotřebu elektrické energie v místě. Dále do LDS patří datové komunikačních rozvody včetně technologie (např.: koncentrátor), které zajišťují odečty fakturačního měření.

**V části elektro:**

Pojistka 31,5A/22kV - SIEMENS			3	ks
Kabel 22-AXEKVCEY	1x70mm <sup>2</sup>	trafostanice	60	m
Trafo BEZ 378/22 630 kVA			1	kpl
Kabelová koncovka RAYCHEM IXSU-C 5131			6	kpl
Kabelový adaptér RICS 5123			3	kpl
Kompence chodu trafo naprázdno - 8 kVAr, IP 54, nechr., včetně odjištění			1	kpl

**V rozvaděči RE/RVS se jedná o zařízení:**

Jistič 1000A/3/B (nastaveno In=800A) s vypínací cívkou	1	ks
Dvojité "V svorky"	3	
MTP CLA 2.2 800/5A, 5VA, t.p.0,5, úř.cejch.	3	sada
Pojistka PN 000 2A gG	3	ks
Elektroměr modulový, přímý, 400V/63A - 1/4 hodinový dálkový odečet	3	ks

**V rozvaděči RH-A (1 až 8), RH-B (1 až 5) a RH-C (1 až 3) se jedná o zařízení:**
**Rozvaděč RHA 2**

Elektroměr modulový, přímý, 400V/63A - 1/4 hodinový dálkový odečet 6 ks

**Rozvaděč RHA 3**

Elektroměr modulový, přímý, 400V/63A - 1/4 hodinový dálkový odečet 5 ks

**Rozvaděč RHA 4**

Elektroměr modulový, přímý, 400V/63A - 1/4 hodinový dálkový odečet 5 ks

**Rozvaděč RHA 5**

Elektroměr modulový, přímý, 400V/63A - 1/4 hodinový dálkový odečet 5 ks

**Rozvaděč RHA 6**

Elektroměr modulový, přímý, 400V/63A - 1/4 hodinový dálkový odečet 5 ks

**Rozvaděč RHA 7**

Elektroměr modulový, přímý, 400V/63A - 1/4 hodinový dálkový odečet 5 ks

**Rozvaděč RHA 8**

Elektroměr modulový, přímý, 400V/63A - 1/4 hodinový dálkový odečet 5 ks

**Rozvaděč RHB1/RHC1**

Elektroměr modulový, přímý, 400V/63A - 1/4 hodinový dálkový odečet 22 ks

**Rozvaděč RHB2/RHC2**

Elektroměr modulový, přímý, 400V/63A - 1/4 hodinový dálkový odečet 22 ks

**Rozvaděč RHB3/RHC3**

Elektroměr modulový, přímý, 400V/63A - 1/4 hodinový dálkový odečet 22 ks

**Rozvaděč RHB4**

Elektroměr modulový, přímý, 400V/63A - 1/4 hodinový dálkový odečet 14 ks

**Rozvaděč RHB5**

Elektroměr modulový, přímý, 400V/63A - 1/4 hodinový dálkový odečet 10 ks

Výše popsaný stav vychází z předané dokumentace ve stupni DPS a finální seznam zařízení bude vyspecifikován dle dokumentace skutečného provedení a bude obsahovat i slaboproudou technologii (a rozvody) pro odečty fakturačních měření.

**Příloha č. 2****Seznam předávané dokumentace****Dokumentace:**

1. předávací protokol
2. stavební povolení, kolaudační rozhodnutí
3. kopie katastrální mapy se zákresem elektrických distribučních zařízení, příjezdovou komunikací a vstupem do objektu
4. jednopólové schéma vstupní části odběrného el. zařízení a technickou zprávu (bude součástí projektové dokumentace na úrovni DSP)
5. revizní zprávy, protokoly o instalaci měřících transformátorů proudu (podle požadavků z přílohy č. 3 této smlouvy)
6. souhlas vlastníka nemovitosti s připojením el. zařízení (EGD – formulář D56)
7. prohlášení k převodu rezervovaného příkonu (EGD – formulář D51)
8. Místně provozní a bezpečnostní předpisy
9. projektová dokumentace skutečného provedení

**Podklady k provádění výchozí revize:**

1. dokumentace příslušného zařízení LDS odpovídající skutečnému provedení,
2. protokoly o stanovení vnějších vlivů (pokud nejsou součástí projektové dokumentace),
3. písemné doklady o provedení výchozích revizí částí tohoto zařízení LDS,
4. záznamy o kontrolách, zkouškách a měřeních, provedených na zařízení LDS před uvedením do provozu,
5. doklady stanovené příslušným předpisem (např. prohlášení o shodě ap.) – vázané k normě ČSN 33 2000
6. záznamy o provedených opatřeních a kontrolách při postupném uvádění zařízení do provozu po rekonstrukci.

**Podklady k provádění pravidelných kontrol:**

1. dokumentace příslušného zařízení LDS odpovídající skutečnému provedení,
2. záznamy o provedených kontrolách při postupném uvádění zařízení do provozu po rekonstrukci a při jeho rozšiřování,
3. řád preventivní údržby,
4. záznamy z předchozích kontrol (provozní deník).