



Kraj Vysočina
Žilavská 1882/57, 586 01 Jihlava



KUJIP01KAEZO

Kraj Vysočina
DODATEK Č. 4
SMLOUVY O DÍLO

ku ned. 28.06/2023
A. B.

uzavřené dne 14. 6. 2023 na akci

„SUPŠ Jihlava-Helenín – Rekonstrukce DM“

ID 172967

1. Smluvní strany

Objednatel:	Kraj Vysočina
se sídlem:	Žižkova 1882/57, 586 01 Jihlava
zastoupený:	Mgr. Vítězslavem Schrekem, MBA, hejtmanem kraje,
k podpisu pověřen:	Mgr. Karel Janoušek, člen rady kraje
zástupce pro věci smluvní:	Mgr. Vítězslav Schrek, MBA, Mgr. Karel Janoušek
zástupce pro věci technické:	Ing. Jiří Benda
Tel:	+420 564 602 272
IČO:	70890749
DIČ:	CZ70890749
bankovní spojení:	Komerční banka, a.s.
číslo účtu:	123-6403810267/0100

a

Zhotovitel:	GEOSAN GROUP a.s.
se sídlem:	U Nemocnice 430, 280 02 Kolín III
zastoupený:	Luděk Kostkou, předsedou představenstva; Ivanem Havlem, členem představenstva
zástupce pro věci smluvní:	Jaroslav Hort
zástupce pro věci technické:	Jaroslav Hort
Tel./fax:	+420 246 006 111
IČO:	281 69 522
DIČ:	CZ28169522
bankovní spojení:	Česká spořitelna, a.s.;
	Československá obchodní banka, a.s.;
	PPF banka, a.s.
číslo účtu:	6446732/0800;
	117830833/0300;
	2040770009/6000

zápis v obchodním rejstříku: vedeném Městským soudem v Praze, oddíl B, vložka 12645

2. Předmět dodatku

Předmětem tohoto Dodatku č. 4 ke Smlouvě o dílo ze dne 14. 6. 2023 ve znění Dodatku č. 1 ze dne 16. 10. 2023, Dodatku č. 2 ze dne 18. 12. 2023 a Dodatku č. 3 ze dne 18. 3. 2024 je změna předmětu díla, ceny díla v důsledku nutnosti provedení dodatečných stavebních prací.

Jedná se o změny:

- a) dle § 222 odst. 4 ZZVZ blíže popsané ve změnovém listu č. 42, 43, 46, 47, 51, 54, 56, 57, 58, 62, 63 a 66, a
- b) dle § 222 odst. 6 ZZVZ blíže popsané ve změnovém listu č. 44, 45, 48, 49, 50, 52, 53, 55, 59, 60, 61, 64, 65, 67, 68, 69, 70, 71, 73, 74, 75 a 76,

jejichž potřeba vznikla v průběhu realizace díla, a které jsou nezbytné pro dokončení akce. Tyto změny nemění celkovou povahu předmětu plnění a jsou proto posouzeny jako nepodstatné změny původního závazku.

Smluvní strany se proto dohodly v souladu s čl. 13., odst. 13.1. Smlouvy o dílo na uzavření Dodatku č. 4, kterým se mění níže uvedená ustanovení Smlouvy o dílo takto:

1) Čl. 2. Předmět díla

Předmět díla se mění (rozšiřuje a zužuje) v rozsahu víceprací a méněprací uvedených ve Změnových listech, které jsou nedílnou součástí tohoto dodatku.

2) Čl. 4. Cena za dílo, odst. 4.2. se mění a nově zní takto:

4.2. Cena za provedení díla je sjednaná takto:

Cena bez DPH:	121 416 964,15 Kč
DPH 21 %:	25 497 562,47 Kč
DPH 15 %	0,00 Kč
Cena celkem s DPH činí:	146 914 526,62 Kč

slovy: sto čtyřicet šest milionů devět set čtrnáct tisíc pět set dvacet šest korun českých a šedesát dva haléřů

Rekapitulace ceny:

Cena díla před uzavřením dodatku č. 4 bez DPH: 121 089 015,85 Kč

Cena víceprací a méněprací dle ust. § 222 odst. 4 ZZVZ:

Cena víceprací bez DPH:	1 811 895,04 Kč
Cena méněprací bez DPH:	- 1 855 149,70 Kč
Cena více-méněprací bez DPH:	- 43 254,66 Kč

Cena víceprací a méněprací dle ust. § 222 odst. 6 ZZVZ:

Cena víceprací bez DPH:	1 226 645,81 Kč
Cena méněprací bez DPH:	- 855 442,85 Kč
Cena více-méněprací bez DPH:	371 202,96 Kč

Bližší specifikace ceny díla je vymezena v příložených změnových listech.

3. Závěrečná ustanovení

Ostatní ujednání Smlouvy o dílo se nemění. Obě strany potvrzují svým podpisem, že se seznámily s celým obsahem tohoto dodatku a souhlasí s ním.

Tento dodatek nabývá platnosti dnem podpisu a účinnosti dnem uveřejnění v informačním systému veřejné správy – Registru smluv. Zhotovitel výslovně souhlasí se zveřejněním celého textu tohoto dodatku i smlouvy včetně podpisů v informačním systému veřejné správy – Registru smluv. Smluvní strany se dohodly, že zákonnou povinnost dle § 5 odst. 2 zákona o registru smluv splní objednatel a splnění této povinnosti doloží doručenkou.

Tento dodatek Smlouvy o dílo je vyhotoven ve dvou stejnopisech s platností originálu, z nichž po oboustranném podpisu obdrží 1 stejnopis objednatel a 1 stejnopis zhotovitel.



Kraj Vysočina

Přílohy: 1 – změnové listy č. 42 – 71 a změnové listy č. 73 - 76

V 14-10-2024 dne

PRAZE

za zhotovitele:

V Jihlavě, dne 21-10-2024

za objednatele:



.....
Luděk Kostka
předseda představenstva



.....
Mgr. Karel Janoušek
člen Rady Kraje Vysočina



.....
Ivan Havel
člen představenstva



Kraj Vysočina
Žitkova 1382/57, 586 01 Jihlava





62

ZMĚNOVÝ LIST Č. 42

STAVBA: AV.23015.1.160_SUPŠ JIHLAVA – HELENÍN – REKONSTRUKCE DM – UZNATELNÉ

OBJEKT č.: SO 01

Závod, region: ZPSB

č. deníku:	č. listu:	datum: 11.03.2024			
Zadávací list změny: navrhovaný stav		číslo: ZL 42 – uznatelné náklady			
profese: HSV, PSV	č. výkresů: 20-23 Navrhovaný stav	místnost č.: 1-4.NP			
<p>Popis změny: Požaduje*: objednatel – zhotovitel – GP</p> <p>Změnový list řeší odpočet svítidel „K“ – nástěnné, s vypínačem a odpočet zásuvek z důvodu záměny za přípravu pro LED osvětlení. Požadavek uživatele.</p> <p>Náčrt viz druhá strana (příloha): -</p>					
Výkaz výměr zpracoval: Ing. Kristina Balogová		datum: 11.03.2024			
č. položky	popis	m. j.	množství	Kč/m. j.	Kč
42-MNP	ODPOČET SVÍTIDEL, ZÁSUVEK	soubor	-1,00	222.309,32	-222.309,32
Celkový součet za vícepráce bez DPH					0,00 Kč
Celkový součet za méněpráce bez DPH					-222.309,32 Kč
Celková cena za vícepráce a méněpráce bez DPH					-222.309,32 Kč
Termín zahájení: 25.03.2024			Termín dokončení: 30.08.2024		
Dopad na dobu plnění a jeho zdůvodnění: není					
Schválil: Podpis: Dne:					
TDS – Ing. Zdeněk Pikolon 					
GP – Ing. Josef Slabý 					
Objednatel – Ing. Jiří Benda 					
Zhotovitel – Pavel Peštuka 					
Uživatel – Mgr. Silvie Čermáková 					

* nehodící se škrtněte

Položkový rozpočet stavby

Stavba: 3b AV.23015.1.160_SUPŠ JIHLAVA - HELENÍN - REKONSTRUKCE
 DM - UZNATELNÉ
Objekt: 06 ZMĚNOVÉ LISTY 42
Rozpočet: 42 MNP ODEČET SVÍTIDEL K

Objednatel: Kraj Vysočina IČO: 70890749
 Žižkova 1882/57 DIČ: CZ70890749
 58601 Jihlava

Zhotovitel: GEOSAN GROUP a.s. IČO: 28169522
 U Nemocnice 430 DIČ:
 28002 Kolín-Kolín III

Vypracoval:

Rozpis ceny	Celkem
HSV	-222 309,32
PSV	0,00
MON	0,00
Vedlejší náklady	0,00
Ostatní náklady	0,00
Celkem	-222 309,32

Rekapitulace daní

Základ pro sníženou DPH	12 %	0,00 CZK
Základ pro základní DPH	21 %	-222 309,32 CZK
Zaokrouhlení		0,00 CZK

Cena celkem bez DPH **-222 309,32 CZK**

v _____

dne



Za zhotovitele





Za objednatele



Rekapitulace dílů

Číslo	Název	Typ dílu			Celkem	%
D11	SVÍTIDLA	HSV			-192 466,76	86,6
D19	ZÁSUVKA NN	HSV			-29 842,56	13,4
Cena celkem					-222 309,32	100,0

Položkový rozpočet

S:	3b	AV.23015.1.160_SUPŠ JIHLAVA - HELENÍN - REKONSTRUKCE DM - UZNATELNÉ
O:	06	ZMĚNOVÉ LISTY 42
R:	42 MNP	ODEČET SVÍTIDEL K

P.č.	Číslo položky	Název položky	MJ	Množství	Cena / MJ	Celkem
Díl: D11		SVÍTIDLA				-192 466,76
1	1263-3828	"K" - Nástěnné, s vypínačem, kov, plast, bílá barva, ohebný krk pro směrování svítidla, LED, IP20	ks	-92,00000	2 092,03	-192 466,76
Díl: D19		ZÁSUVKA NN				-29 842,56
2	1002-4593	Zásuvka jednonásobná (bezšroubové svorky), s ochranným kolíkem, s clonkami, řazení 2P+PE, b, bílá	ks	-144,00000	207,24	-29 842,56
		SOD (233KS) - ODPOČET : -144		-144,00000		

ZMĚNOVÝ LIST Č. 43

STAVBA: AV.23015.1.160_SUPŠ JIHLAVA – HELENÍN – REKONSTRUKCE DM – NEUZNATELNÉ

OBJEKT č.: SO 01

Závod, region: ZPSB

č. deníku:	č. listu:	datum: 11.03.2024			
Zadávací list změny: navrhovaný stav		číslo: ZL 43 – uznatelné náklady			
profese: HSV, PSV	č. výkresů: 20-26 Navrhovaný stav	místnost č.: 1-6.NP			
<p>Popis změny: Požaduje*: objednatel – zhotovitel – GP</p> <p>Změnový list řeší odpočet svítidel „K“ – nástěnné, s vypínačem a přípočet záměny pro přípravu LED osvětlení. Dále řeší přípočet změny pozice racku a přesun do 6.NP a odpočet nového rozvaděče z důvodu využití stávajícího z původní serverovny v 1.NP do nové serverovny v 6.NP. Požadavek uživatele.</p> <p>Náčrt viz druhá strana (příloha): -</p>					
Výkaz výměr zpracoval: Ing. Kristina Balogová		datum: 11.03.2024			
č. položky	popis	m. j.	množství	Kč/m. j.	Kč
43A MNP	ZMĚNA POZICE RACKU ODPOČET SERVEROVÝCH RÁMŮ	soubor	-1,00	17.608,21	-17.608,21
43A VCP	ZMĚNA POZICE RACKU – PŘESUN DO 6.NP	soubor	1,00	232.460,36	232.460,36
43B MNP	ODPOČET SVÍTIDEL K	soubor	-1,00	87.865,26	-87.865,26
43B VCP	DOPOČET PŘÍPRAVY PRO LED OSVĚTLENÍ	soubor	1,00	190.871,10	190.871,10
Celkový součet za méněpráce bez DPH					-105.473,47 Kč
Celkový součet za vícepráce bez DPH					423.331,46 Kč
Celková cena za vícepráce a méněpráce bez DPH					317.857,99 Kč
Termín zahájení: 25.03.2024			Termín dokončení: 30.08.2024		
Dopad na dobu plnění a jeho zdůvodnění: není					
Schválil:		Podpis:		Dne:	

TDS – Ing. Zdeněk Pikolon

GP – Ing. Josef Slabý

Objednatel – Ing. Jiří Benda

Zhotovitel – Pavel Peštuka

Uživatel – Mgr. Silvie Čermáková

Handwritten signatures of the listed individuals, including a signature that appears to be 'Čermáková'.

stavba

* nehodící se škrtněte

Položkový rozpočet stavby

Stavba: **3a 43 AV.23015.1.160_SUPŠ JIHLAVA - HELENÍN - REKONSTRUKCE DM - NEUZNATELNÉ**

Objednatel: **Kraj Vysočina** IČO: **70890749**
Žižkova 1882/57 DIČ: **CZ70890749**
58601 Jihlava

Zhotovitel: **GEOSAN GROUP a.s.** IČO: **28169522**
U Nemocnice 430 DIČ:
28002 Kolín-Kolín III

Vypracoval:

Rozpis ceny	Celkem
HSV	74 843,34
PSV	243 014,65
MON	0,00
Vedlejší náklady	0,00
Ostatní náklady	0,00
Celkem	317 857,99

Rekapitulace daní

Základ pro sníženou DPH	12 %	0,00 CZK
Základ pro základní DPH	21 %	317 857,99 CZK
Zaokrouhlení		0,00 CZK

Cena celkem bez DPH **317 857,99 CZK**

v _____

dne _____



Za zhotovitele



Za objednatele



Rekapitulace dílčích částí

Číslo	Název	Základ pro sníženou DPH	Základ pro základní DPH	DPH celkem	Cena celkem
04	ZMĚNOVÉ LISTY 43	0,00	317 857,99		317 857,99
43A MNP	ZMĚNA POZICE RACKU - ODPOČET SERVEROVÝCH RÁMŮ	0,00	-17 608,21		-17 608,21
43A VCP	ZMĚNA POZICE RACKU - PRESUN DO 6.NP	0,00	232 460,36		232 460,36
43B MNP	ODEČET SVÍTIDEL K	0,00	-87 865,26		-87 865,26
43B VCP	DOPOČET PŘÍPRAVY PRO LED OSVĚTLENÍ	0,00	190 871,10		190 871,10
Celkem za stavbu					317 857,99

Rekapitulace dílů

Číslo	Název	Typ dílu			Celkem	%
D15	SVORKOVNICE KRABICOVÁ	HSV			9 754,56	3,1
D17	VYPÍNAČE, SPÍNAČE, ZÁSUVKY	HSV			34 244,64	10,8
D18	KRYT SPÍNAČE	HSV			8 258,40	2,6
D20	RÁMEČEK	HSV			5 220,00	1,6
D31	KABEL SILOVÝ, IZOLACE PVC S VODIČEM PE	HSV			105 231,00	33,1
D9	SVÍTIDLA	HSV			-87 865,26	-27,6
74233-1	Systém UKS-pasivní prvky, zásuvky, učebny, kabely	PSV			232 460,36	73,1
74233-1.1.	základní vybavení	PSV			-17 608,21	-5,5
799	Ostatní	PSV			28 162,50	8,9
Cena celkem					317 857,99	100,0

Položkový rozpočet

3a	AV.23015.1.160_SUPŠ JIHLAVA - HELENÍN - REKONSTRUKCE DM - NEUZNATELNÉ
O: 04	ZMĚNOVÉ LISTY 43
R: 43A MNP	ZMĚNA POZICE RACKU - ODPOČET SERVEROVÝCH RÁMŮ

P.č.	Číslo položky	Název položky	MJ	Množství	Cena / MJ	Celkem
Díl: 74233-1.1. základní vybavení						-17 608,21
1	SLP171	ROZVADEČ 42U 800x800x206 MM	kus	-1,00000	17 608,21	-17 608,21

Položkový rozpočet

S:	3a	AV.23015.1.160_SUPŠ JIHLAVA - HELENÍN - REKONSTRUKCE DM - NEUZNATELNÉ
O:	04	ZMĚNOVÉ LISTY 43
R:	43A VCP	ZMĚNA POZICE RACKU - PŘESUN DO 6.NP

P.č.	Číslo položky	Název položky	MJ	Množství	Cena / MJ	Celkem
Díl: 74233-1		Systém UKS-pasivní prvky, zásuvky, učebny, kabely				232 460,36
1	742330002	Montáž strukturované kabeláže rozvaděče stojanového	kus	1,00000	3 250,00	3 250,00
2	742121001	Montáž kabelů sdělovacích pro vnitřní rozvody počtu žil do 15	m	4 956,00000	29,25	144 963,00
3	SLP200	KABEL U/UTP C6 LSOH 305M Dca-s2-d2-a1	m	4 956,00000	12,56	62 247,36
4	Poj__0005	Podružný materiál	kpl	1,00000	2 750,00	2 750,00
5	Poj__0006	Úprava projektové dokumentace	kpl	1,00000	4 375,00	4 375,00
6	Poj__0007	Doprava, přesuny a manipulace	kpl	1,00000	2 500,00	2 500,00
7	Poj__0008	Technická a inženýrská činnost, koordinace	kpl	1,00000	3 125,00	3 125,00
8	Poj__0009	Stoupačí vedení není součástí rozpočtu, jelikož jeho délka se rovná délce původní vodorovné trasy	kpl	1,00000	0,00	0,00
9	Poj__0010	Vysvazkování na přichytky sonap svislého vedení	kpl	1,00000	9 250,00	9 250,00

NEUZNATELNÉ

Položkový rozpočet

3a	AV.23015.1.160_SUPŠ JIHLAVA - HELENÍN - REKONSTRUKCE DM - NEUZNATELNÉ
O: 04	ZMĚNOVÉ LISTY 43
R: 43B MNP	ODEČET SVÍTIDEL K

P.č.	Číslo položky	Název položky	MJ	Množství	Cena / MJ	Celkem
Díl: D9		SVÍTIDLA				-87 865,26
1	1263-3828	"K" - Nástěnné, s vypínačem, kov, plast, bílá barva, ohýbný krk pro směřování svítidla, LED, IP20	ks	-42,00000	2 092,03	-87 865,26

Položkový rozpočet

S:	3a	AV 23015.1.160_SUPŠ JIHLAVA - HELENÍN - REKONSTRUKCE DM - NEUZNATELNÉ
O:	04	ZMĚNOVÉ LISTY 43
R:	43B VCP	DOPOČET PŘÍPRAVY PRO LED OSVĚTLENÍ

P.č.	Číslo položky	Název položky	MJ	Množství	Cena / MJ	Celkem
Díl: D15		SVORKOVNICE KRABICOVÁ				9 754,56
1	1265-19	2273-204 4x0,5-2,5mm2	ks	432,00000	22,58	9 754,56
Díl: D17		VYPÍNAČE, SPÍNAČE, ZÁSUVKY				34 244,64
2	1002-4448	3559-A01345 Přístroj spínače jednopólového (bezšroubové svorky), řazení 1, 1So (do hořl. podkladů B až E)	ks	144,00000	237,81	34 244,64
Díl: D18		KRYT SPÍNAČE				8 258,40
3	1002-14	3558A-A651 B Kryt spínače kolébkového, b. bílá (do hořl. podkladů B až E - při použití bezšroubových přístrojů)	ks	144,00000	57,35	8 258,40
Díl: D20		RÁMEČEK				5 220,00
4	1002-24	3901A-B10 B Rámeček pro elektroinstalační přístroje, jednonásobný; b. bílá (do hořl. podkladů B až E - při použití bezšroubových přístrojů)	ks	144,00000	36,25	5 220,00
Díl: D31		KABEL SILOVÝ, IZOLACE PVC S VODIČEM PE				105 231,00
5	7004-8068	CYKY-J 3x1,5 mm2 , pod omítkou	m	2 100,00000	50,11	105 231,00
Díl: 799		Ostatní				28 162,50
6	Pol_0008	Podružný materiál	kpl	1,00000	2 912,50	2 912,50
7	Pol_0009	Drážkování, prostupy a stavební připomoci	kpl	1,00000	15 250,00	15 250,00
8	Pol_0010	Úprava projektové dokumentace	kpl	1,00000	4 375,00	4 375,00
9	Pol_0011	Doprava, přesuny a manipulace	kpl	1,00000	2 500,00	2 500,00
10	Pol_0012	Technická a inženýrská činnost, koordinace	kpl	1,00000	3 125,00	3 125,00

NEUZNATELNE

ZMĚNOVÝ LIST Č. 44

STAVBA: AV.23015.1.160_SUPŠ JIHLAVA – HELENÍN – REKONSTRUKCE DM – UZNATELNÉ

OBJEKT č.: SO 01

Závod, region: ZPSB

č. deníku:	č. listu:	datum: 11.03.2024			
Zadávací list změny: navrhovaný stav		číslo: ZL 44 – uznatelné náklady			
profese: HSV, PSV	č. výkresů: 20 Navrhovaný stav	místnost č.: 1.NP			
Popis změny:		Požaduje*: objednatel – zhotovitel – GP			
Změnový list řeší doplnění SDK podhledů v 1.NP – m.č. 1.09, 1.11, 1.12, 1.23, 1.24, 1.25. SDK podhledy nebyly součástí PD a VV.					
Náčrt viz druhá strana (příloha): -					
Výkaz výměr zpracoval: Ing. Kristina Balogová		datum: 11.03.2024			
č. položky	popis	m. j.	množství	Kč/m. j.	Kč
44	SDK PODHLEDY 1.NP	soubor	1,00	132.357,02	132.357,02
Celkový součet za vícepráce bez DPH					132.357,02 Kč
Celkový součet za méněpráce bez DPH					0,00 Kč
Celková cena za vícepráce a méněpráce bez DPH					132.357,02 Kč
Termín zahájení: 25.03.2024			Termín dokončení: 30.08.2024		
Dopad na dobu plnění a jeho zdůvodnění: není					
Schválil:		Podpis:		Dne:	
TDS – Ing. Zdeněk Pikolon					
GP – Ing. Josef Slabý					
Objednatel – Ing. Jiří Benda					
Zhotovitel – Pavel Peštuka					
Uživatel – Mgr. Silvie Čermáková					

* nehodící se škrtněte

Položkový rozpočet stavby

Stavba: 3b AV.23015.1.160_SUPŠ JIHLAVA - HELENÍN - REKONSTRUKCE
Objekt: 06 DM - UZNATELNÉ
Rozpočet: 44 1.NP - PODHLEDY

Objednatel: Kraj Vysočina IČO: 70890749
 Žižkova 1882/57 DIČ: CZ70890749
 58601 Jihlava

Zhotovitel: GEOSAN GROUP a.s. IČO: 28169522
 U Nemocnice 430 DIČ:
 28002 Kolín-Kolín III

Vypracoval:

Rozpis ceny	Celkem
HSV	132 357,02
PSV	0,00
MON	0,00
Vedlejší náklady	0,00
Ostatní náklady	0,00
Celkem	132 357,02

Rekapitulace daní

Základ pro sníženou DPH	12 %	0,00 CZK
Základ pro základní DPH	21 %	132 357,02 CZK
Zaokrouhlení		0,00 CZK

Cena celkem bez DPH **132 357,02 CZK**

v _____

dne _____



Za zhotovitele



Za objednatele

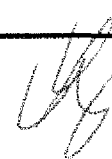

Rekapitulace dílů

Číslo	Název	Typ dílu			Celkem	%
416	Podhledy a mezistropy montované lehké	HSV			131 708,20	99,5
99	Staveništní přesun hmot	HSV			648,82	0,5
Cena celkem					132 357,02	100,0

Položkový rozpočet

	3b	AV.23015.1.160_SUPŠ JIHLAVA - HELENÍN - REKONSTRUKCE DM - UZNATELNÉ
O:	06	ZMĚNOVÉ LISTY 42
R:	44	1.NP - PODHLEDY





P.č.	Číslo položky	Název položky	MJ	Množství	Cena / MJ	Celkem
Díl: 416		Podhledy a mezistropy montované lehké				131 708,20
1	416021121	Podhledy SDK, kovová.kce CD. 1x deska RB 12,5 mm	m2	147,16000	895,00	131 708,20
		1.09 : 21,25		21,25000		
		1.11 : 48,20		48,20000		
		1.12 : 26,85		26,85000		
		1.25 : 14,71		14,71000		
		1.24 : 19,30		19,30000		
		1.23 : 16,85		16,85000		
Díl: 99		Staveništní přesun hmot				648,82
2	998011003	Přesun hmot pro budovy zděné výšky do 24 m	t	1,75120	370,50	648,82

ZMĚNOVÝ LIST Č. 45

STAVBA: AV.23015.1.160_SUPŠ JIHLAVA – HELENÍN – REKONSTRUKCE DM – UZNATELNÉ

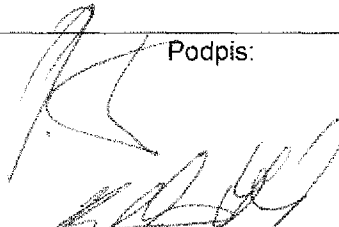
OBJEKT č.: SO 01

Závod, region: ZPSB

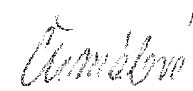
č. deníku:	č. listu:	datum: 11.03.2024			
Zadávací list změny: navrhovaný stav		číslo: ZL 45 – uznatelné náklady			
profese: HSV, PSV	č. výkresů: 29-32 Navrhovaný stav	místnost č.: POHLED – VÝCHODNÍ, ZÁPADNÍ, SEVERNÍ			
Popis změny:		Požaduje*: objednatel – zhotovitel – GP			
Změnový list řeší odpočet odvětrávané části ve fasádním soklu – rošt, cementotřískové desky. Jedná se o úsporu z důvodu odvětrávání základů pomocí vnitřní a venkovní drenáže. Viz změnové listy č. 15 a 28 (zjištěno v rámci probíhajících stavebních prací. Náčrt viz druhá strana (příloha): -					
Výkaz výměr zpracoval: Ing. Kristína Balogová			datum: 11.03.2024		
č. položky	popis	m. j.	množství	Kč/m. j.	Kč
1.2	Odpočet – provětrávaná část	soubor	-1	118.718,57	-118.718,57
Celkový součet za vícepráce bez DPH					0,00 Kč
Celkový součet za méněpráce bez DPH					-118.718,57 Kč
Celková cena za vícepráce a méněpráce bez DPH					-118.718,57 Kč
Termín zahájení: 25.03.2024			Termín dokončení: 31.05.2024		
Dopad na dobu plnění a jeho zdůvodnění: není					
Schválil:		Podpis:		Dne:	
TDS – Ing. Zdeněk Pikolon					
GP – Ing. Josef Slabý					
Objednatel – Ing. Jiří Benda					
Zhotovitel – Pavel Peštuka					
Uživatel – Mgr. Silvie Čermáková					

* nehodící se škrtněte

Položkový rozpočet stavby

Stavba: 3b AV.23015.1.160_SUPŠ JIHLAVA - HELENÍN - REKONSTRUKCE
Objekt: 06 DM - UZNATELNÉ
Rozpočet: 45 ODPOČET - FASÁDA - SOKL

Objednatel: Kraj Vysočina IČO: 70890749
 Žižkova 1882/57 DIČ: CZ70890749
 58601 Jihlava

Zhotovitel: GEOSAN GROUP a.s. IČO: 28169522
 U Nemocnice 430 DIČ:
 28002 Kolín-Kolín III

Vypracoval:

Rozpis ceny	Celkem
HSV	-118 718,57
PSV	0,00
MON	0,00
Vedlejší náklady	0,00
Ostatní náklady	0,00
Celkem	-118 718,57

Rekapitulace daní		
Základ pro sníženou DPH	12 %	0,00 CZK
Základ pro základní DPH	21 %	-118 718,57 CZK
Zaokrouhlení		0,00 CZK

Cena celkem bez DPH **-118 718,57 CZK**

v _____

dne _____



 Za zhotovitele



 Za objednatele



Rekapitulace dílů

Číslo	Název	Typ dílu			Celkem	
62	Úprava povrchů vnějších	HSV			-118 625,00	99,9
998	Přesun hmot	HSV			-93,57	0,1
Cena celkem					-118 718,57	100,0

Položkový rozpočet

	3b	AV.23015.1.160_SUPŠ JIHLAVA - HELENÍN - REKONSTRUKCE DM - UZNATELNÉ
O:	06	ZMĚNOVÉ LISTY 42
R:	45	ODPOČET - FASÁDA - SOKL





P.č.	Číslo položky	Název položky	MJ	Množství	Cena / MJ	Celkem
Díl: 62		Úprava povrchů vnějších				-118 625,00
1	622 R_001	Montáž a dodávka zavěšené odvětrávané fasády na kombinované nosné konstrukci z cementotřískových desek na jednosměrné nosné konstrukci opláštění připevněné mechanickým spojem, (nůty) stěn s vloženou TI XPS tl.180 mm (desky cementotřískové tl.18 mm přetažené perlínkou do tmelu+fasádní stěrka silikonová tl.1,5 mm vč. penetrace barva šedá) provedení dle detailní dokumentace - součást PD. VRACENÁ ODVĚTRÁVANÁ ČÁST - ROŠT + CETRIS DESKY : Jednotková cena 4.500 Kč (2.500 + 2.000 Kč) : -47,45	m2	-47,45000	2 500,00	-118 625,00
				-47,45000		
Díl: 998		Přesun hmot				-93,57
2	998017003	Přesun hmot pro budovy občanské výstavby, bydlení, výrobu a služby smezením mechanizace vodorovná dopravní vzdálenost do 100 m pro budovy sjakoukoliv nosnou konstrukci výšky přes 12 do 24 m.	t	-0,28233	331,42	-93,57

ZMĚNOVÝ LIST Č. 46

STAVBA: AV.23015.1.160_SUPŠ JIHLAVA – HELENÍN – REKONSTRUKCE DM – UZNATELNÉ

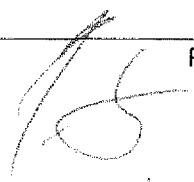
OBJEKT č.: SO 01

Závod, region: ZPSB

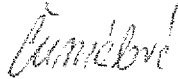
č. deníku:	č. listu:	datum: 11.03.2024			
Zadávací list změny: navrhovaný stav		číslo: ZL 46 – uznatelné náklady			
profese: HSV, PSV	č. výkresů: 29-32 Navrhovaný stav	místnost č.: POHLED – VÝCHODNÍ, ZÁPADNÍ, SEVERNÍ			
<p>Popis změny: Požaduje*: objednatel – zhotovitel – GP</p> <p>Změnový list řeší tříkomorové budky do zateplení pro hnízdění rorýse a vychází z posouzení budovy mládeže z hlediska výskytu zvláště chráněncích živočichů. Požadavek objednatele pro potřeby dotačního titulu.</p> <p>Náčrt viz druhá strana (příloha): -</p>					
Výkaz výměr zpracoval: Ing. Kristina Balogová		datum: 11.03.2024			
č. položky	popis	m. j.	množství	Kč/m. j.	Kč
1	D+M tříkomorové budky 17A	ks	2	6.820,00	13.640,00
Celkový součet za vícepráce bez DPH					13.640,00 Kč
Celkový součet za méněpráce bez DPH					0,00 Kč
Celková cena za vícepráce a méněpráce bez DPH					13.640,00 Kč
Termín zahájení: 25.03.2024			Termín dokončení: 31.05.2024		
Dopad na dobu plnění a jeho zdůvodnění: není					
<p>Schválil: Podpis: Dne:</p> <p>TDS – Ing. Zdeněk Pikolon </p> <p>GP – Ing. Josef Slabý </p> <p>Objednatel – Ing. Jiří Benda </p> <p>Zhotovitel – Pavel Peštuka </p> <p>Uživatel – Mgr. Silvie Čermáková </p>					

* nevhodící se škrtněte

Položkový rozpočet stavby

Stavba: 3b AV.23015.1.160_SUPŠ JIHLAVA - HELENÍN - REKONSTRUKCE
Objekt: 06 DM - UZNATELNÉ
Rozpočet: 46 BUDKY PRO RORÝSE

Objednatel: Kraj Vysočina IČO: 70890749
 Žižkova 1882/57 DIČ: CZ70890749
 58601 Jihlava

Zhotovitel: GEOSAN GROUP a.s. IČO: 28169522
 U Nemocnice 430 DIČ:
 28002 Kolín-Kolín III

Vypracoval:

Rozpis ceny	Celkem
HSV	13 640,00
PSV	0,00
MON	0,00
Vedlejší náklady	0,00
Ostatní náklady	0,00
Celkem	13 640,00

Rekapitulace dani

Základ pro sníženou DPH	12 %	0,00 CZK
Základ pro základní DPH	21 %	13 640,00 CZK
Zaokrouhlení		0,00 CZK

Cena celkem bez DPH **13 640,00 CZK**

v _____

dne



Za zhotovitele



Za objednatele

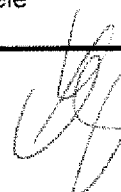

Rekapitulace dílů

Číslo	Název	Typ dílu			Celkem	
62	Úpravy povrchů vnější	HSV			13 640,00	100,0
Cena celkem					13 640,00	100,0

Položkový rozpočet

3b	AV.23015.1.160_SUPŠ JIHLAVA - HELENÍN - REKONSTRUKCE DM - UZNATELNÉ
O: 06	ZMĚNOVÉ LISTY 42
R: 46	BUDKY PRO RORÝSE

P.č.	Číslo položky	Název položky	MJ	Množství	Cena / MJ	Celkem
Díl: 62		Úpravy povrchů vnější				13 640,00
1	R01	D+M tlíkomorové budky 17A do zateplení pro hnízdění rorýse	KS	2,00000	6 820,00	13 640,00

SEVERNÍ ŠTÍT : 2

2,00000

<https://www.zelenadomacnost.com/p/ptaci-budka-17a-trojitá-rorvsi>

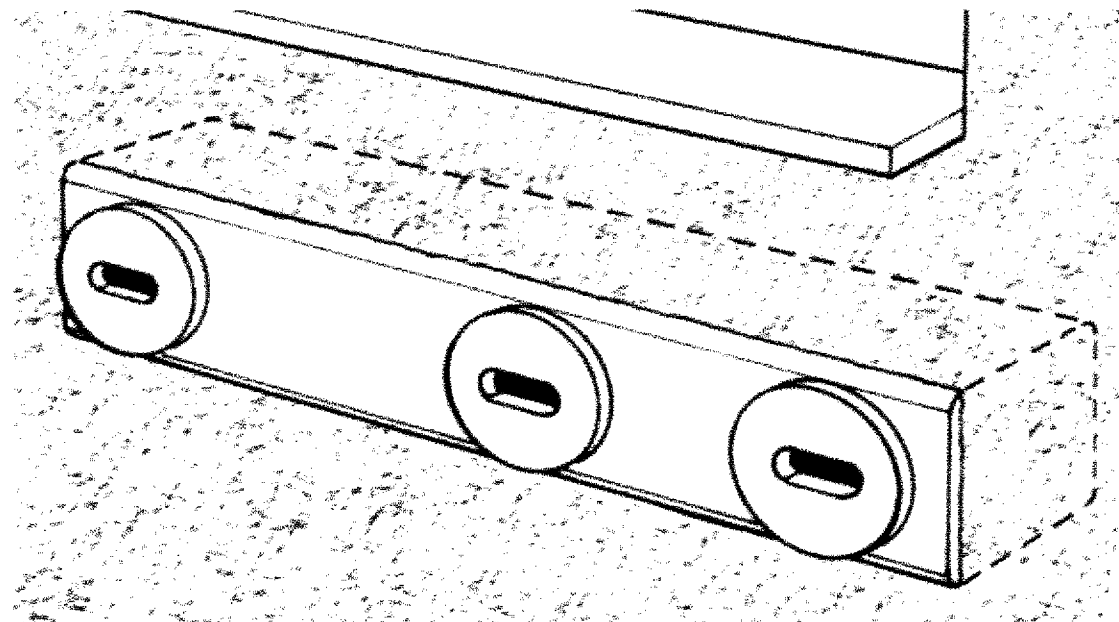
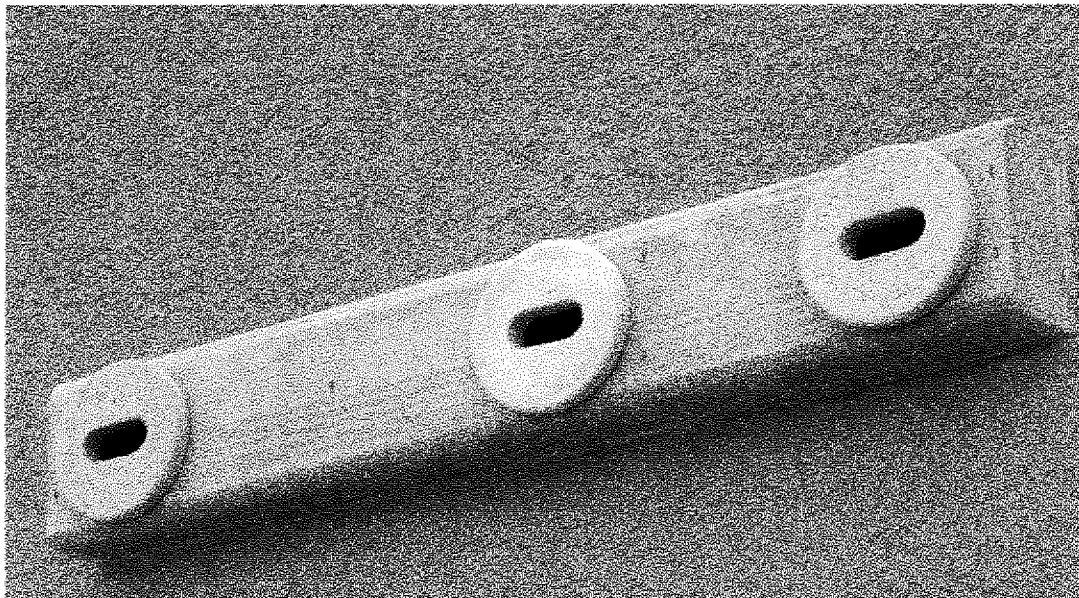

**Konečné posouzení budovy domova mládeže SUPŠ Jihlava-Helenín
z hlediska výskytu zvláště chráněných druhů živočichů**

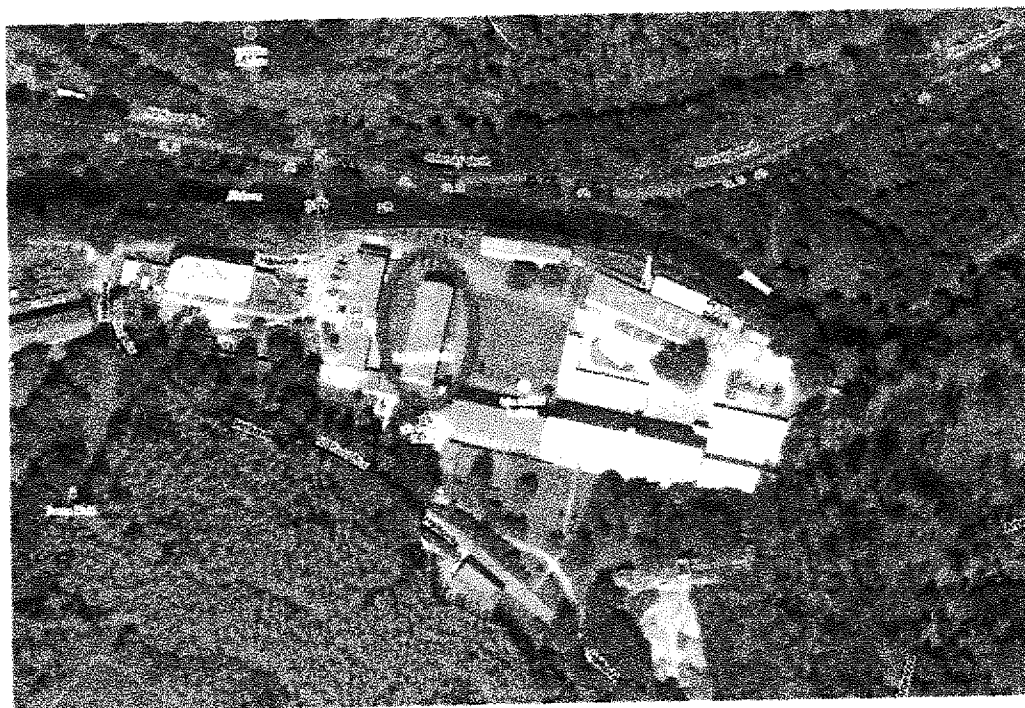

Zadavatel: Kraj Vysočina, Žižkova 57
58601 Jihlava

Zhotovitel: RNDr. Aleš Toman
Micromys
Sasov 5371
58601 Jihlava

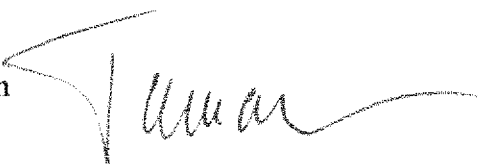

Jihlava, 23.7. 2023



MICROMYS

RNDr. Aleš Toman
Sasov 5371
586 01 Jihlava

Na základě žádosti objednatele Kraj Vysočina, Žižkova 57, 58733 a objednávky č. 20230463, bylo zpracováno posouzení budovy Domova mládeže SUPŠ Helenín z hlediska výskytu zvláště chráněných druhů synantropních živočichů. Toto posouzení bylo vypracováno s ohledem na připravované stavební úpravy spojené s rekonstrukcí a zateplením objektu s využitím prostředků z Operačního programu životního prostředí - Úspora energií.

Vzhledem k termínu podání žádosti o dotační titul, byl zhotovitel vyzván ke zpracování posouzení v březnu 2023, tedy v období, kdy hlavní dotčený druh, rorýs obecný, zůstává na afrických zimovištích a na hnízdištích Evropy se tudíž nevyskytuje. Přesto bylo možné zpracovat předběžné posouzení na základě dat z minulých let, dat z databáze ČSO a podrobné prohlídky dotčené budovy. V průběhu hnízdního období (červen a červenec 2023) bylo znovu provedeno šetření na lokalitě a na základě zjištěných skutečností a po seznámení s podrobnostmi stavebního projektu mohly být upraveny podmínky posouzení.

Vzhledem k umístění hodnocené budovy, její výšce, dispozici a charakteru zastřešení může tato budova být potenciálním místem hnízdění rorýsa obecného (*Apus apus*) případně místem letního výskytu synantropních druhů netopýrů. Předběžné šetření realizované v březnu 2023 bylo zaměřené na vnější posouzení budov z hlediska možného hnízdění a výskytu posuzovaných druhů. Posuzovaná budova je objekt postavený na počátku 20. století jako součást textilní továrny továrníka Karla Lova a později přestavbou pozměněný na ubytovací zařízení pro studenty SUPŠ. Budova má v současnosti čtyři nadzemní patra a půdní prostor pod sedlovou střechou krytou plechovou krytinou. Při podrobné prohlídce obvodu střechy bylo zjištěno několik netěsností, které by potenciálně umožnily rorýsům vniknout do podstřeší a využít jej jako hnízdiště. Jeden z otvorů do podbití střechy je využíván jako hnízdiště poštolky obecné. Na fasádě budovy nebyly zjištěny štěrby nebo větrací otvory, které by mohly sloužit jako hnízdiště rorýsů. Několik průduchů na fasádě budovy je překryto plastovou mřížkou. Stavební řešení půdního prostoru (vestavby) neumožňuje vizuální kontrolu podstřeší. V areálu školy byl v minulosti zaznamenán hnízdní výskyt minimálně 15 – 20 párů rorýsů. Kontroly v hnízdním období 2023 potvrdily, že na hodnocené budově hnízdily pouze 1-2 páry rorýsů. Naprostá většina hnízdní populace hnízdí na staré cihlové budově školy. Podvečerní kontroly provedené opakovaně s pomocí batdetektoru nezjistily v bezprostředním okolí hodnocené budovy výskyt netopýrů.

Součástí tohoto posouzení je na žádost zadavatele také stanovisko k nezbytnému kácení dřevin mimo dobu vegetačního klidu. Jedná se o devět vzrostlých zeravů západních (*Thuja occidentalis*) vysazených podél příjezdové komunikace ve vzdálenosti cca 2 až 7 m od severní stěny budovy. Vzhledem k nutnosti umístění jeřábové techniky je třeba některé stromy odstranit. Z tohoto důvodu byly stromy prohlédnuty z hlediska možného hnízdního výskytu ptáků. V době kontroly dřevin (21.7.2023) již končí doba hnízdění většiny druhů které by potenciálně mohly hnízdit na těchto koniferách. Byla nalezena neaktivní (již prázdná) hnízda holuba hřivnáče (*Columba palumbus*) a kosa černého (*Turdus merula*)

Posuzovaná budova není uvedena jako místo výskytu netopýrů v databázi ČESON a v dostupných literárních údajích. (HANÁK, ANDĚRA 2006)

Areál školy v němž se nachází posuzovaná budova je registrovaným hnízdištěm rorýsa obecného v databázi České společnosti ornitologické (www.rorysi.cz) a Nálezové databázi ochrany přírody (NDOP).

Po seznámení se s rekonstrukčním záměrem, konzultacích se zástupci provozovatele a provedení dvou kontrol lokality mimo hnízdní období a tři kontrol v červnu a červenci 2023 mám k plánované rekonstrukci následující odborné stanovisko:

- 1) Šetření provedené v mimohnízdním období (březen 2023) zjistilo několik potencionálních míst hnízdního výskytu rorýsů. Další šetření v období hnízdění ukázalo, že na hodnocené budově hnízdí aktuálně jen dva páry v podstřeší budovy . Vzhledem ke skutečnosti, že při rozšíření, rekonstrukci a zateplení budovy nebude možné zachovat žádné z potenciálních hnízdišť, navrhuji jako kompenzační opatření umístit **dvě tříkomorové budky do zateplení v podstřeší severní stěny hodnocené budovy** (viz návrh umístění budek – Příloha I). Doporučujeme použít budku do zateplení 17 A od firmy Zelená domácnost (viz Příloha II).
- 2) Dotčená budova není uvedena v databázi výskytu netopýrů ČESON a ani podrobná prohlídka potenciálních úkrytů a pobytových stop a večerní kontrola pomocí batdetektoru neprokázala recentní výskyt netopýrů. **Z tohoto důvodu není třeba pro netopýry v rámci rekonstrukce a zateplení budov činit žádná opatření.**
- 3) Z hlediska možného hnízdění ptáků lze souhlasit s odstraněním nezbytného počtu vzrostlých zeravů. V době dokončení této zprávy na žádném z prohlédnutých stromů neprobíhá hnízdění ptáků. Pokud kácení proběhne v srpnovém termínu, nemůže ohrozit hnízdění žádného ptačího druhu.

Toto posouzení je vypracováno ve dvou kopiích pro účely objednatele při přípravě stavební dokumentace projektu rekonstrukce a zateplení budovy domova mládeže SUPŠ Helenín. Zpráva může být použita jako podklad pro podání žádosti o dotaci z OPŽP.

RNDr. Aleš Toman
Micromys
Sasov 5371
58601 Jihlava

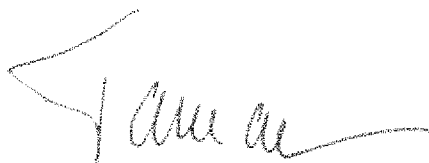

Jihlava, 23.7. 2023



MICROMYS

RNDr. Aleš Toman
Sasov 5371
586 01 Jihlava

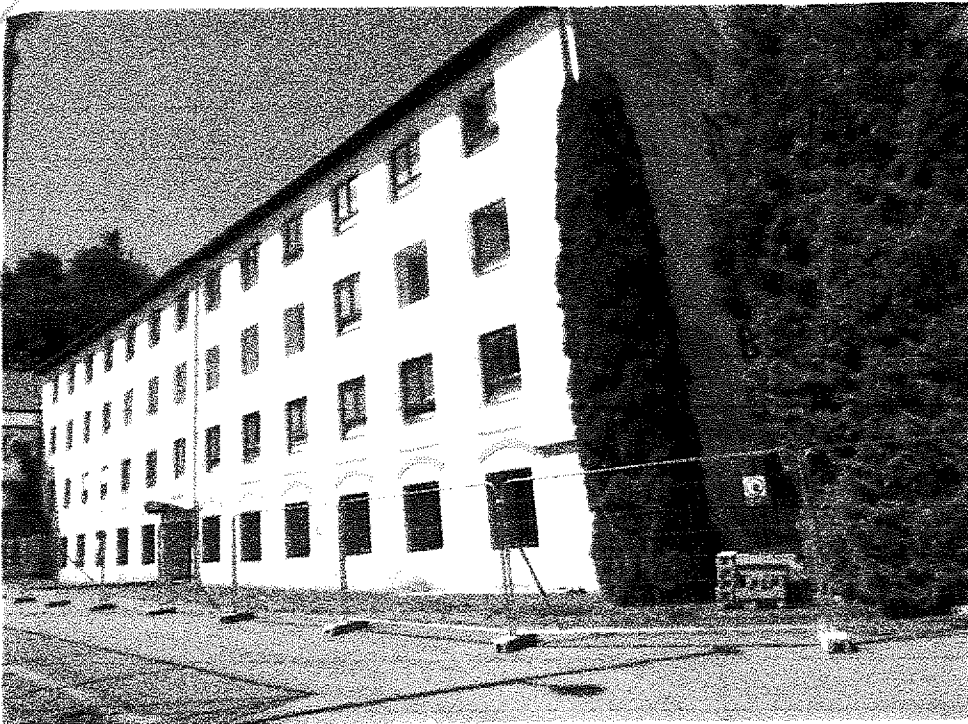

Pohled na hodnocenou budovu na počátku rekonstrukce

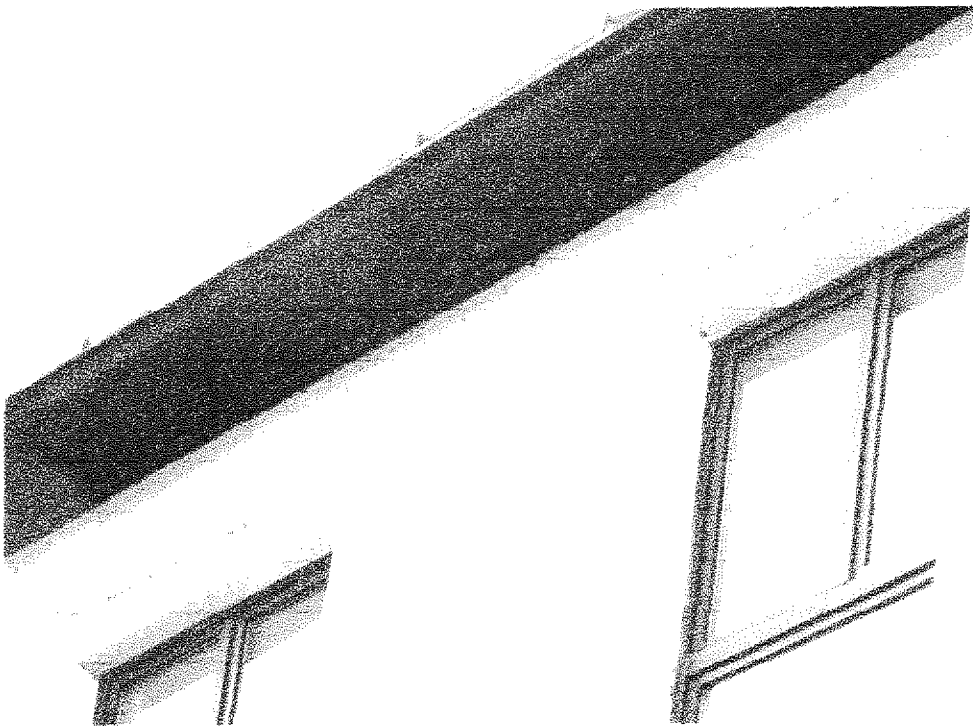

Podbití podstřeší neumožňuje rorýsům vstup do půdního prostoru.

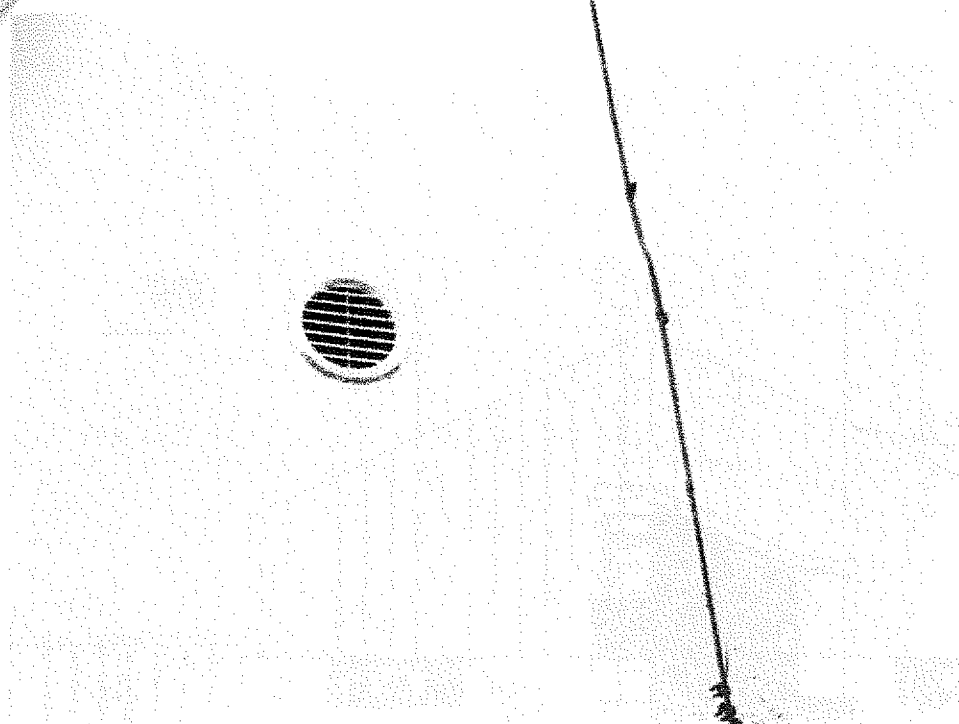

Několik větracích otvorů je překryto plastovou mřížkou



Zeravy západní (*Thuja occidentalis*) nejsou aktuálně (konec července 2023) hnízdištěm žádného druhu ptáků.

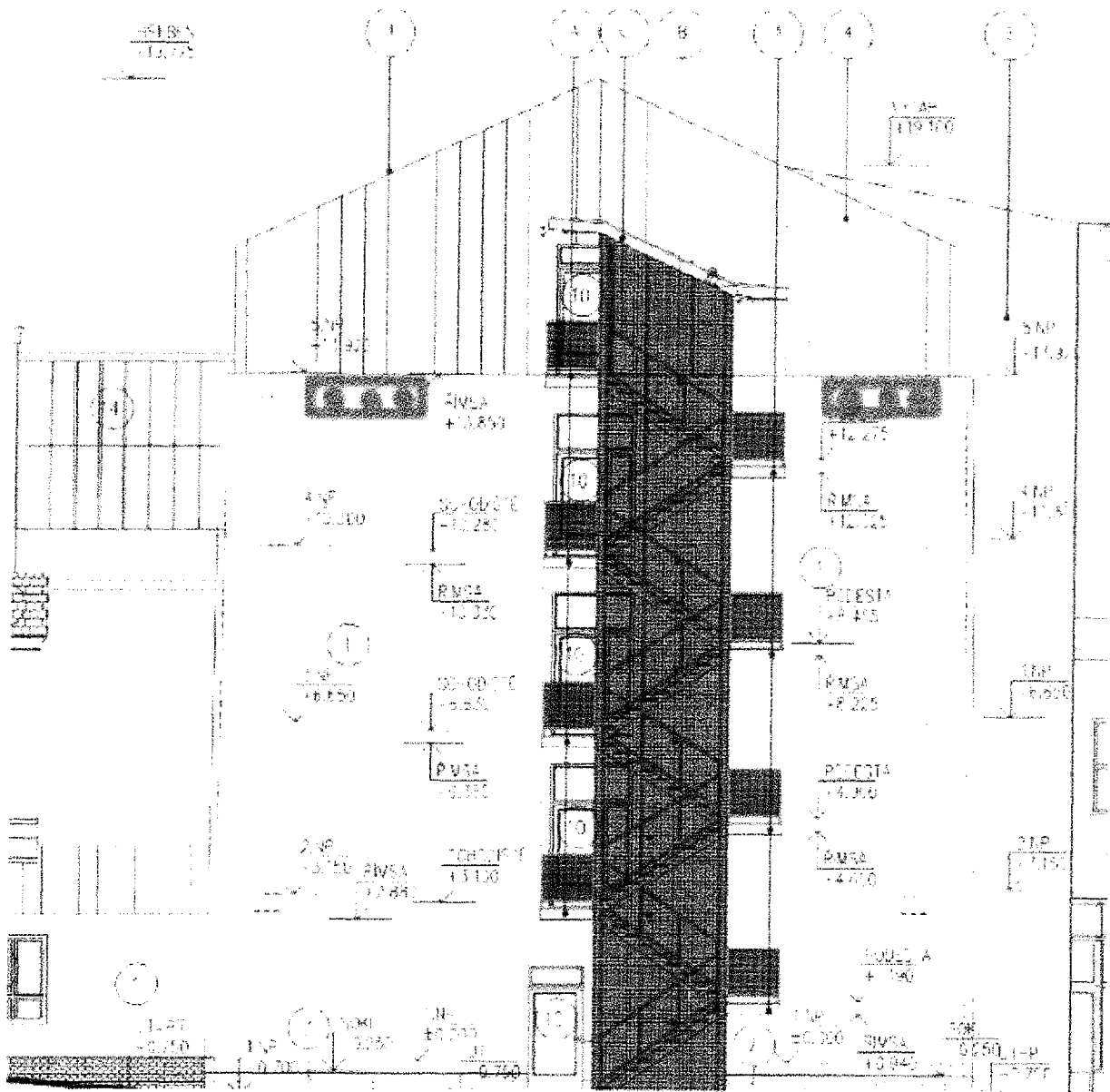

Příloha I : Doporučené umístění tříkomorových budek pro rorýsy

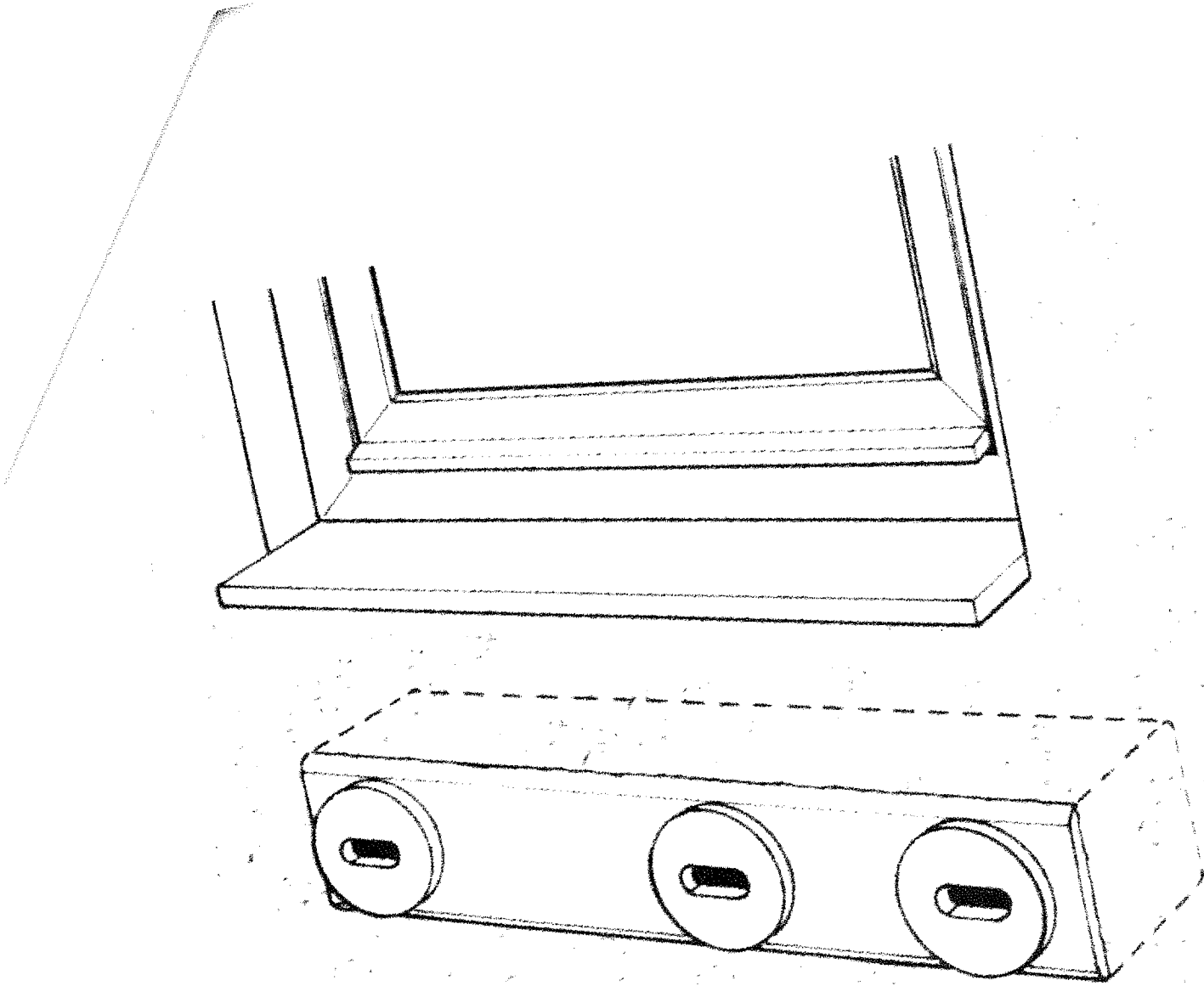





Příloha II Tříkomorová budka 17 A do zateplení od firmy Zelená domácnost
www.zelenadomactnost.cz

ZMĚNOVÝ LIST Č. 47

STAVBA: AV.23015.1.160_SUPŠ JIHLAVA – HELENÍN – REKONSTRUKCE DM – UZNATELNÉ

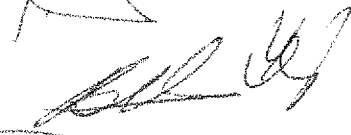
OBJEKT č.: SO 01

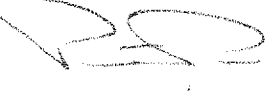
Závod, region: ZPSB

č. deníku:	č. listu:	datum: 11.03.2024			
Zadávací list změny: navrhovaný stav		číslo: ZL 47 – uznatelné náklady			
profese: HSV, PSV	č. výkresů: 20 Navrhovaný stav	místnost č.: 1.NP			
Popis změny:		Požaduje*: objednatel – zhotovitel – GP			
Změnový list řeší odpočet VZT zařízení č. 3 – větrání místnosti 1.02 sever z důvodu zrušení serveru – přeložení do 6.NP. Dle požadavku uživatele.					
Náčrt viz druhá strana (příloha): -					
Výkaz výměr zpracoval: Ing. Kristina Balogová		datum: 11.03.2024			
č. položky	popis	m. j.	množství	Kč/m. j.	Kč
47-MNP	ODPOČET VZT ZAŘÍZENÍ Č.3 – SERVEROVNA 1.NP	soubor	-1,00	96.817,00	-96.817,00
Celkový součet za vícepráce bez DPH					0,00 Kč
Celkový součet za méněpráce bez DPH					-96.817,00 Kč
Celková cena za vícepráce a méněpráce bez DPH					-96.817,00 Kč
Termín zahájení: 25.03.2024			Termín dokončení: 31.05.2024		
Dopad na dobu plnění a jeho zdůvodnění: není					
Schválil:		Podpis:		Dne:	
TDS – Ing. Zdeněk Pikolon					
GP – Ing. Josef Slabý					
Objednatel – Ing. Jiří Benda					
Zhotovitel – Pavel Peštuka					
Uživatel – Mgr. Silvie Čermáková					

* nehodící se škrtněte

Položkový rozpočet stavby

Objektová: 3b AV.23015.1.160_SUPŠ JIHLAVA - HELENÍN - REKONSTRUKCE
Objekt: 06 DM - UZNATELNÉ
Rozpočet: 47 ZMĚNOVÉ LISTY 42
 VZT ODPOČET ZAŘÍZENÍ Č. 3 - SERVEROVNA 1.NP

Objednatel: Kraj Vysočina IČO: 70890749
 Žižkova 1882/57 DIČ: CZ70890749
 58601 Jihlava

Zhotovitel: GEOSAN GROUP a.s. IČO: 28169522
 U Nemocnice 430 DIČ:
 28002 Kolín-Kolín III

Vypracoval:

Rozpis ceny	Celkem
HSV	-96 817,00
PSV	0,00
MON	0,00
Vedlejší náklady	0,00
Ostatní náklady	0,00
Celkem	-96 817,00

Rekapitulace daní		
Základ pro sníženou DPH	12 %	0,00 CZK
Základ pro základní DPH	21 %	-96 817,00 CZK
Zaokrouhlení		0,00 CZK

Cena celkem bez DPH **-96 817,00 CZK**

v _____ dne _____

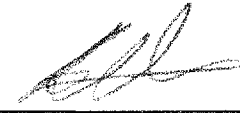

 Za zhotovitele

 Za objednatele



Rekapitulace dílů

Číslo	Název	Typ dílu			Celkem	
D7	ZAŘÍZENÍ Č. 3 VĚTRÁNÍ MÍSTNOSTI 1.02 SERVER	HSV			-72 935,00	75
D8	IZOLACE POŽÁRNÍ A TEPELNÉ	HSV			-20 882,00	21,6
D9	HODINOVÉ SAZBY ZAŘÍZENÍ Č.3	HSV			-3 000,00	3,1
Cena celkem					-96 817,00	100,0

Položkový rozpočet

Celkem
-72 935,00

	06	AV 23015.1.160_SUPŠ JIHLAVA - HELENÍN - REKONSTRUKCE DM - UZNATELNÉ
	06	ZMĚNOVÉ LISTY 42
R	47	VZT ODPOČET ZAŘÍZENÍ Č. 3 - SERVEROVNA 1.NP





P.č.	Číslo položky	Název položky	MJ	Množství	Cena / MJ	Celkem
Díl: D7						-72 935,00
ZAŘÍZENÍ Č. 3 VĚTRÁNÍ MÍSTNOSTI 1.02						
SERVER						
1	Pol97	VENTILÁTOR S EC MOTOREM, 500 m3/h, 240 Pa, 99W/230V, DN 200	KS	-2,00000	10 431,00	-20 862,00
2	751122012.1	Mtž vent rad ntí nástěnného základního D do 200 mm	KS	-2,00000	890,00	-1 780,00
3	Pol98	REGULACE DLE TEPLoty, SE VZRŮSTAJÍCÍ TEPLotOU ZVYŠUJE VÝKON-ŘÍZENÍ OBOU VENTILÁTORŮ SPOLEČNÝCH SIGNÁLEM TEPLotNÍM ČIDLI FM, VČETNĚ ČIDLI A TEPLotY V POROSTORU	KS	-1,00000	6 500,00	-6 500,00
4	Pol99	FILTRACNÍ KAZETA EU 3, DŮ POTRUBÍ DN 200 / PŘIVODNÍ POTRUBÍ/	KS	-1,00000	1 470,00	-1 470,00
5	751366012	Mtž filtru kazetového na potrubí D do 300 mm	kus	-1,00000	294,00	-294,00
6	Pol100	TLUMIČ HLUKU FLEXIBILNÍ, D 200 / TL 50 -1.2M	KS	-2,00000	1 784,00	-3 568,00
7	751344112	Mtž tlumiče hluku pro kruhové potrubí D do 200 mm	kus	-2,00000	150,00	-300,00
8	751322012	Mtž taliřového ventilu D do 200 mm	kus	-2,00000	150,00	-300,00
9	42972216	taliřový ventil pro odvod vzduchu kovový D 200mm	kus	-2,00000	250,00	-500,00
10	Pol101	VÝFUKOVÝ KUS SE STRÍŠKOU D 200	KS	-1,00000	360,00	-360,00
11	Pol102	SACÍ KUS SE SÍTKOU D 200	KS	-1,00000	360,00	-360,00
12	751398012	Mtž větrací mřížky na kruhové potrubí D do 200 mm	kus	-2,00000	72,00	-144,00
13	42981015	trouba spirálně vinutá Pz D 200mm, l=3000mm	m	-43,00000	344,00	-14 792,00
14	751511122	Mtž potrubí plech skupiny I kruh s přírubou tloušťky plechu 0.6 mm D do 200 mm	m	-43,00000	200,00	-8 600,00
15	42981085	oblouk segmentový Pz 90° D 200mm	kus	-6,00000	344,00	-2 064,00
16	751514179	Montáž oblouku do plechového potrubí kruhového bez příruby, průměru přes 200 do 300 mm	kus	-6,00000	138,00	-828,00
17	42981160	odbočka jednostranná osová Pz T-kus 90° D1/D2 = 200/200mm	kus	-2,00000	381,00	-762,00
18	751514289	Mtž kalhotového kusu nebo odbočky jednostranné do plech potrubí bez příruby D do 300 mm	kus	-2,00000	152,00	-304,00
19	Pol103	ZASLEPKA DN 200	KS	-2,00000	80,00	-160,00
20	751572033	Uchycení potrubí kruhového na konstrukci z nosníků kotvenou do betonu D do 300 mm	m	-43,00000	209,00	-8 987,00
Díl: D8						-20 882,00
IZOLACE POŽÁRNÍ A TEPELNÉ						
21	713381511	Montáž izolace tepelné vzduchotechnických kanálů deskami připevněnými na trny (izolace TEPELNÁ A POŽÁRNÍ, POŽÁRNÍ ODOLNODT 30 MINUTZ MINERÁLNÍ PLSTI A AL POLEPEM, KOTVENÁ NA TRNY TL 80 mm)	m2	-17,00000	230,00	-3 910,00
22	Pol104	PÁROC Hvac Lamella Mat AluCoat Fix- TL 80 MM	M2	-18,00000	604,00	-10 872,00
23	Pol91	alu lepicí páska 100m/50 mm	ks	-2,00000	550,00	-1 100,00
24	Pol105	montážní materiál	kpl	-1,00000	3 500,00	-3 500,00
25	Pol106	přesun hmot pro izolace	kpl	-1,00000	1 500,00	-1 500,00
Díl: D9						-3 000,00
26	Pol96	UVEDENÍ DO PROVOZU VČETNĚ ZAREGULOVÁNÍ	HOD	-5,00000	600,00	-3 000,00

ZMĚNOVÝ LIST Č. 48

STAVBA: AV.23015.1.160_SUPŠ JIHLAVA – HELENÍN – REKONSTRUKCE DM – UZNATELNÉ

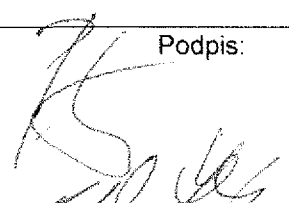
OBJEKT č.: SO 01

Závod, region: ZPSB

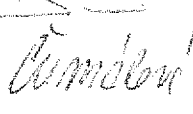
č. deníku:	č. listu:	datum: 24.02.2024			
Zadávací list změny: navrhovaný stav		číslo: ZL 42 – uznatelné náklady			
profese: HSV, PSV	č. výkresů: 20-21 Navrhovaný stav	místnost č.: 1-2.NP			
<p>Popis změny: Požaduje*: objednatel – zhotovitel – GP</p> <p>Změnový list řeší doplnění elektro napojení pisoárů, které budou instalovány v místnosti 1.17 a 2.13. Pisoáry mají ve specifikaci napájení. Projekt ani VV neuvažoval napájení pisoárů.</p> <p>Náčrt viz druhá strana (příloha): -</p>					
Výkaz výměr zpracoval: Ing. Kristina Balogová		datum: 22.04.2024			
č. položky	popis	m. j.	množství	Kč/m. j.	Kč
48	PISOÁR – DOPLNĚNÍ NAPÁJENÍ – ELEKTRO	soubor	1,00	11.508,47	11.508,47
Celkový součet za vícepráce bez DPH					11.508,47 Kč
Celkový součet za méněpráce bez DPH					0,00 Kč
Celková cena za vícepráce a méněpráce bez DPH					11.508,47 Kč
Termín zahájení: 01.05.2024			Termín dokončení: 30.08.2024		
Dopad na dobu plnění a jeho zdůvodnění: není					
Schválil:		Podpis:		Dne:	
TDS – Ing. Zdeněk Pikolon					
GP – Ing. Josef Slabý					
Objednatel – Ing. Jiří Benda					
Zhotovitel – Pavel Peštuka					
Uživatel – Mgr. Silvie Čermáková					

* *nehodící se škrtněte*

Položkový rozpočet stavby

a: 3b AV.23015.1.160_SUPŠ JIHLAVA - HELENÍN - REKONSTRUKCE
DM - UZNATELNÉ
Objekt: 06 ZMĚNOVÉ LISTY 42, 44 - 47
Rozpočet: 48 PISOÁR - ELEKTRO

Objednatel: Kraj Vysočina IČO: 70890749
Žižkova 1882/57 DIČ: CZ70890749
58601 Jihlava

Zhotovitel: GEOSAN GROUP a.s. IČO: 28169522
U Nemocnice 430 DIČ:
28002 Kolín-Kolín III

Vypracoval:

Rozpis ceny	Celkem
HSV	8 756,27
PSV	2 752,20
MON	0,00
Vedlejší náklady	0,00
Ostatní náklady	0,00
Celkem	11 508,47

Rekapitulace daní

Základ pro sníženou DPH	12 %	0,00 CZK
Základ pro základní DPH	21 %	11 508,47 CZK
Zaokrouhlení		0,00 CZK

Cena celkem bez DPH 11 508,47 CZK

v JIHLAVĚ dne _____



 Za zhotovitele

4 4 2024

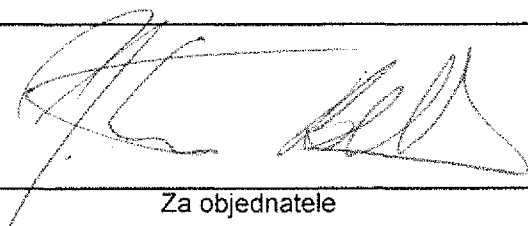

 Za objednatele

Rekapitulace dílů

Číslo	Název	Typ dílu			Celkem	
_1	ROZVADĚČ	HSV			1 232,00	10,7
D12	KRABICE	HSV			1 607,58	14,0
D15	SVORKOVNICE KRABICOVÁ	HSV			536,49	4,7
D31	KABEL SILOVÝ, IZOLACE PVC S VODIČEM PE	HSV			5 380,20	46,7
799	Ostatní	PSV			2 752,20	23,9
Cena celkem					11 508,47	100,0

Položkový rozpočet

	3b	AV.23015.1.160_SUPŠ JIHLAVA - HELENÍN - REKONSTRUKCE DM - UZNATELNÉ
	06	ZMĚNOVÉ LISTY 42, 44 - 47
R	48	PISOÁR - ELEKTRO





P.č.	Číslo položky	Název položky	MJ	Množství	Cena / MJ	Celkem
Díl: 1		ROZVADĚČ				1 232,00
1	1263-3828	Doplnění jističů do rozvaděčů	kpl	2,00000	616,00	1 232,00
Díl: D15		SVORKOVNICE KRABICOVÁ				536,49
2	1265-19	2273-204 4x0,5-2,5mm ²	ks	27,00000	19,87	536,49
Díl: D12		KRABICE				1 607,58
3	1123-4	KU 68-1903_KA KRABICE ODBOČNÁ	ks	9,00000	178,62	1 607,58
Díl: D31		KABEL SILOVÝ, IZOLACE PVC S VODIČEM PE				5 380,20
4	7004-8068	CYKY-J 3x1,5 mm ² , pod omítkou	m	122,00000	44,10	5 380,20
Díl: 799		Ostatní				2 752,20
5	Pol_0005	Podružný materiál	kpl	1,00000	332,20	332,20
6	Pol_0006	Drážkování, prostupy a stavební přípomoci	kpl	1,00000	440,00	440,00
7	Pol_0007	Úprava projektové dokumentace	kpl	1,00000	550,00	550,00
8	Pol_0008	Doprava, přesuny a manipulace	kpl	1,00000	550,00	550,00
9	Pol_0009	Technická a inženýrská činnost, koordinace	kpl	1,00000	880,00	880,00

ZMĚNOVÝ LIST Č. 49

STAVBA: AV.23015.1.160_SUPŠ JIHLAVA – HELENÍN – REKONSTRUKCE DM – UZNATELNÉ

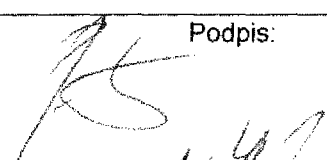
OBJEKT č.: SO 01

Závod, region: ZPSB

č. deníku:		č. listu:		datum: 24.02.2024	
Zadávací list změny: navrhovaný stav				číslo: ZL 49 – uznatelné náklady	
profese: HSV, PSV		č. výkresů: 21 Navrhovaný stav místnost č.: 2.NP			
Popis změny:		Požaduje*: objednatel – zhotovitel – GP			
Změnový list řeší doplnění spínačů na zeď pro venkovní žaluzie. Projekt ani VV s tímto neuvažoval.					
Náčrt viz druhá strana (příloha): -					
Výkaz výměr zpracoval: Ing. Kristina Balogová				datum: 22.04.2024	
č. položky	popis	m. j.	množství	Kč/m. j.	Kč
49	ŽALUZIE SPÍNAČ – ELEKTRO	soubor	1,00	7.493,23	7.493,23
Celkový součet za vícepráce bez DPH					7.493,23 Kč
Celkový součet za méněpráce bez DPH					0,00 Kč
Celková cena za vícepráce a méněpráce bez DPH					7.493,23 Kč
Termín zahájení: 01.05.2024			Termín dokončení: 30.08.2024		
Dopad na dobu plnění a jeho zdůvodnění: není					
Schválil:	Podpis:	Dne:			
TDS – Ing. Zdeněk Pikolon					
GP – Ing. Josef Slabý					
Objednatel – Ing. Jiří Benda					
Zhotovitel – Pavel Peštuka					
Uživatel – Mgr. Silvie Čermáková					

* *nehodící se škrtněte*

Položkový rozpočet stavby

Objekt:	3b	AV.23015.1.160_SUPŠ JIHLAVA - HELENÍN - REKONSTRUKCE DM - UZNATELNÉ
Objekt:	06	ZMĚNOVÉ LISTY 42, 44 - 47
Rozpočet:	49	ŽALUZIE - SPÍNAČ

Objednatel:	Kraj Vysočina Žižkova 1882/57 58601 Jihlava	IČO: 70890749 DIČ: CZ70890749
-------------	---	----------------------------------

Zhotovitel:	GEOSAN GROUP a.s. U Nemocnice 430 28002 Kolín-Kolín III	IČO: 28169522 DIČ:
-------------	---	-----------------------

Vypracoval:

Rozpis ceny	Celkem
HSV	7 493,23
PSV	0,00
MON	0,00
Vedlejší náklady	0,00
Ostatní náklady	0,00
Celkem	7 493,23

Rekapitulace daní

Základ pro sníženou DPH	12 %	0,00 CZK
Základ pro základní DPH	21 %	7 493,23 CZK
Zaokrouhlení		0,00 CZK

Cena celkem bez DPH **7 493,23 CZK**

v Jihlavě

dne 11.4.2024



Za zhotovitele



Za objednatele

Rekapitulace dílů

Číslo	Název	Typ dílu			Celkem	
D1	Silnoproudá elektrotechnika	HSV			7 493,23	100,00
Cena celkem					7 493,23	100,00

Položkový rozpočet

AV.23015.1.160_SUPŠ JIHLAVA - HELENÍN - REKONSTRUKCE DM - UZNATELNÉ

06 ZMĚNOVÉ LISTY 42, 44 - 47

R 49 ŽALUZIE - SPÍNAČ





P.č.	Číslo položky	Název položky	MJ	Množství	Cena / MJ	Celkem
Díl: D1		Silnoproudá elektrotechnika				7 493,23
1	Pol__0001	Spínač žaluziový	ks	5,00000	325,16	1 625,80
2	Pol__0002	Kryt spínače žaluziového	ks	5,00000	90,81	454,05
3	1123-4	KU 68-1903_KA KRABICE ODBOČNÁ	ks	5,00000	178,62	893,10
4	Pol__0004	CYKY-J 5x1,5 mm ² , pod omítkou	m	25,00000	59,03	1 475,75
5	Pol__0005	Podružný materiál	kpl	1,00000	165,00	165,00
6	Pol__0006	Drážkování, prostupy a stavební přípomoci	kpl	1,00000	899,53	899,53
7	Pol__0007	Úprava projektové dokumentace	kpl	1,00000	550,00	550,00
8	Pol__0008	Doprava, přesuny a manipulace	kpl	1,00000	550,00	550,00
9	Pol__0009	Technická a inženýrská činnost, koordinace	kpl	1,00000	880,00	880,00

ZMĚNOVÝ LIST Č. 50

STAVBA: AV.23015.1.160_SUPŠ JIHLAVA – HELENÍN – REKONSTRUKCE DM – UZNATELNÉ

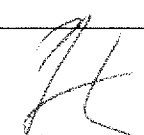
OBJEKT č.: SO 01

Závod, region: ZPSB

č. deníku:	č. listu:	datum: 24.02.2024			
Zadávací list změny: navrhovaný stav		číslo: ZL50 – uznatelné náklady			
profese: HSV, PSV	č. výkresů: 20 Navrhovaný stav	místnost č.: 1.NP			
<p>Popis změny: Požaduje*: objednatel – zhotovitel – GP</p> <p>Změnový list řeší přesun UPS z m.č.1.37 do m.č. 1.36, RPBZ a doplnění ekvipotencionální svorkovnice a přívodního kabelu pro odvětrání místnosti přes termostat. Z důvodu zrušení místnosti 1.37 viz změnový list č. 16. Zjištěno v rámci probíhajících stavebních prací.</p> <p>Náčrt viz druhá strana (příloha): -</p>					
Výkaz výměr zpracoval: Ing. Kristina Balogová		datum: 22.04.2024			
č. položky	popis	m. j.	množství	Kč/m. j.	Kč
50	PŘESUN UPS	soubor	1,00	19.923,53	19.923,53
Celkový součet za vícepráce bez DPH					19.923,53 Kč
Celkový součet za méněpráce bez DPH					0,00 Kč
Celková cena za vícepráce a méněpráce bez DPH					19.923,53 Kč
Termín zahájení: 01.05.2024			Termín dokončení: 30.08.2024		
Dopad na dobu plnění a jeho zdůvodnění: není					
Schválil:		Podpis:		Dne:	
TDS – Ing. Zdeněk Pikolon					
GP – Ing. Josef Slabý					
Objednatel – Ing. Jiří Benda					
Zhotovitel – Pavel Peštuka					
Uživatel – Mgr. Silvie Čermáková					

* nehodící se škrtněte

Položkový rozpočet stavby

AV.23015.1.160_SUPŠ JIHLAVA - HELENÍN - REKONSTRUKCE DM - UZNATELNÉ

Objekt: **06** ZMĚNOVÉ LISTY 42, 44 - 47
 Rozpočet: **50** Přesun UPS z m.č.1.37 do m.č. 1.36

Objednatel: **Kraj Vysočina** IČO: **70890749**
Žižkova 1882/57 DIČ: **CZ70890749**
58601 Jihlava

Zhotovitel: **GEOSAN GROUP a.s.** IČO: **28169522**
U Nemocnice 430 DIČ:
28002 Kolín-Kolín III

Vypracoval:

Rozpis ceny	Celkem
HSV	15 114,31
PSV	4 809,22
MON	0,00
Vedlejší náklady	0,00
Ostatní náklady	0,00
Celkem	19 923,53

Rekapitulace daní

Základ pro sníženou DPH	12 %	0,00 CZK
Základ pro základní DPH	21 %	19 923,53 CZK
Zaokrouhlení		0,00 CZK

Cena celkem bez DPH 19 923,53 CZK

v JIHLAVĚ

dne 11.4.2024



Za zhotovitele

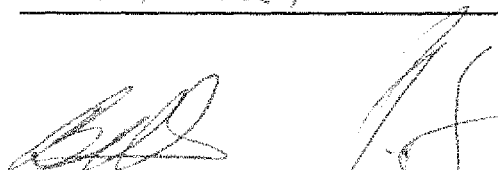

Za objednatele

Rekapitulace dílů

Číslo	Název	Typ dílu			Celkem	
_5	požárně odolné trasy	HSV			2 859,30	14,4
D12	KRABICE	HSV			837,25	4,2
D25	OSTATNÍ ZAŘÍZENÍ	HSV			1 199,00	6,0
D35	KABEL SE SNÍŽENOU HOŘLAVOSTÍ, S FUNKČNÍ SCHOPNOSTÍ PŘI POŽÁRU P60-R, TŘÍDA REAKCE NA	HSV			10 218,76	51,3
799	Ostatní	PSV			4 809,22	24,1
Cena celkem					19 923,53	100,0

Položkový rozpočet

AV.23015.1.160_SUPŠ JIHLAVA - HELENÍN - REKONSTRUKCE DM - UZNATELNÉ

ZMĚNOVÉ LISTY 42, 44 - 47

Přesun UPS z m.č. 1.37 do m.č. 1.36



P.č.	Číslo položky	Název položky	MJ	Množství	Cena / MJ	Celkem
Díl: 5		požárně odolné trasy				2 859,30
1	742111001	Montáž přichytek pro kabely samostatné ohniodolné včetně šroubu a hmoždinky	kus	90,00000	21,45	1 930,50
2	SLP128	Jednotlivá přichytka klasifikace E90, P90-R, PS90 na stěnu nebo strop - montáž na betonový podklad, plně zdivo, maximálně tři kabely do příchytky	kus	90,00000	10,32	928,80
Díl: D12		KRABICE				837,25
3	1123-2	KU 68-1901_KA KRABICE UNIVERZÁLNÍ	ks	1,00000	85,25	85,25
4	1123-4	KU 68-1903_KA KRABICE ODBOČNÁ	ks	1,00000	178,62	178,62
5	1123-7271	KO 125 E/EQ02 KRABICE ODB. S EQ SVORK.	ks	1,00000	573,38	573,38
Díl: D25		OSTATNÍ ZAŘÍZENÍ				1 199,00
6	1223-7451	prostorový interierový termostat, IP44 - 5-40st C	ks	1,00000	1 199,00	1 199,00
Díl: D35		KABEL SE SNÍŽENOU HOŘLAVOSTÍ, S FUNKČNÍ SCHOPNOSTÍ PŘI POŽÁRU P60-R, TŘÍDA REAKCE NA OHĚŇ - B2 ca.				10 218,76
7	7004-8197	1-CXKH-V-J 5x4 mm ² , pevně - prodloužení vývodu	m	36,00000	158,16	5 693,76
8	7004-8068	CYKY-J 3x1,5 mm ² , pod omítkou	m	28,00000	44,10	1 234,80
9	7004-22027	CY35 Žlutozelený, volně	m	20,00000	164,51	3 290,20
Díl: 799		Ostatní				4 809,22
10	Pol__0010	Podružný materiál	kpl	1,00000	1 338,72	1 338,72
11	Pol__0011	Doplnění rozvaděče pro přívodní kabel ventilátoru	kpl	1,00000	720,50	720,50
12	Pol__0012	Drážkování, prostupy a stavební připomoci	kpl	1,00000	495,00	495,00
13	Pol__0013	Úprava projektové dokumentace	kpl	1,00000	825,00	825,00
14	Pol__0014	Doprava, přesuny a manipulace	kpl	1,00000	550,00	550,00
15	Pol__0015	Technická a inženýrská činnost, koordinace	kpl	1,00000	880,00	880,00

ZMĚNOVÝ LIST Č. 51

STAVBA: AV.23015.1.160_SUPŠ JIHLAVA – HELENÍN – REKONSTRUKCE DM – UZNATELNÉ

OBJEKT č.: SO 01

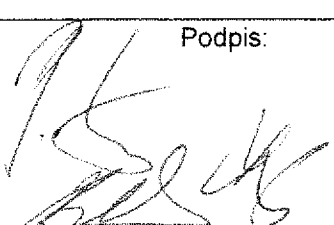
Závod, region: ZPSB

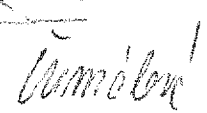
č. deníku:		č. listu:		datum: 01.04.2024	
Zadávací list změny: navrhovaný stav				číslo: ZL50 – uznatelné náklady	
profese: HSV, PSV		č. výkresů: 22- 24 Navrhovaný stav		místnost č.: 3-5.NP	
<p>Popis změny: Požaduje*: objednatel – zhotovitel – GP</p> <p>Změnový list řeší přesun zásuvek v 5.NP na požadavek uživatele z důvodu kolize s ÚT a revizi dokumentace 3.-4.NP.</p> <p>Náčrt viz druhá strana (příloha): -</p>					
Výkaz výměr zpracoval: Ing. Kristina Balogová				datum: 01.04.2024	
č. položky	popis	m. j.	množství	Kč/m. j.	Kč
51	Úprava 3-4.NP SIL - zásuvky	soubor	1,00	23.100,33	23.100,33
Celkový součet za vícepráce bez DPH					23.100,33 Kč
Celkový součet za méněpráce bez DPH					0,00 Kč
Celková cena za vícepráce a méněpráce bez DPH					23.100,33 Kč
Termín zahájení: 02.04.2024			Termín dokončení: 15.04.2024		
Dopad na dobu plnění a jeho zdůvodnění: není					
Schválil:		Podpis:		Dne:	
TDS – Ing. Zdeněk Píkolon					
GP – Ing Josef Slabý					
Objednatel – Ing. Jiří Benda					
Zhotovitel – Pavel Peštuka					
Uživatel – Mgr. Silvie Čermáková					

* nehodící se škrtněte

Položkový rozpočet stavby

AV.23015.1.160_SUPŠ JIHLAVA - HELENÍN - REKONSTRUKCE DM - UZNATELNÉ

Objekt: **3b**
06
51

ZMĚNOVÉ LISTY 42, 44 - 47
 Úprava 3-5NP

Objednatel: **Kraj Vysočina** IČO: **70890749**
Žižkova 1882/57 DIČ: **CZ70890749**
58601 Jihlava

Zhotovitel: **GEOSAN GROUP a.s.** IČO: **28169522**
U Nemocnice 430 DIČ:
28002 Kolín-Kolín III

Vypracoval:

Rozpis ceny	Celkem
HSV	6 364,10
PSV	16 736,23
MON	0,00
Vedlejší náklady	0,00
Ostatní náklady	0,00
Celkem	23 100,33

Rekapitulace dani

Základ pro sníženou DPH	12 %	0,00 CZK
Základ pro základní DPH	21 %	23 100,33 CZK
Zaokrouhlení		0,00 CZK

Cena celkem bez DPH **23 100,33 CZK**

v Jihlavě

dne

11.4.2024



Za zhotovitele



Za objednatele

Rekapitulace dílů





Číslo	Název	Typ dílu			Celkem	
D14	KRABICE	HSV			2 728,00	11,3
D31	KABEL SILOVÝ, IZOLACE PVC S VODIČEM PE	HSV			3 636,10	15,7
799	Ostatní	PSV			16 736,23	72,5
Cena celkem					23 100,33	100,0

ZMĚNOVÝ LIST Č. 52

STAVBA: AV.23015.1.160_SUPŠ JIHLAVA – HELENÍN – REKONSTRUKCE DM – NEUZNATELNÉ

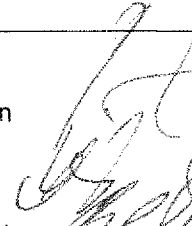
OBJEKT č.: SO 01

Závod, region: ZPSB

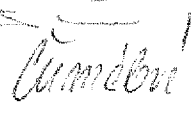
č. deníku:		č. listu:		datum: 22.04.2024	
Zadávací list změny: navrhovaný stav				číslo: ZL 52 – uznatelné náklady	
profese: HSV, PSV		č. výkresů: 20 Navrhovaný stav		místnost č.: 1.NP	
<p>Popis změny: Požaduje*: objednatel – zhotovitel – GP</p> <p>Změnový list řeší odpočet PZTS – detekční prvky pro WC INVALIDA z důvodu neúplného řešení. Přípočet nového technického návrhu pro řešení WC – INVALIDA pomocí signalizačního modulu nad dveřmi, resetovací tlačítko uvnitř WC a poplachové táhlo mezi WC a umyvadlem. Nebylo součástí PD a VV. Náčrt viz druhá strana (příloha): -</p>					
Výkaz výměr zpracoval: Ing. Kristina Balogová				datum: 11.03.2024	
č. položky	popis	m. j.	množství	Kč/m. j.	Kč
52 MNP	ODPOČET PZTS TLAČÍTKA	soubor	-1,00	491,87	-491,87
53 VCP	PŘÍPOČET – NOUZOVÝ SYSTÉM	soubor	1,00	10.826,78	10.826,78
Celkový součet za vícepráce bez DPH					10.826,78 Kč
Celkový součet za méněpráce bez DPH					-491,87 Kč
Celková cena za vícepráce a méněpráce bez DPH					10.334,91 Kč
Termín zahájení: 25.03.2024			Termín dokončení: 30.08.2024		
Dopad na dobu plnění a jeho zdůvodnění: není					
Schválil:		Podpis:		Dne:	
TDS – Ing. Zdeněk Pikolon					
GP – Ing. Josef Slabý					
Objednatel – Ing. Jiří Benda					
Zhotovitel – Pavel Peštuka					
Uživatel – Mgr. Silvie Čermáková					

*nehodící se škrtněte

Rekapitulace dílčích částí

Číslo	Název	Základ pro sníženou DPH	Základ pro základní DPH	DPH celkem	Cena celkem
04	ZMĚNOVÉ LISTY 43	0,00	10 334,91		10 334,91
51 MNP	MNP - WC INVALIDA PZTS TLAČÍKA	0,00	-491,87		-491,87
51 VCP	WC INVALIDA - NOUZOVÝ SYSTÉM	0,00	10 826,78		10 826,78
Celkem za stavbu					10 334,91

Rekapitulace dílů

Číslo	Název	Typ dílu			Celkem	%
_3	Nouzový zvukový systém - invalidé	HSV			7 966,78	77,1
74222-3	PZTS-detekční prvky	PSV			-491,87	-4,8
799	Ostatní	PSV			2 860,00	27,7
Cena celkem					10 334,91	100,0

Položkový rozpočet

AV.23015.1.160_SUPŠ JIHLAVA - HELENÍN - REKONSTRUKCE DM - NEUZNATELNÉ

ZMĚNOVÉ LISTY 43

MNP - WC INVALIDA PZTS TLAČÍKA

P.č.	Číslo položky	Název položky	MJ	Množství	Cena / MJ	Celkem
Díl: 74222-3		PZTS-detekční prvky				-491,87
1	742220251	Montáž příslušenství pro PZTS tlačítka tiskové výklopné s pamětí poplachu	kus	-1,00000	150,00	-150,00
2	SLP448	Táhlo a tlačítko nouzového volání	kus	-1,00000	341,87	-341,87

Položkový rozpočet

S:	3a	AV.23015.1.160_SUPŠ JIHLAVA - HELENÍN - REKONSTRUKCE DM - NEUZNATELNÉ
O:	04	ZMĚNOVÉ LISTY 43
R:	52 VCP	WC INVALIDA - NOUZOVÝ SYSTÉM

P.č.	Číslo položky	Název položky	MJ	Množství	Cena / MJ	Celkem
Díl: 3		Nouzový zvukový systém - invalidé				7 966,78
1	Pol__0003	Rídící jednotka s vestavěným napájecím zdrojem - NC951	kus	1,00000	4 318,16	4 318,16
2	Pol__0004	Resetovací tlačítko	kus	1,00000	1 054,52	1 054,52
3	Pol__0005	Tahový spínač pro instalaci na strop	kus	1,00000	522,50	522,50
4	Pol__0006	Signalizační prvek umístění nad dveře	kus	1,00000	1 252,08	1 252,08
5	Pol__0007	Instalační krabice /NCP/ pro zápusťnou montáž hl. 32	kus	4,00000	204,88	819,52
Díl: 799		Ostatní				2 860,00
6	Pol__0008	Podružný materiál	kpl	1,00000	330,00	330,00
7	Pol__0009	Drážkování, prostupy a stavební připomoci	kpl	1,00000	880,00	880,00
8	Pol__0010	Úprava projektové dokumentace	kpl	1,00000	550,00	550,00
9	Pol__0011	Doprava, přesuny a manipulace	kpl	1,00000	550,00	550,00
10	Pol__0012	Technická a inženýrská činnost, koordinace	kpl	1,00000	550,00	550,00

- NEUZNATELNÉ



ZMĚNOVÝ LIST Č. 53

STAVBA: AV.23015.1.160_SUPŠ JIHLAVA – HELENÍN – REKONSTRUKCE DM – UZNATELNÉ

OBJEKT č.: SO 01

Závod, region: ZPSB

č. deníku:	č. listu:	datum: 01.05.2024			
Zadávací list změny: navrhovaný stav		číslo: ZL53 – uznatelné náklady			
profese: Elektro, MAR	č. výkresů: 22- 25 Navrhovaný stav	místnost č.: 1.NP, 5.NP			
Popis změny:		Požaduje*: objednatel – zhotovitel – GP			
Změnový list řeší doplnění přívodů pro rozvaděče MaR v 1.NP a v 5.NP. V projektové dokumentaci dopojení chybělo.					
Náčrt viz druhá strana (příloha): rozvaděč RH +R1, rozvaděč R5					
Výkaz výměr zpracoval: Ing. Kristina Balogová			datum: 28.04.2024		
č. položky	popis	m. j.	množství	Kč/m. j.	Kč
53	Úprava 3-4.NP SIL - zásuvky	soubor	1,00	24.760,00	24.760,00
Celkový součet za vícepráce bez DPH					24.760,00 Kč
Celkový součet za méněpráce bez DPH					0,00 Kč
Celková cena za vícepráce a méněpráce bez DPH					24.760,00 Kč
Termín zahájení: 05.05.2024			Termín dokončení: 20.07.2024		
Dopad na dobu plnění a jeho zdůvodnění: není					
Schválil:	Podpis:	Dne:			
TDS – Ing. Zdeněk Píkolon					
GP – Ing. Josef Slabý					
Objednatel – Ing. Jiří Benda					
Zhotovitel – Pavel Peštuka					
Uživatel – Mgr. Silvie Čermáková					

* nehodící se škrtněte

53



CREATE & ASSETS

Strana

Indikativní nabídka

Název části: Silnoproud, Slaboproud

Evidenční číslo

13

SUPS Jihlava

Doplnění kabeláže pro rozvaděče MAR

Doplnění kabeláže pro rozvaděče MAR

1	Požadavek GD. p. Zoubek	22 505 Kč
Celkem bez DPH		22 505 Kč

Platnost cenové nabídky 30 dnů

KOORDINAČNÍ PRÍKAZKA + 10 %
= 24 760,-

Záruční podmínky:

Záruka na dodávku zařízení 24 měsíců s výjimkou zařízení, která mají vlastní záruční listy. Tato záruka může být prodloužena v případě uzavření servisní smlouvy. Na světelné zdroje, baterie a na ostatní materiál spotřebního charakteru je záruka 6 měsíců popřípadě dle životnosti těchto zařízení. Na montážní práce poskytujeme záruku v trvání 60 měsíců. Veškeré záruční lhůty jsou platné pouze v případě pravidelných servisních a revizních kontrol na zařízení dle ČSN, manuálů údržby a výchozích revizních zpráv.

PCP SKUTČOVSKÝ, a.s.

[Handwritten signature] - TDS
[Handwritten signature] - projektant

ROZPOČET - SIL, SLA, MAR

Objekt: SUPS Jihlava - Heteron rekonstrukce DM
 SO_01 - dantov mádeže
 Žákovka 57/1882 58733 Jihlava 24.04.2024
 Pořadové číslo: Pořadové číslo: Dřevěná
 Pořadové číslo: Pořadové číslo: Dřevěná

PO Typ	Kód	Popis	MJ	Množství	J.cena [CZK]	Cena celkem [CZK]
0	D1	Siloproudá elektroinstalace				22 505,00
	01	4722 k 1 elektroinstalace, kabely				16 325,34
100	k	1004-3080 CRYV 5x4 mm2 sad omáčkou	m	27,000	90,51	2 386,94
		CRYV 5x16 mm2 sad omáčkou	m	45,000	303,30	13 648,50
0	02	Podavačky				3 605,00
11	x	1182-15799 32B-3 10 kA P.1.7 Jastíc	ks	1,000	1 520,00	1 520,00
13	x	1182-15756 15B-3 10 kA P.1.7 Jastíc	ks	1,000	1 085,00	1 085,00
		Služby				3 000,00
		Podružný materiál	ksl	1,000	754,65	754,65
		Úprava projektové dokumentace	ksl	1,000	1 000,00	1 000,00
		Doprava přesuny s manipulací	ksl	1,000	1 000,00	1 000,00
		Technická a inženýrská činnost koordinace	ksl	1,000	600,00	600,00

MIMO VV

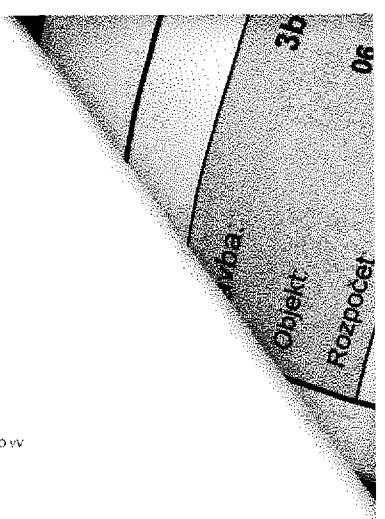

Položkový rozpočet stavby

Objekt:	3b	AV.23015.1.160_SUPŠ JIHLAVA - HELENÍN - REKONSTRUKCE DM - UZNATELNÉ
Rozpočet:	06	ZMĚNOVÉ LISTY 42, 44 - 53
	53	MAR

Objednatel:	Kraj Vysočina Žižkova 1882/57 58601 Jihlava	IČO: 70890749 DIČ: CZ70890749
--------------------	--	--

Zhotovitel:	GEOSAN GROUP a.s. U Nemocnice 430 28002 Kolín-Kolín III	IČO: 28169522 DIČ:
--------------------	--	-------------------------------------

Vypracoval:

Rozpis ceny		Celkem
HSV		2 866,13
PSV		21 893,87
MON		0,00
Vedlejší náklady		0,00
Ostatní náklady		0,00
Celkem		24 760,00

Rekapitulace daní

Základ pro sníženou DPH	12 %	0,00 CZK
Základ pro základní DPH	21 %	24 760,00 CZK
Zaokrouhlení		0,00 CZK

Cena celkem bez DPH **24 760,00 CZK**

v _____ dne _____

Za zhotovitele

Za objednatele

Rekapitulace dílů

Číslo	Název	Typ dílu			Celkem	
D2	Rozvaděče	HSV			2 866,13	
74223.4.1	elektroinstalace: kabely	PSV			17 972,01	72,8
799	Ostatní	PSV			3 921,86	15,8
Cena celkem					24 760,00	100,0

Položkový rozpočet

AV.23015.1.160_SUPŠ JIHLAVA - HELENÍN - REKONSTRUKCE DM - UZNATELNÉ

ZMĚNOVÉ LISTY 42, 44 - 53

MAR





P.č.	Číslo položky	Název položky	MJ	Množství	Cena / MJ	Celkem
Díl: 74223.4.1		elektroinstalace: kabely				17 972,01
1	7004-8080	CYKY-J 5x4 mm ² , pod omítkou	m	27,00000	109,48	2 955,96
2	Pol__0002	CYKY-J 5x16 mm ² , pod omítkou	m	45,00000	333,69	15 016,05
Díl: D2		Rozvaděče				2 866,13
3	1182-15759	32B-3 10 kA PL7 Jistič	ks	1,00000	1 672,40	1 672,40
4	1182-15756	16B-3 10 kA PL7 Jistič	ks	1,00000	1 193,73	1 193,73
Díl: 799		Ostatní				3 921,86
5	Pol__0005	Podružný materiál	kpl	1,00000	841,28	841,28
6	Pol__0006	Úprava projektové dokumentace	kpl	1,00000	1 100,21	1 100,21
7	Pol__0007	Doprava, přesuny a manipulace	kpl	1,00000	1 100,21	1 100,21
8	Pol__0008	Technická a inženýrská činnost, koordinace	kpl	1,00000	880,16	880,16

ZMĚNOVÝ LIST Č. 54

STAVBA: AV.23015.1.160_SUPŠ JIHLAVA – HELENÍN – REKONSTRUKCE DM – UZNATELNÉ

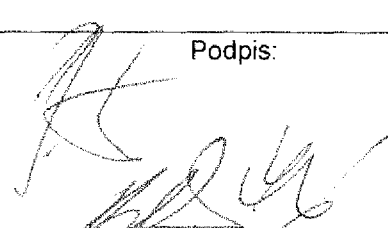
OBJEKT č.: SO 01

Závod, region: ZPSB

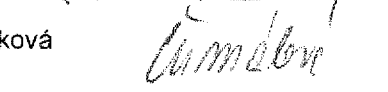
č. deníku:		č. listu:		datum: 01.05.2024	
Zadávací list změny: navrhovaný stav				číslo: ZL54 – uznatelné náklady	
profese: Elektro		č. výkresů: 22 Navrhovaný stav		místnost č.: 1.NP	
<p>Popis změny: Požaduje*: objednatel – zhotovitel – GP</p> <p>Změnový list řeší doplnění kabeláže pro interaktivní obrazovku. Požadavek uživatele.</p> <p>Náčrt viz druhá strana (příloha):</p>					
Výkaz výměr zpracoval: Ing. Kristina Balogová				datum: 28.04.2024	
č. položky	popis	m. j.	množství	Kč/m. j.	Kč
54	Obrazovka – elektro dopojení	soubor	1,00	6.134,61	6.134,61
Celkový součet za vícepráce bez DPH					6.134,61 Kč
Celkový součet za méněpráce bez DPH					0,00 Kč
Celková cena za vícepráce a méněpráce bez DPH					6.134,61 Kč
Termín zahájení: 05.05.2024			Termín dokončení: 20.07.2024		
Dopad na dobu plnění a jeho zdůvodnění: není					
Schválil:		Podpis:		Dne:	
TDS – Ing. Zdeněk Pikolon					
GP – Ing. Josef Slabý					
Objednatel – Ing. Jiří Benda					
Zhotovitel – Pavel Peštuka					
Uživatel – Mgr. Silvie Čermáková					

* nehodící se škrtněte

Položkový rozpočet stavby

Stavba: 3b AV.23015.1.160_SUPŠ JIHLAVA - HELENÍN - REKONSTRUKCE
Objekt: 06 DM - UZNATELNÉ
Rozpočet: 54 Obrazovka - elektro dopojení

Objednatel: Kraj Vysočina IČO: 70890749
 Žižkova 1882/57 DIČ: CZ70890749
 58601 Jihlava

Zhotovitel: GEOSAN GROUP a.s. IČO: 28169522
 U Nemocnice 430 DIČ:
 28002 Kolín-Kolín III

Vypracoval:

Rozpis ceny	Celkem
HSV	1 150,00
PSV	4 984,61
MON	0,00
Vedlejší náklady	0,00
Ostatní náklady	0,00
Celkem	6 134,61

Rekapitulace daní

Základ pro sníženou DPH	12 %	0,00 CZK
Základ pro základní DPH	21 %	6 134,61 CZK
Zaokrouhlení		0,00 CZK

Cena celkem bez DPH **6 134,61 CZK**

v JINDŘOVĚ - u Heráků

dne

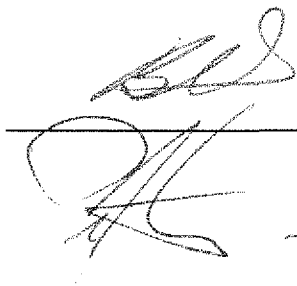
7.3.2014



Za zhotovitele



Za objednatele

Rekapitulace dílů

Číslo	Název	Typ dílu			Celkem	
D18	ZÁSUVKA NN	HSV			292,05	
D19	RÁMEČEK,	HSV			31,90	
D28	KABEL SILOVÝ, IZOLACE PVC S VODIČEM PE	HSV			1 398,50	22,8
74233-1.2.	datová singl zásuvka pod omítku do SDK 1x RJ45/PoE+ UTP cat.6 beznástr. komplet bílá řada standard	PSV			244,56	4,0
74233-1.4.	metalické kabely	PSV			3 017,60	49,2
799	Ostatní	PSV			1 150,00	18,7
Cena celkem					6 134,61	100,0

Položkový rozpočet

AV 23015.1.160_SUPŠ JIHLAVA - HELENÍN - REKONSTRUKCE DM - UZNATELNÉ

ZMĚNOVÉ LISTY 42, 44 - 53, 54

Obrazovka - elektro dopojení



P.č.	Číslo položky	Název položky	MJ	Množství	Cena / MJ	Celkem
Díl: D18		ZÁSUVKA NN				292,05
1	1002-4593	Zasuvka jednonásobná (bezšroubové svorky), s ochranným kolíkem, s clonkami; řazení 2P+PE, b. bílá	ks	1,00000	292,05	292,05
Díl: D19		RÁMEČEK,				31,90
2	1002-24	3901A-B10 B Rámeček pro elektroinstalační přístroje, jednonásobný, b. bílá (do hořl. podkladů B až E - při použití bezšroubových přístrojů)	ks	1,00000	31,90	31,90
Díl: D28		KABEL SILOVÝ, IZOLACE PVC S VODIČEM PE				1 398,50
3	7004-8069	CYKY-J 3x2.5 mm2 , pod omítkou	m	25,00000	55,94	1 398,50
Díl: 74233-1.2.		datová singl zásuvka pod omítku do SDK 1x RJ45/PoE+ UTP cat.6 beznástr. komplet bílá řada standard				244,56
4	742330041	Montáž strukturované kabeláže zásuvek datových pod omítkou, do nábytku, do parapetního žlabu nebo podlahové krabice jednozásuvky	kus	1,00000	114,40	114,40
5	742330051	Montáž strukturované kabeláže zásuvek datových popisu portu zásuvky	kus	1,00000	14,30	14,30
6	SLP210	DATOVÁ ZÁSUVKA STANDARDU 45 X 45 MM, 1XRJ45 UTP CAT 6, BEZNÁSTROJOVÁ, TESTOVANÁ NA POE+, 1 MODUL, BÍLÁ	kus	1,00000	71,50	71,50
7	SLP211	MONTÁŽNÍ DEŠKA 2M	kus	1,00000	13,75	13,75
8	SLP212	KRYCÍ RÁMEČEK 2M BÍLÁ	kus	1,00000	17,88	17,88
9	SLP213	KRABICE INSTALAČNÍ POD OMÍTKU 1PŘÍSTROJ HLOUBKA 40MM	kus	1,00000	12,73	12,73
Díl: 74233-1.4.		metalické kabely				3 017,60
10	742121001	Montáž kabelů sdělovacích pro vnitřní rozvody počtu žil do 15	m	82,00000	25,74	2 110,68
11	SLP200	KABEL U/UTP C6 LSOH 305M Dca-s2-d2-a1	m	82,00000	11,06	906,92
Díl:		ostatní				1 150,00
12	vr01	Technická a inženýrská činnost, koordinace	kpl	1,00000	1 150,00	1 150,00

ZMĚNOVÝ LIST Č. 55

STAVBA: AV.23015.1.160_SUPŠ JIHLAVA – HELENÍN – REKONSTRUKCE DM – UZNATELNÉ

OBJEKT č.: SO 01

Závod, region: ZPSB

č. deníku:	č. listu:	datum: 20.05.2024			
Zadávací list změny: navrhovaný stav		číslo: ZL 55 – uznatelné náklady			
profese: HSV, PSV	č. výkresů: 20 Navrhovaný stav	místnost č.: 1.NP			
<p>Popis změny: Požaduje*: objednatel – zhotovitel – GP</p> <p>Změnový list řeší práce spojené s úpravou hliníkové sestavy stěny krčku u výtahové šachty. Projekt řešil pouze montáž a demontáž stěny bez stavebních úprav. Stavební práce se týkají bourání soklu pod umístění posunuté sestavy a srovnání podlahy pomocí schodku. Stávající podlaha je ve spádu. Dále řeší vyzdívkou, novou podlahu a opravy omítek včetně malby.</p> <p>Náčrt viz druhá strana (příloha): -</p>					
Výkaz výměr zpracoval: Ing. Kristina Balogová		datum: 11.03.2024			
č. položky	popis	m. j.	množství	Kč/m. j.	Kč
55	SKLENĚNÝ KRČEK	soubor	1,00	66.443,10	66.443,10
Celkový součet za vícepráce bez DPH					66.443,10 Kč
Celkový součet za méněpráce bez DPH					0,00 Kč
Celková cena za vícepráce a méněpráce bez DPH					66.443,10 Kč
Termín zahájení: 01.07.2024			Termín dokončení: 30.08.2024		
Dopad na dobu plnění a jeho zdůvodnění: není					
<p>Schválil: Podpis: Dne:</p> <p>TDS – Ing. Zdeněk Pikolon </p> <p>GP – Ing. Josef Slabý </p> <p>Objednatel – Ing. Jiří Benda </p> <p>Zhotovitel – Pavel Peštuka </p> <p>Uživatel – Mgr. Silvie Čermáková </p>					

* nevhodící se škrtněte

Položkový rozpočet stavby

Objekt: 3b AV.23015.1.160_SUPŠ JIHLAVA - HELENÍN - REKONSTRUKCE DM - UZNATELNÉ
Rozpočet: 06 ZMĚNOVÉ LISTY 42, 44 - 53-55
 55 SKLENĚNÝ KRČEK

Objednatel: Kraj Vysočina IČO: 70890749
 Žižkova 1882/57 DIČ: CZ70890749
 58601 Jihlava

Zhotovitel: GEOSAN GROUP a.s. IČO: 28169522
 U Nemocnice 430 DIČ:
 28002 Kolín-Kolín III

Vypracoval:

Rozpis ceny	Celkem
HSV	39 434,82
PSV	27 008,28
MON	0,00
Vedlejší náklady	0,00
Ostatní náklady	0,00
Celkem	66 443,10

Rekapitulace daní

Základ pro sníženou DPH	12 %	0,00 CZK
Základ pro základní DPH	21 %	66 443,10 CZK
Zaokrouhlení		0,00 CZK

Cena celkem bez DPH **66 443,10 CZK**

v JIHLAVĚ - HELENÍN

dne

 Z. BEUDA



Pavel Peštuka Za zhotovitele

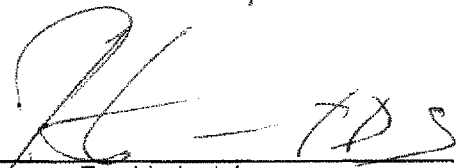

Za objednatele

Popis stavby: 3b - AV.23015.1.160_SUPŠ JIHLAVA - HELENÍN - REKONSTRUKCE DM - UZNATELNÉ

Popis objektu: 06 - ZMĚNOVÉ LISTY 42, 44 - 53-55

Popis rozpočtu: 55 - SKLENĚNÝ KRČEK

ÚPRAVA SESTAVY STĚNY JE JIŽ ZAPOČÍTÁNA V ZÁKLADNÍ SOD - VV.

484KR_021 Úprava hliníkové stěny u výtahové šachty, demontáž skleněných výplní (podrobná specifikace dle PD)
20 000,00 20 000,00

- VENKOVNÍ ŽÁZE PO ZAPĚNÍ OTVORU - NE MÍ ŘEŠENA

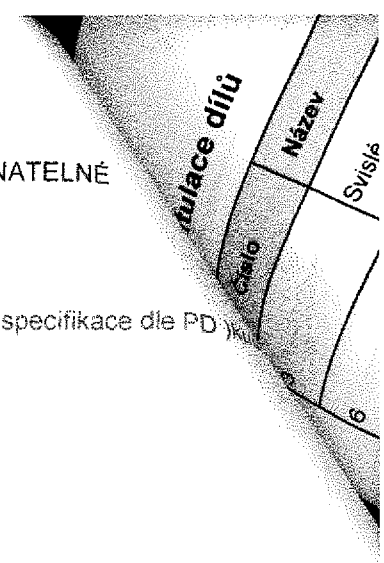

	Název	Typ dílu			Celkem	%
	Svislé a kompletní konstrukce	HSV			10 103,74	15,2
6	Úpravy povrchu, podlahy	HSV			7 037,14	10,6
61	Úpravy povrchů vnitřní	HSV			225,60	0,3
96	Bourání konstrukci	HSV			9 634,74	14,5
99	Staveništní přesun hmot	HSV			514,67	0,8
771	Podlahy z dlaždic a obklady	PSV			20 054,84	30,2
777	Podlahy ze syntetických hmot	PSV			6 013,28	9,1
784	Malby	PSV			940,16	1,4
D96	Přesuny suti a vybouraných hmot	PSU			11 918,93	17,9
Cena celkem					66 443,10	100,0

Položkový rozpočet

S:	3b	AV.23015.1.160_SUPŠ JIHLAVA - HELENÍN - REKONSTRUKCE DM - UZNATELNĚ
O:	06	ZMĚNOVÉ LISTY 42, 44 - 53-55
R:	55	SKLENĚNÝ KRČEK

P.č.	Číslo položky	Název položky	MJ	Množství	Cena / MJ	Celkem
Díl: 3		Svislé a kompletní konstrukce				10 103,74
1	342254811	Příčky z desek pórobetonových tl. 150 mm DOZDÍVKA PŘED VÝTAHOVOU ŠACHTOU : 2,66*3,2	m2	8,51200	1 187,00	10 103,74
Díl: 6		Úpravy povrchu, podlahy				7 037,14
2	602016193	Penetrace hloubková stěn PROFÍ Akryl-Tiefengrund NA DOZDÍVKU OMÍTKA : 3,2*2,66+3,2*0,15	m2	8,99200	70,60	634,84
3	602016211	Omítka stěn jádrová PROFÍ MK1, strojné tloušťka vrstvy 10 mm	m2	8,99200	256,00	2 301,95
4	612481211	Montáž vyztužné sítě(perlinky)do stěrky-vnit.stěny včetně vyztužné sítě a stěrkového tmele Profí	m2	8,99200	293,50	2 639,15
5	602016141	Štuk na stěnách vnitřní PROFÍ Feinputz, ručně tloušťka vrstvy 3 mm	m2	8,99200	162,50	1 461,20
Díl: 61		Úpravy povrchů vnitřní				225,60
6	612473186	Příplatek za zabudované rohovníky, stěny	m	3,20000	70,50	225,60
Díl: 96		Bourání konstrukcí				9 634,74
7	962032231	Bourání zdiva z cihel pálených na MVC SOKL POD SESTAVOU : 0,4*(1,8*0,65)	m3	0,46800	966,00	452,09
8	965043341	Bourání podkladů bet., potěr tl. 10 cm, nad 4 m2 sbíječka mazanina tl. 8 - 10 cm s potěrem ČÁST VYROVNÁNÍ PRO NOVÝ OTVOR : 0,1*(2,64*2,4)	m3	0,63360	2 595,00	1 644,19
9	965081713	Bourání dlažeb keramických tl.10 mm, nad 1 m2 sbíječka, dlaždice keramické 1/2 OCA PLOCHY KRČKU : 5,3*2,4+1,6*1,15	m2	14,56000	50,20	730,91
10	965081702	Bourání soklíků z dlažeb keramických 5,3*2	m	10,60000	31,80	337,08
11	965048115	Dočištění povrchu po vybourání dlažeb, tmel do 15%	m2	14,56000	21,10	307,22
12	965048515	Broušení betonových povrchů do tl. 5 mm	m2	14,56000	361,00	5 256,16
13	965048516	Příplatek za každý další 1 mm broušení bet.povrchu	m2	14,56000	62,30	907,09
Díl: 99		Staveništní přesun hmot				514,67
14	998011003	Přesun hmot pro budovy zděné výšky do 24 m	t	1,38911	370,50	514,67
Díl: 771		Podlahy z dlaždic a obklady				20 054,84
15	771575109	Montáž keramické dlažby, hladké, na tmele, 300 x 300 m	m2	14,56000	745,00	10 847,20
16	771275511	Montáž keram.dlaždic a schodovek na stupnice,TM ČELO SCHODU : 2,4	m	2,40000	409,50	982,80
17	771130111	Obklad soklíků rovných do tmele výšky do 100 mm 5,4*2	m	10,80000	135,50	1 463,40
18	59764203	Dlažba Taurus Granit matná 300 x 300 x 9 mm Nordic ODSTIN BARVY BUDE URČEN UŽIVATELEM, INVESTOREM : (2,45*5,3++1,15*1,6)*1,1 BUDE POUŽITA STEJNÁ DLAŽBA NA SOKL : (5,4*2*0,08)*1,1 BUDE POUŽITA STEJNÁ DLAŽBA NA SCHOD : 0,15*(2,4)*1,1	m2	17,65390	383,00	6 761,44
Díl: 777		Podlahy ze syntetických hmot				6 013,28
19	777531025	Vyrovnání podlah, samonivel. hmota Rovinal tl.5 mm MŮŽE BYT I OBDOBNÝ MATERIÁL : VYROVNÁNÍ PODKLADU : 5,3*2,4+1,6*1,15	m2	14,56000	413,00	6 013,28
Díl: 784		Malby				940,16
20	784191101	Penetrace podkladu univerzální Primalex 1x	m2	10,70800	24,30	260,20
21	784195112	Malba Primalex Standard, bílá, bez penetrace, 2 x ČÁST PO ZAŽDĚNÍ : 3,2*2,66+3,2*0,15	m2	10,70800	63,50	679,96

I - UZNATELNÉ

Položkový rozpočet

AV.23015.1.160_SUPŠ JIHLAVA - HELENÍN - REKONSTRUKCE DM - UZNATELNÉ

ZMĚNOVÉ LISTY 42, 44 - 53-55

SKLENĚNÝ KRČEK

P.č.	Číslo položky	Název položky	MJ	Množství	Cena / MJ	Celkem
		ČÁST KOLEM VÝPLNĚ : 0,65*2,64		1,71600		





Díl: D96		Přesuny suti a vybouraných hmot				11 918,93
22	979082111	Vnitrostaveništní doprava suti do 10 m	t	2,75264	391,50	1 077,66
23	979082121	Příplatek k vnitrost. dopravě suti za dalších 5 m	t	27,52635	43,60	1 200,15
24	979082113	Vodorovná doprava suti po suchu do 1000 m	t	2,75264	352,00	968,93
25	979081111	Odvoz suti a vybour. hmot na skládku do 1 km	t	2,75264	275,50	758,35
26	979081121	Příplatek k odvozu za každý další 1 km	t	16,51581	25,00	412,90
27	979990107	Poplatek za uložení suti - směr beton, cihel, dřeva, skupina odpadu 170904	t	2,75264	2 725,00	7 500,94

ZMĚNOVÝ LIST Č. 56

STAVBA: AV.23015.1.160_SUPŠ JIHLAVA – HELENÍN – REKONSTRUKCE DM – UZNATELNÉ

OBJEKT č.: SO 01

Závod, region: ZPSB

č. deníku:		č. listu:		datum: 01.05.2024	
Zadávací list změny: navrhovaný stav				číslo: ZL56 – uznatelné náklady	
profese: Elektro		č. výkresů: 22- 25 Navrhovaný stav		místnost č.: fasáda	
<p>Popis změny: Požaduje*: objednatel – zhotovitel – GP</p> <p>Změnový list řeší přípravu kabeláže pro 3 ks venkovních kamer, které si uživatel umístí na fasádu. Samotné kamery nejsou předmětem dodávky. Požadavek uživatele.</p> <p>Náčrt viz druhá strana (příloha):</p>					
Výkaz výměr zpracoval: Ing. Kristina Balogová				datum: 28.04.2024	
č. položky	popis	m. j.	množství	Kč/m. j.	Kč
56	Kamery – příprava	soubor	1,00	16.611,31	16.611,31
Celkový součet za vícepráce bez DPH					16.611,31 Kč
Celkový součet za méněpráce bez DPH					0,00 Kč
Celková cena za vícepráce a méněpráce bez DPH					16.611,31 Kč
Termín zahájení: 05.05.2024			Termín dokončení: 20.07.2024		
Dopad na dobu plnění a jeho zdůvodnění: není					
<p>Schválil: Podpis: Dne:</p> <p>TDS – Ing. Zdeněk Pikolon </p> <p>GP – Ing Josef Slabý </p> <p>Objednatel – Ing. Jiří Benda </p> <p>Zhotovitel – Pavel Peštuka </p> <p>Uživatel – Mgr. Silvie Čermáková </p>					

* nehodící se škrtněte

Položkový rozpočet stavby

Stavba:	3b	AV.23015.1.160_SUPŠ JIHLAVA - HELENÍN - REKONSTRUKCE
Objekt:	06	DM - UZNATELNÉ
Rozpočet:	50	Kamery - příprava

Objednatel:	Kraj Vysočina Žižkova 1882/57 58601 Jihlava	IČO: 70890749 DIČ: CZ70890749
--------------------	--	--

Zhotovitel:	GEOSAN GROUP a.s. U Nemocnice 430 28002 Kolín-Kolín III	IČO: 28169522 DIČ:
--------------------	--	-------------------------------------

Vypracoval:

Rozpis ceny	Celkem
HSV	3 260,40
PSV	13 350,91
MON	0,00
Vedlejší náklady	0,00
Ostatní náklady	0,00
Celkem	16 611,31

Rekapitulace daní

Základ pro sníženou DPH	12 %	0,00 CZK
Základ pro základní DPH	21 %	16 611,31 CZK
Zaokrouhlení		0,00 CZK

Cena celkem bez DPH 16 611,31 CZK

v _____

dne _____



Za zhotovitele



Za objednatele

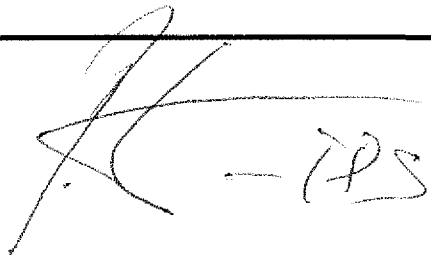

Rekapitulace dílů

Číslo	Název	Typ dílu			Celkem	
_3	příslušenství	HSV			3 260,40	
74223.4.1	elektroinstalace: kabely	PSV			9 641,60	58,0
799	Ostatní	PSV			3 709,31	22,3
Cena celkem					16 611,31	100,0

Položkový rozpočet

AV.23015.1.160_SUPŠ JIHLAVA - HELENÍN - REKONSTRUKCE DM - UZNATELNÉ

ZMĚNOVÉ LISTY 42, 44 - 47

Kamery - příprava





P.č.	Číslo položky	Název položky	MJ	Množství	Cena / MJ	Celkem
Díl: 3		příslušenství				3 260,40
1	Pol_0003	montážní deska do zateplení	ks	3,00000	1 086,80	3 260,40
Díl: 74223.4.1		elektroinstalace: kabely				9 641,60
2	742121001	Montáž kabelů sdělovacích pro vnitřní rozvody počtu žil do 15	m	262,00000	25,74	6 743,88
3	SLP200	KABEL U/UTP C6 LSOH 305M Dca-s2-d2-a1	m	262,00000	11,06	2 897,72
Díl: 799		Ostatní				3 709,31
4	Pol_0009	Podružný materiál	kpl	1,00000	739,31	739,31
5	Pol_0010	Drážkování, prostupy a stavební připomoci	kpl	1,00000	330,00	330,00
6	Pol_0011	Úprava projektové dokumentace	kpl	1,00000	825,00	825,00
7	Pol_0012	Doprava, přesuny a manipulace	kpl	1,00000	1 100,00	1 100,00
8	Pol_0013	Technická a inženýrská činnost, koordinace	kpl	1,00000	715,00	715,00

ZMĚNOVÝ LIST Č. 57

STAVBA: AV.23015.1.160_SUPŠ JIHLAVA – HELENÍN – REKONSTRUKCE DM – UZNATELNÉ

OBJEKT č.: SO 01

Závod, region: ZPSB

č. deníku:		č. listu:		datum: 01.05.2024	
Zadávací list změny: navrhovaný stav				číslo: ZL57 – uznatelné náklady	
profese: ASŘ		č. výkresů: 21 - 23 Navrhovaný stav		místnost č.: chodby 2.NP, 3.NP, 4.NP	
<p>Popis změny: Požaduje*: objednatel – zhotovitel – GP</p> <p>Změnový list řeší renovaci stávající teraca na chodbách a renovaci stávajícího kamenného schodiště na požadavek uživatele. V navrhovaném řešení měla být položena dlažba ta je odečtena ve změnovém litu č. 58.</p> <p>Náčrt viz druhá strana (příloha): -</p>					
Výkaz výměr zpracoval: Ing. Kristina Balogová				datum: 28.04.2024	
č. položky	popis	m. j.	množství	Kč/m. j.	Kč
57	RENOVACE TERACA A KAMENNÉHO SCHODIŠTĚ	soubor	1,00	990.566,38	990.566,38
Celkový součet za vícepráce bez DPH					990.566,38 Kč
Celkový součet za méněpráce bez DPH					0,00 Kč
Celková cena za vícepráce a méněpráce bez DPH					990.566,38 Kč
Termín zahájení: 15.07.2024			Termín dokončení: 30.11.2024		
Dopad na dobu plnění a jeho zdůvodnění: není					
Schválil:		Podpis:		Dne:	
TDS – Ing. Zdeněk Pikolon					
GP – Ing. Josef Slabý					
Objednatel – Ing. Jiří Benda					
Zhotovitel – Pavel Peštuka					
Uživatel – Mgr. Silvie Čermáková					

* nehodící se škrtněte

Položkový rozpočet stavby

<i>Stavba:</i>	3b	AV.23015.1.160_SUPŠ JIHLAVA - HELENÍN - REKONSTRUKCE DM - UZNATELNÉ
<i>Objekt:</i>	06	ZMĚNOVÉ LISTY 42, 44 - 53-56
<i>Rozpočet:</i>	57	RENOVACE TERACA A KAMENNÉHO SCHODIŠTĚ

Objednatel:	Kraj Vysočina Žižkova 1882/57 58601 Jihlava	IČO: 70890749 DIČ: CZ70890749
-------------	---	----------------------------------

Zhotovitel:	GEOSAN GROUP a.s. U Nemocnice 430 28002 Kolin-Kolín III	IČO: 28169522 DIČ:
-------------	---	-----------------------

Vypracoval:

Rozpis ceny	Celkem
HSV	0,00
PSV	990 566,38
MON	0,00
Vedlejší náklady	0,00
Ostatní náklady	0,00
Celkem	990 566,38

Rekapitulace daní

Základ pro sníženou DPH	12 %	0,00 CZK
Základ pro základní DPH	21 %	990 566,38 CZK

Zaokrouhlení	0,00 CZK
--------------	----------

Cena celkem bez DPH	990 566,38 CZK
----------------------------	-----------------------

v _____

dne _____



Za zhotovitele

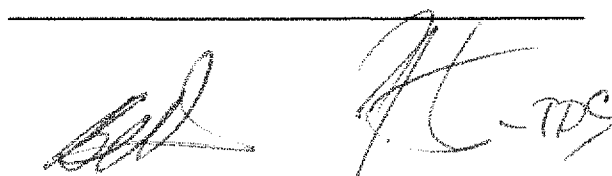

Za objednatele

Rekapitulace dílů

Číslo	Název	Typ dílu			Celkem
773	Podlahy teracové	PSV			990 566,38
Cena celkem					990 566,38

Položkový rozpočet

AV.23015.1.160_SUPŠ JIHLAVA - HELENÍN - REKONSTRUKCE DM - UZNATELNÉ

ZMĚNOVÉ LISTY 42, 44 - 53-56

RENOVACE TERACA A KAMENNÉHO SCHODIŠTĚ

P.č.	Číslo položky	Název položky	MJ	Množství	Cena / MJ	Celkem
Díl: 773		Podlahy teracové				990 566,38
1	773R01	Renovace teracaových ploch s doplněním + vosk	m2	405,17100	1 740,00	704 997,54

2 N.P.
 "2.01"
 $7,40 \times 5,00 + 1,65 \times 0,425 \times 2 + 1,45 \times 0,60 + 1,20 \times 0,20 + 2,90 \times 0,10 +$
 $1,75 \times 0,64 + 1,75 \times 1,57 - (2,075 \times 3,65 - 2,075 \times 2,075 \times 0,215)$
 "2.02"
 $40,682 \times 2,50 + 2,60 \times 0,15 + (2,85 + 2,95 \times 2) \times 0,125 + 0,95 \times 0,10 \times 1$
 $1 + 1,00 \times 0,10 + (1,65 + 1,70) \times 1/2 \times 0,20$
 Mezisoučet:
 3 N.P.
 "3.01"
 $4,50 \times 1,536 + 4,05 \times 1,069 + 2,899 \times 5,15 + 2,65 \times 0,10 + 1,65 \times 0,275$
 $+ 1,45 \times 0,60 + 1,20 \times 0,20 + 0,80 \times 0,15$
 "3.02" $40,731 \times 2,50 + 2,65 \times 0,15 + 1,65 \times 0,20 + 1,00 \times 0,10 \times 13$
 Mezisoučet:
 4 N.P.
 "4.01"
 $4,50 \times 1,725 + 4,05 \times 0,69 + 2,898 \times 5,275 + 2,65 \times 0,10 + 1,65 \times 0,30 +$
 $1,45 \times 0,47 + 1,20 \times 0,20 + 0,80 \times 0,15$
 "4.02" $40,733 \times 2,50 + 2,65 \times 0,15 + 1,65 \times 0,20 + 1,00 \times 0,10 \times 13$
 Mezisoučet:
 Součet: 405,171

405,17100





2	773R02	Doplnění teraca (oprava po stoupačkách)	ks	16,00000	240,00	3 840,00
		16		16,00000		
3	773R03	Renovace žulových schodů + vosk	m	142,96000	1 380,00	197 284,80
4	773R04	Renovace žulové podesty + vosk	m2	19,70000	1 620,00	31 914,00
5	998773203	Přesun hmot pro podlahy teracové, výšky do 24 m	%	9 380,36340	5,60	52 530,04

ZMĚNOVÝ LIST Č. 58

STAVBA: AV.23015.1.160_SUPŠ JIHLAVA – HELENÍN – REKONSTRUKCE DM – UZNATELNÉ

OBJEKT č.: SO 01

Závod, region: ZPSB

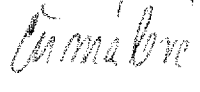
č. deníku:	č. listu:	datum: 01.05.2024			
Zadávací list změny: navrhovaný stav		číslo: ZL58 – uznatelné náklady			
profese: ASŘ	č. výkresů: 20 - 23 Navrhovaný stav	místnost č.: 1.NP, 2.NP, 3.NP, 4.NP			
Popis změny:		Požaduje*: objednatel – zhotovitel – GP			
<p>Změnový list řeší odpočet dlažby na chodbách a schodišti z důvodu renovace stávajícího teraca a kamenného schodiště viz ZL 57. Dále řeší odpočet v místnostech v 1.NP č. 1.31 – 1.35, 1.37 z důvodu neprováděných pracích po dohodě s uživatelem.</p> <p>Náčrt viz druhá strana (příloha): -</p>					
Výkaz výměr zpracoval: Ing. Kristína Balogová			datum: 28.04.2024		
č. položky	popis	m. j.	množství	Kč/m. j.	Kč
58	ODPOČET DLAŽBY, OBKLADŮ	soubor	1,00	-1.247.491,46	-1.247.491,46
Celkový součet za vícepráce bez DPH					0,00 Kč
Celkový součet za méněpráce bez DPH					-1.247.491,46 Kč
Celková cena za vícepráce a méněpráce bez DPH					-1.247.491,46 Kč
Termín zahájení: 15.07.2024			Termín dokončení: 30.11.2024		
Dopad na dobu plnění a jeho zdůvodnění: není					
Schválil:		Podpis:		Dne:	
TDS – Ing. Zdeněk Pikolon					
GP – Ing Josef Slabý					
Objednatel – Ing. Jiří Benda					
Zhotovitel – Pavel Peštuka					
Uživatel – Mgr. Silvie Čermáková					

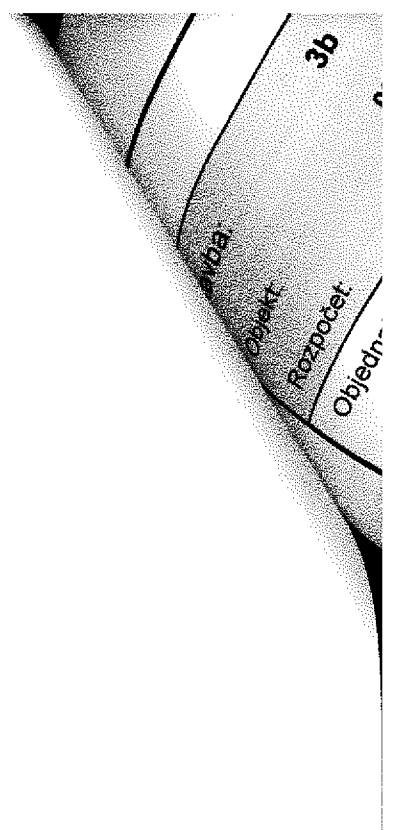

Položkový rozpočet stavby

3b AV.23015.1.160_SUPŠ JIHLAVA - HELENÍN - REKONSTRUKCE
DM - UZNATELNÉ
06 ZMĚNOVÉ LISTY 42, 44 - 53-56
58 ODPOČET DLAŽBY - CHODBY, SCHODY

Objednatel: Kraj Vysočina IČO: 70890749
 Žižkova 1882/57 DIČ: CZ70890749
 58601 Jihlava

Zhotovitel: GEOSAN GROUP a.s. IČO: 28169522
 U Nemocnice 430 DIČ:
 28002 Kolín-Kolín III

Vypracoval:

Rozpis ceny	Celkem
HSV	0,00
PSV	-1 247 491,46
MON	0,00
Vedlejší náklady	0,00
Ostatní náklady	0,00
Celkem	-1 247 491,46

Rekapitulace daní

Základ pro sníženou DPH	12 %	0,00 CZK
Základ pro základní DPH	21 %	-1 247 491,46 CZK
Zaokrouhlení		0,00 CZK

Cena celkem bez DPH **-1 247 491,46 CZK**

v _____

dne _____



 Za zhotovitele



 Za objednatele

Rekapitulace dílů

Číslo	Název	Typ dílu			Celkem	
711	Izolace proti vodě, vlhkosti a plynům	PSV			-45 840,28	
771	Podlahy z dlaždic	PSV			-1 188 373,04	95,3
781	Dokončovací práce - obklady	PSV			-13 278,14	1,1
Cena celkem					-1 247 491,46	100,0

Položkový rozpočet

AV.23015.1.160_SUPŠ JIHLAVA - HELENÍN - REKONSTRUKCE DM - UZNATELNÉ

ZMĚNOVÉ LISTY 42, 44 - 53-56

ODPOČET DLAŽBY - CHODBY, SCHODY

P.č.	Číslo položky	Název položky	MJ	Množství	Cena / MJ	Celkem
Díl: 711 Izolace proti vodě, vlhkosti a plynům						-45 840,28
1	711193131	Izolace proti zemní vlhkosti ostatní těsnící hmotou dvojsložkovou na bázi cementu na ploše svislé S "1.32" (2,40+1,80)*2*2,00-0,60*2,00 -15,60	m2	-15,60000	398,98	-6 224,09
2	771591162	Příprava podkladu před provedením dlažby montáž profilu dilatační spáry koutové (při styku podlahy se stěnou) "1.32" (2,40+1,80)*2+2,00*10 -28,40	m	-28,40000	45,00	-1 278,00
3	28355200	páska pružná těsnící hydroizolační š do 125mm 28,4*1,1 *Přepočtené koeficientem množství : -31,24	m	-31,24000	25,00	-781,00
4	771591115	Podlahy - dokončovací práce spárování silikonem v místnostech s keramickými dlažbami / keramický obklad : v místnostech s keramickými / keramický sokl :"mezipodesty" 68,840 :"schodišťova ramena" 81,265 :"1.32" (2,40+1,80)*2 :"1.31" (4,80+4,65+0,10)*2 :"1.33" (8,30+6,65+0,85+0,65+0,15*2)*2 :"1.34" (8,45+8,95+0,63*2+0,15)*2 :"1.35" 3,655+3,436+0,95 :"1.37" (1,314+2,095+0,20)*2 Mezisoučet 2.N.P. : :"2.01.31" 5,326+2,92+1,57+0,55+0,64*2+0,60+0,10*2+5,00+1,025* 2+0,626*2+0,40-0,875+0,60+0,55*2 :"2.02" (40,681+2,50+0,20+0,15+0,125*3+0,10*11+0,25*11)*2 : Mezisoučet : 3.N.P. : :"3.01" (4,50+3,55+2,898+0,875+0,20+5,15+0,15+0,60+1,069+0, 55+2,60) : :"3.02" (40,731+2,50+0,25+0,15+0,10*13)*2 : Mezisoučet : 4.N.P. : :"4.01" (4,50+3,55+2,898+0,77+0,20+5,275+0,10*2+0,60+0,69+0, 55+2,415) : :"4.02" (40,733+2,50+0,25+0,15+0,10*13)*2 : -605,184	m	-605,18400	60,00	-36 311,04
5	781495115	Obklad - dokončující práce ostatní práce spárování silikonem 1.N.P. : :"1.32" 2,00*10 : -20	m	-20,00000	60,00	-1 200,00
6	998711103	Přesun hmot pro izolace proti vodě, vlhkosti a plynům stanovený zhmotnosti přesunovaného materiálu vodorovná dopravní vzdálenost do 50 m v objektech výšky přes 12 do 60 m	t	-0,07429	621,18	-46,15
Díl: 771 Podlahy z dlaždic						-1 188 373,04
7	771 R_001	Příprava podkladu pro položení dlažby na teracový podklad - zdrsnění, odmaštění apod. :"skladba C 6" 4,05*1,55+(4,05- 0,60)*1,55+4,05*1,653+1,80*1,80 :	m2	-142,17800	25,00	-3 554,45

Položkový rozpočet

S:	3b	AV.23015.1.160_SUPŠ JIHLAVA - HELENÍN - REKONSTRUKCE DM - UZNATELNÉ
O:	06	ZMĚNOVÉ LISTY 42, 44 - 53-56
R:	58	ODPOČET DLAŽBY - CHODBY, SCHODY

P.č.	Číslo položky	Název položky	MJ	Množství	Cena / MJ	Celkem
		"schodišťové stupně" (260,785-1,15*17)*(0,30+0,20) -142,178		-142,17800		
8	771274123	Montáž obkladů schodišť z dlaždic keramických lepených flexibilním lepidlem stupnic protiskluzných nebo reliéfních, šířky přes 250 do 300 mm "1.-2.N.P." 1,75*(12+11) "2.-3.N.P." 1,75*(12+9)*1,55*2 "3.-4.N.P." 1,75*12*2 "4.-5.N.P." 1,62*10+1,340*4+1,60+1,75+2,00+2,25+2,00+1,85+1,80 "2.N.P. - vstup" 5,00+4,50+4,00+3,50+3,00 -250,985	m	-250,98500	280,00	-70 275,80
9	59761330	schodovka protiskluzná šířky 330x330mm	kus	-841,63700	41,00	-34 507,12
10	771274232	Montáž obkladů schodišť z dlaždic keramických lepených flexibilním lepidlem podstupnic hladkých, výšky přes 150 do 200 mm "1.-2.N.P." 1,75*(12+11) "2.-3.N.P." 1,75*(12+9)*1,55*2 "3.-4.N.P." 1,75*12*2 "4.-5.N.P." 1,62*10+1,340*4+1,60+1,75+2,00+2,25+2,00+1,85+1,80 "2.N.P. - vstup" 5,00+4,50+4,00+3,50+3,00 -250,985	m	-250,98500	280,00	-70 275,80
11	59761433	dlažba keramická slinutá hladká do interiéru i exteriéru pro vysoké mechanické namáhání přes 9 do 12ks/m2 tl 15mm	m2	-75,29600	268,00	-20 179,33
12	771474112	Montáž soklů z dlaždic keramických lepených flexibilním lepidlem rovných, výšky přes 65 do 90 mm 1.N.P. "1.31" (4,80+4,65+0,10)*2-(0,60+1,20) "1.33" (8,30+6,65+0,85+0,65+0,15*2)*2-(0,60+1,60+1,70) "1.34" (8,45+8,95+0,63*2+0,15)*2-(1,00+1,70) "1.35" 3,655+3,436+0,95 "1.37" (1,314+2,095+0,20)*2-0,90 -96,179	m	-96,17900	140,00	-13 465,06
13	59761275	sokl-dlažba keramická slinutá hladká do interiéru i exteriéru 330x80mm (typ, design a velikost soklové tvarovky bude upřesněna dle vybrané dlažby)	kus	-306,04158	51,00	-15 608,12
14	771574345	Montáž podlah z dlaždic keramických lepených flexibilním rychletuhnoucím lepidlem maloformátových reliéfních nebo z dekorů přes 9 do 12 ks/m2 skladba C 1 : 1.N.P. : "1.31" 4,803*3,40+3,453*1,25+1,20*0,15+0,60*0,10 : "1.37" 1,314*2,095+1,10*0,20+0,90*0,10 : Mezisoučet : skladba C 2 : "1.31" 4,803*3,40+3,453*1,25+1,20*0,15+0,60*0,10 : "1.32" 1,50*0,75+(0,95+1,00)*1/2*1,45+0,95*0,20 : skladba C 5 :	m2	-589,50300	480,00	-282 961,44

Položkový rozpočet

AV.23015.1.160_SUPŠ JIHLAVA - HELENÍN - REKONSTRUKCE DM - UZNATELNÉ

3b

06

ZMĚNOVÉ LISTY 42, 44 - 53-56

R. 58

ODPOČET DLAŽBY - CHODBY, SCHODY

P.č.	Číslo položky	Název položky	MJ	Množství	Cena / MJ	Celkem
		1 N.P.				
		"1.33"				
		$7.60 \cdot (3.70 + 3.80) \cdot 1/2 + 3.45 \cdot 0.15 + 1.25 \cdot 0.70 + 1.05 \cdot 0.65 + 4.9$ $0 \cdot 1.05 + (1.70 + 1.945) \cdot 1/2 \cdot 0.95$				
		$(1.70 + 1.80) \cdot 1/2 \cdot 1.10 + (0.95 + 1.05) \cdot 1/2 \cdot 0.85 + 1.80 \cdot 0.40 + 1.6$ $0 \cdot 1.0$				
		"1.34" $8.21 \cdot 8.56 + 1.80 \cdot 0.15 + 0.25 \cdot 2.819 - 0.994 \cdot 0.25 \cdot 1/2$ $0.63 \cdot 0.63$				
		"1.35" $(3.655 + 3.45) \cdot 1/2 \cdot (0.994 + 0.95) \cdot 1/2$				
		2 N.P.				
		"2.01"				
		$7.40 \cdot 5.00 + 1.65 \cdot 0.425 \cdot 2 + 1.45 \cdot 0.60 + 1.20 \cdot 0.20 + 2.90 \cdot 0.10 +$ $1.75 \cdot 0.64 + 1.75 \cdot 1.57 - (2.075 \cdot 3.65 - 2.075 \cdot 2.075 \cdot 0.215)$				
		"2.02"				
		$40.682 \cdot 2.50 + 2.60 \cdot 0.15 + (2.85 + 2.95 \cdot 2) \cdot 0.125 + 0.95 \cdot 0.10 \cdot 1$ $1 + 1.00 \cdot 0.10 + (1.65 + 1.70) \cdot 1/2 \cdot 0.20$				
		3 N.P.				
		"3.01"				
		$4.50 \cdot 1.536 + 4.05 \cdot 1.069 + 2.899 \cdot 5.15 + 2.65 \cdot 0.10 + 1.65 \cdot 0.275$ $+ 1.45 \cdot 0.60 + 1.20 \cdot 0.20 + 0.80 \cdot 0.15$				
		"3.02" $40.731 \cdot 2.50 + 2.65 \cdot 0.15 + 1.65 \cdot 0.20 + 1.00 \cdot 0.10 \cdot 13$				
		4 N.P.				
		"4.01"				
		$4.50 \cdot 1.725 + 4.05 \cdot 0.69 + 2.898 \cdot 5.275 + 2.65 \cdot 0.10 + 1.65 \cdot 0.30 +$ $1.45 \cdot 0.47 + 1.20 \cdot 0.20 + 0.80 \cdot 0.15$				
		"4.02" $40.733 \cdot 2.50 + 2.65 \cdot 0.15 + 1.65 \cdot 0.20 + 1.00 \cdot 0.10 \cdot 13$				
		Mezisoučet :				
		skladba C 6 :				
		mezipodesty				
		$4.05 \cdot 1.55 + (4.05 - 0.60) \cdot 1.55 + 4.05 \cdot 1.553 + 1.80 \cdot 1.80$				
		-589,503				-589,50300
15	59761409	dlážba keramická sliutá protiskluzná do interiéru i exteriéru pro vysoké mechanické namáhání přes 9 do 12ks/m ² (tvo. design a velikost - bude upřesněno)	m ²	-618,97815	403,00	-249 448,19
16	771121011	Příprava podkladu před provedením dlažby nátěr penetrační na podlahu	m ²	-667,64600	60,00	-40 058,76
17	776111117	Příprava podkladu broušení podlah stávajícího podkladu pro odstranění nerovností (diamantovým kotoučem) oprava podkladu	m ²	-589,50300	75,00	-44 212,73
		"podlaha C 5" 589,503 :				
		-589,503				-589,50300
18	771151026	Příprava podkladu před provedením dlažby samonivelační stěrka min.pevnosti 30 MPa, tloušťky přes 12 do 15 mm	m ²	-589,50300	470,00	-277 066,41
		pevnostní můstek :				
		"skladba C 5" 589,503 :				
		-589,503				-589,50300
19	711191001	Provedení nátěru adhezivního můstku na ploše vodorovné V	m ²	-731,68100	30,00	-21 950,43
		"podlaha C 5" 589,503 :				
		"podlaha C 6" 21,660 :				
		"nástupnice a podstupnice" $(260,785 - 1,15 \cdot 17) \cdot (0,30 + 0,20)$				
		-731,681				-731,68100
20	58581220	adhezivní můstek pod izolační a vyrovnávací lepicí hmoty	kg	-83,12050	50,00	-4 156,03

Položkový rozpočet

S:	3b	AV.23015.1.160_SUPŠ JIHLAVA - HELENÍN - REKONSTRUKCE DM - UZNATELNÉ
O:	06	ZMĚNOVÉ LISTY 42, 44 - 53-56
R:	58	ODPOČET DLAŽBY - CHODBY, SCHODY





P.č.	Číslo položky	Název položky	MJ	Množství	Cena / MJ	Celkem
21	998771103	Přesun hmot pro podlahy z dlaždic stanovený zhmotnosti přesunovaného materiálu vodorovná dopravní vzdálenost do 50 m v objektech výšky přes 12 do 24 m	t	-37,64201	1 080,00	-40 653,37
Díl: 781 Dokončovací práce - obklady						-13 278,14
22	781474225	Montáž obkladů vnitřních stěn z dlaždic keramických lepených flexibilním lepidlem maloformátových reliéfních nebo z dekorů přes 19 do 22 ks/m ²	m ²	-15,60000	480,00	-7 488,00
		1 N.P. "1.32" (2,40+1.80)*2*2,00-0.60*2,00 -15,6		-15,60000		
23	59761067	obklad keramický reliéfní pro interiér přes 19 do 22ks/m ²	m ²	-16,38000	290,00	-4 750,20
24	781494511	Obklad - dokončující práce profily ukončovací plastové lepené flexibilním lepidlem ukončovací	m	-8,40000	70,00	-588,00
		1 N.P. "1.32" (2,40+1.80)*2 -8,4		-8,40000		
25	998781103	Přesun hmot pro obklady keramické stanovený zhmotnosti přesunovaného materiálu vodorovná dopravní vzdálenost do 50 m v objektech výšky přes 12 do 24 m	t	-0,26917	1 679,00	-451,94

ZMĚNOVÝ LIST Č. 59

STAVBA: AV.23015.1.160_SUPŠ JIHLAVA – HELENÍN – REKONSTRUKCE DM – NEUZNATELNÉ

OBJEKT č.: SO 01

Závod, region: ZPSB

č. deníku:	č. listu:	datum: 10.06.2024			
Zadávací list změny: navrhovaný stav		číslo: ZL 59 – neuznatelné náklady			
profese: HSV, PSV	č. výkresů: 25 Navrhovaný stav	místnost č.: 6.NP			
Popis změny:		Požaduje*: objednatel – zhotovitel – GP			
Změnový list řeší odpočet skladby C3 v 6.NP – potěr, tepelná izolace z důvodu malé světlé výšky. Bylo dohodnuto, že bude pouze dlažba s TDS, AD.					
Náčrt viz druhá strana (příloha): -					
Výkaz výměr zpracoval: Ing. Kristina Balogová		datum: 10.06.2024			
č. položky	popis	m. j.	množství	Kč/m. j.	Kč
59 MNP	ODPOČET POTĚRŮ 6.NP	soubor	-1,00	49.412,96	-49.412,96
Celkový součet za vícepráce bez DPH					0,00 Kč
Celkový součet za méněpráce bez DPH					-49.412,96 Kč
Celková cena za vícepráce a méněpráce bez DPH					-49.412,96 Kč
Termín zahájení: 30.05.2024			Termín dokončení: 30.06.2024		
Dopad na dobu plnění a jeho zdůvodnění: není					
Schválí:		Podpis:		Dne:	
TDS – Ing. Zdeněk Pikolon					
GP – Ing. Josef Slabý					
Objednatel – Ing. Jiří Benda					
Zhotovitel – Pavel Peštuka					
Uživatel – Mgr. Silvie Čermáková					

* nehodící se škrtněte

Položkový rozpočet stavby

Návrh: Objekt: Rozpočet:	3a 04 59	AV.23015.1.160_SUPŠ JIHLAVA - HELENÍN - REKONSTRUKCE DM - NEUZNATELNÉ ZMĚNOVÉ LISTY 43, 52, 59 6.NP ODPOČET POTĚRŮ
--------------------------------	----------------	---

Objednatel:	Kraj Vysočina Žitkova 1882/57 58601 Jihlava	IČO: 70890749 DIČ: CZ70890749
-------------	---	----------------------------------

Zhotovitel:	GEOSAN GROUP a.s. U Nemocnice 430 28002 Kolín-Kolín III	IČO: 28169522 DIČ:
-------------	---	-----------------------

Vypracoval:

Rozpis ceny	Celkem
HSV	-38 450,78
PSV	-10 962,18
MON	0,00
Vedlejší náklady	0,00
Ostatní náklady	0,00
Celkem	-49 412,96

Rekapitulace daní

Základ pro sníženou DPH	12 %	0,00 CZK
Základ pro základní DPH	21 %	-49 412,96 CZK
Zaokrouhlení		0,00 CZK

Cena celkem bez DPH -49 412,96 CZK

v _____

dne _____



Za zhotovitele



Za objednatele

Rekapitulace dílů





Číslo	Název	Typ dílu			Celkem	
63	Podlahy a podlahové konstrukce	HSV			-35 231,70	71,3
998	Přesun hmot	HSV			-3 219,08	6,5
713	Izolace tepelné	PSV			-10 962,18	22,2
Cena celkem					-49 412,96	100,0

ZMĚNOVÝ LIST Č. 60

STAVBA: AV.23015.1.160_SUPŠ JIHLAVA – HELENÍN – REKONSTRUKCE DM – NEUZNATELNÉ

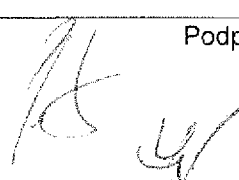
OBJEKT č.: SO 01

Závod, region: ZPSB

č. deníku:		č. listu:		datum: 24.06.2024	
Zadávací list změny: navrhovaný stav				číslo: ZL 60 – neuznatelné náklady	
profese: HSV, PSV, ELEKTRO		č. výkresů: 20 Navrhovaný stav, C3 Situace		místnost č.: 1. NP, situace C3	
<p>Popis změny: Požaduje*: objednatel – zhotovitel – GP</p> <p>Změnový list řeší doplnění ovládání vjezdové brány. Dopojení bude provedeno v zemi. Projekt neřeší napojení ovládání vjezdové brány.</p> <p>Náčrt viz druhá strana (příloha): -</p>					
Výkaz výměr zpracoval: Ing. Kristina Balogová				datum: 11.03.2024	
č. položky	popis	m. j.	množství	Kč/m. j.	Kč
60	DOPLNĚNÍ OVLÁDÁNÍ BRÁNY	soubor	1,00	63.096,96	63.096,96
Celkový součet za méněpráce bez DPH					0,00 Kč
Celkový součet za vícepráce bez DPH					63.096,96 Kč
Celková cena za vícepráce a méněpráce bez DPH					63.096,96 Kč
Termín zahájení: 01.08.2024			Termín dokončení: 30.09.2024		
Dopad na dobu plnění a jeho zdůvodnění: není					
Schválil:		Podpis:		Dne:	
TDS – Ing. Zdeněk Pikolon					
GP – Ing. Josef Slabý					
Objednatel – Ing. Jiří Benda					
Zhotovitel – Pavel Peštuka					
Uživatel – Mgr. Silvie Čermáková					

* nehodící se škrtněte

Položkový rozpočet stavby

Objekt	3b	AV.23015.1.160_SUPŠ JIHLAVA - HELENÍN - REKONSTRUKCE DM - UZNATELNÉ
Rozpočet:	06	ZMĚNOVÉ LISTY 42, 44 - 53-58, 60, 61
	60	DOPLNĚNÍ OVLÁDÁNÍ BRÁNY

Objednatel:	Kraj Vysočina Žižkova 1882/57 58601 Jihlava	IČO: 70890749 DIČ: CZ70890749
-------------	---	----------------------------------

Zhotovitel:	GEOSAN GROUP a.s. U Nemocnice 430 28002 Kolín-Kolín III	IČO: 28169522 DIČ:
-------------	---	-----------------------

Vypracoval:

Rozpis ceny	Celkem
HSV	28 077,46
PSV	0,00
MON	35 019,50
Vedlejší náklady	0,00
Ostatní náklady	0,00
Celkem	63 096,96

Rekapitulace daní		
Základ pro sníženou DPH	12 %	0,00 CZK
Základ pro základní DPH	21 %	63 096,96 CZK

Zaokrouhlení 0,00 CZK

Cena celkem bez DPH 63 096,96 CZK

v _____ dne _____

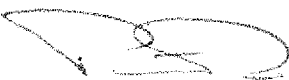

 Za zhotovitele



 Za objednatele

Rekapitulace dílů

Číslo	Název	Typ dílu			Celkem	
4	Vodorovné konstrukce	HSV			6 710,40	10,8
90	Systémové skladby	HSV			17 332,00	27,5
99	Staveništní přesun hmot	HSV			4 035,06	6,4
M22	Montáž sdělovací a zabezp. techniky	MON			8 620,50	13,7
M23	Montáže potrubí	MON			6 365,00	10,1
M46	Zemní práce při montážích	MON			20 034,00	31,8
Cena celkem					63 096,96	100,0

Položkový rozpočet

			AV.23015.1.160_SUPŠ JIHLAVA - HELENÍN - REKONSTRUKCE DM - UZNATELNÉ
			ZMĚNOVÉ LISTY 42, 44 - 53-58, 60, 61
R:	60		DOPLNĚNÍ OVLÁDÁNÍ BRÁNY





P.č.	Číslo položky	Název položky	MJ	Množství	Cena / MJ	Celkem
Díl: 4		Vodorovné konstrukce				6 710,40
	1 451573111	Lože pod potrubí ze štěrkopisku do 63 mm 60°0,16°0,6	m3	5,76000	1 165,00	6 710,40
				5,76000		
Díl: 90		Systémové skladby				17 332,00
	2 900	HZS elektromontér v tarifní třídě 8	h	28,00000	619,00	17 332,00
Díl: 99		Staveništní přesun hmot				4 035,06
	3 998011003	Přesun hmot pro budovy zděné výšky do 24 m	t	10,89084	370,50	4 035,06
Díl: M22		Montáž sdělovací a zabezp. techniky				8 620,50
	4 220060663	Uložení sdělovacího kabelu volně, ručně	m	105,00000	34,40	3 612,00
	5 34126550	Kabel sdělovací Cu TCEKFLES 3x4x0,8 č v. 1418003	m	105,00000	47,70	5 008,50
Díl: M23		Montáže potrubí				6 365,00
	6 230191005	Uložení chráničky ve výkopu PE 50x3,0mm	m	95,00000	45,70	4 341,50
	7 3457114701	Trubka kabelová chránička KOPOFLEX KF 09050	m	95,00000	21,30	2 023,50
Díl: M46		Zemní práce při montážích				20 034,00
	8 460200304	Výkop kabelové rýhy 50/120 cm hor 4 31,5	m	31,50000	388,00	12 222,00
				31,50000		
	9 460570304	Zához rýhy 50/120 cm, hornina tř. 4, se zhuťněním	m	31,50000	248,00	7 812,00

ZMĚNOVÝ LIST Č. 61

STAVBA: AV.23015.1.160_SUPŠ JIHLAVA – HELENÍN – REKONSTRUKCE DM – UZNATELNÉ

OBJEKT č.: SO 01

Závod, region: ZPSB

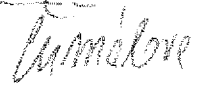
č. deníku:	č. listu:	datum: 01.08.2024			
Zadávací list změny: navrhovaný stav		číslo: ZL61– uznatelné náklady			
profese: ASŘ	č. výkresů: 20 - 24 Navrhovaný stav	místnost č.: 1.NP, 2.NP, 3 NP, 4 NP,5 NP			
<p>Popis změny: Požaduje*: objednatel – zhotovitel – GP</p> <p>Změnový list řeší změnu, narovnání technických parametrů povlakových krytin – PVC. Ve VV byla zapsaná specifikace, která se nedá splnit, nejspíše bylo nakombinováno parametry od více druhů krytin.</p> <p>Náčrt viz druhá strana (příloha): -</p>					
Výkaz výměr zpracoval: Ing. Kristina Balogová		datum: 28.04.2024			
č. položky	popis	m. j.	množství	Kč/m. j.	Kč
61	ZMĚNA TECHNICKÝCH PARAMETRŮ PVC	soubor	-	-	0,00 Kč
Celkový součet za vícepráce bez DPH					0,00 Kč
Celkový součet za méněpráce bez DPH					0,00 Kč
Celková cena za vícepráce a méněpráce bez DPH					0,00 Kč
Termín zahájení: 01.09.2024			Termín dokončení: 30.11.2024		
Dopad na dobu plnění a jeho zdůvodnění: není					
Schválil:		Podpis:		Dne:	
TDS – Ing. Zdeněk Pikolon					
GP – Ing. Josef Slabý					
Objednatel – Ing. Jiří Benda					
Zhotovitel – Pavel Peštuka					
Uživatel – Mgr. Silvie Čermáková					

* nehodící se škrtněte

Položkový rozpočet stavby

3b AV.23015.1.160_SUPŠ JIHLAVA - HELENÍN - REKONSTRUKCE
DM - UZNATELNÉ
06 ZMĚNOVÉ LISTY 42, 44 - 53-58, 60-64, 66, 69, 70
61 PVC - ZMĚNA TECHNICKÝCH PARAMETRŮ

Objednatel: Kraj Vysočina IČO: 70890749
 Žižkova 1882/57 DIČ: CZ70890749
 58601 Jihlava

Zhotovitel: GEOSAN GROUP a.s. IČO: 28169522
 U Nemocnice 430 DIČ:
 28002 Kolín-Kolín III

Vypracoval:

Rozpis ceny	Celkem
HSV	0,00
PSV	0,00
MON	0,00
Vedlejší náklady	0,00
Ostatní náklady	0,00
Celkem	0,00

Rekapitulace daní

Základ pro sníženou DPH	12 %	0,00 CZK
Základ pro základní DPH	21 %	0,00 CZK
Zaokrouhlení		0,00 CZK

Cena celkem bez DPH **0,00 CZK**

v _____

dne _____



Za zhotovitele



Za objednatele

Rekapitulace dílů

Číslo	Název	Typ dílu			Celkem
776	Podlahy povlakové	PSV			0,00
Cena celkem					0,00

Položkový rozpočet

	3b	AV.23015.1.160_SUPŠ JIHLAVA - HELENÍN - REKONSTRUKCE DM - UZNATELNÉ
O	06	ZMĚNOVÉ LISTY 42, 44 - 53-58, 60-64, 66, 69, 70
R	61	PVC - ZMĚNA TECHNICKÝCH PARAMETRŮ

P.č.	Číslo položky	Název položky	MJ	Množství	Cena / MJ	Celkem
Díl: 776		Podlahy povlakové				0,00
1	28411104	PVC vinyl heterogenní tl 3mm, nášlapná vrstva >1mm, hořlavost Bfl-s1, smykové tření μ 0.5, třída zátěže 34/42, útlum 8dB, otlak 0.02	m2	-1,00000	0,00	0,00
		ODPOČET TECHNICKÝCH PARAMETRŮ 1.NP - 5.NP - 1		-1,00000		
2	28411104R01	PVC vinyl heterogenní tl 2mm, zátěž 34/43, hořlavost Bfl-s1 protiskluznost R9, R10 dle výběru uživatele, investora 1.NP - 5.NP - 1	m2	1,00000	0,00	0,00
				1,00000		

ZMĚNOVÝ LIST Č. 62

STAVBA: AV.23015.1.160_SUPŠ JIHLAVA – HELENÍN – REKONSTRUKCE DM – UZNATELNÉ

OBJEKT č.: SO 01

Závod, region: ZPSB

č. deníku:	č. listu:	datum: 03.06.2024			
Zadávací list změny: navrhovaný stav			číslo: ZL62 – uznatelné náklady		
profese: ASŘ	č. výkresů: 20 - 21 Navrhovaný stav	místnost č.: 1.NP, 2.NP			
<p>Popis změny: Požaduje*: objednatel – zhotovitel – GP</p> <p>Změnový list řeší záměnu povlakových krytin – PVC za koberec v místnosti č. 1.14 a 2.03 a záměny z PVC na koberec v m.č. 1.29. Záměnu požadoval uživatel.</p> <p>Náčrt viz druhá strana (příloha): -</p>					
Výkaz výměr zpracoval: Ing. Kristina Balogová			datum: 28.04.2024		
č. položky	popis	m. j.	množství	Kč/m. j.	Kč
62A	ZÁMĚNA – ODPOČET PVC, KOBERECE	soubor	1,00	-141 888,41	-141 888,41
62B	ZÁMĚNA – PŘÍPOČET PVC A KOBERCE	soubor	1,00	-1.247.491,46	142 810,95
Celkový součet za vícepráce bez DPH					142 810,95 Kč
Celkový součet za méněpráce bez DPH					-141 888,41 Kč
Celková cena za vícepráce a méněpráce bez DPH					922.54 Kč
Termín zahájení: 01.09.2024			Termín dokončení: 30.11.2024		
Dopad na dobu plnění a jeho zdůvodnění: není					
<p>Schválil: Podpis: Dne:</p> <p>TDS – Ing. Zdeněk Píkolon </p> <p>GP – Ing. Josef Slabý </p> <p>Objednatel – Ing. Jiří Benda </p> <p>Zhotovitel – Pavel Peštuka </p> <p>Uživatel – Mgr. Silvie Čermáková </p>					

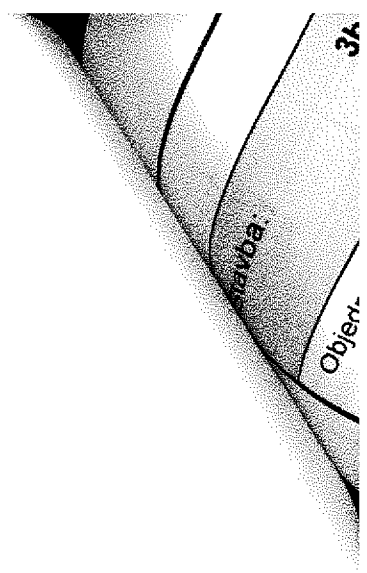

Položkový rozpočet stavby

3b

**AV.23015.1.160_SUPŠ JIHLAVA - HELENÍN - REKONSTRUKCE
DM - UZNATELNÉ**

G2 A/B

Objednatel:

**Kraj Vysočina
Žižkova 1882/57
58601 Jihlava**

IČO: **70890749**

DIČ: **CZ70890749**

Zhotovitel:

**GEOSAN GROUP a.s.
U Nemocnice 430
28002 Kolín-Kolín III**

IČO: **28169522**

DIČ:

Vypracoval:

Rozpis ceny

Celkem

HSV			0,00
PSV			922,54
MON			0,00
Vedlejší náklady			0,00
Ostatní náklady			0,00
Celkem			922,54

Rekapitulace daní

Základ pro sníženou DPH	12 %		0,00 CZK
Základ pro základní DPH	21 %		922,54 CZK
Zaokrouhlení			0,00 CZK

Cena celkem bez DPH

922,54 CZK

v _____ dne



Za zhotovitele

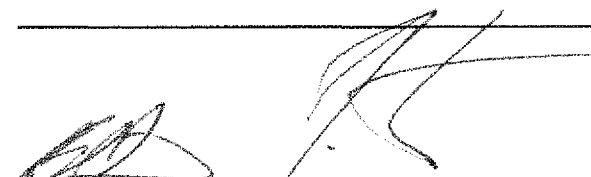

Za objednatele



Rekapitulace dílčích částí

Číslo	Název	Základ pro sníženou DPH	Základ pro základní DPH	DPH celkem	Cena celkem	
06	ZMĚNOVÉ LISTY 42, 44 - 53-58, 60-64, 66, 69, 70	0,00	922,54		922,54	
62A	ZAMĚNA - ODPOČET PVC, KOBERECE	0,00	-141 888,41		-141 888,41	###
62B	ZAMĚNA - PŘIPOČET PVC A KOBERECE	0,00	142 810,95		142 810,95	###
Celkem za stavbu					922,54	100

Rekapitulace dílů

Číslo	Název	Typ dílu			Celkem	%
776	Podlahy povlakové	PSV			922,54	100,0
Cena celkem					922,54	100,0

Položkový rozpočet

AV.23015.1.160_SUPŠ JIHLAVA - HELENÍN - REKONSTRUKCE DM - UZNATELNÉ

ZMĚNOVÉ LISTY 42, 44 - 53-58, 60-64, 66, 69, 70

ZÁMĚNA - ODPOČET PVC, KOBERECE

P.č.	Číslo položky	Název položky	MJ	Množství	Cena / MJ	Celkem
Díl: 776 Podlahy povlakové						-141 888,41
1	776241121	Montáž podlahovin ze sametového vinylu lepením pásů vzorovaných	m2	-34,80000	150,00	-5 220,00
		ODPOČET PVC M.Č. 1.29 - ZÁMĚNA BUDE KOBEREC		-34,80000		
		-34,80				
2	28411104	PVC vinyl heterogenní tl 3mm, nášlapná vrstva >1mm, hoflavost Bfl-s1, smykové tření μ 70.5, třída zátěže 34/42, útlum 8dB, otlak 0.02	m2	-38,28000	625,00	-23 925,00
		ODPOČET PVC M.Č. 1.29 - ZÁMĚNA BUDE KOBEREC		-38,28000		
		-34,80*1.1				
3	776 R_001	Montáž a dodávka - obvodový sokl v.80 mm do fabionu (tvarovka + PVC, těsnění) systémový podlahový sokl	m	-26,25800	200,00	-5 251,60
		ODPOČET PVC M.Č. 1.29 - ZÁMĚNA BUDE KOBEREC		-26,25800		
		-26,258				
4	776211131	Montáž textilních podlahovin lepením pásů tkaných	m2	-84,64000	145,00	-12 272,80
		ODPOČET KOBERCE M.Č. 1.14 - ZÁMĚNA BUDE PVC		-48,60000		
		-48,60				
		ODPOČET KOBERCE M.Č. 2.03 - ZÁMĚNA BUDE PVC		-36,04000		
		-36,04				
5	69751103	koberce zátěžový v pásu tl 5.5mm, všivaná smyčka, vlákno 100% polyamid, 23 dB, třída zátěže 33 (druh koberce bude upřesněn)	m2	-93,10400	745,00	-69 362,48
		ODPOČET KOBERCE M.Č. 1.14 - ZÁMĚNA BUDE PVC		-53,46000		
		-48,60*1.1				
		ODPOČET KOBERCE M.Č. 2.03 - ZÁMĚNA BUDE PVC		-39,64400		
		-36,04*1.1				
6	776421111	Montáž lišt obvodových lepených	m	-58,71200	125,00	-7 339,00
		ODPOČET KOBERCE M.Č. 1.14 - ZÁMĚNA BUDE PVC		-32,91200		
		-32,912				
		ODPOČET KOBERCE M.Č. 2.03 - ZÁMĚNA BUDE PVC		-25,80000		
		-25,8				
7	69751204	lišta kobercová 55x9mm	m	-59,88624	45,00	-2 694,88
		ODPOČET KOBERCE M.Č. 1.14 - ZÁMĚNA BUDE PVC		-33,57024		
		-32,912*1.02				
		ODPOČET KOBERCE M.Č. 2.03 - ZÁMĚNA BUDE PVC		-26,31600		
		-25,8*1.02				
8	69751221	roh vnější k liště kobercové	kus	-10,00000	90,00	-900,00
		ODPOČET KOBERCE M.Č. 1.14 - ZÁMĚNA BUDE PVC		-6,00000		
		-6				
		ODPOČET KOBERCE M.Č. 2.03 - ZÁMĚNA BUDE PVC		-4,00000		
		-4				
9	69751220	roh vnitřní k liště kobercové	kus	-17,00000	90,00	-1 530,00
		ODPOČET KOBERCE M.Č. 1.14 - ZÁMĚNA BUDE PVC		-9,00000		
		-9				
		ODPOČET KOBERCE M.Č. 2.03 - ZÁMĚNA BUDE PVC		-8,00000		
		-8				
10	776421711	Montáž lišt vložení pásků z podlahoviny do lišt včetně napežání	m	-58,71200	125,00	-7 339,00
		ODPOČET KOBERCE M.Č. 1.14 - ZÁMĚNA BUDE PVC		-32,91200		
		-32,912				
		ODPOČET KOBERCE M.Č. 2.03 - ZÁMĚNA BUDE PVC		-25,80000		
		-25,8				
11	69751103	koberce zátěžový v pásu tl 5.5mm, všivaná smyčka, vlákno 100% polyamid, 23 dB, třída zátěže 33 (druh koberce bude upřesněn)	m2	-6,45832	745,00	-4 811,45
		ODPOČET KOBERCE M.Č. 1.14 - ZÁMĚNA BUDE PVC		-3,62032		
		-32,912*0.1*1.1				
		ODPOČET KOBERCE M.Č. 2.03 - ZÁMĚNA BUDE PVC		-2,83800		
		-25,8*0.1*1.1				

Položkový rozpočet

S:	3b	AV.23015.1.160_SUPŠ JIHLAVA - HELENÍN - REKONSTRUKCE DM - UZNATELNÉ
O:	06	ZMĚNOVÉ LISTY 42, 44 - 53-58, 60-64, 66, 69, 70
R:	62A	ZÁMĚNA - ODPOČET PVC, KOBERECE

P.č.	Číslo položky	Název položky	MJ	Množství	Cena / MJ	Celkem
12	998776103	Přesun hmot pro podlahy poviakové stanovený zhmotnosti přesunovaného materiálu vodorovná dopravní vzdálenost do 50 m v objektech výšky přes 12 do 24 m	t	-0,24844	5 000,00	-1 242,20

Položkový rozpočet

AV.23015.1.160_SUPŠ JIHLAVA - HELENÍN - REKONSTRUKCE DM - UZNATELNÉ

06 ZMĚNOVÉ LISTY 42, 44 - 53-58, 60-64, 66, 69, 70

R: 62B ZÁMĚNA - PŘÍPOČET PVC A KOBERCE

P.č.	Číslo položky	Název položky	MJ	Množství	Cena / MJ	Celkem
Díl: 776		Podlahy povlakové				142 810,95
1	776521200	Lepení povlakových podlah z dílců PVC a CV (vinyl)	m2	84,64000	326,50	27 634,96
		PŘÍPOČET M.Č. 1.14 - ZÁMĚNA BUDE PVC : 48,60		48,60000		
		PŘÍPOČET M.Č. 2.03 - ZÁMĚNA BUDE PVC : 36,04		36,04000		
2	776R01	PVC - podlahová krytina - dle požadavku investora	m2	93,10400	625,00	58 190,00
		84,64*1,1		93,10400		
3	776 R_001	Montáž a dodávka - obvodový sokl v 80 mm do fabionu (tvarovka + PVC, těsnění) systémový podlahový sokl	m	58,71200	200,00	11 742,40
		ODPOČET M.Č. 1.14 - ZÁMĚNA BUDE PVC : 32,912		32,91200		
		ODPOČET M.Č. 2.03 - ZÁMĚNA BUDE PVC : 25,8		25,80000		
4	776572100	Lepení povlakových podlah z pásů textilních	m2	34,80000	227,50	7 917,00
		PŘÍPOČET PVC M.Č. 1.29 - ZÁMĚNA BUDE KOBEREC : 34,80		34,80000		
5	69751103	koberec zátěžový v pásu tl 5.5mm, všivaná smyčka, vlákno 100% polyamid, 23 dB, třída zátěže 33 (druh koberec bude upřesněn)	m2	38,28000	745,00	28 518,60
		PŘÍPOČET PVC M.Č. 1.29 - ZÁMĚNA BUDE KOBEREC : 34,80*1,1		38,28000		
6	776431010	Lišta pro koberecový soklík	m	26,25800	150,00	3 938,70
		PŘÍPOČET M.Č. 1.29 - ZÁMĚNA BUDE KOBEREC : 26,258		26,25800		
7	69751103	koberec zátěžový v pásu tl 5.5mm, všivaná smyčka, vlákno 100% polyamid, 23 dB, třída zátěže 33 (druh koberec bude upřesněn)	m2	2,67832	745,00	1 995,35
		PŘÍPOČET M.Č. 1.29 - ZÁMĚNA BUDE KOBEREC : 26,258*0,1*1,02		2,67832		
8	69751220	roh vnitřní k liště koberecové	kus	10,00000	90,00	900,00
		PŘÍPOČET M.Č. 1.29 - ZÁMĚNA BUDE KOBEREC : 10		10,00000		
9	69751221	roh vnější k liště koberecové	kus	7,00000	90,00	630,00
		PŘÍPOČET M.Č. 1.29 - ZÁMĚNA BUDE KOBEREC : 7		7,00000		
10	998776203	Přesun hmot pro podlahy povlakové, výšky do 24 m	%	1 414,67010	0,95	1 343,94

ZMĚNOVÝ LIST Č. 63

STAVBA: AV.23015.1.160_SUPŠ JIHLAVA – HELENÍN – REKONSTRUKCE DM – UZNATELNÉ

OBJEKT č.: SO 01

Závod, region: ZPSB

č. deníku:	č. listu:	datum: 03.06.2024
Zadávací list změny: navrhovaný stav		číslo: ZL63 – uznatelné náklady
profese: ASŘ	č. výkresů: 20 - 21 Navrhovaný stav	místnost č.: 1.NP, 2.NP

Popis změny:

Požaduje*: objednatel – zhotovitel – GP

Změnový list řeší odpočty vnitřních dveří v 1.NP z důvodu zrušení místnosti 1.37 a místnosti č. 1.02. Dále řeší přípočty vnitřních dveří v 1.NP – dveře k rozvaděči v 1.01 a doplnění dveří ve 2.NP – nahrazení původních starých dveří po dohodě s uživatelem, TDS, investorem.

Vážit viz druhá strana (příloha): -

Výkaz výměr zpracoval: Ing. Kristina Balogová

datum: 28.04.2024

č. položky	popis	m. j.	množství	Kč/m. j.	Kč
63A	VNITŘNÍ DVEŘE – ODPOČET	soubor	1,00	--38 960,00	-38 960,00
63B	VNITŘNÍ DVEŘE – PŘÍPOČET	soubor	1,00	195 700,00	195 700,00
Celkový součet za vícepráce bez DPH					195 700,00 Kč
Celkový součet za méněpráce bez DPH					--38 960,00 Kč
Celková cena za vícepráce a méněpráce bez DPH					156 740,00 Kč

Termín zahájení: 01.09.2024

Termín dokončení: 30.11.2024

Dopad na dobu plnění a jeho zdůvodnění: není

Schválil: _____ Podpis: _____ Dne: _____

DS – Ing. Zdeněk Pikoln 

SP – Ing. Josef Slabý 

Objednatel – Ing. Jiří Benda 

Zhotovitel – Pavel Peštuka 

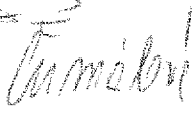
Uživatel – Mgr. Silvie Čermáková 



* *nehodící se škrtněte*

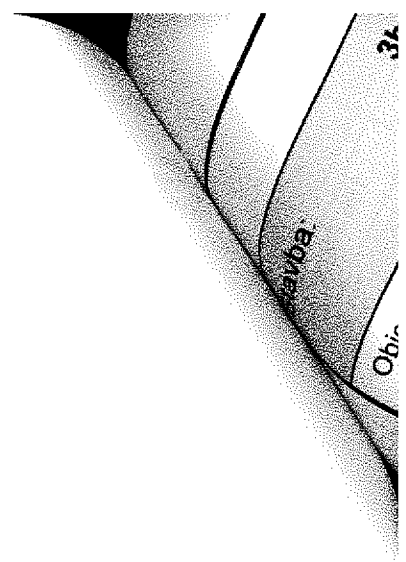

Položkový rozpočet stavby

3b

**AV.23015.1.160_SUPŠ JIHLAVA - HELENÍN - REKONSTRUKCE
DM - UZNATELNÉ**

68/A, B

Objednatel: **Kraj Vysočina** IČO: 70890749
Žižkova 1882/57 DIČ: CZ70890749
58601 Jihlava

Zhotovitel: **GEOSAN GROUP a.s.** IČO: 28169522
U Nemocnice 430 DIČ:
28002 Kolín-Kolín III

Vypracoval:

Rozpis ceny	Celkem
HSV	0,00
PSV	156 740,00
MON	0,00
Vedlejší náklady	0,00
Ostatní náklady	0,00
Celkem	156 740,00

Rekapitulace daní

Základ pro sníženou DPH	12 %	0,00 CZK
Základ pro základní DPH	21 %	156 740,00 CZK
Zaokrouhlení		0,00 CZK

Cena celkem bez DPH **156 740,00 CZK**

v _____

dne _____



Za zhotovitele



Za objednatele

Rekapitulace dílčích částí

Číslo	Název	Základ pro sníženou DPH	Základ pro základní DPH	DPH celkem	Cena celkem
06	ZMĚNOVÉ LISTY 42, 44 - 53-58, 60-64, 66, 69, 70	0,00	156 740,00		156 740,00
63A	VNITŘNÍ DVEŘE - ODPOČET	0,00	-38 960,00		-38 960,00
63B	VNITŘNÍ DVEŘE - PŘÍPOČET	0,00	195 700,00		195 700,00
Celkem za stavbu					156 740,00

Rekapitulace dílů

Číslo	Název	Typ dílu			Celkem	%
76 - 1	Dveře a zárubně 1.N.P. (generální klíče dle tabulek PSV)	PSV			-16 300,00	-10,4
76 - 2	Dveře a zárubně 2.N.P. (generální klíče dle tabulek PSV)	PSV			177 800,00	113,4
766	Konstrukce truhlářské	PSV			-4 760,00	-3,0
Cena celkem					156 740,00	100,0

Položkový rozpočet

	3B	AV.23015.1.160_SUPŠ JIHLAVA - HELENÍN - REKONSTRUKCE DM - UZNATELNÉ
	06	ZMĚNOVÉ LISTY 42, 44 - 53-58, 60-64, 66, 69, 70
R:	63A	VNITŘNÍ DVEŘE - ODPOČET

P.č.	Číslo položky	Název položky	MJ	Množství	Cena / MJ	Celkem
Díl: 76 - 1		Dveře a zárubně 1.N.P. (generální klíče dle tabulek PSV)				-34 200,00
	1 76_1 R_006	Montáž a dodávka - vnitřní dveře hladké 90×197 cm RAL9010; zárubeň CGU 150 mm RAL9010; kování, zámek , práh alt.lišta, tabulka účelu místnosti; PO EW30 DP3-C samozavírač / <i>podrobná specifikace dle PSV</i> ODPOČET - DVEŘE DO MÍSTNOSTI Č. 1.37 - MÍSTNOST BYLA ZRUŠENA -1	kus	-1,00000	17 100,00	-17 100,00
				-1,00000		
	2 76_1 R_008	Montáž a dodávka - vnitřní dveře hladké 90×197 cm RAL7035; zárubeň CGU 100 mm RAL7035; kování, zámek , práh alt.lišta, tabulka účelu místnosti; PO EI30 DP3-C samozavírač / <i>podrobná specifikace dle PSV</i> ODPOČET MÍSTNOST Č 1.02 - ZRUŠENÁ -1	kus	-1,00000	17 100,00	-17 100,00
				-1,00000		
Díl: 766		Konstrukce truhlářské				-4 760,00
	3 766660002	Montáž dveřních křídel dřevěných nebo plastových otevíravých do ocelové zárubně povrchově upravených jednokřídlových, šířky ořez 800 mm	kus	-14,00000	50,00	-700,00
	4 549 R_001	dodávka - zámek bezpečnostní vložkový univerzální, štítek s klíčkou (bude upřesněno)	kps	-14,00000	290,00	-4 060,00

Položkový rozpočet

S:	3b	AV.23015.1.160_SUPŠ JIHLAVA - HELENÍN - REKONSTRUKCE DM - UZNATELNÉ
O:	06	ZMĚNOVÉ LISTY 42, 44 - 53-58, 60-64, 66, 69, 70
R:	63B	VNITŘNÍ DVEŘE - PŘÍPOČET





P.č.	Číslo položky	Název položky	MJ	Množství	Cena / MJ	Celkem
Díl: 76 - 1		Dveře a zárubně 1.N.P. (generální klíče dle tabulek PSV)				17 900,00
1	76_1_R_004	Montáž a dodávka - vnitřní dveře hladké folie 80×197 cm RAL9010; zárubeň CGU 150 mm RAL7035; kování, zámek, práh alt.lišta, tabulka účelu místnosti; PO EI15 DP1 S200 kouřotěsné / podrobná specifikace DVEŘE NA ROZVADEČ V M.C. 1.01 (BYVALÉ 1.02) - OCELOVÉ : 1	kus	1,00000	17 900,00	17 900,00
				1,00000		
Díl: 76 - 2		Dveře a zárubně 2.N.P. (generální klíče dle tabulek PSV)				177 800,00
2	76_2_R_003	Montáž a dodávka - vnitřní dveře hladké folie 80×197 cm RAL9010; zárubeň CGU 100 mm RAL9010; kování, zámek, práh alt.lišta, tabulka účelu místnosti (podrobná specifikace dle PSV ozn 23)	kus	3,00000	12 700,00	38 100,00
		NOVÉ DVEŘE MÍSTO PŮVODNÍCH - DLE INVESTORA, UŽIVATELE : 3		3,00000		
3	76_2_R_005	Montáž a dodávka - vnitřní dveře hladké 80×197 cm RAL9010; zárubeň CGU 100 mm RAL9010; kování, zámek , práh alt.lišta, tabulka účelu místnosti (podrobná specifikace dle PSV ozn 21 - NOVÉ OZNAČENÍ)	kus	11,00000	12 700,00	139 700,00
		NOVÉ DVEŘE ZA PŮVODNÍ CHODBOVÉ - DLE INVESTORA, UŽIVATELE : 11		11,00000		

ZMĚNOVÝ LIST Č. 64

STAVBA: AV.23015.1.160_SUPŠ JIHLAVA – HELENÍN – REKONSTRUKCE DM – UZNATELNÉ

OBJEKT č.: SO 01

Závod, region: ZPSB

č. deníku:	č. listu:	datum: 30.05.2024			
Zadávací list změny: navrhovaný stav		číslo: ZL64 – uznatelné náklady			
profese: ASŘ	č. výkresů: 20 Navrhovaný stav	místnost č.: 1.NP			
Popis změny:		Požaduje*: objednatel – zhotovitel – GP			
Změnový list řeší odpočty neprováděných prací v části školy – místnosti a dále řeší přípočty, které nebyly uvažovány v projektu a vznikly při realizovaných pracích – větší hloubka podkladů – odstranění, nové souvrství, odstranění duté předstěny, vybudování nové předstěny, větší část souvrství pro betonovou rampu.					
Náčrt viz druhá strana (příloha): -					
Výkaz výměr zpracoval: Ing. Kristina Balogová			datum: 28.04.2024		
č. položky	popis	m. j.	množství	Kč/m. j.	Kč
64A	MNP – ČÁST ŠKOLY – 1.31.-1.35	soubor	1,00	-85.937,74	-85.937,74
64B	VCP – ČÁST ŠKOLY – 1.01. – 1.03	soubor	1,00	181.007,29	181.007,29
Celkový součet za vícepráce bez DPH					181.007,29 Kč
Celkový součet za méněpráce bez DPH					- 85.937,74 Kč
Celková cena za vícepráce a méněpráce bez DPH					95 069,55 Kč
Termín zahájení: 17.06.2024			Termín dokončení: 30.08.2024		
Dopad na dobu plnění a jeho zdůvodnění: není					
Schválil:		Podpis:		Dne:	
TDS – Ing. Zdeněk Pikolon					
GP – Ing. Josef Slabý					
Objednatel – Ing. Jiří Benda					
Zhotovitel – Pavel Peštuka					
Uživatel – Mgr. Silvie Čermáková					

* *nehodící se škrtněte*

stavba:
objekt:

Položkový rozpočet stavby

Stavba: **3b** AV.23015.1.160_SUPŠ JIHLAVA - HELENÍN - REKONSTRUKCE
 Objekt: **06** DM - UZNATELNÉ
 Rozpočet: **64B** ZMĚNOVÉ LISTY 42, 44 - 53-58, 60-63, 65
 VCP - ČÁST ŠKOLY - RAMPA, M.Č. 1.01, 1.03

Objednatel: **Kraj Vysočina** IČO: **70890749**
 Žižkova 1882/57 DIČ: **CZ70890749**
 58601 Jihlava

Zhotovitel: **GEOSAN GROUP a.s.** IČO: **28169522**
 U Nemocnice 430 DIČ:
 28002 Kolín-Kolín III

Vypracoval:

Rozpis ceny	Celkem
HSV	177 718,94
PSV	3 288,35
MON	0,00
Vedlejší náklady	0,00
Ostatní náklady	0,00
Celkem	181 007,29

Rekapitulace daní		
Základ pro sníženou DPH	12 %	0,00 CZK
Základ pro základní DPH	21 %	181 007,29 CZK
Zaokrouhlení		0,00 CZK

Cena celkem bez DPH 181 007,29 CZK

v _____ dne _____



 Za zhotovitele

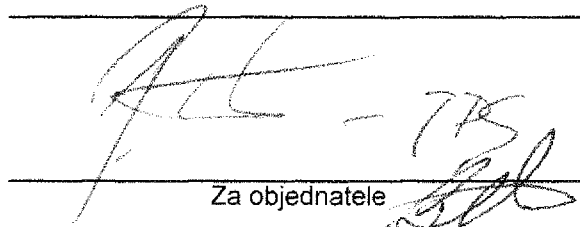

 Za objednatele

Handwritten initials

Rekapitulace dílů

Číslo	Název	Typ dílu			Celkem	
1	Zemní práce	HSV			5 518,63	3,0
2	Základy a zvláštní zakládání	HSV			14 636,51	8,1
3	Svislé a kompletní konstrukce	HSV			36 386,45	20,1
5	Komunikace	HSV			7 019,50	3,9
96	Bourání konstrukcí	HSV			4 112,71	2,3
99	Staveništní přesun hmot	HSV			12 591,92	7,0
711	Izolace proti vodě	PSV			3 288,35	1,8
D96	Přesuny suti a vybouraných hmot	PSU			97 453,22	53,8
Cena celkem					181 007,29	100,0

Položkový rozpočet

AV.23015.1.160_SUPŠ JIHLAVA - HELENÍN - REKONSTRUKCE DM - UZNATELNÉ

ZMĚNOVÉ LISTY 42, 44 - 53-58, 60-63, 65

VCP - ČÁST ŠKOLY - RAMPA, M.Č. 1.01, 1.03

P.č.	Číslo položky	Název položky	MJ	Množství	Cena / MJ	Celkem
Díl: 1		Zemní práce				5 518,63
1	113109520	Odstranění podkladu pl 50 m2, bet. recyklát tl.20 cm	m2	37,41442	147,50	5 518,63
		1.01 ČÁST (NEBYLO UVAŽOVANO VĚTŠÍ HLOUBKA): 4.066*3.495		14,21067		
		1.03 ČÁST (NEBYLO UVAŽOVANO VĚTŠÍ HLOUBKA): 4.885*4.75		23,20375		
Díl: 2		Základy a zvláštní zakládání				14 636,51
2	271531113	Polštář základu z kameniva hr. drceného 16-32 mm	m3	7,48288	1 956,00	14 636,51
		1.01 ČÁST : 4.066*3.495*0.2		2,84213		
		1.03 ČÁST : 4.885*4.75*0.2		4,64075		
Díl: 3		Svislé a kompletní konstrukce				36 386,45
3	342256253	Příčka z tvárníc pórobetonových PORFIX tl. 100 mm	m2	41,73600	818,00	34 140,05
		PŘEDSTĚNA - NOVÁ VYZDÍVKA 1.01 : 9,6*4,16		39,93600		
		ROZVADĚČ : 1.2*3-(0.9*2)		1,80000		
4	319201316	Vyrovnání zdiva pod omítku maltou ze suché maltové směsi tl. 20 mm	m2	7,68000	292,50	2 246,40
		VYROVNÁNÍ STÁVAJÍCÍ ZDI ZA PŘÍZDÍVKOU : 0,8*9,6		7,68000		
Díl: 5		Komunikace				7 019,50
5	564871111	Podklad ze šterkodrti po ztuhnutí tloušťky 25 cm šterkodrt' frakce 0-32 mm	m2	25,25000	278,00	7 019,50
		RAMPA - VE TŘECH VRSTVÁCH ZHUTĚNÍ				
		Začátek provozního součtu				
		SOUČASTI SOD : 2.525*10		26,25000		
		Konec provozního součtu				
		NA VIC : 2.525*6,5		16,41250		
		NA VIC : 2.525*3,5		8,83750		
Díl: 96		Bourání konstrukcí				4 112,71
6	962031124	Bourání přiček z cihel pálených děrovan. tl.115 mm	m2	27,69500	148,50	4 112,71
		PŘEDSTĚNA M.Č. 1.05 - BOURACÍ PRÁCE, 1.01 - NAVRHOVANÝ STAV : 9,55*2,9		27,69500		
Díl: 99		Staveništní přesun hmot				12 591,92
7	998011003	Přesun hmot pro budovy zděné výšky do 24 m	t	33,98629	370,50	12 591,92
Díl: 711		Izolace proti vodě				3 288,35
8	711111001	Provedení izolace proti vlhkosti na ploše vodorovné, 1x asfaltovým penetračním nátěrem včetně dodávky asfaltového penetračního laku	m2	4,80000	52,20	250,56
		VČETNĚ VYTAŽENÍ NA STÁVAJÍCÍ STĚNU : 0,5*9,6		4,80000		
9	711141559	Provedení izolace proti vlhkosti na ploše vodorovné, asfaltovými pásy přitavením 1 vrstva - včetně dod. Elastek 40 special mineral	m2	4,80000	604,00	2 899,20
		VČETNĚ VYTAŽENÍ NA STÁVAJÍCÍ STĚNU : 0,5*9,6		4,80000		
10	998711201	Přesun hmot pro izolace proti vodě, výšky do 6 m	%	31,49760	4,40	138,59
Díl: D96		Přesuny suti a vybouraných hmot				97 453,22
11	979082111	Vnitrostaveništní doprava suti do 10 m	t	22,63722	391,50	8 862,47
12	979082121	Příplatek k vnitrost. dopravě suti za dalších 5 m	t	226,37223	43,60	9 869,83
13	979082113	Vodorovná doprava suti po suchu do 1000 m	t	22,63722	352,00	7 968,30
14	979081111	Odvoz suti a vybour. hmot na skládku do 1 km	t	22,63722	275,50	6 236,55
15	979081121	Příplatek k odvozu za každý další 1 km	t	113,18612	25,00	2 829,65
16	979990107	Poplatek za uložení suti - směs betonu, cihel, dřeva, skupina odpadu 170904	t	22,63722	2 725,00	61 686,42

Položkový rozpočet stavby

3b AV.23015.1.160_SUPŠ JIHLAVA - HELENÍN - REKONSTRUKCE
DM - UZNATELNÉ
06 ZMĚNOVÉ LISTY 42, 44 - 53-58, 60-63, 65
64A MNP - ČÁST ŠKOLY m.č. 1.31 - 1.35

Objednatel: Kraj Vysočina IČO: 70890749
 Žižkova 1882/57 DIČ: CZ70890749
 58601 Jihlava

Zhotovitel: GEOSAN GROUP a.s. IČO: 28169522
 U Nemocnice 430 DIČ:
 28002 Kolín-Kolín III

Vypracoval:

Rozpis ceny	Celkem
HSV	-85 937,74
PSV	0,00
MON	0,00
Vedlejší náklady	0,00
Ostatní náklady	0,00
Celkem	-85 937,74

Rekapitulace dani

Základ pro sníženou DPH	12 %	0,00 CZK
Základ pro základní DPH	21 %	-85 937,74 CZK
Zaokrouhlení		0,00 CZK

Cena celkem bez DPH **-85 937,74 CZK**

v _____

dne _____



Za zhotovitele

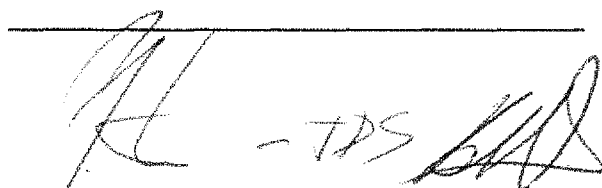

Za objednatele



Rekapitulace dílů

Číslo	Název	Typ dílu			Celkem	
3	Svislé a kompletní konstrukce	HSV			-4 243,46	4,9
96	Bourání konstrukci	HSV			-17 890,42	20,8
997	Přesun sutě	HSV			-63 609,40	74,0
998	Přesun hmot	HSV			-194,46	0,2
Cena celkem					-85 937,74	100,0

Položkový rozpočet

		AV.23015.1.160_SUPŠ JIHLAVA - HELENÍN - REKONSTRUKCE DM - UZNATELNÉ
06		ZMĚNOVÉ LISTY 42, 44 - 53-58, 60-63, 65
64A		MNP - ČÁST ŠKOLY m.č. 1.31 - 1.35





P.č.	Číslo položky	Název položky	MJ	Množství	Cena / MJ	Celkem
Díl: 3		Svislé a kompletní konstrukce				-4 243,46
1	342272245	Příčky z pórobetonových tvárcí hladkých na tenké maltové lože objemová hmotnost do 500 kg/m3, tloušťka příčky 150 mm PŘÍČKA M.Č. 1.02 - ZRUŠENA (3.55*2.65-(1*2))*-1	m2	-7,40750	572,86	-4 243,46
				-7,40750		
Díl: 96		Bourání konstrukcí				-17 890,42
2	776201812	Demontáž poviakových podlahovin lepených ručně s podložkou (PVC a koberec)	m2	-23,61500	20,00	-472,30
		1.31 : -20,886		-20,88600		
		1.32 : -2,729		-2,72900		
3	978013191	Otlučení vápenných nebo vápenocementových omítek vnitřních ploch stěn svyškraáním spar, sočišténím zdíva, v rozsahu přes 50 do 100 % "1.32" (2,40+1,80)*2*3,45 : -28,98	m2	-28,98000	30,00	-869,40
				-28,98000		
4	978013161	Otlučení vápenných nebo vápenocementových omítek vnitřních ploch stěn svyškraáním spar, sočišténím zdíva, v rozsahu přes 30 do 50 % 1.31 : -(18,697*3,4)-(1,25*2,85) 1.33 : -(33,53*3,12)-(1,8*2,85+1,8*2,1) 1.34 : -(33,75*3,12)-(1,8*2,85+2,85*1) 1.35 : -(3,5*2,5*2)	m2	-311,43590	15,00	-4 671,54
				-67,13230		
				-113,52360		
				-113,28000		
				-17,50000		
5	781471810	Demontáž obkladů z dlaždic keramických kladených do malty "1.32" (2,40+1,80)*2*2,20-0,60*2,00 : -17,28	m2	-17,28000	300,00	-5 184,00
				-17,28000		
6	771571810	Demontáž podlah z dlaždic keramických kladených do malty 1.33 : -37,451 1.34 : -70,649 1.35 : -3,453	m2	-111,55300	60,00	-6 693,18
				-37,45100		
				-70,64900		
				-3,45300		
Díl: 997		Přesun sutě				-63 609,40
7	997013155	Vnitrostaveništní doprava suti a vybouraných hmot vodorovně do 50 m svisle somezením mechanizace pro budovy a halv výšky přes 15 do 18 m	t	-18,31883	1 016,36	-18 618,53
8	997013501	Odvoz suti a vybouraných hmot na skládku nebo meziskládku se složením, na vzdálenost do 1 km	t	-18,31883	162,49	-2 976,63
9	997013509	Odvoz suti a vybouraných hmot na skládku nebo meziskládku se složením, na vzdálenost Příplatek k ceně za každý další i započatý 1 km přes 1 km	t	-91,59413	7,10	-650,32
10	997013631	Poplatek za uložení stavebního odpadu na skládce (skládkovně) smésného stavebního a demoličního zatřídéného do Katalogu odpadů pod kódem 17 09 04	t	-18,31883	1 650,00	-30 226,07
11	997013871	Poplatek za uložení stavebního odpadu na recyklační skládce (skládkovně) smésného stavebního a demoličního zatřídéného do Katalogu odpadů pod kódem 17 09 04	t	-18,31883	608,00	-11 137,85
Díl: 998		Přesun hmot				-194,46
12	998017003	Přesun hmot pro budovy občanské výstavby, bydlení, výrobu a služby somezením mechanizace vodorovná dopravní vzdálenost do 100 m pro budovy sjakoukoliv nosnou konstrukcí výšky přes 12 do 24 m	t	-0,58675	331,42	-194,46

ZMĚNOVÝ LIST Č. 65

STAVBA: AV.23015.1.160_SUPŠ JIHLAVA – HELENÍN – REKONSTRUKCE DM – NEUZNATELNÉ

OBJEKT č.: SO 01

Závod, region: ZPSB

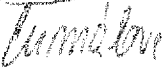
č. deníku:		č. listu:		datum: 24.06.2024	
Zadávací list změny: navrhovaný stav				číslo: ZL 60 – neuznatelné náklady	
profese: HSV, PSV, ELEKTRO		č. výkresů: D.1.14.D-6 – SILNOPROUDÁ ELEKTROINSTALACE		místnost č.: 6. NP	
Popis změny:		Požaduje*: objednatel – zhotovitel – GP			
<p>Změnový list řeší přesun ventilátorů v 6.NP. Muselo se změnit umístění ventilátorů, včetně změny vedení rozvodů potrubí, protože nebyly zkoordinované výkresy profesí a architektonického řešení. Kdybychom to provedli dle projektu VZT překáželo by potrubí a ventilátory v chodbě do zadní části 6.NP a do m.č. 6.04 a 6.05.</p>					
Náčrt viz druhá strana (příloha): -					
Výkaz výměr zpracoval: Ing. Kristina Balogová				datum: 11.03.2024	
č. položky	popis	m. j.	množství	Kč/m. j.	Kč
65	PŘESUN VENTILÁTORŮ V 6.NP	soubor	1,00	7.670,40	7.670,40
Celkový součet za méněpráce bez DPH					0,00 Kč
Celkový součet za vícepráce bez DPH					7.670,40 Kč
Celková cena za vícepráce a méněpráce bez DPH					7.670,40 Kč
Termín zahájení: 03.06.2024			Termín dokončení: 30.07.2024		
Dopad na dobu plnění a jeho zdůvodnění: není					
Schválil:		Podpis:		Dne:	
TDS – Ing. Zdeněk Pikolon					
GP – Ing. Josef Slabý					
Objednatel – Ing. Jiří Benda					
Zhotovitel – Pavel Peštuka					
Živitel – Mgr. Silvie Čermáková					

* nehodící se škrtněte

Položkový rozpočet stavby

3a AV.23015.1.160_SUPŠ JIHLAVA - HELENÍN - REKONSTRUKCE
DM - NEUZNATELNÉ

04 ZMĚNOVÉ LISTY 43, 52, 59

65 PŘESUN VENTILÁTORU V 6.NP

Objednatel: Kraj Vysočina
Žižkova 1882/57
58601 Jihlava

IČO: 70890749
DIČ: CZ70890749

Zhotovitel: GEOSAN GROUP a.s.
U Nemocnice 430
28002 Kolín-Kolín III

IČO: 28169522
DIČ:

Vypracoval:

Rozpis ceny

Celkem

HSV			0,00
PSV			0,00
MON			4 794,00
Vedlejší náklady			2 876,40
Ostatní náklady			0,00
Celkem			7 670,40

Rekapitulace daní

Základ pro sníženou DPH	12 %		0,00 CZK
Základ pro základní DPH	21 %		7 670,40 CZK
Zaokrouhlení			0,00 CZK

Cena celkem bez DPH

7 670,40 CZK

v _____ dne



Za zhotovitele



Za objednatele

Rekapitulace dílů

Číslo	Název	Typ dílu			Celkem	
M21	Elektromontáže	MON			4 794,00	62,5
VN	Vedlejší náklady	VN			2 876,40	37,5
Cena celkem					7 670,40	100,0

Položkový rozpočet

			AV.23015.1.160_SUPŠ JIHLAVA - HELENÍN - REKONSTRUKCE DM - NEUZNATELNÉ
		04	ZMĚNOVÉ LISTY 43, 52, 59
R		65	PŘESUN VENTILÁTORU V 6.NP





P.č.	Číslo položky	Název položky	MJ	Množství	Cena / MJ	Celkem
Díl: M21		Elektromontáže				4 794,00
1	210800106	Kabel CYKY 750 V 3x2,5 mm ² uložený pod omítkou včetně dodávky kabelu	m	45,00000	65,20	2 934,00
2	210010001	Trubka ohebná pod omítkou, vnější průměr 16 mm včetně dodávky Monoflex 1416E MUŽE BYT POUŽIT I OBDOBŇY MATERIÁL : 5	m	5,00000	50,00	250,00
				5,00000		
3	210010004	Trubka ohebná pod omítkou, vnější průměr 32 mm včetně dodávky Monoflex 1432 MUŽE BYT POUŽIT I OBDOBŇY MATERIÁL : 25	m	25,00000	64,40	1 610,00
				25,00000		
Díl: VN		Vedlejší náklady				2 876,40
4	005124010R	Koordinační činnost Drážkování, porstupy a stavební připomoci : 1	Soubor	1,00000	2 876,40	2 876,40
				1,00000		

ZMĚNOVÝ LIST Č. 66

STAVBA: AV.23015.1.160_SUPŠ JIHLAVA – HELENÍN – REKONSTRUKCE DM – UZNATELNÉ

OBJEKT č.: SO 01

Závod, region: ZPSB

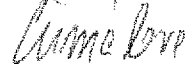
č. deníku:		č. listu:		datum: 03.06.2024	
Zadávací list změny: navrhovaný stav				číslo: ZL66 – uznatelné náklady	
profese: ASŘ		č. výkresů: 20 - 21 Navrhovaný stav		místnost č.: 1.NP, 2.NP	
<p>Popis změny: Požaduje*: objednatel – zhotovitel – GP</p> <p>Změnový list řeší odpočet části dřevěného obkladu na požadavek uživatele.</p> <p>Náčrt viz druhá strana (příloha): -</p>					
Výkaz výměr zpracoval: Ing. Kristina Balogová				datum: 28.04.2024	
č. položky	popis	m. j.	množství	Kč/m. j.	Kč
66	DŘEVĚÝ OBKLAD	soubor	1,00	--2 210,04	-2 210,04
Celkový součet za vícepráce bez DPH					0,00 Kč
Celkový součet za méněpráce bez DPH					-2 210,04 Kč
Celková cena za vícepráce a méněpráce bez DPH					-2 210,04 Kč
Termín zahájení: 01.09.2024			Termín dokončení: 30.11.2024		
Dopad na dobu plnění a jeho zdůvodnění: není					
Schválil:		Podpis:		Dne:	
TDS – Ing. Zdeněk Pikolon					
GP – Ing. Josef Slabý					
Objednatel – Ing. Jiří Benda					
Zhotovitel – Pavel Peštuka					
Uživatel – Mgr. Silvie Čermáková					

* nevhodící se škrtněte

Položkový rozpočet stavby

Objekt: 3b AV.23015.1.160_SUPŠ JIHLAVA - HELENÍN - REKONSTRUKCE DM - UZNATELNÉ
Projekt: 06 ZMĚNOVÉ LISTY 42, 44 - 53-58, 60-64, 66, 69, 70
Rozpočet: 66 ODPOČET - DŘEVĚNÝ OBKLAD

Objednatel: Kraj Vysočina IČO: 70890749
 Žižkova 1882/57 DIČ: CZ70890749
 58601 Jihlava

Zhotovitel: GEOSAN GROUP a.s. IČO: 28169522
 U Nemocnice 430 DIČ:
 28002 Kolín-Kolín III

Vypracoval:

Rozpis ceny	Celkem
HSV	0,00
PSV	-2 210,04
MON	0,00
Vedlejší náklady	0,00
Ostatní náklady	0,00
Celkem	-2 210,04

Rekapitulace daní

Základ pro sníženou DPH	12 %	0,00 CZK
Základ pro základní DPH	21 %	-2 210,04 CZK

Zaokrouhlení 0,00 CZK

Cena celkem bez DPH -2 210,04 CZK

v _____

dne _____



Za zhotovitele



Za objednatele



Rekapitulace dílů

Číslo	Název	Typ dílu			Celkem	
766	Konstrukce truhlářské	PSV			-2 210,04	100,0
Cena celkem					-2 210,04	100,0

Položkový rozpočet

	AV.23015.1.160_SUPŠ JIHLAVA - HELENÍN - REKONSTRUKCE DM - UZNATELNÉ
O. 06	ZMĚNOVÉ LISTY 42, 44 - 53-58, 60-64, 66, 69, 70
R. 66	ODPOČET - DŘEVĚNÝ OBKLAD





P.č.	Číslo položky	Název položky	MJ	Množství	Cena / MJ	Celkem
Díl: 766		Konstrukce truhlářské				-2 210,04
1	766 R_001	Montáž a dodávka - vodorovná ochrana zdiva - desky LTD tl.18 mm, PD počítá v úrovni lavic se šířkou 0,30 m v celkové délce 23,60 a 70,50 m; desky ukončeny PVC hranou, součástí desek je kotvení do	m	-19,65000	109,72	-2 156,00
		ODPOČET NA POŽADAVEK UŽIVATELE 1 07. 2 10 -19,65		-19,65000		
2	998766103	Přesun hmot pro konstrukce truhlářské stanovený zhmotnosti přesunovaného materiálu vodorovná dopravní vzdálenost do 50 m v objektech výšky přes 12 do 24 m	t	-0,09825	550,00	-54,04

ZMĚNOVÝ LIST Č. 67

STAVBA: AV.23015.1.160_SUPŠ JIHLAVA – HELENÍN – REKONSTRUKCE DM – NEUZNATELNÉ

OBJEKT č.: SO 01

Závod, region: ZPSB

č. deníku:		č. listu:		datum: 03.06.2024	
Zadávací list změny: navrhovaný stav				číslo: ZL67 – Neuznatelné náklady	
profese: ASŘ		č. výkresů: 20 - 25 Navrhovaný stav		místnost č.: 6.NP	
<p>Popis změny: Požaduje*: objednatel – zhotovitel – GP</p> <p>Změnový list řeší odpočet vnitřních dveří v 6.NP. po dohodě s TDS, AD byly zrušeny z důvodu malého prostoru.</p> <p>Náčrt viz druhá strana (příloha): -</p>					
Výkaz výměr zpracoval: Ing. Kristina Balogová				datum: 28.04.2024	
č. položky	popis	m. j.	množství	Kč/m. j.	Kč
67	VNITŘNÍ DVEŘE – ODPOČET	soubor	1,00	-12 700,00	-12 700,00
Celkový součet za vícepráce bez DPH					0,00 Kč
Celkový součet za méněpráce bez DPH					-12 700,00 Kč
Celková cena za vícepráce a méněpráce bez DPH					-12 700,00 Kč
Termín zahájení: 01.09.2024			Termín dokončení: 30.11.2024		
Dopad na dobu plnění a jeho zdůvodnění: není					
Schválil:		Podpis:		Dne:	
TDS – Ing. Zdeněk Pikolon					
GP – Ing. Josef Slabý					
Objednatel – Ing. Jiří Benda					
Zhotovitel – Pavel Peštuka					
Uživatel – Mgr. Silvie Čermáková					

* nehodící se škrtněte

Položkový rozpočet stavby

Objekt: 3a AV.23015.1.160_SUPŠ JIHLAVA - HELENÍN - REKONSTRUKCE DM - NEUZNATELNÉ
Objekt: 04 ZMĚNOVÉ LISTY 43, 52, 59, 60, 65, 67 ,68
Rozpočet: 67 ODPOČET - DVEŘE DO 6.NP

Objednatel: Kraj Vysočina IČO: 70890749
 Žižkova 1882/57 DIČ: CZ70890749
 58601 Jihlava

Zhotovitel: GEOSAN GROUP a.s. IČO: 28169522
 U Nemocnice 430 DIČ:
 28002 Kolín-Kolín III

Vypracoval:

Rozpis ceny	Celkem
HSV	0,00
PSV	-12 700,00
MON	0,00
Vedlejší náklady	0,00
Ostatní náklady	0,00
Celkem	-12 700,00

Rekapitulace daní

Základ pro sníženou DPH	12 %	0,00 CZK
Základ pro základní DPH	21 %	-12 700,00 CZK

Zaokrouhlení 0,00 CZK

Cena celkem bez DPH -12 700,00 CZK

v _____

dne _____



Za zhotovitele



Za objednatele



Rekapitulace dílů

Číslo	Název	Typ dílu			Celkem	
76 - 6	Dveře a zárubně 6.N.P.	PSV			-12 700,00	100,00
Cena celkem					-12 700,00	100,00

3a
0
04
R
67

Položkový rozpočet

AV.23015.1.160_SUPŠ JIHLAVA - HELENÍN - REKONSTRUKCE DM - NEUZNATELNÉ

04 ZMĚNOVÉ LISTY 43, 52, 59, 60, 65, 67, 68

67 ODPOČET - DVEŘE DO 6.NP

P.č.	Číslo položky	Název položky	MJ	Množství	Cena / MJ	Celkem
Díl: 76 - 6		Dveře a zárubně 6.N.P.				-12 700,00
	1; 76_6_R_001	Montáž a dodávka - vnitřní dveře hladké folie 90×197 cm RAL7035; zárubeň CGU 150 mm RAL7035; kování, zámek, práh alt.lišta, tabulka účelu místnosti (podrobná specifikace dle PSV ozn 64)	kus	-1,00000	12 700,00	-12 700,00

ZMĚNOVÝ LIST Č. 68, 69

STAVBA: AV.23015.1.160_SUPŠ JIHLAVA – HELENÍN – REKONSTRUKCE DM – UZNATELNÉ, NEUZNATELNÉ NÁKLADY

OBJEKT č.: SO 01

Závod, region: ZPSB

č. deníku:	č. listu:	datum: 15.06.2024			
Zadávací list změny: navrhovaný stav		číslo: ZL68, 69 – uznatelné náklady, neuznatelné náklady			
profese: ASŘ	č. výkresů: 20–24 Navrhovaný stav	místnost č.: 1.NP – 5.NP			
Popis změny:		Požaduje*: objednatel – zhotovitel – GP			
<p>Změnový list řeší změnu umyvadlové stojánkové automatické sensorové baterie za baterii umyvadlovou stojánkovou pákovou. Změna vznikla z důvodu, že projekt neřešil elektrický přívod pro baterii sensorovou a ta by byla nefunkční, proto se přistoupilo k variantě, kde vznikne úspora a vyměníla se za baterii pákovou.</p>					
Náčrt viz druhá strana (příloha): -					
Výkaz výměr zpracoval: Ing. Kristina Balogová		datum: 08.07.2024			
č. položky	popis	m. j.	množství	Kč/m. j.	Kč
68A	ODPOČET – BATERIE UMYVADLOVÉ STOJÁNKOVÉ SENZOROVÉ	soubor	1,00	-143 906,70	-143 906,70
68B	PŘÍPOČET – BATERIE UMAVADLOVÉ STOJÁNKOVÉ PÁKOVÉ	soubor	1,00	74 531,94	74 531,94
69A	ODPOČET – BATERIE UMYVADLOVÉ STOJÁNKOVÉ SENZOROVÉ	soubor	1,00	-438 572,80	-438 572,80
69B	PŘÍPOČET – BATERIE UMAVADLOVÉ STOJÁNKOVÉ PÁKOVÉ	soubor	1,00	227 144,96	227 144,96
Celkový součet za vícepráce bez DPH					301.676,90 Kč
Celkový součet za méněpráce bez DPH					-582.479,50 Kč
Celková cena za vícepráce a méněpráce bez DPH					-280.802,60 Kč
Termín zahájení: 01.09.2024			Termín dokončení: 30.11.2024		
Dopad na dobu plnění a jeho zdůvodnění: není					
Schválil:		Podpis:		Dne:	



TDS – Ing. Zdeněk Pikolon

GP – Ing. Josef Slabý

Objednatel – Ing. Jiří Benda

Zhotovitel – Pavel Peštuka

Uživatel – Mgr. Silvie Čermáková

KS
[Signature]
[Signature]
[Signature]
[Signature]

* nehodící se škrtněte

Položkový rozpočet stavby

3a

**AV.23015.1.160_SUPŠ JIHLAVA - HELENÍN - REKONSTRUKCE
DM - NEUZNATELNÉ**

68 A/B

Objednatel: **Kraj Vysočina** IČO: 70890749
Žižkova 1882/57 DIČ: CZ70890749
58601 Jihlava

Zhotovitel: **GEOSAN GROUP a.s.** IČO: 28169522
U Nemocnice 430 DIČ:
28002 Kolín-Kolín III

Vypracoval:

Rozpis ceny	Celkem
HSV	0,00
PSV	-69 374,76
MON	0,00
Vedlejší náklady	0,00
Ostatní náklady	0,00
Celkem	-69 374,76

Rekapitulace daní

Základ pro sníženou DPH	12 %	0,00 CZK
Základ pro základní DPH	21 %	-69 374,76 CZK
Zaokrouhlení		0,00 CZK

Cena celkem bez DPH **-69 374,76 CZK**

v _____ dne _____



Za zhotovitele



Za objednatele



Rekapitulace dílčích částí

Číslo	Název	Základ pro sníženou DPH	Základ pro základní DPH	DPH celkem	Cena celkem	
04	ZMĚNOVÉ LISTY 43, 52, 59, 60, 65, 67, 68	0,00	-69 374,76		-69 374,76	3a
68A	ODPOČET - BATERIE UMYVADLOVÉ STOJÁNKOVÉ	0,00	-143 906,70		-143 906,70	0, 04 207
68B	PŘÍPOČET - BATERIE UMAVADLOVÉ STOJÁNKOVÉ	0,00	74 531,94		74 531,94	-107
Celkem za stavbu					-69 374,76	100

Rekapitulace dílů

Číslo	Název	Typ dílu			Celkem	%
725	Zařizovací předměty	PSV			74 531,94	-107,4
725	Zdravotechnika - zařizovací předměty	PSV			-143 906,70	207,4
Cena celkem					-69 374,76	100,0

Položkový rozpočet

3a	AV.23015.1.160_SUPŠ JIHLAVA - HELENÍN - REKONSTRUKCE DM - NEUZNATELNÉ
O: 04	ZMĚNOVÉ LISTY 43, 52, 59, 60, 65, 67, 68
R: 68A	ODPOČET - BATERIE UMYVADLOVÉ STOJÁNKOVÉ SENZOROVÉ

P.č.	Číslo položky	Název položky	MJ	Množství	Cena / MJ	Celkem
Díl: 725		Zdravotnicka - zařizovací předměty				-143 906,70
1	725822642	Baterie umyvadlové stojánkové automatické senzorové přívodem teplé a studené vody	soubor	-21,00000	6 840,00	-143 640,00
2	998725103	Přesun hmot pro zařizovací předměty stanovený zhmotnosti přesunovaného materiálu vodorovná dopravní vzdálenost do 50 m v objektech výšky přes 12 do 24 m	t	-0,05334	2 500,00	-133,35
3	998725181	Přesun hmot pro zařizovací předměty stanovený zhmotnosti přesunovaného materiálu Příplatek k cenám za přesun prováděný bez použití mechanizace pro jakoukoliv výšku objektu	t	-0,05334	2 500,00	-133,35

Položkový rozpočet

S:	3a	AV.23015.1.160_SUPŠ JIHLAVA - HELENÍN - REKONSTRUKCE DM - NEUZNATELNÉ
O:	04	ZMĚNOVÉ LISTY 43, 52, 59, 60, 65, 67, 68
R:	68B	PŘÍPOČET - BATERIE UMAVADLOVÉ STOJÁNKOVÉ PÁKOVÉ

P.č.	Číslo položky	Název položky	MJ	Množství	Cena / MJ	Celkem
Díl: 725		Zařizovací předměty				74 531,94
1	55144236	Baterie umyvadlová Chrome CR 011 00 s výpustí	kus	21,00000	3 535,00	74 235,00
		MUŽE BYT POUŽIT I OBDOBNÝ MATERIÁL .				
		Baterie umyvadlové stojánkové pákova přívodem teplé a studené vody dle skutečnosti : 21		21,00000		
2	998725203	Přesun hmot pro zařizovací předměty, výšky do 24 m	%	742,35000	0,40	296,94

NEUZNATELNÉ

Položkový rozpočet stavby

AV.23015.1.160_SUPŠ JIHLAVA - HELENÍN - REKONSTRUKCE
DM - UZNATELNÉ

3b

G9A/B

Objednatel:

Kraj Vysočina
Žižkova 1882/57
58601 Jihlava

IČO: 70890749

DIČ: CZ70890749

Zhotovitel:

GEOSAN GROUP a.s.
U Nemocnice 430
28002 Kolín-Kolín III

IČO: 28169522

DIČ:

Vypracoval:

Rozpis ceny

Celkem

HSV			0,00
PSV			-211 427,84
MON			0,00
Vedlejší náklady			0,00
Ostatní náklady			0,00
Celkem			-211 427,84

Rekapitulace daní

Základ pro sníženou DPH	12 %	0,00 CZK
Základ pro základní DPH	21 %	-211 427,84 CZK
Zaokrouhlení		0,00 CZK

Cena celkem bez DPH

-211 427,84 CZK

v

dne

Za zhotovitele

Za objednatele

Rekapitulace dílčích částí

Číslo	Název	Základ pro sníženou DPH	Základ pro základní DPH	DPH celkem	Cena celkem	
06	ZMĚNOVÉ LISTY 42, 44 - 53-58, 60-64, 66, 69, 70	0,00	-211 427,84		-211 427,84	
69A	ODPOČET - BATERIE UMYVADLOVÉ STOJÁNKOVÉ	0,00	-438 572,80		-438 572,80	
69B	PŘÍPOČET - BATERIE UMAVADLOVÉ STOJÁNKOVÉ	0,00	227 144,96		227 144,96	
Celkem za stavbu					-211 427,84	100

Rekapitulace dílů

Číslo	Název	Typ dílu			Celkem	%
725	Zařizovací předměty	PSV			227 144,96	-107,4
725	Zdravotechnika - zařizovací předměty	PSV			-438 572,80	207,4
Cena celkem					-211 427,84	100,0

Položkový rozpočet

3b	AV.23015.1.160_SUPŠ JIHLAVA - HELENÍN - REKONSTRUKCE DM - UZNATELNÉ
O: 06	ZMĚNOVÉ LISTY 42, 44 - 53-58, 60-64, 66, 69, 70
R: 69A	ODPOČET - BATERIE UMYVADLOVÉ STOJÁNKOVÉ SENZOROVÉ

P.č.	Číslo položky	Název položky	MJ	Množství	Cena / MJ	Celkem
Díl: 725		Zdravotechnika - zařizovací předměty				-438 572,80
1	725822642	Baterie umyvadlové stojánkové automatické senzorové přívodem teplé a studené vody	soubor	-64,00000	6 840,00	-437 760,00
2	998725103	Přesun hmot pro zařizovací předměty stanovený zhmotnosti přesunovaného materiálu vodorovná dopravní vzdálenost do 50 m v objektech výšky přes 12 do 24 m	t	-0,16256	2 500,00	-406,40
3	998725181	Přesun hmot pro zařizovací předměty stanovený zhmotnosti přesunovaného materiálu Příplatek k cenám za přesun prováděný bez použití mechanizace pro jakoukoliv výšku objektu	t	-0,16256	2 500,00	-406,40

Položkový rozpočet

S:	3b	AV.23015.1.160_SUPŠ JIHLAVA - HELENÍN - REKONSTRUKCE DM - UZNATELNÉ
O:	06	ZMĚNOVÉ LISTY 42, 44 - 53-58, 60-64, 66, 69, 70
R:	69B	PŘÍPOČET - BATERIE UMYVADLOVÉ STOJÁNKOVÉ PÁKOVÉ

P.č.	Číslo položky	Název položky	MJ	Množství	Cena / MJ	Celkem
Díl: 725		Zařizovací předměty				227 144,96
1	55144236	Baterie umyvadlová Chrome CR 011.00 s výpustí MUŽE BYT POUŽIT I OBDOBNY MATERIÁL	kus	64,00000	3 535,00	226 240,00
		Baterie umyvadlové stojánkové pákova přívodem teple a studené vody dle skutečnosti 64		64,00000		
2	998725203	Přesun hmot pro zařizovací předměty, výšky do 24 m	%	2 262,40000	0,40	904,96

ZMĚNOVÝ LIST Č. 70

STAVBA: AV.23015.1.160_SUPŠ JIHLAVA – HELENÍN – REKONSTRUKCE DM – UZNATELNÉ

OBJEKT č.: SO 01

Závod, region: ZPSB

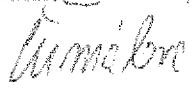
č. deníku:	č. listu:	datum: 15.06.2024			
Zadávací list změny: navrhovaný stav		číslo: ZL70 – uznatelné náklady			
profese: ASŘ	č. výkresů: 20 Navrhovaný stav	místnost č.: 1.NP – 2.NP			
Popis změny:		Požaduje*: objednatel – zhotovitel – GP			
<p>Změnový list řeší přeložku vody v části školy nová místnost 1.01, bývalá m.č. 1.02 z důvodu nízko uloženého potrubí. Dále řeší doplnění umyvadel a přípravu pro automaty. Projekt s tímto neuvažoval.</p> <p>Náčrt viz druhá strana (příloha): -</p>					
Výkaz výměr zpracoval: Ing. Kristina Balogová		datum: 08.07.2024			
č. položky	popis	m. j.	množství	Kč/m. j.	Kč
70	PŘELOŽKA VODY, DOPLNĚNÍ UMYVADEL, PŘÍPRAVA PRO AUTOMAT	soubor	1,00	56 269,04	56 269,04
Celkový součet za vícepráce bez DPH					56 269,04 Kč
Celkový součet za méněpráce bez DPH					0,00 Kč
Celková cena za vícepráce a méněpráce bez DPH					56 269,04 Kč
Termín zahájení: 01.09.2024			Termín dokončení: 30.09.2024		
Dopad na dobu plnění a jeho zdůvodnění: není					
Schválil:  Podpis: _____ Dne: _____					
TDS – Ing. Zdeněk Pikolon					
GP – Ing. Josef Slabý					
Objednatel – Ing. Jiří Benda 					
Zhotovitel – Pavel Peštuka 					
Uživatel – Mgr. Silvie Čermáková 					

* nehodící se škrtněte

Položkový rozpočet stavby

Stavba: 3b AV.23015.1.160_SUPŠ JIHLAVA - HELENÍN - REKONSTRUKCE
Objekt: 06 ZMĚNOVÉ LISTY 42, 44 - 53-58, 60-64, 66, 69, 70
Rozpočet: 70 PŘELOŽKA VODY, PŘÍPRAVA PRO AUTOMAT, UMYVADLA

Objednatel: Kraj Vysočina IČO: 70890749
 Žižkova 1882/57 DIČ: CZ70890749
 58601 Jihlava

Zhotovitel: GEOSAN GROUP a.s. IČO: 28169522
 U Nemocnice 430 DIČ:
 28002 Kolín-Kolín III

Vypracoval:

Rozpis ceny	Celkem
HSV	48 929,60
PSV	0,00
MON	0,00
Vedlejší náklady	7 339,44
Ostatní náklady	0,00
Celkem	56 269,04

Rekapitulace daní		
Základ pro sníženou DPH	12 %	0,00 CZK
Základ pro základní DPH	21 %	56 269,04 CZK
Zaokrouhlení		0,00 CZK

Cena celkem bez DPH **56 269,04 CZK**

v _____ dne _____



 Za zhotovitele



 Za objednatele

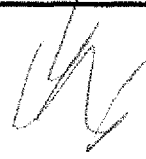

Rekapitulace dílů

Číslo	Název	Typ dílu			Celkem	%
_1	Přeložka vody d 63	HSV			19 905,20	35,4
_2	Doplnění umyvadel	HSV			23 272,40	41,4
_3	Příprava pro automat	HSV			5 752,00	10,2
VN	Vedlejší náklady	VN			7 339,44	13,0
Cena celkem					56 269,04	100,0

Položkový rozpočet

	3b	AV.23015.1.160_SUPŠ JIHLAVA - HELENÍN - REKONSTRUKCE DM - UZNATELNÉ
0	06	ZMĚNOVÉ LISTY 42, 44 - 53-58, 60-64, 66, 69, 70
R:	70	PŘELOŽKA VODY, PŘÍPRAVA PRO AUTOMAT, UMYVADLA





P.č.	Číslo položky	Název položky	MJ	Množství	Cena / MJ	Celkem
Díl: 1		Přeložka vody d 63				19 905,20
1	722174025	Potrubí zplastových trubek zpolypropylenu PPR svařovaných polyfúzně PN 20 (SDR 6) D 63 x 6,7	bm	14,00000	485,00	6 790,00
2	R01	Armatury se dvěma závity ventily přímé sodvodňovacím ventilem G 2"	ks	1,00000	3 780,00	3 780,00
3	R02	Tvarovky DG 63/2" a t kus	kpl	4,00000	1 827,60	7 310,40
4	722181241	Izolace návleková MIRELON STABIL tl. stěny 6 mm	m	14,00000	93,20	1 304,80
		Ochrana potrubí termoizolačními trubicemi z pěnového polyetylenu PE přilepenými v příčných a podélných spojích, tloušťky izolace přes 13 do 20 mm, vnitřního průměru izolace DN do 22 mm : 14		14,00000		
5	R03	Montážní a závěsný materiál	kpl	1,00000	720,00	720,00
Díl: 2		Doplnění umyvadel				23 272,40
6	722174212	Montáž plastového vodovodního potrubí, rovného, polyfúzně svařeného, D 20 mm	m	14,00000	93,90	1 314,60
7	722181241	Izolace návleková MIRELON STABIL tl. stěny 6 mm	m	14,00000	93,20	1 304,80
		Ochrana potrubí termoizolačními trubicemi z pěnového polyetylenu PE přilepenými v příčných a podélných spojích, tloušťky izolace přes 13 do 20 mm, vnitřního průměru izolace DN do 22 mm : 14		14,00000		
8	721174042	Potrubí z trub polypropylenových připojovací DN 40	bm	5,00000	235,00	1 175,00
9	725211615	Umyvadla keramická bílá bez výtokových armatur připevněná na stěnu šrouby s krytem na sifon (polosiounem), šířka umyvadla 500 mm	ks	2,00000	4 800,00	9 600,00
10	55144236	Baterie umyvadlová Chrome CR 011.00 s výpustí	kus	2,00000	3 535,00	7 070,00
11	722190403	Vyvedení a upevnění výpustek DN 25 mm	kus	4,00000	260,50	1 042,00
12	725860109	Uzávěrka zápachová umyvadlová T 1016, D 40 mm	kus	2,00000	340,00	680,00
13	722290226	Zkouška tlaku potrubí závitového DN 50 mm	m	20,00000	54,30	1 086,00
Díl: 3		Příprava pro automat				5 752,00
14	722174022	Potrubí zplastových trubek zpolypropylenu PPR svařovaných polyfúzně PN 20 (SDR 6) D 20 x 3,4	bm	12,00000	245,00	2 940,00
15	722181241	Izolace návleková MIRELON STABIL tl. stěny 6 mm	m	12,00000	93,20	1 118,40
		Ochrana potrubí termoizolačními trubicemi z pěnového polyetylenu PE přilepenými v příčných a podélných spojích, tloušťky izolace přes 13 do 20 mm, vnitřního průměru izolace DN do 22 mm : 12		12,00000		
16	722190403	Vyvedení a upevnění výpustek DN 25 mm	kus	4,00000	260,50	1 042,00
17	722290226	Zkouška tlaku potrubí závitového DN 50 mm	m	12,00000	54,30	651,60
Díl: VN		Vedlejší náklady				7 339,44
18	005124010R	Koordináční činnost	Soubor	1,00000	7 339,44	7 339,44

ZMĚNOVÝ LIST Č. 71

STAVBA: AV.23015.1.160_SUPŠ JIHLAVA – HELENÍN – REKONSTRUKCE DM – UZNATELNÉ

OBJEKT č.: SO 01

Závod, region: ZPSB

č. deníku:		č. listu:		datum: 31.07.2024	
Zadávací list změny: navrhovaný stav				číslo: ZL71 – uznatelné náklady	
profese: ASŘ		č. výkresů: 20 Navrhovaný stav		místnost č.: 1.NP	
Popis změny:			Požaduje*: objednatel – zhotovitel – GP		
<p>Při realizaci SDK podhledů v m.č. 1.01 části vestibulu bylo zjištěno, že stávající strop je složen z heraklitu a ve špatném stavu. Z toho důvodu bylo rozhodnuto TDS strop demontovat a stávající dřevěné trámy vyplnit vatou včetně parozábrany.</p> <p>Náčrt viz druhá strana (příloha): -</p>					
Výkaz výměr zpracoval: Ing. Kristina Balogová				datum: 31.07.2024	
č. položky	popis	m. j.	množství	Kč/m. j.	Kč
71	STROP VESTIBUL ŠKOLA	soubor	1,00	125.221,03	125.221,03
Celkový součet za vícepráce bez DPH					125.221,03 Kč
Celkový součet za méněpráce bez DPH					0,00 Kč
Celková cena za vícepráce a méněpráce bez DPH					125.221,03 Kč
Termín zahájení: 01.08.2024			Termín dokončení: 30.08.2024		
Dopad na dobu plnění a jeho zdůvodnění: není					
Schválil:		Podpis:		Dne:	
TDS – Ing. Zdeněk Pikolon					
GP – Ing. Josef Slabý					
Objednatel – Ing. Jiří Benda					
Zhotovitel – Pavel Peštuka					
Uživatel – Mgr. Silvie Čermáková					

* nevhodící se škrtněte

Položkový rozpočet stavby

Stavba: 3b AV.23015.1.160_SUPŠ JIHLAVA - HELENÍN - REKONSTRUKCE
Objekt: 06 ZMĚNOVÉ LISTY 42, 44 - 53-58, 60-64, 66, 69, 70,71
Rozpočet: 71 STROP VESTIBUL ŠKOLA

Objednatel: Kraj Vysočina IČO: 70890749
 Žižkova 1882/57 DIČ: CZ70890749
 58601 Jihlava

Zhotovitel: GEOSAN GROUP a.s. IČO: 28169522
 U Nemocnice 430 DIČ:
 28002 Kolín-Kolín III

Vypracoval:

Rozpis ceny	Celkem
HSV	33 730,13
PSV	91 490,90
MON	0,00
Vedlejší náklady	0,00
Ostatní náklady	0,00
Celkem	125 221,03

Rekapitulace daní

Základ pro sníženou DPH	12 %	0,00 CZK
Základ pro základní DPH	21 %	125 221,03 CZK

Zaokrouhlení 0,00 CZK

Cena celkem bez DPH 125 221,03 CZK

v _____

dne _____



Za zhotovitele



Za objednatele



Rekapitulace dílů

Číslo	Název	Typ dílu			Celkem	%
90	Systémové skladby	HSV			7 428,00	5,9
713	Izolace tepelné	PSV			78 139,31	62,4
762	Konstrukce tesařské	PSV			13 351,59	10,7
D96	Přesuny suti a vybouraných hmot	PSU			26 302,13	21,0
Cena celkem					125 221,03	100,0

Položkový rozpočet

	3b	AV.23015.1.160_SUPŠ JIHLAVA - HELENÍN - REKONSTRUKCE DM - UZNATELNÉ
O:	06	ZMĚNOVÉ LISTY 42, 44 - 53-58, 60-64, 66, 69, 70,71
R:	71	STROP VESTIBUL ŠKOLA





P.č.	Číslo položky	Název položky	MJ	Množství	Cena / MJ	Celkem
Díl: 90		Systémové skladby				7 428,00
	1 900	HZS elektromontér v tarifní třídě 8	h	12,00000	619,00	7 428,00
		demontáž rozvodů vestibul : 6		6,00000		
		zpětná montáž rozvodů vestibul : 6		6,00000		
Díl: 713		Izolace tepelné				78 139,31
	2 713111131	Montáž tepelné izolace stropů žebrových spodem, drátem	m2	56,05200	155,50	8 716,09
		4,08*9,55+1,92*8,9		56,05200		
	3 631523060	Rohož izolační URSA SF 32 PLUS tl. 200 mm	m2	61,65720	934,00	57 587,82
		56,052*1,1		61,65720		
	4 713111231	Montáž parozábrany, stropů shora s přelepením spojů	m2	56,05200	86,50	4 848,50
	5 28323502	Fólie PE parobrzdná vnitřní vyztužená DB+ š. 900 mm	m2	61,65720	78,80	4 858,59
	6 998713203	Přesun hmot pro izolace tepelné, výšky do 24 m	%	760,11000	2,80	2 128,31
Díl: 762		Konstrukce tesařské				13 351,59
	7 762841812	Demontáž podbití stropů z prken s omítkou	m2	56,05200	153,00	8 575,96
		vestibul I. část s omítkou : 4,08*9,55+1,92*8,9		56,05200		
	8 762841821	Demontáž podbití stropů z desek dřevotřískových	m2	56,05200	85,20	4 775,63
		vestibul II. část heraklit : 4,08*9,55+1,92*8,9		56,05200		
Díl: D96		Přesuny suti a vybouraných hmot				26 302,13
	9 979082111	Vnitrostaveništní doprava suti do 10 m	t	6,10967	391,50	2 391,94
	10 979082121	Příplatek k vnitrost. dopravě suti za dalších 5 m	t	61,09668	43,60	2 663,82
	11 979082113	Vodorovná doprava suti po suchu do 1000 m	t	6,10967	352,00	2 150,60
	12 979081111	Odvoz suti a vybour. hmot na skládku do 1 km	t	6,10967	275,50	1 683,21
	13 979081121	Příplatek k odvozu za každý další 1 km	t	30,54834	25,00	763,71
	14 979990107	Poplatek za uložení suti - směs betonu, cihel, dřeva, skupina odpadu 170904	t	6,10967	2 725,00	16 648,85

ZMĚNOVÝ LIST Č. 73, 75

STAVBA: AV.23015.1.160_SUPŠ JIHLAVA – HELENÍN – REKONSTRUKCE DM – UZNATELNÉ, NEUZNATELNÉ NÁKLADY

OBJEKT č.: SO 01

Závod, region: ZPSB

č. deníku:		č. listu:		datum: 15.08.2024	
Zadávací list změny: navrhovaný stav				číslo: ZL73, 75 – uznatelné, neuznatelné náklady	
profese: ASŘ		č. výkresů: 21–24 Navrhovaný stav		místnost č.: 2.NP – 5.NP	
Popis změny:			Požaduje*: objednatel – zhotovitel – GP		
<p>Změnový list řeší odpočet vnitřních parapetů z dřevotřísky, laminátový povrch v m.č. 2.29, 2.30, 3.61, 3.62, 4.61, 4.62, 5.06, 5.07 – jedná se o koupelny, WC. Parapety z dřevotřísky budou nahrazeny obkladem z důvodu hrozící degradace kvůli možné vlhkosti. Projekt s tímto neuvažoval.</p>					
Náčrt viz druhá strana (příloha): -					
Výkaz výměr zpracoval: Ing. Kristina Balogová				datum: 15.08.2024	
č. položky	popis	m. j.	množství	Kč/m. j.	Kč
73	ODPOČET – PARAPETY	soubor	1,00	-4.290,60	-4 290,60
75	ODPOČET – PARAPETY	soubor	1,00	-1.411,61	-1.411,61
Celkový součet za vícepráce bez DPH					0,00 Kč
Celkový součet za méněpráce bez DPH					-5.702,21 Kč
Celková cena za vícepráce a méněpráce bez DPH					-5.702,21 Kč
Termín zahájení: 01.09.2024			Termín dokončení: 30.11.2024		
Dopad na dobu plnění a jeho zdůvodnění: není					
Schválil:		Podpis:		Dne:	
TDS – Ing. Zdeněk Pikolon					
GP – Ing. Josef Slabý					
Objednatel – Ing. Jiří Benda					
Zhotovitel – Pavel Peštuka					
Uživatel – Mgr. Silvie Čermáková					

stavba:
Objekt:

Položkový rozpočet stavby

Stavba: **3b** AV.23015.1.160_SUPŠ JIHLAVA - HELENÍN - REKONSTRUKCE
 Objekt: **06** DM - UZNATELNÉ
 Rozpočet: **73** ZMĚNOVÉ LISTY 42, 44 - 53-58, 60-64, 66, 69, 70, 71, 72, 73, 74
 ODPOČET PARAPETŮ

Objednatel: **Kraj Vysočina** IČO: **70890749**
 Žižkova 1882/57 DIČ: **CZ70890749**
 58601 Jihlava

Zhotovitel: **GEOSAN GROUP a.s.** IČO: **28169522**
 U Nemocnice 430 DIČ:
 28002 Kolín-Kolín III

Vypracoval:

Rozpis ceny	Celkem
HSV	0,00
PSV	-4 290,60
MON	0,00
Vedlejší náklady	0,00
Ostatní náklady	0,00
Celkem	-4 290,60

Rekapitulace dani

Základ pro sníženou DPH	12 %	0,00 CZK
Základ pro základní DPH	21 %	-4 290,60 CZK
Zaokrouhlení		0,00 CZK

Cena celkem bez DPH -4 290,60 CZK

v _____

dne _____



Za zhotovitele

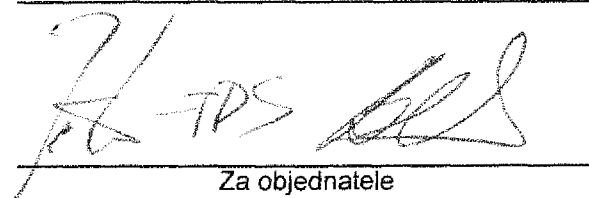

Za objednatele

Rekapitulace dílů

Číslo	Název	Typ dílu			Celkem	%
766	Konstrukce truhlářské	PSV			-4 290,60	100,0
Cena celkem					-4 290,60	100,0

Položkový rozpočet

	3b	AV.23015.1.160_SUPŠ JIHLAVA - HELENÍN - REKONSTRUKCE DM - UZNATELNÉ
O:	06	ZMĚNOVÉ LISTY 42, 44 - 53-58, 60-64, 66, 69, 70, 71, 72, 73, 74
R:	73	ODPOČET PARAPETŮ

P.č.	Číslo položky	Název položky	MJ	Množství	Cena / MJ	Celkem
Díl: 766		Konstrukce truhlářské				-4 290,60
1	766694126	Montáž ostatních truhlářských konstrukcí parapetních desek dřevěných nebo plastových šířky přes 300 mm 3.61, 3.62, 4.61, 4.62 (Š 350) : (1,7*2+0,5*2)*-1 2,29, 2,30 (Š 650) : (1,7*1+0,5*1)*-1	m	-6,60000	276,60	-1 825,56
				-4,40000		
				-2,20000		
2	60794105	parapet dřevotřískový vnitřní povrch laminátový š 350mm 3.61, 3.62, 4.61, 4.62 (Š 350) : (1,7*2+0,5*2)*-1	m	-4,40000	250,00	-1 100,00
				-4,40000		
3	60794000	parapet dřevotřískový vnitřní povrch laminátový š 650mm 2,29, 2,30 (Š 650) : (1,7*1+0,5*1)*-1	m	-2,20000	300,00	-660,00
				-2,20000		
4	60794121	koncovka PVC k parapetním dřevotřískovým deskám 600mm 3.61, 3.62, 4.61, 4.62 (Š 350) : -8 2,29, 2,30 (Š 650) : -4	kus	-12,00000	56,30	-675,60
				-8,00000		
				-4,00000		
5	998766103	Přesun hmot pro konstrukce truhlářské stanovený zhmotnosti přesunovaného materiálu vodorovná dopravní vzdálenost do 50 m v objektech výšky přes 12 do 24 m	t	-0,05352	550,00	-29,44

Položkový rozpočet stavby

Objekt: 3a AV.23015.1.160_SUPŠ JIHLAVA - HELENÍN - REKONSTRUKCE
DM - NEUZNATELNÉ
Objekt: 04 ZMĚNOVÉ LISTY 43, 52, 59, 60, 65, 67, 68, 75, 76
Rozpočet: 75 ODPOČET PARAPETY

Objednatel: Kraj Vysočina IČO: 70890749
 Žižkova 1882/57 DIČ: CZ70890749
 58601 Jihlava

Zhotovitel: GEOSAN GROUP a.s. IČO: 28169522
 U Nemocnice 430 DIČ:
 28002 Kolín-Kolín III

Vypracoval:

Rozpis ceny

Celkem

HSV			0,00
PSV			-1 411,61
MON			0,00
Vedlejší náklady			0,00
Ostatní náklady			0,00
Celkem			-1 411,61

Rekapitulace daní

Základ pro sníženou DPH	12 %		0,00 CZK
Základ pro základní DPH	21 %		-1 411,61 CZK
Zaokrouhlení			0,00 CZK

Cena celkem bez DPH

-1 411,61 CZK

v _____

dne _____



Za zhotovitele



Za objednatele

Rekapitulace dílů

Číslo	Název	Typ dílu			Celkem	%
766	Konstrukce truhlářské	PSV			-1 411,61	100,0
Cena celkem					-1 411,61	100,0

Položkový rozpočet

	3a	AV.23015.1.160_SUPŠ JIHLAVA - HELENÍN - REKONSTRUKCE DM - NEUZNATELNÉ
	04	ZMĚNOVÉ LISTY 43, 52, 59, 60, 65, 67, 68, 75, 76
	75	ODPOČET PARAPETY

P.č.	Číslo položky	Název položky	MJ	Množství	Cena / MJ	Celkem
Díl: 766		Konstrukce truhlářské				-1 411,61
1	766694126	Montáž ostatních truhlářských konstrukcí parapetních desek dřevěných nebo plastových šířky přes 300 mm 5.06 - 450×350" 0,45*1 : 0,45*-1 5.07 - 160×350" 1,60*1 : 1,60*-1	m	-2,05000	276,60	-567,03
				-0,45000		
				-1,60000		
2	60794105	parapet dřevotřískový vnitřní povrch laminátový š.do 400 mm	m	-2,05000	300,00	-615,00
3	60794121	koncovka PVC k parapetním dřevotřískovým deskám š do 600 mm	kus	-4,00000	56,30	-225,20
4	998766103	Přesun hmot pro konstrukce truhlářské stanovený zhmotnosti přesunovaného materiálu vodorovná dopravní vzdálenost do 50 m v objektech výšky přes 12 do 24 m	t	-0,01459	300,00	-4,38

ZMĚNOVÝ LIST Č. 74, 76

STAVBA: AV.23015.1.160_SUPŠ JIHLAVA – HELENÍN – REKONSTRUKCE DM – UZNATELNÉ, NEUZNATELNÉ NÁKLADY

OBJEKT č.: SO 01

Závod, region: ZPSB

č. deníku:	č. listu:	datum: 15.08.2024			
Zadávací list změny. navrhovaný stav		číslo: ZL74, 76 – uznatelné, neuznatelné náklady			
profese: ASŘ	č. výkresů: 20–24 Navrhovaný stav	místnost č.: 1.NP – 5.NP			
Popis změny: Požaduje*: objednatel – zhotovitel – GP Změnový list řeší přípočet obkladů – parapety v koupelnách, WC. Dále navýšení obkladů, hydroizolace, lišt z důvodu prodloužení výšky v koupelnách o 300 mm na výšku na 2300 mm. Navýšení vzniklo kvůli umístění sprchové hlavice ve výšce 2100 mm. Projekt tento detail neřešil.					
Náčrt viz druhá strana (příloha): -					
Výkaz výměr zpracoval: Ing. Kristina Balogová		datum: 15.08.2024			
č. položky	popis	m. j.	množství	Kč/m. j.	Kč
74	PŘÍPOČET – OBKLADY	soubor	1,00	150.555,70	150.555,70
76	PŘÍPOČET – OBKLADY	soubor	1,00	67.836,36	67.836,36
Celkový součet za vícepráce bez DPH					218.392,06 Kč
Celkový součet za méněpráce bez DPH					0,00 Kč
Celková cena za vícepráce a méněpráce bez DPH					218.392,06 Kč
Termín zahájení: 01.09.2024			Termín dokončení: 30.11.2024		
Dopad na dobu plnění a jeho zdůvodnění: není					
Schválil: Podpis: H Dne: TDS – Ing. Zdeněk Pikolon GP – Ing. Josef Slabý Objednatel – Ing. Jiří Benda Zhotovitel – Pavel Peštuka Uživatel – Mgr. Silvie Čermáková Lu mělove					

stavba.
Obj.

Položkový rozpočet stavby

stavba: 3b AV.23015.1.160_SUPŠ JIHLAVA - HELENÍN - REKONSTRUKCE DM - UZNATELNÉ
Objekt: 06 ZMĚNOVÉ LISTY 42, 44 - 53-58, 60-64, 66, 69, 70, 71, 72, 73, 74
Rozpočet: 74 PŘÍPOČET OBKLADY

Objednatel: Kraj Vysočina IČO: 70890749
Žižkova 1882/57 DIČ: CZ70890749
58601 Jihlava

Zhotovitel: GEOSAN GROUP a.s. IČO: 28169522
U Nemocnice 430 DIČ:
28002 Kolin-Kolín III

Vypracoval:

Rozpis ceny	Celkem
HSV	0,00
PSV	150 555,70
MON	0,00
Vedlejší náklady	0,00
Ostatní náklady	0,00
Celkem	150 555,70

Rekapitulace daní		
Základ pro sníženou DPH	12 %	0,00 CZK
Základ pro základní DPH	21 %	150 555,70 CZK
Zaokrouhlení		0,00 CZK

Cena celkem bez DPH 150 555,70 CZK

v _____ dne _____

 Za zhotovitele

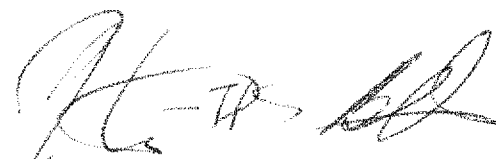

 Za objednatele

Rekapitulace dílů

Číslo	Název	Typ dílu			Celkem	%
711	Izolace proti vodě	PSV			48 176,96	32,0
781	Obklady keramické	PSV			102 378,74	68,0
Cena celkem					150 555,70	100,0

Položkový rozpočet

	3b	AV.23015.1.160_SUPŠ JIHLAVA - HELENÍN - REKONSTRUKCE DM - UZNATELNÉ
O:	06	ZMĚNOVÉ LISTY 42, 44 - 53-58, 60-64, 66, 69, 70, 71, 72, 73, 74
R:	74	PŘÍPOČET OBKLADY

P.č.	Číslo položky	Název položky	MJ	Množství	Cena / MJ	Celkem
Díl: 711		Izolace proti vodě				48 176,96
	1	711212002 Stěrka hydroizolační, vč. dodávky Hl hmoty	m2	63,49500	724,00	45 970,38
		Odkaz na mn. položky pořadí 3 : 63,49500		63,49500		
	2	998711202 Přesun hmot pro izolace proti vodě, výšky do 12 m	%	459,70380	4,80	2 206,58
Díl: 781		Obklady keramické				102 378,74
	3	781475114 Obklad vnitřní stěn keramický, do tmele, 20x20 cm	m2	63,49500	758,00	48 129,21
		PARAPETY 2 29, 2 30, 3 61, 3 62, 4 61, 4 62 : 0 65*1,7+0,5*0 65+1,7*0,35*2+0,5*0 35*2 KOUPELNY VÝŠKA 2 3 (NAVYŠENÍ 300MM) :		2,97000		
		1 27 : 0,3*4,8		1,44000		
		2 29 : 0,3*12,35		3,70500		
		3 NP, 4 NP : (0,3*(6,5)*12+0,3*(14,3))*2		55,38000		
	4	597813600 Obkladačka Color One 200 x 200 mm bílá mat	m2	69,84450	414,00	28 915,62
		Odkaz na mn. položky pořadí 3 : 63,49500*1,1		69,84450		
	5	781479711 Příplatek k obkladu stěn keram., za plochu do 10 m2	m2	63,49500	74,70	4 743,08
		Odkaz na mn. položky pořadí 3 : 63,49500		63,49500		
	6	781101210 Penetrace podkladu pod obklady penetrační nátěr Primer G	m2	63,49500	48,00	3 047,76
		Odkaz na mn. položky pořadí 3 : 63,49500		63,49500		
	7	781491001 Montáž lišt k obkladům rohových, koutových i dilatačních	m	40,20000	68,90	2 769,78
		PARAPETY : 1,7*3+0,5*3		6,60000		
		PRODLOUŽENÍ VÝŠKY 300MM : 0,3*4*28		33,60000		
	8	59760126.A Lišta obklad/obklad plast Schlüter DILEX-HKW U7/O7	m	42,21000	250,00	10 552,50
		MŮŽE BYT POUŽIT I OBDOBNÝ MATERIÁL				
		Odkaz na mn. položky pořadí 7 : 40,20000*1,05		42,21000		
	9	998781202 Přesun hmot pro obklady keramické, výšky do 12 m	%	981,57950	4,30	4 220,79

Položkový rozpočet stavby

Stavba: **3a** AV.23015.1.160_SUPŠ JIHLAVA - HELENÍN - REKONSTRUKCE
 Objekt: **04** DM - NEUZNATELNÉ
 Rozpočet: **76** ZMĚNOVÉ LISTY 43, 52, 59, 60, 65, 67, 68, 75, 76
 PŘÍPOČET OBKLADY

Objednatel: **Kraj Vysočina** IČO: 70890749
Žižkova 1882/57 DIČ: CZ70890749
58601 Jihlava

Zhotovitel: **GEOSAN GROUP a.s.** IČO: 28169522
U Nemocnice 430 DIČ:
28002 Kolin-Kolín III

Vypracoval:

Rozpis ceny	Celkem
HSV	0,00
PSV	67 836,36
MON	0,00
Vedlejší náklady	0,00
Ostatní náklady	0,00
Celkem	67 836,36

Rekapitulace daní

Základ pro sníženou DPH	12 %	0,00 CZK
Základ pro základní DPH	21 %	67 836,36 CZK

Zaokrouhlení 0,00 CZK

Cena celkem bez DPH **67 836,36 CZK**

v _____

dne _____



Za zhotovitele

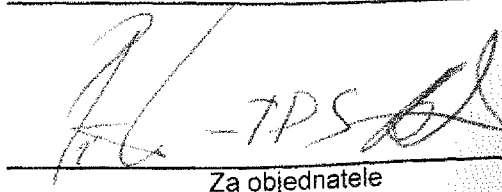

Za objednatele

Rekapitulace dílů

Číslo	Název	Typ dílu			Celkem	%
711	Izolace proti vodě	PSV			21 763,66	32,1
781	Obklady keramické	PSV			46 072,70	67,9
Cena celkem					67 836,36	100,0

Položkový rozpočet

S:	3a	AV.23015.1.160_SUPŠ JIHLAVA - HELENIN - REKONSTRUKCE DM - NEUZNATELNÉ
O:	04	ZMĚNOVÉ LISTY 43, 52, 59, 60, 65, 67, 68, 75, 76
R:	76	PŘÍPOČET OBKLADY

P.č.	Číslo položky	Název položky	MJ	Množství	Cena / MJ	Celkem
Díl: 711		Izolace proti vodě				21 763,66
1	711212002	Stěrka hydroizolační, vč. dodávky HI hmoty	m2	28,68350	724,00	20 766,85
		Odkaz na mn. položky pořadí 3 : 28,68350		28,68350		
2	998711202	Přesun hmot pro izolace proti vodě, výšky do 12 m	%	207,66850	4,80	996,81
Díl: 781		Obklady keramické				46 072,70
3	781475114	Obklad vnitřní stěn keramický, do tmele, 20x20 cm	m2	28,68350	758,00	21 742,09
		PARAPET 5 07, 5 06 : 1,6*0,35+0,45*0,35		0,71750		
		KOUPELNY VÝŠKA 2,3 (NAVÝŠENÍ 300MM) :				
		5 NP : 0,3*(8,35*2+11,84*2+6,5*6+13,84)		27,96600		
4	597813600	Obkládačka Color One 200 x 200 mm bílá mat	m2	31,55185	414,00	13 062,47
		Odkaz na mn. položky pořadí 3 : 28,68350*1,1		31,55185		
5	781479711	Příplatek k obkladu stěn keram. za plochu do 10 m2	m2	28,68350	74,70	2 142,66
		Odkaz na mn. položky pořadí 3 : 28,68350		28,68350		
6	781101210	Penetrace podkladu pod obklady penetrační nátěr Primer G	m2	28,68350	48,00	1 376,81
		Odkaz na mn. položky pořadí 3 : 28,68350		28,68350		
7	781491001	Montáž listů k obkladům rohových, koutových i dilatačních	m	17,65000	68,90	1 216,09
		PARAPETY : 1,6+0,45		2,05000		
		ROZDÍL300 MM ROHY : 0,3*4*13		15,60000		
8	59760126.A	Lišta obklad/obklad plast Schüfer DILEX-HKW U7/O7	m	18,53250	250,00	4 633,13
		Odkaz na mn. položky pořadí 7 : 17,65000*1,05		18,53250		
9	998781202	Přesun hmot pro obklady keramické, výšky do 12 m	%	441,73250	4,30	1 899,45