

Kupní smlouva

uzavřená v souladu s § 2079 a násl. zákona č. 89/2012 Sb., občanský zákoník, v platném znění (dále jen „občanský zákoník“)

Smluvní strany

Kupující	Královéhradecký kraj
se sídlem:	Pivovarské náměstí 1245, 500 03 Hradec Králové
IČO	708 89 546
DIČ	CZ 708 89 546
zástupce	Mgr. Martin Červíček, hejtmán kraje
bankovní spojení:	████████████████████
č. účtu:	████████████████████

dále jako „kupující“ a

Prodávající	Mias OC spol. s r.o.
společnost zapsaná v obchodním rejstříku vedeném u Krajským soudem v Hradci Králové pod spisovou značkou C 34	
se sídlem	č.p. 322, 539 43 Krouna
IČO	00529435
DIČ	CZ00529435
zastoupený	Ing. Martin Pavliš, jednatel
bankovní spojení	██
číslo účtu	████████████████████

dále jako „prodávající“; kupující a prodávající společně také jako „smluvní strany“

Článek 1 Úvodní ustanovení

Tato smlouva je uzavírána smluvními stranami na základě výsledku zadávacího řízení veřejné zakázky nazvané „**Realizace urgentního a centrálního příjmu Oblastní nemocnice Náchod – sedací nábytek**“ (dále jen „veřejná zakázka“), zadané ve zjednodušeném podlimitním řízení dle zákona č. 134/2016 Sb., o zadávání veřejných zakázek, v účinném znění (dále jen „ZZVZ“).

Článek 2 Zmocněné osoby

1. Kupující zmocňuje následující osoby k jednání:

- | | |
|--|--|
| a) zástupce kupujícího ve věcech smluvních | Mgr. Martin Červíček |
| b) zástupce kupujícího ve věcech technických | František Mrázek DiS, Bc. Radim Křivanec,
Ing. Václav Nýč |
| c) zástupce uživatele objektu | Miroslav Bůžek, Bc. Kateřina Hubáčková |

2. Prodávající zmocňuje následující osoby k jednání:
 - a) ve věcech technických: Josef Důrek [REDACTED]
3. Zmocněné osoby smluvních stran mohou být změněny písemným oznámením doručeným druhé smluvní straně nejpozději do 3 dnů ode dne vzniku této změny.
4. Je-li zástupce kupujícího ve věcech smluvních dle článku 2 odst. 1 písm. a) osoba odlišná od osoby oprávněné jednat za kupujícího dle právních předpisů, není oprávněn uzavírat dodatky k této smlouvě ani tuto smlouvu ukončit.

Článek 3

Podklady pro uzavření smlouvy

1. Základním podkladem pro uzavření této smlouvy je nabídka prodávajícího podaná dne 25. 8. 2024 v rámci zadávacího řízení veřejné zakázky.
2. Předmět smlouvy je vymezen následující dokumentací, která tvoří přílohy této smlouvy, jakožto nedílné součásti této smlouvy:
 - a) Příloha č. 1 I) Projektová dokumentace s názvem: „URGENTNÍ PŘÍJEM - PŘÍSTAVBA A STAVEBNÍ ÚPRAVY ČÁSTÍ 1.NP+2.NP PAVILONU „A“ A 1.NP PAVILONU „B“ - OBLASTNÍ NEMOCNICE NÁCHOD“, část zdravotnické vybavení, zpracovaná společností PROXION s.r.o., IČO: 252 64 451, se sídlem Hurdálkova 156, 547 01 Náchod, zodpovědný projektant Ing. René Hubka
II) Specifikace předmětu zakázky sedací nábytek

Tato příloha je uložena odděleně od této smlouvy a je oběma smluvním stranám dostupná.
 - b) Příloha č. 2: Tabulka vybavení po místnostech
 - c) Příloha č. 3: Položkový rozpočet
 - d) Příloha č. 4: Závazný vzor akceptačního protokolu
 - e) Příloha č. 5: Čestné prohlášení ke společensky odpovědnému plnění (uloženo mimo smlouvu)
 - f) Příloha č. 6: Technická specifikace zboží
3. Prodávající prohlašuje, že všechny technické a dodací podmínky byly před podpisem smlouvy na základě jeho žádosti o vysvětlení zadávací dokumentace v rámci zadávacího řízení, na základě jehož výsledku je uzavřena tato smlouva, zahrnuty do jeho nabídky.
4. Prodávající prohlašuje, že je přímo či prostřednictvím svých poddodavatelů držitelem všech potřebných oprávnění a povolení k realizaci předmětu kupní smlouvy a že disponuje vybavením, zkušenostmi a schopnostmi potřebnými k včasné a řádné realizaci předmětu této smlouvy.
5. Prodávající dále prohlašuje, že realizaci dodávek a souvisejících služeb dle této smlouvy provede v souladu se zadávací dokumentací veřejné zakázky včetně všech jejích vysvětlení zadavatelem.
6. Prodávající dále prohlašuje, že před podáním nabídky na plnění veřejné zakázky realizované touto smlouvou prověřil, že předložené podklady týkající se předmětu smlouvy nemají zjevné vady a nedostatky, neobsahují nevhodná řešení, materiály a technologie, a že zboží je tak možno dodat za jím nabídnutou smluvní cenu uvedenou v článku 7 této smlouvy.

Článek 4 Předmět smlouvy

1. Prodávající se zavazuje dodat kupujícímu sedací nábytek do zdravotnického provozu, tj. židle, stoličky, křesla, lavice do čekáren, pohovky v souladu s technickými parametry dle přílohy č. 1 této smlouvy a poskytnutí souvisejících služeb (dále také jen „dodávka vybavení“ či „zboží“), včetně dohodnutých záručních podmínek, a převést vlastnická práva ke zboží na kupujícího, a to v rozsahu a za podmínek stanovených v této smlouvě. Prodávající dále zajistí dopravu zboží, jeho montáž a instalaci na místo určení dle pokynů kupujícího.
2. Veškeré materiály musí být nezávadné a certifikované pro použití ve zdravotnictví. Sedací nábytek určený do zdravotnických provozů bude dodán tak, aby splňoval zvýšené požadavky pro provoz ve zdravotnictví, jako je snadná údržba, omyvatelnost a dezinfikovatelnost povrchů, zvýšená povrchová odolnost. Předmět dodávky musí odpovídat normám platným a účinným v České republice v době dodání, a to zejména následujícím: ČSN EN 1335-1 Kancelářský nábytek – Kancelářské židle pracovní – část 1: Rozměry – stanovení rozměrů; ČSN 910620 Židle Funkční rozměry a způsoby měření; ČSN 910611 Nábytek – sedací nábytek – Křesla a pohovky – základní rozměry a požadavky. Materiály musí být odolné vůči používaným chemikáliím dezinfekčního plánu nemocnice. Dezinfekční plán nemocnice je obsažen v Příloze č. 1 výzvy.
3. Předmět plnění dále zahrnuje:
 - 3.1. Zpracování harmonogramu realizace jednotlivých dodávek a prací s podrobným postupem realizace, který bude projednán a dohodnut mezi kupujícím a prodávajícím do 2 týdnů od doručení výzvy k plnění.
 - 3.2. Zpracování kompletní technické a provozní dokumentace obsahující uživatelské příručky k dodávanému zboží včetně doporučení postupu údržby, příslušné atesty, certifikáty a prohlášení o shodě k dodanému zboží. Veškerá dokumentace bude vypracována a předána v písemné (ve 2 paré) a jednou krát v elektronické podobě ve formátu PDF.
 - 3.3. Veškerá potřebná koordinace a vstřícná součinnost prodávajícího s dalšími dodávkami, případně stavebními pracemi kupujícího v místě plnění dle požadavků pověřených osob na straně kupujícího (zástupce TDS hlavní stavby, zástupce generálního dodavatele hlavní stavby, uživatel, aj.).
 - 3.4. Povinnost na své náklady všechny konstrukce a zařízení novostavby, které by mohly být při zabudování předmětu veřejné zakázky poškozeny nebo znečištěny, opatřit vhodným a účinným zajištěním (např. ochrannou folií) a toto bezprostředně po zabudování na vlastní náklady odstranit.
 - 3.5. Udržování pořádku v místě plnění a po skončení zabudování a dodání předmětu veřejné zakázky provést úklid místa plnění a uvést ho do původního stavu.
 - 3.6. Odvezení z místa dodání zboží veškerých obalů a balících materiálů, v nichž bylo zboží zabaleno a zajistit jejich ekologickou likvidaci v souladu s právními předpisy. Prodávající zajistí na svoje náklady **ekologickou likvidaci veškerých odpadů** vzniklých v souvislosti s jeho činností při

vlastní dodávce a montáži a musí provést veškerá potřebná opatření k zajištění minimalizace škodlivých vlivů na životní prostředí.

- 3.7. Prodávající vyvine maximální úsilí, aby byly minimalizovány dopady na životní prostředí, bude respektovat udržitelnost či možnosti cirkulární ekonomiky a pokud je to možné a vhodné bude implementovat nové nebo značně zlepšené produkty, služby nebo postupy související s předmětem veřejné zakázky a bude se zasazovat o dodržování dalších *požadavků na společenskou a environmentální odpovědnost a inovace zejména pak dodržení podmínek tzv. etického nakupování* ; splnění uvedených požadavků zajistí prodávající i u svých poddodavatelů.
- 3.8. Další činnosti výslovně neuvedené, které jsou však s realizací plnění neoddělitelně spojeny a plnění bez nich není možné.
4. S ohledem na možné odchylky při provádění stavebních prací v rámci předmětného projektu je před samotnou výrobou a dodáním zboží prodávající povinen provést zaměření prostoru tak, aby vybavení bylo možné v daném místě osadit dle projektové dokumentace. V případě zjištěných těchto kolizí je prodávající povinen na tuto skutečnost upozornit kupujícího.
5. Kupující se zavazuje převzít bezvadné zboží a za zboží zaplatit prodávajícímu kupní cenu, a to za podmínek stanovených touto smlouvou.
6. Prodávající se zavazuje dodat zboží originální, nové, nerepasované a nepoužité. Prodávající se zavazuje dodat kupujícímu zboží s odbornou péčí, v kvalitě, jež bude v souladu s touto smlouvou a v souladu s veškerou dostupnou dokumentací (poskytnutou prodávajícím), příslušnými platnými právními předpisy a technickými, kvalitativními či jinými normami, a to jak v České republice, tak i v zemi výrobce zboží.

Článek 5 **Doba a místo plnění**

1. Místem plnění je Oblastní nemocnice Náchod a.s., Purkyňova 446, 547 01 Náchod. Předmět smlouvy bude dodán prodávajícím do sídla uživatele pořízeného vybavení na adresu Oblastní nemocnice Náchod a.s., Purkyňova 446, 547 01 Náchod.
2. Plnění dle této smlouvy bude započato na základě písemné výzvy kupujícího.

Výzva k plnění bude učiněna nejpozději do 1 roku od nabytí účinnosti kupní smlouvy. Pokud nebude výzva učiněna v této lhůtě, tato smlouva bez dalšího zaniká.

3. Prodávající bude plnit předmět veřejné zakázky v následujících termínech, přičemž jednotlivé části veřejné zakázky budou dokončeny dle následujícího:

Konečný termín

Kompletní dodávka a instalace vybavení do 12 týdnů od doručení Výzvy prodávajícímu.

Splnění konečného termínu ve smyslu tohoto odstavce se rozumí podpis akceptačního protokolu, ve kterém je uvedeno, že kupující akceptuje plnění bez výhrad. V případě nesplnění požadovaného termínu je kupující oprávněn odstoupit od smlouvy.

- 4 Termín jednotlivých dodávek zboží do místa dodání bude prodávajícím oznámen emailovou formou nejméně 5 pracovních dnů předem zástupci kupujícího ve věcech technických, přičemž termín dodání zboží podléhá odsouhlasením zástupcem kupujícího ve věcech technických, a to emailovou formou.
- 5 Kupující je oprávněn dobu plnění pozastavit, a to i bez udání důvodu (zejména z důvodu prodloužení realizace stavebních prací, z důvodu nevhodných technologických podmínek, jako je např. nadměrná vlhkost atd., odstranění vad zhotovitele stavebních prací atd.). Náklady spojené s pozastavením doby plnění nesou smluvní strany samostatně.

Článek 6 **Všeobecné dodací podmínky**

1. **Zboží je nové, nepoužité, plně funkční a vizuálně bezvadné a jeho použití nepodléhá žádným právním omezením.**
2. Zboží po jednotlivých kusech bude zabaleno v obalech, na kterých bude uvedeno příslušné výrobní číslo včetně čárového kódu, je-li relevantní s ohledem na povahu dodávaného zboží.
3. Předání zboží bude prokázáno na základě dodacích listů, které budou obsahovat kontaktní údaje o prodávajícím, číslo smlouvy, datum dodávky, jméno a podpis prodávajícího a přejímajícího, výrobní čísla, jsou-li relevantní, soupis dodávaného zboží po místnostech.
4. Dva výtisky dodacího listu zůstanou kupujícímu při převzetí zboží.
5. Převzetí se uskuteční za přítomnosti zástupce prodávajícího, uživatele a kupujícího a jím přizvaných osob.
6. Kupující si vyhrazuje právo před převzetím dodávky provést kontrolu zboží v rozsahu požadované technické specifikace. V případě nesplnění požadavků není kupující povinen dodávku převzít. Kupující v tomto případě není v prodlení s plněním.
7. Po řádné montáži, instalaci dodávaného zboží dle pokynů kupujícího proběhne do 1 týdne akceptační řízení. Výsledkem akceptačního řízení mohou být následující stavy:

Akceptováno bez výhrad

V případě, že kupující v průběhu kontroly nenalezne v předaném plnění žádné vady ani nedodělky, uvede prodávající do protokolu, že kontrolované plnění bylo akceptováno bez výhrad a protokol potvrdí svým podpisem.

Akceptováno s výhradami

V případě, že budou v průběhu kontroly shledány vady plnění prodávajícího, dohodnou se smluvní strany na termínu, do kterého prodávající tyto vady a nedodělky odstraní. Kupující do protokolu uvede seznam vad nebo nedodělků s termíny jejich odstranění a obě strany protokol potvrdí svým podpisem. Po odstranění vad se kontrolní procedura opakuje.

Neakceptováno

V případě, že budou v průběhu kontroly nalezeny takové vady plnění, které by bránily v budoucím užití předmětu koupě, nebude plnění akceptováno. Smluvní strany se dohodnou na termínu nové kontroly, do které prodávající zajistí realizaci předmětu smlouvy v podobě, která budoucímu užití předmětu koupě bránit nebude. Do protokolu se uvede, že plnění akceptováno nebylo. Po odstranění vad vyzve kupující prodávajícího k provedení nové kontroly.

8. O konání akceptačního řízení bude sepsán akceptační protokol. **Podkladem řádné fakturace je pouze akceptační protokol, v kterém je uvedeno, že kupující akceptuje plnění bez výhrad.** Akceptační protokol bude obsahovat kontaktní údaje prodávajícího a kupujícího, název projektu, identifikaci dodacího listu, kterého se akceptační protokol týká, stručný popis montáže, instalace a umístění dle pokynů kupujícího, vyjádření kupujícího o akceptaci, datum akceptace a podpisy oprávněných osob kupujícího a prodávajícího. Přílohou akceptačního protokolu budou doklady uvedené v článku 4 bodu 3.2. Jeden výtisk akceptačního protokolu obdrží prodávající a dva kupující. Vzor akceptačního protokolu je uveden v Příloze č. 4 této smlouvy.
9. Poskytované plnění odpovídá všem požadavkům, vyplývajícím z platných právních předpisů či příslušných technických norem, platných pro Českou republiku, které se na plnění vztahují.
10. Proávající se zavazuje zajistit, že zboží nebude zatíženo výhradou vlastnického práva ve prospěch jakékoli třetí osoby.
11. Nepoužito.
12. Proávající se zavazuje zajistit v nezbytném rozsahu úklid po provedených instalacích, montážích a jiných činnostech při dodání zboží do místa dodání, včetně případného (mokrého) očištění dotčených povrchů.
13. Proávající se zavazuje při plnění této smlouvy dodržovat veškeré interní předpisy kupujícího, jakož i podmínky pro pohyb v místě dodání zboží, se kterými bude kupujícím předem seznámen.
14. Proávající se dále zavazuje dodržovat při plnění této smlouvy povinnosti stanovené Čestným prohlášením ke společensky odpovědnému plnění veřejné zakázky (dále též jen „čestné“ nebo „souhrnné prohlášení“, které předal prodávající kupujícímu při podání nabídky na tuto veřejnou zakázku, a které je přílohou č. 5 (oddělenou) této smlouvy. Proávající se tímto prohlášením zavázal, že:

bude-li s ním uzavřena smlouva na veřejnou zakázku, zajistí po celou dobu plnění veřejné zakázky:

a) plnění veškerých povinností vyplývajících z právních předpisů České republiky, zejména pak z předpisů pracovněprávních, předpisů z oblasti zaměstnanosti a bezpečnosti ochrany zdraví při práci, a to vůči všem osobám, které se na plnění veřejné zakázky podílejí,

b) sjednání a dodržování smluvních podmínek se svými poddodavateli srovnatelných s podmínkami sjednanými ve smlouvě na plnění veřejné zakázky, a to v rozsahu výše smluvních pokut a délky záruční doby; uvedené smluvní podmínky se považují za srovnatelné, bude-li výše smluvních pokut a délka záruční doby shodná se smlouvou na veřejnou zakázku,

c) řádné a včasné plnění finančních závazků svým poddodavatelům, kdy za řádné a včasné plnění se považuje plné uhrazení poddodavatelem vystavených faktur za plnění poskytnutá k plnění veřejné zakázky, a to vždy do 10 pracovních dnů od obdržení platby ze strany zadavatele za konkrétní plnění.

15. Kupující je oprávněn plnění povinností vyplývajících z Čestného prohlášení kdykoliv kontrolovat, a to i bez předchozího ohlášení prodávajícímu. Je-li k provedení kontroly potřeba předložení dokumentů, zavazuje se prodávající k jejich předložení nejpozději do 5 pracovních dnů od doručení výzvy kupujícího. Výzva dle předchozí věty může být učiněna i e-mailem na kontaktní osobu prodávajícího.

Článek 7 Kupní cena

1. Kupní cena za zboží dle článku 4 této smlouvy, v podrobném členění uvedeném v položkovém rozpočtu, je-li to relevantní, činí

Celková cena v Kč bez DPH	794 759,00 Kč
	Sedm set devadesát čtyři tisíc sedm set padesát devět korun českých
DPH v Kč samostatně	166 899,39 Kč
	Jedno sto šedesát šest tisíc osm set devadesát devět korun českých třicet devět haléřů
Celková cena v Kč včetně DPH	961 658,39 Kč
	Devět set šedesát jedna tisíc šest set padesát osm korun českých třicet devět haléřů

2. Cena uvedená v předchozím bodu zahrnuje veškeré náklady potřebné k řádnému plnění dle této smlouvy včetně zaměření, dopravy do místa plnění, montáže a instalace dle pokynů kupujícího a umístění dle požadavků kupujícího a je uzavřena jako smluvní a pevná. Součástí celkové ceny je i částka na recyklaci zboží, která nebude na faktuře uvedena samostatně, pokud není v zákoně výslovně uveden požadavek tuto částku uvádět.
3. Kupní cena je cenou nejvýše přípustnou, kterou je možné překročit pouze v případě, že v průběhu realizace dojde ke změnám sazeb DPH nebo ke změnám jiných daňových předpisů, majících vliv na cenu.

Článek 8 Platební podmínky

1. Kupní cena za realizaci předmětu smlouvy bude uhrazena na základě daňových dokladů (faktury).
2. Proávající je oprávněn vystavit fakturu po řádně realizovaném plnění předmětu smlouvy bez vad na základě řádného akceptačního protokolu (se závěrem „Akceptováno bez výhrad“) ve smyslu čl. 6 odst. 7 a 8 této smlouvy, který bude přílohou faktury. V případě, že bude faktura kupujícímu

vystavena v rozporu s tímto ustanovením, nezakládá kupujícímu povinnost fakturu uhradit. V takovém případě kupující fakturu vrátí zpět prodávajícímu.

3. Zálohové platby nejsou přípustné a prodávající není oprávněn je požadovat.

4. Faktura - daňový doklad musí splňovat veškeré náležitosti dle zákona č. 563/1991 sb., o účetnictví, v platném znění a zákona č. 235/2004 Sb., o dani z přidané hodnoty, v platném znění. V případě, že faktura nebude mít odpovídající náležitosti, je kupující oprávněn vrátit ji zpět prodávajícímu k doplnění, aniž se dostane do prodlení se splatností. Lhůta splatnosti začíná běžet znovu od opětovného doručení náležitě doplněné či opravené faktury.
5. Faktura bude vždy obsahovat alespoň:
 - a) firmu a sídlo oprávněné a povinné osoby, tj. prodávajícího i kupujícího,
 - b) IČO a DIČ prodávajícího a kupujícího,
 - c) údaj o zápisu prodávajícího v obchodním rejstříku, včetně spisové značky,
 - d) číslo faktury,
 - e) číslo smlouvy,
 - f) den odeslání, den splatnosti a datum zdanitelného plnění,
 - g) označení peněžního ústavu a číslo účtu, na který má kupující provést úhradu.
 - h) fakturovanou částku bez daně, sazbu daně, daň a celkovou částku,
 - i) číslo a název zakázky dle této smlouvy,
 - j) soupis dodaného zboží vycházející z položkového rozpočtu,
 - k) označení předmětu smlouvy s odkazem na příslušnou část smlouvy,
 - l) razítko a podpis oprávněné osoby,
 - m) konstantní a variabilní symbol,
 - n) akceptační protokol,
 - o) místo a osobu oprávněnou k převzetí oprávněné faktury.
6. Splátnost faktury je 30 dnů ode dne jejího doručení kupujícímu. Vrátil-li kupující vadnou fakturu, přestává běžet původní lhůta splatnosti. Celá lhůta splatnosti běží opět ode dne doručení nově vystavené úplné faktury bez vad.
7. Faktura bude vystavena tak, aby byla doložena její účelovost.
8. Daňový doklad je považován za proplacený datem odepsání příslušné finanční částky z účtu kupujícího ve prospěch čísla účtu prodávajícího uvedeného v úvodu smlouvy.
9. Plátce je povinen ve lhůtě pro vystavení daňového dokladu vynaložit úsilí, které po něm lze rozumně požadovat, k tomu, aby se tento daňový doklad dostal do dispozice příjemce plnění.
10. Proávající dále prohlašuje a potvrzuje, že k datu podpisu této smlouvy není označen správcem daně za nespolehlivého plátce a současně prohlašuje a zavazuje se za to, že veškeré bankovní účty jím uváděné při smluvním styku s kupujícím, již byly správci daně řádně oznámeny a jsou řádně zveřejněny v Registru plátců DPH v souladu se zákonem o dani z přidané hodnoty (dále jen „spolehlivý bankovní účet“).
11. V případě, že se účet prodávajícího ukáže být jiným než spolehlivým bankovním účtem, nejedná se v případě vystavení faktury dle dohody smluvních stran o řádně vystavený daňový doklad ve

smyslu této smlouvy a kupující je oprávněn takový daňový doklad odeslat zpět prodávajícímu k vystavení nového řádného dokladu.

12. Prodávající se zavazuje v případě, kdy nastane či se projeví jakákoli změna v prohlášení uvedeném v bodě 10. tohoto článku nebo nastane či se projeví jakákoli okolnost zakládající potenciální riziko ručení kupujícího za prodávajícím nezaplacenou daň ve smyslu zákona o DPH, bez zbytečného odkladu o takovéto skutečnosti písemně informovat kupujícího a dále se zavazuje zjednat co možná nejdříve nápravu tak, aby správce daně kupujícího z titulu ručení nevyzval k poskytnutí plnění za prodávajícího.
13. Smluvní strany se dohodly, že pokud nastane jakákoli okolnost zakládající riziko vzniku ručení za nezaplacenou daň prodávajícího předpokládaná zákonem o dani z přidané hodnoty, zejména že prodávající bude označen v Registru plátců DPH správcem daně jako nespolehlivý plátce či prodávající bude žádat splnění závazku na jiný než spolehlivý bankovní účet, kupující je oprávněn nikoli však povinen využít institutu zvláštního způsobu zajištění daně ve smyslu ust. § 109a zákona o dani z přidané hodnoty (či jakéhokoli jiného shodného či obdobného nahrazujícího institutu obsaženého v budoucích změnách příslušného právního předpisu) a zaplatit část svého závazku odpovídající výši daně z přidané hodnoty z konkrétního zdanitelného plnění na příslušný depozitní účet správce daně prodávajícího. Postup dle tohoto odstavce se považuje za řádné splnění závazků kupujícího uhradit sjednanou kupní cenu a souvisejících plnění dle této smlouvy.

Článek 9 Záruka

1. Prodávající prohlašuje, že předmět plnění není zatížen právními vadami.
2. Prodávající odpovídá za vady zjevné, skryté a právní, které má zboží v době odevzdání kupujícímu i když se vada stane zjevnou i po této době a dále za ty vady, které se na zboží vyskytnou v záruční době uvedené v této smlouvě.
3. Rozsah, kvalita, technická specifikace, příslušenství a další související služby musí odpovídat požadavkům kupujícího a vymezení uvedenému v této smlouvě. **Jakékoliv odchylky od požadavků kupujícího či vymezení uvedenému v této smlouvě jsou vadným plněním.**
4. Prodávající poskytuje kupujícímu záruku za jakost spočívající v tom, že zboží, jakož i jeho veškeré části a komponenty budou po celou záruční dobu způsobilé k použití k obvyklým účelům a zachovají si obvyklé vlastnosti.
5. Prodávající poskytne v souladu s podmínkami veřejné zakázky záruku v **délce 60 měsíců**, a to vždy ode dne podpisu akceptačního protokolu (bez výhrad).
6. Záruční doba začíná běžet dnem podpisu akceptačního protokolu kupujícím, o řádně poskytnutém plnění předmětu plnění bez vad.
7. Vady, na něž se vztahuje záruka, je kupující oprávněn uplatnit nejpozději do konce záruční doby. Uplatnění vad se považuje za učiněné v souladu s touto smlouvou i v případě, že bude učiněno přímo uživatelem. V takovém případě se má za to, že uživatel jedná v zastoupení kupujícího.
8. Nahlášení vady musí být doručeno prodávajícímu buď elektronicky případně telefonicky a musí obsahovat všechny údaje v souladu s touto Smlouvou.

9. Požadavek na odstranění vady lze zadat buď na e-mailovou adresu [REDAKCE], nebo v pracovní době telefonicky [REDAKCE]. Vada se považuje za nahlášenou buď okamžikem telefonického nahlášení, nebo obdržáním emailového potvrzení o doručení na poštovní server prodávajícího, který musí tuto službu automaticky poskytovat. Požadavek na odstranění vady nahlášený po pracovní době se považuje za nahlášený v následující pracovní den v 8:00 hodin. Pracovními hodinami se stanovuje časové rozmezí od 8:00 hodin do 17:00 hodin, a to v pracovních dnech. Zbývající doba je definována jako mimopracovní hodiny.
10. Proces odstraňování vad v rámci záruční doby bude probíhat v těchto režimech:
- **Kategorie vady „vysoká“ nebo „havárie“:** vady zabraňující provozu, zboží nebo jeho část není použitelné ve svých základních funkcích nebo se vyskytuje funkční závada znemožňující činnost celku, jehož je zboží součástí. Tento stav může ohrozit běžný provoz kupujícího nebo uživatele a nelze jej dočasně řešit organizačním opatřením. Nejpozději následující pracovní den zahájí prodávající práce na odstranění vady a zajistí odstranění této vady ve lhůtě do 12 pracovních hodin od nahlášení vady, a to i způsobem dočasného provizorního řešení, umožňujícího provoz zboží. Vada bude odstraněna v nejkratší možné lhůtě s ohledem na její povahu a dopad na činnost kupujícího či uživatele. Jde-li o vadu způsobenou důvody na straně kupujícího, dohodne prodávající s kupujícím či uživatelem další postup.
 - **Kategorie vady „nízká“ nebo „chyba“:** vady neomezující provoz, jedná se o drobné vady, které nespádají do kategorie „vysoká“. Prodávající se zavazuje bezodkladně zahájit práce na odstranění vady a zajistit odstranění této vady ve lhůtě do 10 pracovních dnů od jejího nahlášení. Vada bude odstraněna v nejkratší možné lhůtě s ohledem na její povahu a dopad na činnost kupujícího či uživatele, pokud nebude dohodnuto jinak. Jde-li o vadu způsobenou důvody na straně kupujícího či uživatele, dohodne s prodávající s kupujícím či uživatelem další postup.
11. Zařazení vady do jednotlivých kategorií dle předchozího odstavce určuje kupující či uživatel.
12. Prodávající prohlašuje, že prodej je uskutečňován v souladu se zákonem č. 22/1997 Sb., o technických požadavcích na výrobky, ve znění pozdějších předpisů.
13. Záruka se nevztahuje na vady, které vzniknou v důsledku činnosti kupujícího, zejména:
- nedodržení pokynů prodávajícího či předpisů výrobce o používání a údržbě předmětu plnění, pokud byly prokazatelně předány kupujícímu;
 - násilné či svévolné poškození předmětu plnění;
 - nedodržení předepsané kvality elektrické sítě;
 - chybné obsluhy předmětu plnění;
 - neoprávněnými zásahy nepovolané třetí osoby;
 - vlivem vyšší moci, např. požáru, nebo jiné živelné katastrofy či jiných vnějších vlivů.
14. Prodávající je povinen zahájit bezplatné odstraňování reklamované vady vždy neprodleně a odstranit ji v co nejkratším možném termínu, s výjimkou vad, které není technicky a technologicky možné do této doby odstranit. V takovém případě, je prodávající povinen o této skutečnosti

písemně informovat zástupce uživatele, a to ihned po zjištění této skutečnosti, nejpozději však ve lhůtě, ve které má být vada odstraněna, a bude dohodnuta jiná přiměřená lhůta. V případě takových vad, které mohou ohrozit závažným způsobem majetek kupujícího, je prodávající povinen vyvinout maximální úsilí k zajištění doby nástupu a poskytnutí záručního plnění i mimopracovní dny v co nejkratším čase.

15. V případě, že kupující či uživatel reklamují vadu, u které je sporné, zda je reklama oprávněná, je zhotovitel povinen tuto vadu odstranit ve sjednaných lhůtách bez ohledu na tuto skutečnost. Po odstranění vady má prodávající právo vydat prohlášení o neoprávněné reklamaci a má právo požadovat uhrazení skutečně a účelně vynaložených a prokázaných nákladů na odstranění vady. Proávající má povinnost neoprávněnost reklama doložit. V případě, že se kupující a prodávající neshodnou na posouzení oprávněnosti reklama, rozhodne o její oprávněnosti znalec v příslušném oboru určený oběma smluvními stranami. Bude-li reklama tímto znaleckým posudkem označena jako oprávněná, ponese náklady na odstranění reklamované vady i znaleckého posudku prodávající, který se je zavazuje kupujícímu bez zbytečného odkladu po předložení jejich vyúčtování zaplatit. Prokáže-li se, že kupující reklamoval vadu neoprávněně, je kupující povinen uhradit prodávajícímu prokazatelně a účelně vynaložené náklady na odstranění neoprávněně reklamované vady.
16. Pokud je uplatnění reklama na zařízení v záruční době oprávněné, má kupující právo na bezplatnou opravu vady. Pokud vadu není možno opravit, má kupující právo na výměnu vadného zboží (vybavení) včetně s tím souvisejících prací. Nové zboží musí splňovat veškeré požadavky kupujícího na jakost, provedení a kvalitu, jakož i další specifikace a podmínky stanovené touto smlouvou pro původně dodané zboží, při zachování totožných či lepších parametrů. Veškeré náklady na odvoz, demontáž a případnou odbornou likvidaci v souladu s příslušnými právními předpisy původně dodaného zboží a dodávku nového zboží za podmínek dle této smlouvy včetně veškerých souvisejících nákladů hradí prodávající. Záruční doba je automaticky prodloužena o případnou dobu opravy zařízení, v případě dodání nové věci běží pro tuto věc nová záruční doba ode dne jejího převzetí kupujícím.
17. Jestliže prodávající neodstraní oprávněně reklamovanou vadu ve lhůtách uvedených v odstavci 10 tohoto článku je kupující oprávněn odstranit vadu na své náklady sám nebo prostřednictvím třetí osoby a prodávající je povinen uhradit kupujícímu do 30 dnů ode dne doručení faktury - daňového dokladu. Tímto se prodávající nezbavuje odpovědnosti za dodávku vybavení jako celku ani jednotlivých částí. Uplatněním práv ze záruky za jakost nejsou dotčena práva kupujícího na uhrazení smluvní pokuty a náhradu škody související s vadným plněním.
18. Další práva kupujícího vyplývající ze záruky za jakost dle obecných právních předpisů, zejména §§ 2113 a násl. občanského zákoníku nejsou ujednáními této smlouvy dotčena ani omezena.
19. Další práva kupujícího z vadného plnění dle obecných právních předpisů, zejména §§ 2099 a násl. občanského zákoníku nejsou ujednáními této smlouvy dotčena ani omezena.

Článek 10 Ukončení smlouvy

1. Kupující je oprávněn od této smlouvy či její části odstoupit vedle případů sjednaných v této smlouvě a důvodů stanovených v zákoně pokud zejména:
 - a) je prodávající v prodlení s dodáním zboží či jeho části po dobu delší než **30 kalendářní dnů**;
 - b) je prodávající v prodlení s plněním jakékoli jiné povinnosti či závazku plynoucího z této smlouvy delším než **30 kalendářní dnů** (mezní prodlení), a toto prodlení neodstraní a následky nenapraví ani v přiměřené lhůtě určené kupujícím po uplynutí mezního prodlení v písemné výzvě k nápravě;
 - c) se ukáže jako nepravdivé prohlášení prodávajícího uvedené v článku 14 odst. 8 této smlouvy, nebo pojištění prodávajícího pozbude platnosti;
 - d) předmět plnění nebude dodán v souladu s technickými parametry obsažených v Příloze č. 1 této smlouvy.
 - e) bude vůči prodávajícímu zahájeno insolvenční řízení nebo jiné obdobné řízení;
 - f) bude vůči prodávajícímu zahájeno exekuční řízení či řízení o výkon rozhodnutí nebo řízení k vymožení částky uložené správním orgánem, včetně příslušného finančního úřadu; nebo
 - g) prodávající rozhodne o vstupu do likvidace nebo o jeho vstupu do likvidace bude rozhodnuto soudem.
2. Proávající je oprávněn od této smlouvy odstoupit pouze v případě, že kupující bude v prodlení se zaplacením po právu vyfakturované kupní ceny zboží či její části nejméně po dobu 30 kalendářních dnů, kupující byl na toto své prodlení po uplynutí lhůty 30 kalendářních dnů písemně upozorněn a k úhradě nedošlo ani do 10 kalendářních dnů ode dne, kdy kupující obdržel písemnou výzvu prodávajícího úhradě.
3. Odstoupení od této smlouvy musí být písemné a musí být doručeno druhé smluvní straně. Závazky z této smlouvy se ruší ke dni doručení odstoupení druhé smluvní straně. V takovém případě jsou strany povinny provést vypořádání a vrátit si vše, co podle této smlouvy od druhé smluvní strany dostaly, přičemž je na kupujícím, zda poskytnuté zboží dle této smlouvy prodávajícímu vrátí, nebo si jej ponechá. Kupující je oprávněn odstoupit od smlouvy i jen pro část zboží. Odstoupením od smlouvy však není dotčen nárok na náhradu újmy nebo smluvní pokuty dle této smlouvy.

Článek 11 Smluvní pokuty a úroky z prodlení

1. Proávající je v případě prodlení se splněním povinnosti dodat zboží řádně a včas v termínech stanovených v článku 5 odstavce 3 této smlouvy povinen zaplatit kupujícímu smluvní pokutu ve výši 5 000 Kč včetně DPH, a to za každý i započatý den prodlení.
2. Proávající je povinen v případě prodlení s plněním ve lhůtách dle článku 9. odstavce 10 a 14 (včetně lhůt dohodnutých dle čl. 9. odstavce 14) této smlouvy zaplatit kupujícímu smluvní pokutu ve výši 2.000 Kč za každý i započatý den prodlení.

3. Prodávající je povinen zaplatit kupujícímu smluvní pokutu ve výši 2.000 Kč za každý i započatý den prodlení s předložením platného dokladu o pojištění od výzvy kupujícího dle článku 14 odstavce 8 této smlouvy.
4. Prodávající je povinen zaplatit kupujícímu smluvní pokutu ve výši 3.000 Kč za každý i započatý den prodlení s předložením harmonogramu dle článku 4 odst. 3.1 této smlouvy.
5. Prodávající je povinen zaplatit kupujícímu jednorázovou smluvní pokutu ve výši 3.000 Kč v případě, že poruší povinnost uvedenou v článku 4 odstavce 3.5 této smlouvy.
6. Prodávající je povinen zaplatit kupujícímu jednorázovou smluvní pokutu ve výši 3.000 Kč ukáže-li se jakékoli jeho prohlášení v této smlouvě jako nepravdivé.
7. Smluvní pokuta za každý jednotlivý případ porušení zákazu kouření a požívání alkoholických nápojů nebo jiných omamných a psychotropních látek v místě dodání činí 5.000 Kč.
8. V případě porušení povinnosti odstranění vady ve smyslu článku 9 odst. 15 smlouvy vzniká kupujícímu právo na smluvní pokutu ve výši 3.000 Kč za každý den prodlení s plněním povinnosti.
9. Ujednání o smluvní pokutě nemá vliv na právo kupujícího požadovat náhradu škody, a to náhradu škody v plném rozsahu vedle smluvní pokuty. Za škodu se považuje i úplata, kterou kupující uhradil třetí osobě za provedení činností (např. vyšetření), které kupující nemohl pro vadu zboží této osobě provést. Splatnost smluvní pokuty se sjednává ve lhůtě 14 dnů ode dne doručení výzvy kupujícího k její úhradě.
10. Kupující se zavazuje, pro případ s úhradou jakékoliv oprávněně vyfakturované částky, uhradit prodávajícímu zákonný úrok z prodlení z dlužné částky, za každý započatý den prodlení s úhradou dlužné částky.

Článek 12

Vyšší moc

Prodávající neodpovídá za prodlení v plnění dodávek produktů a poskytování služeb, nebo za neplnění, způsobené nepředvídatelnými okolnostmi nebo příčinami, které nastaly nezávisle na jeho vůli a které ovlivnit není v jeho moci. Takovými okolnostmi se rozumí zejména války a revoluce, přírodní katastrofy, epidemie, karanténní omezení, stávky atd.

Článek 13

Odpovědnost za škody

Prodávající dodá zboží na své náklady a nebezpečí. V případě škody vzniklé kupujícímu porušením povinností prodávajícího, je tento povinen škodu kupujícímu uhradit. Toto ustanovení se netýká případů, kdy prodávající prokáže, že porušení povinností bylo způsobeno okolnostmi vylučujícími odpovědnost.

Článek 14

Další ujednání

1. Vlastníkem zboží, které je předmětem plnění veřejné zakázky, je prodávající.

2. Vlastnické právo k jednotlivým hmotným částem předmětu plnění přechází na kupujícího dnem podpisu akceptačního protokolu.
3. Na zboží nejsou vztaženy žádné další podmínky případně omezení, které není přímo uvedeno v této smlouvě.
4. Prodávající se zavazuje k náhradě veškeré újmy způsobené vadou zboží, a to včetně případné újmy na zdraví, životě či majetku osob.
5. Prodávající se zavazuje zabezpečit i veškerá bezpečnostní opatření na ochranu osob a majetku v areálu kupujícího, jsou-li dotčeny dodáním zboží prodávajícího.
6. Prodávající odpovídá za veškeré újmy způsobené kupujícímu či třetím osobám prodávajícím při plnění této smlouvy a zavazuje se je nahradit.
7. Prodávající je povinen k náhradě újmy způsobené činnostmi svých poddodavatelů.
8. **Pojištění:** Prodávající prohlašuje, že má sjednáno pojištění odpovědnosti za škodu způsobenou svou činností kupujícímu nebo třetím osobám s minimální pojistnou částkou ve výši 1.000.000 Kč na jednu pojistnou událost a zavazuje se, že bude takto pojištěn po celou dobu trvání této smlouvy.

Prodávající prohlašuje, že má uzavřeno pojištění odpovědnosti za škodu způsobenou v souvislosti s dodávkou zboží s minimální pojistnou částkou ve výši 1.000.000 Kč na jednu pojistnou událost a zavazuje se, že bude takto pojištěn po celou dobu trvání této smlouvy.

9. Potvrzení o těchto pojištěních prodávající předkládá do pěti kalendářních dnů od doručení výzvy kupujícího k plnění. Prodávající se tato pojištění zavazuje udržovat v platnosti až do skončení záruční doby na zboží a v této době je povinen na výzvu kupujícího předložit do 5 kalendářních dnů doklad o platnosti a rozsahu pojištění. Smluvní strany se zavazují, že získá-li smluvní strana od druhé jakékoli osobní údaje, bude s nimi nakládat v souladu se zákonem 101/2000Sb., o ochraně osobních údajů, v platném znění.
10. Kupující je povinen poskytovat smluvní informace, vyplývající ze zvláštních právních předpisů, zejména zákona č. 106/1999 Sb., o svobodném přístupu k informacím, v platném znění.
11. Prodávající je povinen uchovávat veškeré doklady související s realizací předmětu smlouvy a jeho financováním (způsobem dle zákona 563/1991 Sb., o účetnictví v platném znění) včetně účetních dokladů minimálně do konce roku 2030 nebo po dobu nejméně 10 let ode dne poslední platby za provedené práce, závazná je lhůta, která je delší.

Použití poddodavatelů

12. Prodávající odpovídá za činnost svých poddodavatelů tak, jako by plnil sám. Prodávající je oprávněn použít jen ty poddodavatele, které uvedl ve své nabídce na plnění veřejné zakázky realizované touto smlouvou, nedojde-li k jejich změně v souladu s tímto odstavcem smlouvy. Změna poddodavatele, jehož prostřednictvím prodávající prokazoval svou kvalifikaci k plnění veřejné zakázky realizované touto smlouvou, je možná pouze ve výjimečných případech (nemůže-li poddodavatel v důsledku objektivně daných okolností plnit veřejnou zakázku v rozsahu, ve kterém se k jejímu plnění ve smlouvě s prodávajícím zavázal), a to se souhlasem kupujícího. Podmínkou souhlasu kupujícího se změnou tohoto poddodavatele je prokázání splnění příslušné části kvalifikace novým poddodavatelem. Změna ostatních poddodavatelů uvedených v nabídce

prodávajícího je možná se souhlasem kupujícího, přičemž kupující není oprávněn souhlas se změnou těchto poddodavatelů bez závažného důvodu odepřít.

Součinnost s ostatními dodavateli

13. Prodávající je povinen poskytnout maximální možnou součinnost všem dalším dodavatelům kupujícího, jejichž plnění je součástí realizace projektu.
14. Neodůvodněné či svévolné neposkytnutí součinnosti je podstatným porušením smluvních povinností.

Článek 15 Zvláštní ustanovení

1. Není-li výše v této smlouvě sjednáno jinak, tuto smlouvu lze měnit nebo zrušit pouze písemnou dohodou (dodatkem) smluvních stran, avšak vždy za podmínek stanovených ZZVZ, zejména ustanovením § 222. Změna smlouvy jinou formou než písemnou formou se nepřipouští, a to s výjimkou změny pověřené osoby z této smlouvy. Změnu pověřených osob ze smlouvy je příslušná smluvní strana oprávněna provést jejich prokazatelným sdělením druhé smluvní straně.
2. Pokud není sjednáno ve smlouvě něco jiného, řídí se práva a povinnosti smluvních stran českým právním řádem, zejména zákonem č. 89/2012 Sb., občanským zákoníkem, v účinném znění. Smluvní strany výslovně sjednávají, že vylučují jakékoliv použití a aplikaci Úmluvy OSN o smlouvách o mezinárodní koupi zboží, pokud by se jinak vzhledem k charakteru smluvních stran aplikovala.
3. Prodávající na sebe přebírá nebezpečí změny okolností dle § 1765 zák. č. 89/2012 Sb., občanského zákoníku, a nebude se domáhat obnovení jednání o smlouvě, ani pokud by došlo ke změně okolností tak podstatné, že změna založí v právech a povinnostech stran zvlášť hrubý nepoměr znevýhodněním jedné z nich buď neúměrným zvýšením nákladů plnění, anebo neúměrným snížením hodnoty předmětu plnění.
4. Prodávající není oprávněn postoupit jakoukoliv svoji pohledávku, a to ani část pohledávky za kupující, která vznikne na základě a/nebo v souvislosti s touto smlouvou, ani k ní zřídit smluvní zástavní právo, ani postoupit svoje smluvní postavení z této smlouvy na třetí osobu.
5. Smluvní strany sjednávají, že prodávající není oprávněn započít si jakoukoliv svoji peněžitou pohledávku za kupující, a to ani část své pohledávky, včetně pohledávek získaných postoupením, vůči jakékoliv peněžité pohledávce kupujícího za prodávající.
6. V případě, že některé ustanovení této smlouvy je nebo se stane neúčinné, zůstávají ostatní ustanovení této smlouvy účinná. Strany se zavazují nahradit neúčinné ustanovení této smlouvy ustanovením jiným, účinným, které svým obsahem a smyslem odpovídá nejlépe obsahu a smyslu ustanovení původního, neúčinného.
7. Doručení úkonů podle této smlouvy proběhne elektronicky, osobně oproti podpisu případně doporučenou poštou. Zásilací adresy odpovídají adresám v záhlaví této smlouvy. Zásilací adresa může být jednostranně písemným oznámením příslušné smluvní strany změněna s účinkem od dne

doručení takového písemného oznámení. Zásilka se považuje za doručenou též v případě, jestliže adresát odmítne zásilku převzít nebo ji nevyzvedne ve lhůtě stanovené držitelem poštovní licence. V takovém případě se za den doručení považuje první den uložení zásilky u provozovatele poštovní licence.

8. Smluvní strany se zavazují, že jakékoliv spory vyplývající z této smlouvy budou řešit nejprve smírně. Za tím účelem se zejména zavazují podávat si bezodkladně jakákoliv vysvětlení nejasností a v případě potřeby se setkat za účelem smírného urovnání sporu. Pokud by nevedla smírná jednání k vyřešení sporu, smluvní strany výslovně sjednávají mezinárodní příslušnost českých soudů, když všechny spory vznikající z této smlouvy a v souvislosti s ní budou rozhodovány s konečnou platností u obecných soudů České republiky dle sídla kupujícího v době zahájení soudního řízení.
9. Smluvní strany berou na vědomí, že tato smlouva bude v souladu s platnou právní úpravou uveřejněna v registru smluv vedeným Ministerstvem vnitra, když smluvní strany se zveřejněním této smlouvy v registru smluv výslovně souhlasí. Smluvní strany prohlašují, že tato smlouva neobsahuje obchodní tajemství a nedopadají na ni ani jiné výjimky, pro které by tato smlouva, či její část, nemohly být v registru smluv uveřejněny. Uveřejnění této smlouvy v registru smluv se zavazuje zajistit kupující, když tuto smlouvu se zavazuje uveřejnit bez zbytečného odkladu po jejím podpisu.
10. Pokud je smlouva uzavírána v listinné podobě, pak je vyhotovena v 5 stejnopisech, z nichž kupující obdrží čtyři a prodávající jeden stejnopis. Pokud je smlouva uzavírána v elektronické podobě, obě strany obdrží její elektronický originál, který bude za každou smluvní stranu podepsán platným elektronickým kvalifikovaným (uznávaným) podpisem.
11. Tato smlouva nabývá platnosti dnem jejího podpisu oběma smluvními stranami a účinnosti dnem jejího zveřejnění v registru smluv.
12. Strany potvrzují, že se seznámily s obsahem této smlouvy, nemají k ní připomínek a tuto uzavírají svobodně, vážně, vědomi si všech jejích důsledků. Zástupci stran výslovně prohlašují, že tuto smlouvu podepsali jako osoby oprávněné za strany jednat a tyto zavazovat.
13. Uzavření této smlouvy bylo schváleno Radou Královéhradeckého kraje usnesením č. RK/25/1267/2024 ze dne 23.9.2024.

Za kupujícího

Za prodávajícího

v Hradci Králové dne

v Krouně dne



Mgr. Martin Červíček
hejtman
za Královéhradecký kraj



Ing. Martin Pavliš
jednatel
za Mias OC spol. s r.o.

**Urgentní příjem - Oblastní nemocnice Náchod
- sedací nábytek**

Tabulka vybavení po místnostech

Číslo místnosti a název	Kód výrobku	Název výrobku	Počet	
1.66 Sklad / Analyzátoy	481002X	Stolička výškově nastavitelná, otočná s opěrákem s oporou pro nohy	1	ks
1.70 Expektace - lůžka	481002Z	Stolička výškově nastavitelná, otočná s opěrákem	6	ks
1.70 Expektace - lůžka	481011	Židle pevná, plastová	10	ks
1.74 Resuscitační box - 2L	481002Z	Stolička výškově nastavitelná, otočná s opěrákem	1	ks
1.75 Denní místnost - sanitáři	481011	Židle pevná, plastová	3	ks
1.75 Denní místnost - sanitáři	483006	Pohovka/sedačka s úložným prostorem 3-místná	1	ks
1.78 Expektační pokoj - 1L	481011	Židle pevná, plastová	1	ks
1.81B Popisovna / Zázemí rtg	481002	Kancelářská židle s područkami, pojízdná, otočná, výškově nastavitelná	2	ks
1.81B Popisovna / Zázemí rtg	483006	Pohovka/sedačka s úložným prostorem 3-místná	1	ks
1.85 Sádrovna	481002	Kancelářská židle s područkami, pojízdná, otočná, výškově nastavitelná	2	ks
1.85 Sádrovna	481011	Židle pevná, plastová	1	ks
1.88 Zákrokový sálek 1	481002X	Stolička výškově nastavitelná, otočná s opěrákem s oporou pro nohy	1	ks
1.89 Zákrokový sálek 2	481002X	Stolička výškově nastavitelná, otočná s opěrákem s oporou pro nohy	1	ks
1.02 Vstupní hala / čekárna	485002	Třímístná lavice, sedák a opěrák plast	4	ks
1.02 Vstupní hala / čekárna	485003	Čtyřmístná lavice, sedák a opěrák plast	2	ks
1.07 Pokladna - klienti	481011	Židle pevná, plastová	1	ks
1.08 Pokladna	481002	Kancelářská židle s područkami, pojízdná, otočná, výškově nastavitelná	1	ks
1.09 Infocentrum / evidence	481002X	Stolička výškově nastavitelná, otočná s opěrákem s oporou pro nohy	3	ks
1.10 Ostraha	481002X	Stolička výškově nastavitelná, otočná s opěrákem s oporou pro nohy	2	ks
1.12 Triáž + evidence	481002X	Stolička výškově nastavitelná, otočná s opěrákem s oporou pro nohy	3	ks
1.13 Zázemí (info, triáž)	481011	Židle pevná, plastová	3	ks
1.14 Vstupní hala urgent	485003	Čtyřmístná lavice, sedák a opěrák plast	4	ks
1.15 Čekárna	485003	Čtyřmístná lavice, sedák a opěrák plast	10	ks
1.15 Čekárna	481011D	Dětská židlička	6	ks
1.21 LSPP	481002	Kancelářská židle s područkami, pojízdná, otočná, výškově nastavitelná	2	ks
1.21 LSPP	481011	Židle pevná, plastová	1	ks
1.21 LSPP	481020	Stolička pevná kulatá	1	ks
1.22 Ambulance	481002	Kancelářská židle s područkami, pojízdná, otočná, výškově nastavitelná	2	ks
1.22 Ambulance	481011	Židle pevná, plastová	1	ks
1.22 Ambulance	481020	Stolička pevná kulatá	1	ks
1.23 Ambulance	481002	Kancelářská židle s područkami, pojízdná, otočná, výškově nastavitelná	2	ks

1.23 Ambulance	481011	Židle pevná, plastová	1	ks
1.23 Ambulance	481020	Stolička pevná kulatá	1	ks
1.57 Vrchní sestra (urgent)	483006	Pohovka/sedačka s úložným prostorem 3-místná	1	ks
1.57 Vrchní sestra (urgent)	481002	Kancelářská židle s područkami, pojízdná, otočná, výškově nastavitelná	2	ks
1.57 Vrchní sestra (urgent)	483001	křeslo konferenční	1	ks
1.60 Lékařský pokoj (urgent)	481002	Kancelářská židle s područkami, pojízdná, otočná, výškově nastavitelná	2	ks
1.60 Lékařský pokoj (urgent)	483001	křeslo konferenční	1	ks
1.60 Lékařský pokoj (urgent)	483006	Pohovka/sedačka s úložným prostorem 3-místná	1	ks
1.63 Denní místnost (urgent)	483001	křeslo konferenční	15	ks
1.63 Denní místnost (urgent)	483006	Pohovka/sedačka s úložným prostorem 3-místná	2	ks
1.63 Denní místnost (urgent)	483002	Pohovka/sedačka s úložným prostorem 2-místná	2	ks
1.64 Ambulance septická	481002	Kancelářská židle s područkami, pojízdná, otočná, výškově nastavitelná	2	ks
1.64 Ambulance septická	481011	Židle pevná, plastová	1	ks
1.64 Ambulance septická	481020	Stolička pevná kulatá	1	ks
1.65 Chirurgická ambulance	481002	Kancelářská židle s područkami, pojízdná, otočná, výškově nastavitelná	2	ks
1.65 Chirurgická ambulance	481011	Židle pevná, plastová	1	ks
1.65 Chirurgická ambulance	481020	Stolička pevná kulatá	1	ks
2.50 Chodba, Čekárna	485002	Třímístná lavice, sedák a opěrák plast	4	ks
2.50 Chodba, Čekárna	485002	Třímístná lavice, sedák a opěrák plast	12	ks
2.51 Administrativa	481011	Židle pevná, plastová	2	ks
2.51 Administrativa	481002	Kancelářská židle s područkami, pojízdná, otočná, výškově nastavitelná	2	ks
2.52 UTZ vyšetřovna	395403	Stolička výškově nastavitelná, otočná bez opěráku s oporou pro nohy	1	ks
2.52 UTZ vyšetřovna	481002	Kancelářská židle s područkami, pojízdná, otočná, výškově nastavitelná	1	ks
2.53 Svlékáci box	481020	Stolička pevná kulatá	1	ks
2.54 Svlékáci box	481020	Stolička pevná kulatá	1	ks
2.55 UZV Popisovna	481002	Kancelářská židle s područkami, pojízdná, otočná, výškově nastavitelná	2	ks
2.55 UZV Popisovna	483001	křeslo konferenční	1	ks
2.55 UZV Popisovna	483006	Pohovka/sedačka s úložným prostorem 3-místná	1	ks
2.56 UTZ vyšetřovna	395403	Stolička výškově nastavitelná, otočná bez opěráku s oporou pro nohy	1	ks
2.56 UTZ vyšetřovna	481002	Kancelářská židle s područkami, pojízdná, otočná, výškově nastavitelná	1	ks
2.56 UTZ vyšetřovna	481011	Židle pevná, plastová	2	ks
2.57 Svlékáci box	481020	Stolička pevná kulatá	1	ks
2.58 Svlékáci box	481020	Stolička pevná kulatá	1	ks
2.59 Ortopedická ambulance	481002	Kancelářská židle s područkami, pojízdná, otočná, výškově nastavitelná	2	ks
2.59 Ortopedická ambulance	481020	Stolička pevná kulatá	1	ks

2.59 Ortopedická ambulance	481011	Židle pevná, plastová	1	ks
2.60 Ortopedická ambulance	481002	Kancelářská židle s područkami, pojízdná, otočná, výškově nastavitelná	2	ks
2.60 Ortopedická ambulance	481011	Židle pevná, plastová	1	ks
2.60 Ortopedická ambulance	481020	Stolička pevná kulatá	1	ks
2.61 Zákrokový sálek	481002	Kancelářská židle s područkami, pojízdná, otočná, výškově nastavitelná	2	ks
2.62 Chirurgická ambulance	481002	Kancelářská židle s područkami, pojízdná, otočná, výškově nastavitelná	2	ks
2.62 Chirurgická ambulance	481011	Židle pevná, plastová	1	ks
2.62 Chirurgická ambulance	481020	Stolička pevná kulatá	1	ks
2.63 Chirurgická ambulance	481020	Stolička pevná kulatá	1	ks
2.63 Chirurgická ambulance	481011	Židle pevná, plastová	1	ks
2.63 Chirurgická ambulance	481002	Kancelářská židle s područkami, pojízdná, otočná, výškově nastavitelná	2	ks

SOUPIS DODÁVEK

Stavba: ON Náchod Urgentní příjem
 Objekt: SO-01 - Přístavba a stavební úpravy pavilonu A a B
 Soupis: **PS-02 - Zdravotnické vybavení - sedací nábytek**

Místo: Náchod
 Zadavatel: KRÁLOVÉHRADECKÝ KRAJ
 Zhotovitel: Mias OC spol. s r.o., Krouna 322, 539 43 Krouna

Datum:
 Projektant:
 Zpracovatel:

PČ	Typ	Kód	Popis	MJ	Množství	J.cena [CZK]	Cena celkem [CZK]
Náklady soupisu celkem							794 759,00
PS-02		Zdravotnické vybavení - sedací nábytek					794 759,00
1	K	483001	Křeslo konferenční	ks	18,000	5 989,00	107 802,00
	ww	<i>Poznámka k položce: viz specifikace Kusovník zdravotnického vybavení - sedací nábytek</i>					
2	K	481002	Kancelářská židle s područkami, pojízdná, otočná, výškově nastavitelná	ks	35,000	3 481,00	121 835,00
	ww	<i>Poznámka k položce: viz specifikace Kusovník zdravotnického vybavení - sedací nábytek</i>					
3	K	481002Z	Stolička výškově nastavitelná, otočná s opěrákem	ks	7,000	3 696,00	25 872,00
	ww	<i>Poznámka k položce: viz specifikace Kusovník zdravotnického vybavení - sedací nábytek</i>					
4	K	481002X	Stolička výškově nastavitelná, otočná s opěrákem s oporou pro nohy	ks	11,000	4 119,00	45 309,00
	ww	<i>Poznámka k položce: viz specifikace Kusovník zdravotnického vybavení - sedací nábytek</i>					
5	K	481020	Stolička pevná kulatá	ks	13,000	1 110,00	14 430,00
	ww	<i>Poznámka k položce: viz specifikace Kusovník zdravotnického vybavení - sedací nábytek</i>					
6	K	395403	Stolička výškově nastavitelná, otočná bez opěráku s oporou pro nohy	ks	2,000	1 695,00	3 390,00
	ww	<i>Poznámka k položce: viz specifikace Kusovník zdravotnického vybavení - sedací nábytek</i>					
7	K	481011	Židle pevná, plastová	ks	32,000	1 837,00	58 784,00
	ww	<i>Poznámka k položce: viz specifikace Kusovník zdravotnického vybavení - sedací nábytek</i>					
8	K	481011D	Dětská židlička	ks	6,000	758,00	4 548,00
	ww	<i>Poznámka k položce: viz specifikace Kusovník zdravotnického vybavení - sedací nábytek</i>					
9	K	485002	Třímístná lavice, sedák a opěrák plast	ks	20,000	5 085,00	101 700,00
	ww	<i>Poznámka k položce: viz specifikace Kusovník zdravotnického vybavení - sedací nábytek</i>					
10	K	485003	Čtýmístná lavice, sedák a opěrák plast	ks	16,000	5 989,00	95 824,00
	ww	<i>Poznámka k položce: viz specifikace Kusovník zdravotnického vybavení - sedací nábytek</i>					
11	K	483006	Pohovka/sedačka s úložným prostorem 3-místná	ks	7,000	24 747,00	173 229,00
	ww	<i>Poznámka k položce: viz specifikace Kusovník zdravotnického vybavení - sedací nábytek</i>					
12	K	483002	Pohovka/sedačka s úložným prostorem 2-místná	ks	2,000	21 018,00	42 036,00
	ww	<i>Poznámka k položce: viz specifikace Kusovník zdravotnického vybavení - sedací nábytek</i>					
Součástí ceny jednotlivých položek je i roznos do místa osazení, instalace atd.							



Příloha č. 4: Závazný vzor akceptačního protokolu

AKCEPTAČNÍ PROTOKOL			
Název projektu:	„Realizace urgentního a centrálního příjmu Oblastní nemocnice Náchod – sedací nábytek“		
Na základě smluvního vztahu:	Kupní smlouva č. XXX	ze dne:	XX.XX.2024
Číslo etapy:	XXX	ČÍSLO AKCEPTAČNÍHO PROTOKOLU :	1
Místo plnění	Oblastní nemocnice Náchod a.s., Purkyňova 446, 547 01 Náchod	Zahájení akceptačního řízení :	XX.XX.2024
Předmět akceptačního protokolu :	XXX XXX	Ukončení akceptačního řízení :	XX.XX.2024

PRODAVAJÍCÍ		Kupující	
Firma:	Název firmy	Firma:	Královéhradecký kraj
Adresa:	Ulice, č.p., město	Adresa:	Pivovarské náměstí 1245, 500 03 Hradec Králové
IČO:		IČO:	708 89 546
Zástupce:	Jméno a příjmení	Zástupce č.1	Jméno a příjmení
		Zástupce č.2	Jméno a příjmení

IDENTIFIKACE DODACÍCH LISTŮ	
Číslo dodacích listů:	01,02,.....
STRUČNÝ POPIS INSTALACE , MONTÁŽE, ZPROVOZNĚNÍ A ZKUŠEBNÍHO PROVOZU	

STAVY AKCEPTAČNÍHO ŘÍZENÍ	
Vyplní kupující.	
Alt. 1 _ Akceptováno bez výhrad	
Alt. 2 _ Akceptováno s výhradami	
Alt. 3 _ Neakceptováno	
SEZNAM VAD NEBO NEDODĚLKŮ S TERMÍNY JEJICH ODSTRANĚNÍ:	
Pz. Vyplní se v případě stavu akceptováno s výhradami	

PŘÍLOHY AKCEPTAČNÍHO PROTOKOLU		
Pzn. Přílohou akceptačního protokolu budou dodací listy, doklady uvedené v článku 4 odst. 3.2 kupní smlouvy, oceněný soupis dodávek vybavení.		
Zástupce prodávajících:	XX.XX.2024	Zástupce kupujícího 1:
		XX.XX.2024
		Zástupce kupujícího 2:
		XX.XX.2024
Jméno a příjmení		Jméno a příjmení
		Jméno a příjmení

Kancelářská židle 395403 sedák medik 42 cm

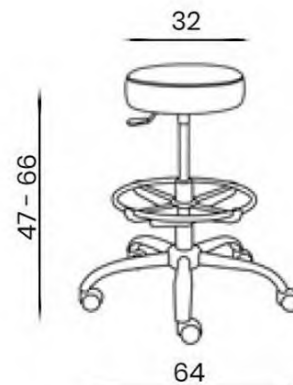

Jednoduchá pracovní židle bez opěráku s vyšším čalouněním a kulatým sedákem. Židli nabízíme i ve variantách s dřevěným nebo s polyuretanovým sedákem. V základním provedení židle disponuje židlovým pístem - výška sedu 43 - 56 cm. Další možnosti: - vysoký píst: výška sedu 47 - 66 cm, - extra vysoký píst: výška sedu 56 - 82 cm. V provedení pro zdravotnická zařízení může být sedák potažen zdravotnickou koženkou nebo bakteriostatickou látkou EXPO, které slouží k usnadnění hygienické udržovatelnosti výrobku (odolnost proti biologickým materiálům a čistícím a dezinfekčním prostředkům).

NOSNOST (KG)	130
HMOTNOST (KG)	9
ŠÍŘKA SEDÁKU (CM)	32

Komponenty

KŘÍŽ:	Plochý ocelový chromový kříž s průměrem 640 mm.
KOLEČKA:	50mm guma - IKOL02 Kolečko na tvrdé podlahy - pogumované
MECHANIKA:	Mechanika píastr
PÍST:	Plynový píst pro kancelářské židle vysoký. Zdvih: 192 mm. Délka tubusu: 285 mm. Celková délka: 535 mm.
VÝBAVA:	Kruh sloužící k pohodlnému uložení nohou.

Materiály

POTAH: KOŽENKA - 052	Složení: 83% PVC, 17% PES - vhodné do zdravotnictví, neobsahuje ftaláty. Gramáž: 465 g/m ² ± 5%. Šířka: užitná šířka 140 cm ± 2%. Tloušťka: 0,8 mm ± 0,1 mm. Odolnost vůči prodření: 100.000 cyklů. Odolnost vůči ohni: EN 1021/1 BS 5852(0). Stálost na světle: 5 (ISO 105 - B02:1999). Stálost při tření: za vlhka 5; za sucha 5 (ISO 105 - X12:1995). Speciální antistatická povrchová úprava odolává bakteriím a bakteriálnímu znečištění.
-------------------------	---

Záruka

2

roky

Kancelářská židle LARA

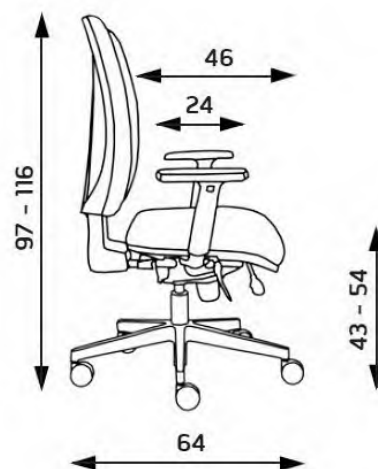

Moderní kancelářská židle s vysokým opěrákem a bohatým čalouněním sedáku i opěráku. Výškovou stavitelnost opěráku zajišťuje systém UP-DOWN.

NOSNOST (KG)	130
HMOTNOST (KG)	18
ŠÍŘKA SEDÁKU (CM)	50

Komponenty

- PODHLAVNÍK:** Podhlavník Lara stavitelný 3D.
- PODRUČKY:** P51 - Výškově stavitelné područky, PP – plastový top
- KŘÍŽ:** Plochý hliníkový leštěný kříž s průměrem 640 mm.
- KOLEČKA:** 65mm guma – 1KOL56 TREND kolečko s tichým čepem na tvrdé podlahy – pogumované
- MECHANIKA:** SYNCHRO mechanika umožňuje ergonomické, závislé naklápění sedáku a opěráku (úhel sedáku v rozmezí 1-9°, úhel opěráku v rozmezí 90-111°). Zajištění mechaniky v 5 polohách. Možnost nastavení tuhosti houpání v závislosti na hmotnosti uživatele centrálním šroubem pod sedákem. Antišokový systém zabraňující samovolnému navrácení opěráku při odjštění funkce naklápění.
- PÍST:** Plynový píst pro kancelářská křesla. Zdvih 92mm. Délka tubusu 185 mm. Celková délka 349 mm.

Materiály

POTAH:
KOŽENKA – 052



Složení: 83% PVC, 17% PES – vhodné do zdravotnictví, neobsahuje ftaláty.

Gramáž: 465 g/m² ± 5%.

Šířka: užitná šířka 140 cm ± 2%.

Tloušťka: 0,8 mm ± 0,1 mm.

Odolnost vůči prodření: 100.000 cyklů.

Odolnost vůči ohni: EN 1021/1 BS 5852(0).

Stálost na světle: 5 (ISO 105 - B02:1999).

Stálost při tření: za vlhka 5; za sucha 5 (ISO 105 - X12:1995).

Speciální antistatická povrchová úprava odolává bakteriím a bakteriálnímu znečištění.

Záruka

5

let

Kancelářská židle 481002X

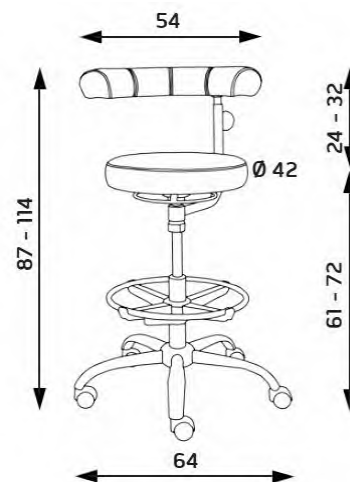

Pracovní židle s opěradlem otočným od 360 stupňů, s vyšším čalouněným kulatým sedákem. Pro větší stabilitu doporučujeme použití kluzáků, především při výběru vysokého nebo extra vysokého pístu.

NOSNOST (KG)	110
HMOTNOST (KG)	11
ŠÍŘKA SEDÁKU (CM)	42

Komponenty

- KŘÍŽ:** Plochý ocelový chromový kříž s průměrem 640 mm.
- KOLEČKA:** 50mm guma – 1KOL02 Kolečko na tvrdé podlahy – pogumované
- MECHANIKA:** Mechanika píastr s kruhovým ovládním
- PÍST:** Plynový píst pro kancelářské židle vysoký. Zdvih: 192 mm. Délka tubusu: 285 mm. Celková délka: 535 mm.
- VÝBAVA:** Kruh sloužící k pohodlnému uložení nohou.

Materiály

POTAH:
KOŽENKA – 025



Složení: 83% PVC, 17% PES – vhodné do zdravotnictví, neobsahuje ftaláty.

Gramáž: 465 g/m² ± 5%.

Šířka: užitná šířka 140 cm ± 2%.

Tloušťka: 0,8 mm ± 0,1 mm.

Odolnost vůči prodření: 100.000 cyklů.

Odolnost vůči ohni: EN 1021/1 BS 5852(0).

Stálost na světle: 5 (ISO 105 – B02:1999).

Stálost při tření: za vlhka 5; za sucha 5 (ISO 105 – X12:1995).

Speciální antistatická povrchová úprava odolává bakteriím a bakteriálnímu znečištění.

Záruka

2

roky

Kancelářská židle 481002Z

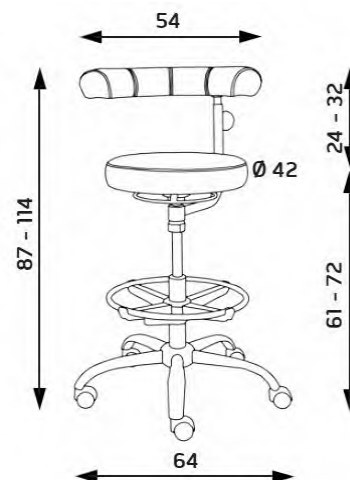

Pracovní židle s opěradlem otočným od 360 stupňů, s vyšším čalouněným kulatým sedákem. Pro větší stabilitu doporučujeme použití kluzáků, především při výběru vysokého nebo extra vysokého pístu.

NOSNOST (KG)	110
HMOTNOST (KG)	11
ŠÍŘKA SEDÁKU (CM)	42

Komponenty

KŘÍŽ:	Plochý ocelový chromový kříž s průměrem 640 mm.
KOLEČKA:	50mm guma – IKOL02 Kolečko na tvrdé podlahy – pogumované
MECHANIKA:	Mechanika píastr s kruhovým ovládním
PÍST:	Plynový píst pro kancelářské židle. Zdvih: 262 mm. Délka tubusu: 230 mm. Celková délka: 412 mm.

Materiály

POTAH:
KOŽENKA – 080

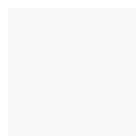

Složení: 83% PVC, 17% PES – vhodné do zdravotnictví, neobsahuje ftaláty.

Gramáž: 465 g/m² ± 5%.

Šířka: užitná šířka 140 cm ± 2%.

Tloušťka: 0,8 mm ± 0,1 mm.

Odolnost vůči prodření: 100.000 cyklů.

Odolnost vůči ohni: EN 1021/1 BS 5852(0).

Stálost na světle: 5 (ISO 105 – B02:1999).

Stálost při tření: za vlhka 5; za sucha 5 (ISO 105 – X12:1995).

Speciální antistatická povrchová úprava odolává bakteriím a bakteriálnímu znečištění.

Záruka

2

roky

Designová židle 481011



Velkoryse pojatá řada interiérových židlí v čistém italském designu nabízí řadu provedení podnoží i sedací skořepiny, včetně varianty vhodné pro venkovní použití či pohodlně čalouněných modelů. Židle s pružnou, příjemně tvarovanou sedací skořepinou poskytují vysoký komfort i při delším sezení, a jsou tak ideální volbou pro konferenční sály, posluchárny, jídelny, školy nebo do zdravotnictví.

Velkoryse pojatá řada interiérových židlí v čistém italském designu nabízí řadu provedení podnoží i sedací skořepiny, včetně varianty vhodné pro venkovní použití či pohodlně čalouněných modelů. Židle s pružnou, příjemně tvarovanou sedací skořepinou poskytují vysoký komfort i při delším sezení, a jsou tak ideální volbou pro konferenční sály, posluchárny, jídelny, školy nebo do zdravotnictví.

HMOTNOST (KG)	6,8
STOHOVATELNOST (KS)	6
ŠÍŘKA SEDÁKU (CM)	49
CELKOVÁ ŠÍŘKA (CM)	51
VÝŠKA (CM)	79

Komponenty

Materiály

PLAST:
PLAST - 00

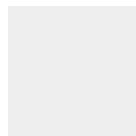

NOHY:
KOSTRA - CHROM

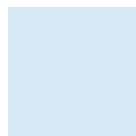

Záruka

2

roky

481011D

Dětská plastová židle šedá

- Velikost: 40 cm



481020

- barva sedáku: šedá
- rozměry sedáku: průměr 45 cm
- celkové rozměry: cca. průměr 45 x 34,9 - 52,5 cm
- výškově nastavitelná od cca. 34,9 - 52,5 cm
- LGA testovaná kapacita až do max. 150 kg
- vybaven protiskluzovými nožičkami
- s protiskluzovým povrchem sedadla
- schne velmi rychle díky integrovaným odtokovým otvorům
- včetně montážního materiálu a pokynů k instalaci
- čištění běžně dostupnými čistícími a dezinfekčními prostředky



Designová židle 483001



Elegantní židle s celočalouněnou tvarovanou skořepinou z kvalitní injektované pěny je k dispozici v řadě potahových látek a moderních barev. Vedle základní varianty s černými polypropylenovými nohami je v nabídce také varianta s dřevěnými nohami, na 4nohé leštěné podstavě nebo na chromovaném kříži s chromovaným pístem pro plynulé nastavení výšky sedu.

HMOTNOST (KG)	9
ŠÍŘKA SEDÁKU (CM)	45
CELKOVÁ ŠÍŘKA (CM)	59

Komponenty

PODNOŽ: Varianta na 4-nohé leštěné podstavě

Materiály

POTAH:
KOŽENKA - 080

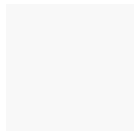

Složení: 83% PVC, 17% PES - vhodné do zdravotnictví, neobsahuje ftaláty.

Gramáž: 465 g/m² ± 5%.

Šířka: užitná šířka 140 cm ± 2%.

Tloušťka: 0,8 mm ± 0,1 mm.

Odolnost vůči prodření: 100.000 cyklů.

Odolnost vůči ohni: EN 1021/1 BS 5852(0).

Stálost na světle: 5 (ISO 105 - B02:1999).

Stálost při tření: za vlhka 5; za sucha 5 (ISO 105 - X12:1995).

Speciální antistatická povrchová úprava odolává bakteriím a bakteriálnímu znečištění.

Záruka

2

roky

483002 Pohovka sedačka

Celočalouněná pohovka s s úložným prostorem na lůžkoviny. Čalounění sedáku a opěráku kvalitní látkou Bombay, ořezuvzdornost min. 150.000 cyklů Martindale, stálobarevnost na světle min. stupeň 5, stálobarevnost v otěru min.



483006 Pohovka sedačka

Rozkládací celočalouněná pohovka s s úložným prostorem na lůžkoviny. Čalounění sedáku a opěráku kvalitní látkou, ořezuvzdornost 150.000 cyklů Martindale, stálobarevnost na světle min. stupeň 5, stálobarevnost v ořezu min. s



485002 Lavice třímístná Strike

Lavice třímístná sedák a opěrák plast skořepina Podnož RAL 9006,Rozměr 156x610x790

Obrázek je pouze ilustrativní !!



485003 Lavice čtyřmístná Strike

Lavice třímístná sedák a opěrák plast skofepina Podnož RAL 9006,Rozměr 2080x610x790

Obrázek je pouze ilustrativní !!

