

5572/24

FOND VYSOČINY

PROGRAM „INVESTUJME V SOCIÁLNÍCH SLUŽBÁCH 2024“

Podprogram B: Modernizace objektů a jejich vybavení

SMLOUVA O POSKYTNUTÍ DOTACE

uzavřená na základě dohody smluvních stran nikoliv na úkor ochrany kterékoliv ze smluvních stran ve smyslu § 1746 odst. 2 zákona č. 89/2012 Sb., občanský zákoník, ve znění pozdějších předpisů (dále jen „občanský zákoník“)

ID FV02926.0011

Čl. 1 Smluvní strany

Kraj Vysočina

se sídlem: Žižkova 1882/57, 586 01 Jihlava
IČO: 70890749
zastoupený: Mgr. Vítězslavem Schrekem, MBA, hejtmanem kraje
k podpisu smlouvy pověřen: Mgr. Jan Tourek, člen rady kraje
(dále jen „Kraj“)
bankovní spojení: Československá obchodní banka, a. s.
číslo účtu: 217808983/0300

a

DS Stříbrné Terasy o.p.s.

se sídlem: Havlíčkova 5624/34b, 586 01 Jihlava
IČO: 28274466
zastoupená: Ing. Petrem Šimou, ředitelem
(dále jen „Příjemce“)
bankovní spojení: Česká spořitelna a.s.
číslo účtu: 2171031329/0800

Čl. 2 Účel smlouvy

Účelem této smlouvy je poskytnutí účelové veřejné finanční podpory z Fondu Vysočiny (dále jen „dotace“) na realizaci projektu „*Zlepšení péče o klienty – nové myčky podložních mís*“, blíže specifikovaného v žádosti o poskytnutí dotace, která tvoří nedílnou součást této smlouvy jako Příloha č. 1 (dále jen „projekt“).

Čl. 3 Závaznost návrhu

- 1) Doba platnosti tohoto návrhu smlouvy je omezena na 30 kalendářních dnů od prokazatelného doručení návrhu této smlouvy Příjemci.
- 2) Pokud tento návrh smlouvy nebude Příjemcem akceptován a podepsán oprávněnou osobou doručen Kraji na adresu uvedenou v záhlaví této smlouvy v termínu podle Čl. 3 odst. 1) této smlouvy nebo v tomto termínu Příjemce nepožádá Kraj o prodloužení termínu, návrh smlouvy zaniká a nárok na dotaci nevznikne.

Čl. 4 Závazek Příjemce

- 1) Příjemce dotaci za podmínek stanovených v této smlouvě přijímá a zavazuje se, že bude projekt realizovat svým jménem, na svou vlastní odpovědnost, v souladu s právními předpisy a podmínkami této smlouvy.
- 2) Příjemce se zavazuje vrátit dotaci do 15 kalendářních dnů ode dne, kdy Kraji písemně sdělí, že u projektu, který byl zrealizován, nebude nadále plnit podmínky dané touto smlouvou (udržitelnost, archivace, povinnost umožnit kontrolu,...) na účet uvedený v záhlaví této smlouvy.

Čl. 5 Dotace

- 1) Kraj poskytuje Příjemci na projekt dotaci ve výši **276 000 Kč** (slovy: dvě sta sedmdesát šest tisíc korun českých).
- 2) Pro účely této smlouvy se rozumí:
 - a) **Celkové náklady projektu** (objem projektu) jsou náklady tvořené součtem dotace a vlastním podílem Příjemce.
 - b) **Vlastní podíl Příjemce** jsou prostředky, které jsou tvořeny vlastními prostředky Příjemce.

Celkové náklady projektu	395 333 Kč
Výše dotace v Kč	276 000 Kč
Výše dotace v %	69,81 % z celkových nákladů na projekt
Vlastní podíl Příjemce v %	30,19 % z celkových nákladů na projekt
Vlastní podíl Příjemce v Kč	119 333 Kč

- 3) Výše dotace uvedená v Čl. 5. odst. 1) této smlouvy je maximální. Pokud skutečné celkové náklady projektu překročí celkovou výši nákladů projektu uvedenou v tabulce v odst. 2), uhradí Příjemce částku tohoto překročení z vlastních zdrojů. Pokud budou skutečné celkové náklady projektu nižší než výše celkových nákladů projektu uvedených v tabulce v odst. 2), výše dotace uvedená v odst. 1) zůstane nezměněna pouze v případě, kdy bude vlastní podíl Příjemce stále tvořit minimální procentní hodnotu uvedenou ve výzvě k předkládání projektů (tj. 30 %), v ostatních případech bude částka dotace úměrně snížena tak, aby byl vždy dodržen vlastní podíl příjemce uvedený v závorce výše.

- 4) Dotace je veřejnou finanční podporou ve smyslu zákona č. 320/2001 Sb., o finanční kontrole ve veřejné správě a o změně některých zákonů (zákon o finanční kontrole), ve znění pozdějších předpisů, a vztahují se na ni všechna ustanovení tohoto zákona.
- 5) Souběh dotace z několika programů Fondu Vysočiny či dalších dotačních titulů Kraje na realizaci jednoho projektu není možný. Souběh dotace z Fondu Vysočiny s dotacemi z dotačních titulů státního rozpočtu a Evropských fondů či nástrojů se vylučuje. Souběh dotace z Fondu Vysočiny s dotacemi jiných veřejných finančních zdrojů či fondů se nevylučuje. Výše poskytnutých dotací na projekt však v takovém případě nesmí přesáhnout 100 % celkových nákladů na projekt.

Čl. 6 Způsob poskytnutí dotace

Dotace bude poskytnuta jednorázově bankovním převodem na účet Příjemce, a to nejpozději do 90 kalendářních dnů ode dne včasného, řádného a prokazatelného doručení závěrečné zprávy dle Čl. 8 písm. f) této smlouvy. V případě, že závěrečná zpráva nebude ani po případné výzvě předložena ve struktuře dle Čl. 8 písm. f) této smlouvy, nárok na vyplacení dotace bez dalšího zaniká.

Čl. 7 Podmínky použití dotace

- 1) Příjemce je oprávněn čerpat dotaci k realizaci projektu a povinen projekt zrealizovat nejpozději do 31. 12. 2025. Uznatelné náklady na realizaci projektu mohou vznikat nejdříve dnem podpisu této smlouvy oprávněnými zástupci obou smluvních stran.
- 2) Čerpáním dotace se pro účely této smlouvy rozumí úhrada celkových nákladů souvisejících s realizací projektu, které nejsou touto smlouvou označeny jako náklady neuznatelné. Celkové náklady projektu ve skutečné výši musí být vyúčtovány, uhrazeny a promítnuty v účetnictví Příjemce nejpozději do dne uvedeného v Čl. 7 odst. 1) této smlouvy.
- 3) Neuznatelné náklady projektu jsou:
 - a) platby daní a poplatků státnímu rozpočtu, daň z přidané hodnoty (s výjimkou uvedenou v Čl. 8 písm. d) této smlouvy), platby daní a poplatků krajům, obcím a státním fondům,
 - b) alkohol a tabákové výrobky,
 - c) náklady na nákup věcí osobní potřeby,
 - d) úhrada úvěrů a půjček,
 - e) penále, pokuty, náhrady škod a manka, náklady na právní spory,
 - f) náklady na zajištění publicity projektu,
 - g) dotace a dary,
 - h) náklady na pohoštění,
 - i) běžné provozní náklady (např. telefonní služby, energie, poplatky za připojení k síti, bankovní poplatky),
 - j) mzdové náklady, platy a ostatní osobní výdaje vč. povinného pojistného placeného zaměstnavatelem,
 - k) pořízení budov a jiných staveb,
 - l) režijní náklady žadatele (náklady spojené s výběrem dodavatele, znalecké posudky apod.

- 4) Uznatelné náklady projektu jsou:
- a) výdaje na nákup služeb souvisejících s výstavbou a technickým zhodnocením nemovitostí, určených pro poskytování sociálních služeb,
 - b) pořízení nového dlouhodobého hmotného majetku nezbytně nutného k poskytování sociálních služeb.
- 5) V případě, že dojde k rozporu mezi Čl. 7 odst. 3) této smlouvy a Přílohou č. 1 této smlouvy, použijí se přednostně ustanovení Čl. 7 odst. 3) této smlouvy. Pokud dojde k vzájemnému rozporu mezi Čl. 7 odst. 3) a odst. 4) této smlouvy, případně nebudou některé náklady uvedeny v těchto ustanoveních, platí, že se jedná o náklady neuznatelné.
- 6) Vymezení neuznatelných a uznatelných nákladů dle Čl. 7 odst. 3) a odst. 4) této smlouvy vychází z definic jednotlivých položek druhového třídění rozpočtové skladby uvedených ve vyhlášce Ministerstva financí č. 412/2021 Sb., o rozpočtové skladbě.

Čl. 8

Základní povinnosti Příjemce

Příjemce se zavazuje:

- a) dotaci přijmout,
- b) realizovat projekt při dodržování této smlouvy a respektování zásad zdravého finančního řízení, zejména efektivnosti a hospodárnosti,
- c) vést účetnictví v souladu s obecně platnými předpisy, zejm. zákonem č. 563/1991 Sb., o účetnictví, ve znění pozdějších předpisů (dále jen „zákon o účetnictví“), a **zajistit řádné a oddělené sledování celkových nákladů na projekt** (např. analytickým účtem, účelovým znakem, střediskem, činností, ORGem apod.). Pokud Příjemce nevede účetnictví podle zákona o účetnictví, je povinen vést daňovou evidenci podle zákona č. 586/1992 Sb., o daních z příjmů, ve znění pozdějších předpisů, rozšířenou tak, aby příslušné doklady vztahující se k dotaci splňovaly náležitosti účetního dokladu ve smyslu § 11 zákona o účetnictví, aby předmětné doklady byly správné, úplné, průkazné, srozumitelné, vedené v písemné formě chronologicky a způsobem zaručujícím jejich trvalost a aby uskutečněné příjmy a výdaje byly v daňové evidenci sledovány odděleně **ve vztahu k projektu** (na dokladech musí být jednoznačně uvedeno, že se vážou k projektu). Příjemce odpovídá za řádné vedení a viditelné označení **prvotních účetních dokladů** prokazujících celkové náklady projektu (faktury, výdajové pokladní doklady, paragony, účtenky apod.) uvedením „**spolufinancováno z Fondu Vysočiny ID FV02926.0011**“,
- d) zajistit, aby do celkových nákladů na projekt nebyly zahrnuty náklady na vlastní daně, (vyjma daní z mezd a odměn zaměstnanců, pokud jsou mzdové a ostatní osobní náklady touto smlouvou definovány jako uznatelné). Všechny náklady musí být kalkulovány bez daně z přidané hodnoty (dále jen „DPH“) v případě, kdy Příjemce je jejím plátcem. Výjimkou jsou pouze takové náklady, u nichž Příjemce nemůže uplatnit odpočet DPH na vstupu podle zákona č. 235/2004 Sb., o dani z přidané hodnoty, ve znění pozdějších předpisů. V takovém případě může Příjemce dotaci využít i na finanční krytí takové DPH, která je účtována jako náklad. (V případě aplikace režimu přenesení daňové povinnosti ve smyslu § 92e zákona č. 235/2004 Sb., o dani z přidané hodnoty, ve znění pozdějších předpisů, uhradit DPH nejpozději do data ukončení realizace projektu uvedeného v Čl. 7 odst.1) této smlouvy). Úhradou DPH je v tomto případě myšlen převod na účet příslušného Finančního úřadu nebo na zvláštní bankovní účet Příjemce, zřízený speciálně pro účely daňových záloh,

- e) prokázat úhradu celkových nákladů projektu, a to buď výpisem ze svého bankovního účtu (možno i výpisem z elektronického bankovníctví) nebo svými pokladními doklady,
- f) doručit Kraji finanční vypořádání dotace na formuláři závěrečné zprávy, jejíž vzor je umístěn na www.fondvysociny.cz v materiálech u příslušného programu, a to nejpozději do 31. 1. 2026.
Přílohou formuláře závěrečné zprávy dále musí být:
 - fotodokumentace zrealizovaného projektu vč. povinné publicity,
 - kopie účetních dokladů o výši celkových nákladů projektu a jejich úhradě,
 - kopie záznamů prokazující zaúčtování a oddělené sledování celkových nákladů projektu dle Čl. 8 písm. c), např. výpis z účetního deníku, hlavní knihy, peněžního deníku, apod.
- g) zajistit publicitu v souladu s Čl. 10 této smlouvy,
- h) zajistit udržitelnost projektu v souladu s Čl. 11 této smlouvy,
- i) že v případě pokud dojde, bez předchozího souhlasu Kraje, k jeho přeměně nebo zrušení s likvidací (§ 10a odst. 5 písm. k) zákona č. 250/2000 Sb., o rozpočtových pravidlech územních rozpočtů, ve znění pozdějších předpisů) přede dnem předložení závěrečné zprávy dle Čl. 8 bodu f) je povinen do 15 kalendářních dnů ode dne tohoto rozhodnutí vrátit celou částku dotace, a dále pak pokud nastane tato skutečnost až v průběhu udržitelnosti projektu stanovené dle Čl. 11 této smlouvy, pak opět vrátí do 15 dnů od tohoto rozhodnutí celou částku dotace,
- j) umožnit kontrolu v souladu s Čl. 9 této smlouvy,
- k) uchovat po dobu, kdy je Kraj oprávněn provádět kontrolu dle Čl. 9 odst. 2) této smlouvy, originály dokladů prokazující celkové náklady projektu (faktury, paragony, účtenky, výdajové pokladní doklady apod.), jejich úhradu a zaúčtování.

Čl. 9 Kontrola

- 1) Kraj je oprávněn provádět kontrolu plnění této smlouvy a finanční kontrolu ve smyslu zákona č. 320/2001 Sb., o finanční kontrole ve veřejné správě a o změně některých zákonů (zákon o finanční kontrole), ve znění pozdějších předpisů (dále jen „kontrola“).
- 2) Kraj je oprávněn provádět kontrolu v průběhu realizace projektu i po jeho dokončení, a to po dobu deseti let počítaných od 1. ledna roku následujícího po roce, v němž měla být splněna poslední z povinností stanovených Čl. 8 písm. a) – písm. i) této smlouvy.
- 3) Příjemce je povinen poskytnout součinnost při výkonu kontrolní činnosti dle Čl. 9 této smlouvy.

Čl. 10 Publicita

- 1) Příjemce je povinen v případě informování sdělovacích prostředků o projektu uvést fakt, že projekt byl podpořen Krajem.
- 2) Příjemce dotace je povinen prezentovat Kraj v následujícím rozsahu:
 - v místě realizace projektu umístit „Sponzorský vzkaz Kraje Vysočina“ v grafickém provedení a dle manuálu, který je ke stažení na www.kr-vysocina.cz/publicita, prostor s umístěným sponzorským vzkazem, či konkrétní majetek podpořený v rámci projektu, musí být přístupný veřejnosti (např. u vstupu, u označení

provozovny, ve vývěsce, u otevírací doby apod.). Alternativně je možné vylepit samolepku se „Sponzorským vzkazem Kraje Vysočina“, kterou obdrží Příjemce od kontaktní osoby uvedené v článku 13 odst. 3) této smlouvy. „Sponzorský vzkaz Kraje Vysočina“ musí být jednoznačně ztotožněn s realizovaným projektem (např. se uvede název realizovaného projektu),

- v případě slavnostního otevření/zprovoznění projektu umístit „Sponzorský vzkaz kraje“ na pozvánkách, plakátech, programech, vstupenkách apod., pokud jsou k této příležitosti vytvářeny,
 - verbálně prezentovat Kraj v médiích a na případných tiskových konferencích pořádaných u příležitosti projektu,
 - v případě, že je projekt prezentován na internetových stránkách Příjemce nebo stránkách souvisejících s konáním realizace projektu, umístí Příjemce „Sponzorský vzkaz Kraje Vysočina“ s aktivním odkazem na www.kr-vysocina.cz,
 - v případě, že je projekt prezentován na sociálních sítích umístí zde Příjemce informaci o dotační podpoře kraje - například formou textu či sponzorského vzkazu Kraje Vysočina, který je ke stažení na www.kr-vysocina.cz/publicita nebo nasdílení image spotu z YouTube kanálu Kraje Vysočina.
- 3) Publicita dle Čl. 10 odst. 2) bude probíhat nejméně po dobu realizace projektu, a dále v době udržitelnosti stanovené v Čl. 11.
- 4) „Logotyp Kraje Vysočina“ je ochrannou známkou, která požívá ochrany podle zákona č. 441/2003 Sb., o ochranných známkách a o změně zákona č. 6/2002 Sb. o soudech, soudcích, přísedících a státní správě soudů a o změně některých dalších zákonů (zákon o soudech a soudcích), ve znění pozdějších předpisů, (zákon o ochranných známkách), ve znění pozdějších předpisů. Příjemce je tímto oprávněn logo Kraje v souladu s touto smlouvou použít.

Čl. 11 Udržitelnost projektu

Příjemce je povinen nakládat po dobu tří let ode dne nabytí platnosti této smlouvy s veškerým majetkem podpořeným v rámci projektu dle této smlouvy v souladu se zaměřením projektu a s péčí řádného hospodáře. Příjemce nesmí majetek podpořený z poskytnuté dotace či jeho část podpořenou z dotace po dobu tří let od nabytí platnosti této smlouvy prodat, pronajmout, zastavit či darovat bez vědomí a předchozího písemného souhlasu Kraje.

Čl. 12 Důsledky porušení povinností Příjemce

- 1) V případě, že se Příjemce dopustí porušení rozpočtové kázně ve smyslu zákona č. 250/2000 Sb., o rozpočtových pravidlech územních rozpočtů, ve znění pozdějších předpisů, bude postupováno dle ustanovení tohoto zákona.
- 2) V případě že dotace ještě nebyla vyplacena, smlouva bez dalšího zaniká, a to ke dni rozhodnutí Příjemce o přeměně nebo zrušení s likvidací, pokud nebylo mezi smluvními stranami dodatkem této smlouvy dohodnuto jinak.

Čl. 13
Závěrečná ujednání

- 1) Tato smlouva nabývá platnosti dnem podpisu oprávněnými zástupci obou smluvních stran a účinnosti dnem uveřejnění v informačním systému veřejné správy - Registru smluv.
- 2) Smluvní strany se dohodly, že zákonnou povinností dle § 5 odst. 2 zákona č. 340/2015 Sb., o zvláštních podmínkách účinnosti některých smluv, uveřejňování těchto smluv a o registru smluv (zákon o registru smluv), ve znění pozdějších předpisů, splní Kraj.
- 3) Kontaktní osobou Kraje oprávněnou a povinnou poskytovat Příjemci veškerou nezbytnou součinnost dle této smlouvy je Olga Tvarůžková, tel: 564 602 833, email: tvaruzkova.o@kr-vysocina.cz.
- 4) Jakékoli změny této smlouvy lze provádět pouze formou písemných postupně číslovaných dodatků na základě dohody obou smluvních stran s výjimkou změny Čl. 1 a Čl. 13 odst. 3) této smlouvy. Změnu identifikačních údajů Příjemce uvedených v Čl. 1 této smlouvy je oprávněn provést Příjemce jednostranně s tím, že tuto změnu je povinen oznámit Kraji. Změnu Čl. 13 odst. 3) této smlouvy je oprávněn provést Kraj jednostranně s tím, že tuto změnu je povinen oznámit Příjemci. Změny v realizaci projektu, které zásadním způsobem mění jeho zaměření, není možné povolit.
- 5) Vztahy touto smlouvou neupravené se řídí příslušnými ustanoveními občanského zákoníku.
- 6) Vzhledem k veřejnoprávnímu charakteru Kraje Příjemce výslovně prohlašuje, že je s touto skutečností obeznámen a souhlasí se zveřejněním celého textu smlouvy včetně podpisů. Smluvní strany se zavazují, že obchodní a technické informace, které jim byly svěřeny druhou stranou mimo text této smlouvy, nezpřístupní třetím osobám bez písemného souhlasu druhé strany a nepoužijí tyto informace k jiným účelům, než je plnění podmínek této smlouvy.
- 7) Smluvní strany prohlašují, že tato smlouva byla sepsána na základě pravdivých údajů, podle jejich svobodné a vážné vůle, a na důkaz toho připojují své podpisy.
- 8) Nedílnou součástí této smlouvy je:
Příloha č. 1 - Žádost o poskytnutí dotace
- 9) O poskytnutí dotace dle této smlouvy rozhodla Rada Kraje Vysočina dne 24. 9. 2024 usnesením č. 1663/29/2024/RK.

V dne 24. 09. 2024

DS Stříbrné Terasy o.p.s.
Havlíčková 5624/34b
CZ - 586 01 Jihlava
IČ: 282 74 466

Ing. Petr Šíma
ředitel

V Jihlavě dne 24. 09. 2024

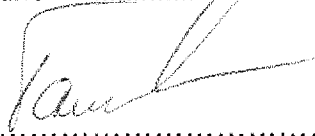

Mgr. Jan Tourek
radní kraje

Kraj Vysočina
Krajský úřad
Jihlava

ŽÁDOST O POSKYTNUTÍ DOTACE Z FONDU VYSOČINY

Evidenční číslo (žadatel nevyplňuje)	FV02926.0011
Kód elektronické žádosti (po finálním vyplnění žádosti klikněte na „Odeslat data“ v záhlaví formuláře)	FV02926-06_08_24-13
Název programu	INVESTUJME V SOCIÁLNÍCH SLUŽBÁCH 2024
Název projektu	Zlepšení péče o klienty - nové myčky podložních mís
Podprogram	Modernizace objektů a jejich vybavení
Identifikační údaje žadatele	IČO: 28274466
	Přesný název: DS Stříbrné Terasy o.p.s.
	Právní forma: Právnícká osoba - nestátní nezisková organizace (církvní organizace, nadace a nadační fond, o.p.s., zapsaný spolek, ústav, ...)
	Ulice, čp: Havlíčkova 5624/34b
	Obec: Jihlava
	PSC: 58601
	Sídlo pošty: Jihlava
	Název banky: 0800 Česká spořitelna, a.s.
Číslo účtu: 2171031329/0800	
Statutární zástupce žadatele <i>V případě, kdy pro právní úkon podání žádosti je nutné více osob, uvedou se všechny tyto osoby</i>	Titul: Ing.
	Jméno: Petr
	Příjmení: Štíma
	Funkce: ředitel společnosti

Statutární zástupce žadatele <i>V případě, kdy pro právní úkon podání žádosti je nutné více osob, uvedou se všechny tyto osoby</i>	Titul:
	Jméno:
	Příjmení:
	Funkce:
Statutární zástupce žadatele <i>V případě, kdy pro právní úkon podání žádosti je nutné více osob, uvedou se všechny tyto osoby</i>	Titul:
	Jméno:
	Příjmení:
	Funkce:
Žádost zpracoval (kontaktní osoba projektu)	Jméno: Lenka
	Příjmení: Denková, Ing.
	Email: lenka.denkova@stribrneterasy.cz
	Tel.: 00420720994548
Identifikační údaje zřizovatele (vyplní jen žadatel, pokud je příspěvkovou organizací zřizovanou obcí)	Přesný název:
	IČO:
	Název banky:
	Číslo účtu:
1. Lokalizace projektu <i>Uvedte v jaké obci bude projekt realizován (název obce včetně okresu); v případě, že bude realizace projektu probíhat na území více obcí, tak je vypište nebo v případě dopadu na větší území uvedte vyšší administrativní jednotku (např. obvod ORP, okres, celý kraj)</i>	Projekt bude realizován v budově domova seniorů v Jihlavě na ulici Havlíčkova 5624/34b, kde je i sídlo společnosti.

<p>2. Odůvodnění projektu a jeho cíle <i>Popište co vás k podání žádosti vede; jaká je výchozí situace, jaký problém chcete vyřešit; co tím chcete dosáhnout, jaké jsou cíle projektu - co chcete zlepšit, zkvalitnit...</i></p>	<p>Domov Stříbrné Terasy nabízí sociální a zdravotní služby seniorům v 12 jednolůžkových a 32 dvoulůžkových pokojích. Celková kapacita domova je 76 lůžek a průměrná obsazenost těchto lůžek dosahuje 99 procent.</p> <p>Hlavním cílem projektu je pořízení <u>2 ks nových myček... podložních mís</u>, obnovení efektivnosti mytí podložních mís, usnadnění a zefektivnění práce obslužného personálu domova, snížení provozních nákladů.</p> <p>Původní myčky podložních mís byly pořízeny před 13 lety při uvedení domova do provozu a v současné době jsou již náklady na opravu roky sloužících strojů stále vyšší a výkonnost (kvalita) mytí podložních mís se díky opotřeбенí jednotlivých komponentů původních myček s časem neustále snižuje a obsluhující personál je nucen mísy předmývat.</p> <p>Naše organizace je neziskovou organizací a shánění investičních zdrojů je pro nás obtížné. Vzhledem k finanční situaci není možné celou investiční akci realizovat z vlastních zdrojů, proto žádáme o částečné krytí výdajů z tohoto dotačního programu</p>
<p>3. Popis projektu <i>Popište co konkrétně bude obsahem projektu; co chcete pořizovat, budovat, vylepšovat, organizovat atp.; v jakém množství a rozsahu - uveďte základní parametry projektu (kolik, čeho)</i></p>	<p>Hlavním cílem projektu je pořízení 2 ks nových myček podložních mís v domově seniorů - nahrazení dosluhujících myček podložních mís.</p> <p>Výkonnost mytí podložních mís se díky opotřeбенí jednotlivých komponentů neustále snižuje a množí se provozní komplikace, jež mají negativní dopad na celkové fungování domova týkající se organizace práce pečovatelek. Problém stále se opakujících oprav (odstavení stroje z provozu) či zhoršené výkonnosti mytí a nutnosti předmývání.</p> <p>Nákup nových myček podložních mís zvýší hygienickou bezpečnost klientů DS, taktéž dojde ke zvýšení bezpečnosti a usnadnění práce pečovatelského personálu. Rychlý proces přípravy čistých mís by - znamenal více času na vlastní péči o klienta.</p>
<p>4. Cílové skupiny projektu <i>Popište komu realizace projektu pomůže; jaký to bude mít pro ně konkrétní přínos, jak to zlepší jejich podmínky atp.</i></p>	<p>Cílovou skupinu našeho domova tvoří převážně senioři s trvalým pobytem v Kraji Vysočina. Ve výjimečných případech může být poskytnuta služba i osobám, které mají trvalé bydliště v jiném kraji, ale rodina (děti) má trvalé bydliště na území Kraje Vysočina.</p> <p>Dospělí 55 - 64 let Mladší senioři 65 - 80 let Starší senioři nad 80 let, kteří z důvodu snížené soběstačnosti nemohou setrvat ve svém přirozeném prostředí (ani za pomoci ambulantních a terénních sociálních služeb) a vyžadují stálou pomoc jiné fyzické osoby.</p> <p>Další cílovou skupinou jsou zaměstnanci poskytující sociální službu.</p>

<p>5. Předpokládaný časový harmonogram realizace projektu - začátek/ukončení projektu <i>Popište zahájení a ukončení základních realizačních fází projektu (např. výběr dodavatele, přípravné práce, vlastní realizace apod.); v případě organizace kulturní/sportovní akce uveďte přesný termín jejího konání; pokud nejsou známy přesná data, tak uveďte kalendářní měsíc</i></p>	<p>listopad 2024 - případný podpis smlouvy o dotaci leden 2025 - výběr dodavatele únor 2025 až březen 2025 - dodání myčky duben, květen 2025 - závěrečné vyúčtování</p>				
<p>6. Organizační a odborné zabezpečení projektu <i>Popište vaše zkušenosti s realizací podobných akcí; jaké máte zkušenosti s realizací projektů (podávání žádostí); kdo bude projekt realizovat (přímo žadatel nebo prostřednictvím odborné firmy); jaké organizační kroky budete muset podniknout, aby projekt byl zrealizován; jaké povolení musíte vyřídit pro zdárný průběh projektu</i></p>	<p>Domov Stříbrné Terasy, o.p.s. provozuje tuto sociální službu již od roku 2011. Projekt - nákup myčky podložních mís bude realizovat sama organizace.</p>				
<p>7. Rozpočet projektu <i>U žadatelů, kteří mohou uplatnit odpočet DPH na vstupu, se náklady uvádějí bez DPH. Ostatní žadatelé uvádějí náklady včetně DPH.</i> částky uvádějte v celých Kč</p>	<p>Celkové náklady na projekt</p>	<p>395 333</p>	<p>Kč</p>	<p>100,00</p>	<p>%</p>
	<p>Požadovaná výše dotace</p>	<p>276 000</p>	<p>Kč</p>	<p>69,81</p>	<p>%</p>
	<p><i>- z toho investiční dotace</i></p>	<p>276 000</p>	<p>Kč</p>	<p>100,00</p>	<p>%</p>
	<p><i>- z toho neinvestiční dotace</i></p>	<p>0</p>	<p>Kč</p>	<p>,00</p>	<p>%</p>
	<p>Spoluúčast žadatele</p>	<p>119 333</p>	<p>Kč</p>	<p>30,19</p>	<p>%</p>
	<p><i>- z toho investiční spoluúčast</i></p>	<p>119 333</p>	<p>Kč</p>	<p>100,00</p>	<p>%</p>
	<p><i>- z toho neinvestiční spoluúčast</i></p>		<p>Kč</p>	<p>,00</p>	<p>%</p>
<p>8. Plátcovství DPH u žadatele (zakřížkujte vhodnou variantu)</p>					
<p>žadatel je plátcem DPH a u zdanitelných plnění přijatých v souvislosti s financováním daného projektu nemá nárok na odpočet daně z přidané hodnoty</p>					<p><input type="checkbox"/></p>
<p>žadatel je plátcem DPH a u zdanitelných plnění přijatých v souvislosti s financováním daného projektu má nárok na odpočet daně z přidané hodnoty</p>					<p><input type="checkbox"/></p>
<p>žadatel není plátcem DPH</p>					<p><input checked="" type="checkbox"/></p>

9. Identifikace osob, v nichž má žadatel přímý podíl a výše tohoto podílu podle zákona č. 250/2000 Sb., o rozpočtových pravidlech územních rozpočtů – §10a, odst. 3, písm. f) 3.

Podílem je myšlen obchodní podíl definovaný v § 31 zákona č. 90/2012 Sb., o obchodních korporacích, ve znění pozdějších předpisů. Právník osoba podnikající uvede **přímý obchodní podíl** v jiných právnických osobách. Pokud právnická osoba nemá přímý obchodní podíl v žádných právnických osobách nebo pokud je žadatel fyzickou osobou pak níže uvedenou tabulku nevyplňuje.

Pořadové číslo	IČO	Název právnické osoby, v níž má žadatel přímý podíl	Výše podílu v %
1			
2			
3			
4			
5			
6			
7			
8			
9			
10			

v případě potřeby rozveďte v samostatné příloze k žádosti

10. Prohlášení žadatele, že zajistí podíl na spolufinancování projektu a souhlasí se zveřejněním vybraných údajů o projektu

Žadatel prohlašuje, že zajistí podíl na spolufinancování projektu a souhlasí se zveřejněním svého jména (obchodního jména), adresy (sídlá), názvu projektu a výše přidělené dotace pro účely administrace čerpání prostředků z Fondu Vysočina.

11. Prohlášení žadatele o vypořádání závazků (netýká se obcí, svazků obcí a organizací zřízených a zakládaných Krajem Vysočina)

Žadatel prohlašuje, že:

a) má vypořádány závazky vůči státnímu rozpočtu a státním fondům (za závazky vůči státnímu rozpočtu se považují závazky vůči finančnímu úřadu, Správě sociálního zabezpečení, zdravotním pojišťovnám a Celní správě),

b) na majetek žadatele není vyhlášen konkurz nebo podán návrh na konkurz a žadatel není v likvidaci.

12. Prohlášení žadatele o účetním období (nevyplňuje žadatel, který používá účetní období shodné s kalendářním rokem a žadatel, který není účetní jednotkou)

Žadatel prohlašuje, že používá účetní období (hospodářský rok) od do .

13. Prohlášení žadatele o vlastnických vztazích

Žadatel prohlašuje, že pokud realizace projektu probíhá na jiných nemovitostech, než jsou ve vlastnictví žadatele (objekty, budovy či pozemky), má vypořádány s jejich majiteli vlastnické vztahy tak, aby neohrozily realizaci projektu a jeho návaznou udržitelnost.

14. Seznam dokladů (Uveďte seznam všech dokladů, které k žádosti přikládáte a očíslete je.)

Stručný popis naplnění specifických kritérií.

Cenová nabídka myček.

Výpis z registru osob.

Výpis skutečných majitelů.

V Jihlavě

dne 6.8.2024

Ing. Petr Šíma
Digitálně podepsal
Ing. Petr Šíma
Datum: 2024.08.06
10:03:04 +02'00'

.....
Razítko, jméno/a a podpis/y
statutárního
zástupce/zástupců žadatele

Příloha č. 1 Stručný popis naplnění specifických

- a) Počet uživatelů sociální služby (pro účely kritéria může být kromě uživatelů sociální služby zahrnut i počet osob zapojených do souvisejících činností zajišťovaných v sociální oblasti, kterým bude pořízený nebo zhodnocený majetek sloužit) – **uved'te samostatně počet uživatelů sociální služby a počet dalších osob dle bodu 5) Výzvy, které budou pořízený majetek užívat. (bodové rozpětí 0-11)**

V roce 2024 je kapacita domova 76 klientů, v roce 2023 byla kapacita domova v průměru naplněna z 99 procent. Nové myčky podložních mís by byly využívány dle aktuálních potřeb všech klientů domova seniorů.

Hodnocení: 7 bodů – 70 – 99 uživatelů

- b) Přínos investice vyjádřený jako kvalitativní nebo kvantifikovaný ukazatel (**bodové rozpětí 0-11**)

Hlavním přínosem projektu pořízení nových myček podložních mís bude zefektivnění práce pečovatelek, odpadnutí činnosti předmývání mís, více času na vlastní pečovatelskou práci, snížení nákladů na opravy. Dojde k výraznému zvýšení **kvality** poskytované pečovatelské péče, větší eliminaci zdravotních rizik. Sociální služba se tedy stane **dostupnější** pro klienty, kteří ji budou potřebovat. Zároveň půjde sociální službu poskytovat **efektivněji**, což povede k lepšímu fyzickému i psychickému zdraví klientů.

11 bodů - Projekt zvláště významným způsobem zvyšuje kvalitu, efektivitu a dostupnost sociálních služeb.

- c) Velikost žadatele vyjádřená objemem nákladů na provoz sociálních služeb v roce 2023 (**bodové rozpětí 0-8**)

V roce 2023 byly celkové náklady na sociální službu ve výši 53 601 077,- Kč.

5 bodů - Objem nákladů v roce 2023 20 000 000 Kč a více

- d) Přínos pro klienty (**bodové rozpětí 0-5**)

Zlepšení poskytované péče klientům, bezpečnost zdraví.

5 bodů – Projekt má přímý přínos pro klienty.

Celkové Hodnocení: 28 bodů

Projekt svým obsahem naplňuje specifická kritéria daná výzvou z 93,3 %.

Nabídka myček sanitárních nádob Discher Piccolo



Číslo nabídky: NV-20240244

Jakub Cihlář
11. 06. 2024

soral & hanzlik 
medical



34 let

na trhu
spokojený zákazník



soral & hanzlik

Kromě kvalitních a prověřených produktů nabízíme prvotřídní servis po celou dobu jejich životního cyklu

Parametry nabídky

- **Spolehlivý servis po celou dobu životnosti produktu**
rychlý nástup na opravu
- **Garance provozuschopnosti**
zapůjčení ekvivalentního systému po dobu opravy
- **Profesionální servisní tým**
tým pravidelně školený dodavateli
- **Prvotřídní dostupnost a osobní kontakt**
z naší základny v Praze máme prvotřídní dostupnost do vašeho zařízení

Vaše jistota zachování
užitné hodnoty
pořízených produktů

Již **34 let** jsme **specialisté** nejen na **dodávku systémů pro prevenci a léčbu dekubitů**



soral & hanzlik
s.r.l.

Myčka podložních mís Discher Piccolo

Vlastnosti

Obrázek

Mycí a dezinfekční automat na podložní mísy a močové láhve s termickou dezinfekcí; samostatně stojící s možností zavěšení na zeď

Informace na displeji o fázi cyklu a se signalizací poruch v ČJ. Záruka až 5 let

Min. 6 programů – 2x úsporný, 2x normální, 2x intenzivní; **Kapacita mytí** 3 močové láhve nebo 1 močová láhev a 1 podložní mísa s poklicí

Vysoce **výkonné čerpadlo**, pro tlakové mytí pomocí **rotačních ramen a trysek**; **Labyrintová dveřní konstrukce** pro izolaci mycí komory od vnějšího prostředí **bez použití těsnění**.

Hlučnost max. 55dB; **Celkový příkon max. 3,0 kW**; **Vlastní vyvíječ páry. 3 základní A₀ hodnoty (60/600/3000)**, vyšší lze nastavit dle potřeby.

Rozměry zákl. sestavy: 500 mm (š), 570 mm (h), 1240 mm (v).
Varianta 220V nebo 380V.





soral & hanzlik

Myčka podložních mís Discher Piccolo

Technický výkres

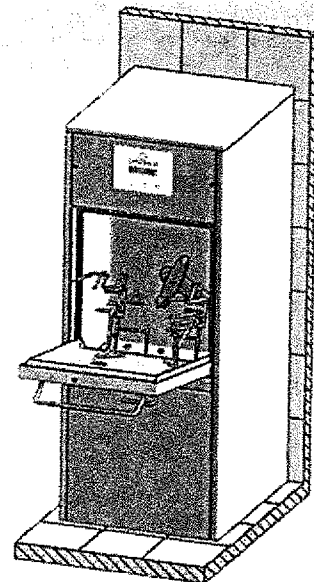
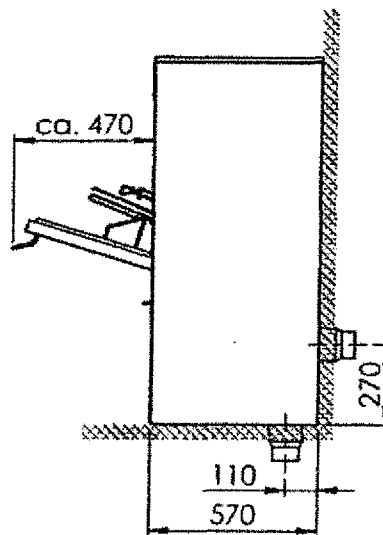
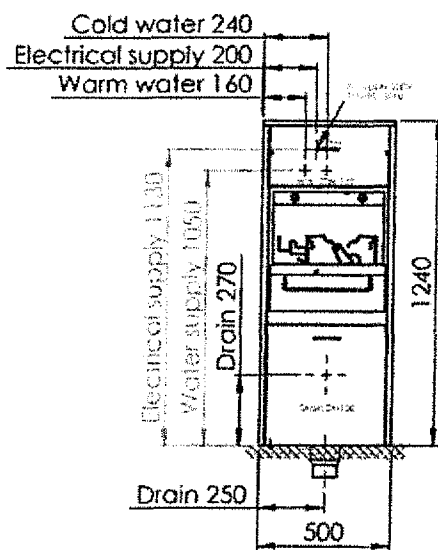

Kompletní cenová kalkulace



Nabídka zpracována pro: **DS Stříbrné Terasy**

Popiska	Mn.	Cena za kus bez DPH	Sleva %	Cena za kus vč. DPH a slevy	Cena celkem bez DPH a slevy	Cena celkem bez DPH vč. slevy	Sleva DPH	Čistka DPH	Cena celkem s DPH
Myčka Discher Piccolo 500 DT	2	177 566 Kč	6,0%	163 361 Kč	355 132 Kč	326 721 Kč	21%	88 612 Kč	395 333 Kč
Celkem					355 132 Kč	326 721 Kč		88 612 Kč	395 333 Kč

Cena celkem bez DPH	326 721 Kč
Cena celkem vč. DPH	395 333 Kč
Sleva celkem	28 411 Kč

Vyřizuje:
Jakub Čihlák
Manažer obchodu
+ 420 603 553 830
jakub.cihlak@soralhanzlik.eu

Datum vystavení nabídky:
11.06.2024

