

SMLOUVA O DÍLO č. MUHO-SML/231/2024
uzavřená podle ustanovení § 2586 a následně
občanského zákoníku č.89/2012 Sb. v platném znění

I. Smluvní strany

Objednatel: Město Holice
Holubova 1, 534 01 Holice
zastoupené: Ondřej Výborný, starosta města
IČ: 00273571
DIČ: CZ00273571

Oprávnění jednat ve věcech technických: Lenka Kovaříková MBA,
Mgr. Roman Češka

Zhotovitel: Schejbal-sport s.r.o.
Na Kopečku 406, 533 74 Horní Jelení
zastoupená: Petrem Schejbalem, jednatelem
IČ: 10754946
DIČ: CZ 10754946

Společnost zapsaná v OR vedeném KS Hradci Králové odd. C, vložka 47492.

Uvedení zástupci smluvních stran prohlašují, že jsou oprávněni zastupovat účastníky smlouvy a jsou oprávněni tuto smlouvu jménem smluvních stran uzavřít. Každý zástupce dále prohlašuje, že není předlužen a není mu známo, že by bylo zahájeno vůči této právnické osobě řízení o prohlášení konkursu na její majetek.

Zástupce zhotovitele dále prohlašuje, že zhotovitel má příslušná oprávnění k tomu, aby níže uvedené dílo mohl provést a není mu známa žádná zákonná či jiná překážka, která by mu v této činnosti bránila.

II. Předmět plnění

Zhotovitel se zavazuje provést vlastním jménem, na svůj náklad a na své nebezpečí pro objednatele kompletní dodávku a montáž mobiliáře, výkopových prací a úprav terénu souvisejících s opravou stávajících ploch akce: „**OPRAVA LESNÍHO HŘIŠTĚ, MÍSTNÍ ČÁST KAMENEC, HOLICE**„.

Předmět díla obsahuje mimo jiné:

- Provedení výkopových prací, přípravu a úpravu terénu
- Provedení herních a zpevněných ploch
- Dodávku a montáž mobiliáře
- Obnovu VO
- Dodávku a montáž oplocení
- Dodávku a montáž dřevěné palisády

III. Doba plnění

3.1. Termíny plnění jednotlivých částí předmětu smlouvy podle čl. II. jsou následující:
Zahájení prací na předmětu díla: po podpisu smlouvy.

Dokončení předmětu plnění, včetně předání a převzetí objednatelem: do 5.10.2024.

3.2. Jestliže zhotovitel připraví dílo bez vad a nedodělků k odevzdání před dohodnutým termínem, zavazuje se objednatel toto dílo převzít i v dřívějším nabídnutém termínu, pokud je vyzooměn alespoň 3 pracovní dny před zamýšleným předáním díla.

3.3. Dnem ukončení provádění díla zhotovitel odevzdá objednateli zhotovené dílo bez vad a nedodělků. O předání a převzetí se sepíše zápis, který bude podepsán za objednatele pracovníkem, provádějícím kontrolu díla.

3.4. Při nedodržení termínu provedení díla uhradí zhotovitel objednateli smluvní pokutu ve výši 1500,-Kč za každý započatý kalendářní den prodlení.

IV. Cena díla

4.1 Smluvní cena za výše uvedený předmět smlouvy byla dohodnuta jako maximální ve výši:

401 376,87,-Kč	cena prací a materiálu komplet
84 289,14,-Kč	DPH 21%
485 666,01,-Kč	cena celkem včetně DPH

4.2. Cena obsahuje veškeré náklady zhotovitele na zhotovení díla. Cena je nejvýše přípustná a může být měněna pouze písemným dodatkem této smlouvy při zadání více prací objednatelem.

4.3. Při fakturaci bude uplatněn režim přenesené daňové povinnosti.

V. Fakturace a platební podmínky

5.1. Zhotovitel je oprávněn průběžně měsíčně fakturovat cenu dosud provedeného díla pouze až do výše 90 (slovy: devadesáti) % z celkové ceny díla bez DPH. Zbývajících 10 (slovy: deset) % z celkové ceny díla bez DPH zhotovitel vyúčtuje v konečné faktuře do 15 (slovy: patnácti) dnů po úspěšném předání a protokolárním převzetí dokončeného bezvadného Předmětu díla.

5.2. Při prodlení z placení faktury uhradí objednatel zhotoviteli úrok z prodlení ve výši 0,1% z dlužné částky za každý den prodlení.

VI. Povinnosti objednatele

6.1 Objednatel zabezpečí řádné financování díla v souladu se zněním této smlouvy.

6.2 Objednatel zajistí přístup ke všem předmětným plochám.

- 6.3. Objednatel zajistí bezplatný pronájem ploch pro stavbu lešení v rozsahu potřebném pro realizaci díla.
- 6.4. Objednatel je povinen zajistit veškerá potřebná povolení orgánů činných ve správním řízení. Zejména ohlášení stavby respektive stavební povolení a závazná stanoviska příslušných úřadů. Zhotovitel se právem domnívá, že v den zahájení prací určených touto smlouvou, veškerá povolení nabyla právní moci.

VII. Povinnosti zhotovitele

- 7.1. Zhotovitel se zavazuje provést zakázku ve vzorné kvalitě a řádně při respektování platných předpisů, postupů a norem.
- 7.2. Zhotovitel nese odpovědnost za škody způsobené na prováděném díle, případně za škody způsobené třetím osobám svou činností.
- 7.3. Zhotovitel odpovídá v průběhu provádění prací za bezpečnost svých pracovníků a zavazuje se k dodržování všech bezpečnostních a požárních předpisů svými pracovníky po celou dobu jejich přítomnosti na stavbě.
- 7.4. Zhotovitel zodpovídá za čistotu a pořádek na pracovišti.
- 7.5. Zhotovitel se zavazuje realizovat práce vyžadující zvláštní způsobilost nebo povolení podle příslušných předpisů osobami, které tuto podmínku splňují.
- 7.6. Objednatel je oprávněn kontrolovat provádění díla určenými osobami (technický dozor objednatel): Lenka Kovaříková, MBA, Mgr. Roman Češka.
- 7.7. Zakázka bude provedena a dokladována v souladu se všemi právními normami, ČSN (§ 4 zákona č. 22/1997 Sb., o technických požadavcích na výrobky a o změně a doplnění některých zákonů, v pozdějším znění) přejímající evropské normy nebo jiné národní normy nebo jiné národní technické normy přejímající evropské normy, dále stavební technická osvědčení (§ 3 nařízení vlády č. 163/2002 Sb., kterým se stanoví technické požadavky na vybrané stavební výrobky).
- 7.8. Práce a konstrukce, které budou v dalším postupu zakryty nebo se stanou nepřístupnými, je objednatel oprávněn prověřit a dát písemný souhlas s jejich zakrytím zápisem ve stavebním deníku.

VIII. Záruka na dílo

- 8.1. Zhotovitel poskytuje na provedené dílo záruční dobu 60 měsíců.
- 8.2. Záruční doba počíná běžet dnem předání díla bez vad a nedodělků.

Zhotovitel je povinen odstranit v záruční době všechny reklamované nedodělky a vady díla (dále jen „vady“) a nastoupit k odstraňování vad do 10 dnů po prokazatelném písemném oznámení

objednatel, tj. i e-mailem. V případě havarijního stavu zajistí zhotovitel nástup na odstranění vady ihned. Obě smluvní strany se dohodly, že nejpozději v den zahájení odstraňování vad bude pořízen zápis, ve kterém bude uvedena a popsána vada, jak se projevuje, další okolnosti s tím související a bude konstatováno, zda zhotovitel vadu uznává za oprávněnou nebo ji považuje za neoprávněnou. Zhotovitel je povinen odstranit na své náklady všechny vady, i ty, které neuznává. V tomto zápise bude rovněž dohodnuta maximální délka trvání odstraňování vady.

Zhotovitel si vyhrazuje právo zániku garance za provedené dílo v případě jakéhokoliv zásahu do provedeného díla bez vědomí zhotovitele. Neodstraní-li zhotovitel vady v dohodnutém termínu, je objednatel oprávněn podle vlastního uvážení tyto práce provést sám, případně pověřit jejich provedením třetí osobu, nebo jejím prostřednictvím zakoupit a vyměnit vadnou či neplně funkční část předmětu díla. Takto vzniklé náklady, resp. škody objednatele je zhotovitel povinen objednateli zaplatit, a to nejpozději do 10 dnů od vyúčtování nákladů škod. Od uplatnění reklamace do protokolárního předání odstraněné vady se běh záruční doby přerušuje, záruční lhůta na dotčené části díla nebo podle povahy na celku díla se tedy prodlužuje o dobu odstraňování vady.

IX. Stavební deník

- 9.1. Zhotovitel povede na stavbě stavební deník, který bude v pracovní době přístupný zástupci objednatele, pokud nebude dohodnuto jinak.
- 9.2. Záznamy do stavebního deníku se provádějí denně a obsahují všechny skutečnosti rozhodné pro plnění smlouvy a týkající se provádění díla, zejména časový postup prací apod. Mezi denními záznamy nesmějí být vynechána volná místa.
- 9.3. Objednatel je povinen sledovat obsah stavebního deníku a k zápisům zhotovitele připojovat své stanovisko – souhlas, námitky, návrh na řešení či jiné opatření apod. Jestliže stavbyvedoucí nesouhlasí s provedeným záznamem objednatele je povinen připojit k záznamu do 3 pracovních dnů svoje stanovisko, jinak se má za to, že s obsahem zápisu (záznamu) souhlasí.
- 9.4. Zápisem do stavebního deníku jsou zástupci objednatele a zhotovitele oprávněni dohodnout pouze takové změny v provádění prací a v použití materiálů, které neznamenají podstatnou odchylku od zadávací dokumentace.
- 9.5. Zápisem do stavebního deníku nelze měnit samotnou smlouvu.

X. Odevzdání díla

- 10.1. Převzetí prací provede na základě výzvy zhotovitele, zástupce objednatele provádějící kontrolu prací.
- 10.2. Při předání díla předloží zhotovitel objednateli:
 - stavební deník,
 - prohlášení o shodě použitých materiálů a výrobků, příp. záruční listy,
 - povinné revize herních prvků potřebných pro jejich bezpečné užívání,
 - doklad o ekologické likvidaci vzniklých odpadů,
 - případné zápisy o provedení příslušných zkoušek.

10.3. Zhotovitel splní svoji povinnost provést dílo v okamžiku, kdy byl podepsán zápis o předání a převzetí předmětu díla. Objednatel převezme dílo pouze v případě, že bude bez vad a nedodělků nebo s drobnými vadami a nedodělkami, které nebrání užívání, jejichž kategorizace jeho vad a nedodělků drobných je plně v kompetenci objednatele, který je tak v konsenzu se zhotovitelem výlučně oprávněn k hodnocení významu vad dodávky.

10.3. Zápis o převzetí předmětu díla musí být písemnou formou.

10.4. Dílo má vady, jestliže neodpovídá této smlouvě o dílo nebo nesplňuje normy a předpisy související. Nedokončené dílo nebo vadné dílo není objednatel povinen převzít.

XI. Ostatní a závěrečná ujednání

11.1. Smluvní strany prohlašují, že tato smlouva o dílo je založena na dobré víře obou partnerů a jejich snaze řešit všechny potíže, které se mohou vyskytnout při plnění smlouvy především dohodou. Případné veškeré změny budou řešeny písemnou formou dodatků podepsaných oběma smluvními stranami.

11.2. Na ostatní smluvně neupravené vztahy, práva a povinnosti zhotovitele a objednatele se plně vztahují příslušná ustanovení zákona č. 89/2012 Sb., občanského zákoníku v platném znění a s ním související právní předpisy.

11.3. Zhotovitel prohlašuje, že si řádně prověřil místní podmínky na staveništi a všechny nejasné okolnosti pro realizaci díla si vyjasnil s oprávněnými zástupci objednatele.

11.4. Tato smlouva má pět stran, provedena ve třech vyhotoveních s platností originálu, z nichž Dvě vyhotovení obdrží objednatel a jedno vyhotovení zhotovitel.

11.5. Tato smlouva nabývá platnosti dnem podpisu obou smluvních stran. Smlouva může být ukončena dohodou smluvních stran.

11.6. Smluvní strany prohlašují, že si tuto smlouvu přečetly, že souhlasí s jejím obsahem, že tato byla sepsána na základě pravdivých údajů, jejich pravé, vážné a svobodné vůle a nebyla ujednána v tísní ani za jinak jednostranně nevýhodných podmínek. Na důkaz toho k ní připojují své podpisy. Objednatel zajistí řádně zákonné zveřejnění smluv v Registru.

11.7 Potvrzuje se podle ust. § 41 zák. č. 128/2000 Sb. o obcích (obecní zřízení), ve znění pozdějších předpisů, že zhotovitel byl vybrán Radou města Holice usnesením Rady města Holice č. R/105/2024 ze dne 03. 04. 2024.

11.8 Smluvní strany prohlašují, že souhlasí se zveřejněním smlouvy v Registru smluv Ministerstva vnitra ČR. Zveřejnění zajistí město Holice. Smlouva nabývá platnosti dnem podpisu smluvních stran, účinnosti dnem zveřejnění v Registru smluv MVČR.

Příloha : cenová nabídka (položkový rozpočet)
specifikace herních prvků a laviček

V Holicích, 16.8.2024

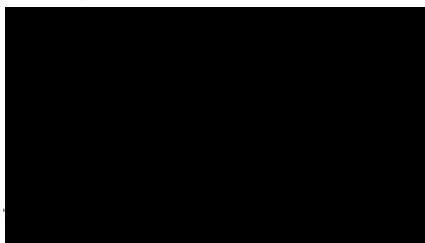

MĚSTO
HOLICE 10

Ondřej Výborný
starosta města

V Horním Jelení, 16.8.2024

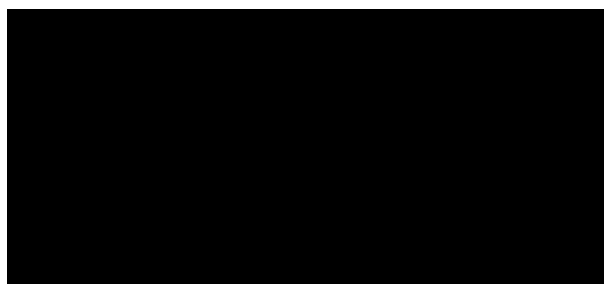

Petr Schejbal
jednatel



Firma: ROAD-PLAN

Rekapitulace ceny

Stavba: 23_29 - Hřiště v Kamenci, Holice

Varianta: -ZR - Základní řešení

Celková cena bez DPH: 401 376,87
Celková cena s DPH: 485 666,01

Objekt	Popis	Cena bez DPH	DPH	Cena s DPH
SO101	Hřiště	401 376,87	84 289,14	485 666,01





Firma: ROAD-PLAN

Soupis prací objektu

Stavba: 23_29 Hřiště v Kamenci, Holice
Rožpočet: SO101 Hřiště

SO101 401 376,87

Poř. číslo	Kód položky	Varianta	Název položky	MJ	Množství	Jednotková cena	
						Jednotková	Celkem
1	2	3	4	5	6	9	10
1			Zemní práce				123 473,70
1	11120		ODSTRANĚNÍ KŘOVIN vč. likvidace materiálu zhotovitelem	M2	150,000	117,00	17 550,00
2	11201		KÁČENÍ STROMŮ D K MENE DO 0,5M S ODSTRANĚNÍM PÁŘEŽŮ vč. likvidace materiálu zhotovitelem	KUS	2,000	1 800,00	3 600,00
3	11202		KÁČENÍ STROMŮ D K MENE DO 0,9M S ODSTRANĚNÍM PÁŘEŽŮ vč. likvidace materiálu zhotovitelem	KUS	2,000	2 500,00	5 000,00
4	11222		ODSTRANĚNÍ PÁŘEŽŮ D DO 0,9M vč. likvidace materiálu zhotovitelem	KUS	4,000	1 500,00	6 000,00
5	11223		ODSTRANĚNÍ PÁŘEŽŮ D PŘES 0,9M vč. likvidace materiálu zhotovitelem	KUS	1,000	2 500,00	2 500,00
6	11332		ODSTRANĚNÍ PODKLADŮ ZPEVNĚNÝCH PLOCH Z KAMENIVA NESTMELĚNĚHO vč. přesunu v místě jako zásyrový a násypový materiál původní vrstva hřiště v tl. 0,10 m: 0,1*(312)=31,200 [A]	M3	31,200	1 100,00	34 320,00
7	12273		ODKOPÁVKY A PROKOPÁVKY OBEČNÉ TŘ. I vč. přesunu v místě jako zásyrový a násypový materiál odkop pro zpevněnou plochu pro popelnice: 0,5*4,5=2,250 [A]	M3	2,250	700,00	1 575,00
8	13273		HLOUBENÍ RYH ŠÍŘ DO 2M PAŽ I NEPAŽ TŘ. I vč. přesunu v místě jako zásyrový a násypový materiál odkop pro založení palisády: 0,6*0,6*9=3,240 [A]	M3	3,240	1 400,00	4 536,00
9	17160		ULOŽENÍ SYPANINY DO NÁSPŮ Z HORNIN KAMENITÝCH SE ZHUTNĚNÍM materiál z původního povrchu do násypů násyp v místě rozšíření hřiště: 31,2=31,200 [A]	M3	31,200	490,00	15 288,00
10	17411		ZÁSYP JAM A RYH ZEMINOU SE ZHUTNĚNÍM zemina z pol 13273 a 12273 v místě palisády: 2,25+3,24=5,490 [A]	M3	5,490	550,00	3 019,50
11	18110		ÚPRAVA PLÁNĚ SE ZHUTNĚNÍM V HORNINĚ TŘ. I úprava zemní pláně a přehutnění a úprava povrchu I v místech, kde dojde pouze k doplnění vyrovnávací vrstvou šetrkodrtě úprava zemní pláně v místě rozšíření hřiště: 2*12=24,000 [A] chodník k hřišti: 12,6*1,4=17,640 [B] zpevněné plochy u grilu v tl. 5 cm: 121=121,000 [C] zpevněné plochy pro popelnice v tl. 5 cm: 4,5=4,500 [D] Celkem: A+B+C+D=167,140 [E]	M2	167,140	180,00	30 085,20
2			Základy				11 340,00
12	272314		ZÁKLADY Z PROSTĚHO BETONU DO C25/30 C25/30 základový pas pro založení palisády: 0,6*0,6*9=3,240 [A]	M3	3,240	3 500,00	11 340,00
3			Svislé konstrukce				8 000,00
13	33817C		SLOUPKY PLOTOVÉ Z DÍLCŮ KOVOVÝCH DO BETONOVÝCH PATEK	KS	16,000	500,00	8 000,00
5			Komunikace				123 285,67
14	56330A		VOZOVKOVÉ VRSTVY ZE ŠTĚRKODRTI frakce 0/32 podkladní vrstva hřiště v tl. 0,10 m: 0,1*(312)=31,200 [A] podkladní vrstva chodník k hřišti v tl. 0,10 m: 0,1*(12,6*1,4)=1,764 [B] podkladní vrstva zpevněné plochy pro popelnice v tl. 10 cm: 0,1*4,5=0,450 [C] Celkem: A+B+C=33,414 [D]	M3	33,414	980,00	32 745,72
15	56330B		VOZOVKOVÉ VRSTVY ZE ŠTĚRKODRTI frakce 0/63 podkladní vrstva hřiště v tl. 0,15 m v místě rozšíření hřiště: 0,15*(312)=46,800 [A] podkladní vrstva chodník k hřišti v tl. 0,15 m: 0,15*(12,6*1,4)=2,646 [B] Celkem: A+B=49,446 [C]	M3	49,446	950,00	46 973,70
16	56330C		VOZOVKOVÉ VRSTVY ZE ŠTĚRKODRTI frakce 4/8 vrchní vrstva zpevněné plochy u grilu v tl. 5 cm: 0,05*121=6,050 [A] vrchní vrstva zpevněné plochy pro popelnice v tl. 5 cm: 0,05*4,5=0,225 [B] Celkem: A+B=6,275 [C]	M3	6,275	1 550,00	9 726,25
17	56962		ZPEVNĚNÍ KRAJNIC Z RECYKLOVANÉHO MATERIÁLU TL DO 100MM vrstva tl. 100 mm Zpevněná příjezdové cesty: 30*2,5=75,000 [A]	M2	75,000	160,00	12 000,00
18	57633		POSYP LOMOVÝMI VÝSIVKAMI 15KG/M2 frakce 0/4 vč. zhutnění vrchní vrstva hřiště v tl. 2 cm: 312=312,000 [A]	M2	312,000	70,00	21 840,00
7			Přidružená stavební výroba				25 760,00
19	702311		ZAKRYTÍ KABELŮ VYSTRAŽNOU FÓLIÍ ŠÍŘKY DO 20 CM Posun a výměna lampy VO, prodloužení kabelu o 2 m červená PE fólie šířky 20 cm do rýhy kabelu VO	M	2,000	280,00	560,00
20	742H12		KABEL NN ČTYŘ- A PĚTIŽÍLOVÝ CU S PLASTOVOU IZOLACÍ OD 4 DO 16 MM2 Posun a výměna lampy VO, prodloužení kabelu o 2 m	M	2,000	390,00	780,00
21	743152		OSVĚTLOVACÍ STOŽÁR - STOŽÁROVÁ ROZVODNICE S 3-4 JISTIČÍMI PRVKY Posun a výměna lampy VO, prodloužení kabelu o 2 m	KUS	1,000	1 000,00	1 000,00
22	743552		SVÍTLIDLO VENKOVNÍ VŠEOBECNĚ LED, MIN. IP 44, PŘES 10 DO 25 W min. 15 W, vhodné na hřiště - velký rozptyl	KUS	1,000	5 200,00	5 200,00
23	743Z11		DEMONTÁŽ OSVĚTLOVACÍHO STOŽÁRU ULIČNÍHO VÝŠKY DO 15 M Demontáž stávajícího stožáru	KUS	1,000	1 000,00	1 000,00
24	743Z35		DEMONTÁŽ SVÍTLIDLA Z OSVĚTLOVACÍHO STOŽÁRU VÝŠKY DO 15 M Demontáž stávajícího svítidla	KUS	1,000	900,00	900,00
25	744R12		SVORKA OD 4 DO 16 MM2 Napojení nového kabelu na starý.	KUS	4,000	80,00	320,00
26	75IG61		VEDENÍ UZEMŇOVACÍ V ZEMI Z FEZN DRÁTU DO 120 MM2 - DODÁVKA FeZn zemnicí drát o prům. 10 mm2 Posun a výměna lampy VO, prodloužení kabelu o 2 m	M	2,000	500,00	1 000,00

27	767911	OPLOECENÍ Z DRÁTĚNÉHO PLETIVA POZINKOVANÉHO STANDARDNÍHO	M2	60,000	250,00	15 000,00
		1,5*40=60,000 [A]				
	9	Ostatní konstrukce a práce				53 517,50
28	91711	R PALISÁDA Z NEHRANĚNÉHO REZIVA	M3	0,945	21 500,00	20 317,50
		fošny tl. 7 cm v ploše 9x1,5 m impregnované + nátěry vč. spojovacího materiálu 0,07*1,5*9=0,945 [A]				
29	91712	R PALISÁDA - OCELOVÁ NOSNÁ KONSTRUKCE	KG	300,000	50,00	15 000,00
30	93798	A MOBILIÁŘ - VYBAVENÍ DĚTSKÝCH HŘIŠŤ	KUS	1,000	2 200,00	2 200,00
		Volejbalová a nohejbalová síť z PP, tl. min. 3 mm				
31	93798	B MOBILIÁŘ - VYBAVENÍ DĚTSKÝCH HŘIŠŤ	KUS	2,000	8 000,00	16 000,00
		Multifunkční sloupky na sportovní hřiště (volejbal + nohejbal + tenis). Ocelové s pozinkováním pro venkovní použití z trubek o prům. min. 100 mm. např. typ vč. zabetonování/ukotvení dle výrobce				
32	93798	R MOBILIÁŘ - VYBAVENÍ DĚTSKÝCH HŘIŠŤ	KUS	2,000	20 500,00	41 000,00
		pružinová houpačka (1 ks) a klasická houpačka pro dvě děti (1 ks) vč. zabetonování/ukotvení dle výrobce				
33	93799	R MOBILIÁŘ - VYBAVENÍ DĚTSKÝCH HŘIŠŤ	KUS	2,000	7 500,00	15 000,00
		parková lavička (2 ks) vč. zabetonování/ukotvení dle výrobce				

HOUPAČKA VAHADLOVÁ



Houpačka vahadlová, z akátového dřeva, vhodná pro školky, dětská hřiště. Varianta i se 6 sedáky.

Přírodní vzhled. Ekologický materiál.

Dopadová plocha tráva.

Certifikováno ČSN EN 1176-1.

Kategorie:	<u>Dětská akátová hřiště Veřejný sektor</u>
Hmotnost:	200 kg
Věk:	3 - 10 let
Rozměry prvku DxŠxV:	4 x 0,5 x 0,5 m
Potřebný prostor:	7,2 x 3,5 m
Typ dopadové plochy:	tráva
Počet uživatelů:	2
Nátěr:	tenkovrstvá lazura
Certifikace veřejný sektor:	ČSN EN 1176-1

vahadlová houpačka pro dvě děti - materiál akátové dřevo, včetně kotvení, montáže a vstupní kontroly

PÉROVÉ HOUPADLO

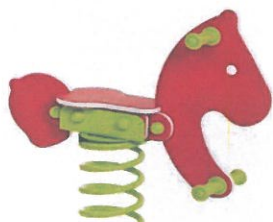

Oblé maximálně bezpečné hrany, plastová madla s bezpečným zakončením.

Certifikováno ČSN EN 1176-1.

Kategorie:	<u>Dětská akátová hřiště Veřejný sektor</u>
Hmotnost:	200 kg
Věk:	3 - 10 let
Rozměry prvku DxŠxV:	0,77 x 0,3 x 0,75 m
Potřebný prostor:	3,5 x 4 m
Typ dopadové plochy:	tráva
Počet uživatelů:	1
Materiál:	HDPE plast

pružinová houpačka pro jedno dítě - materiál plast, nosnost minimálně 40 kg, včetně kotvení, montáže a vstupní revizní kontroly

Parková lavička

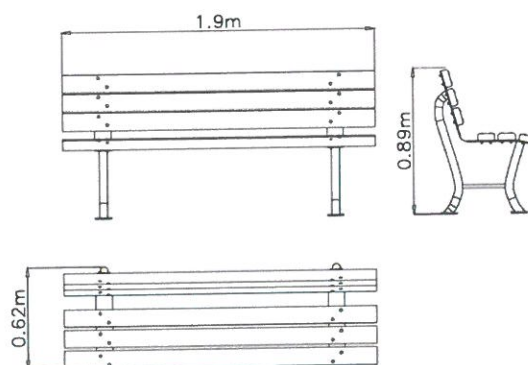

Technické informace

Katalogové číslo:	CH-M-001-07
Délka zařízení:	1.9 m
Šířka zařízení:	0.62 m
Výška zařízení:	0.89 m
Počet uživatelů:	4

Materiál dřeva : borovice, lakovaná, síla prkna cca 3 cm