

SMLOUVA O DÍLO

Uzavřená podle zákona č. 89/2012 Sb., občanského zákoníku ve znění pozdějších předpisů (dále jen „občanský zákoník“), zejména podle § 2586 a následujících (dále jen „smlouva“).

I.

Smluvní strany

Objednatel: Základní škola Charlotty Masarykové Praha 5 - Velká Chuchle
Se sídlem: Starochuchelská 240/38, Velká Chuchle, 159 00 Praha
zastoupen: Ing. Dominikou Ondráškovou, ředitelkou školy
IČO: 70107521
Bank. spojení:
Telefon:
dále jen „objednatel“,

a

(účastník doplní své identifikační údaje a odstraní tuto závorku)

Zhotovitel: AITAA system s.r.o.

Sídlo: Vyšehradská 1349/2, 128 00 Praha

zapsaný v OR vedeném u Městského soudu v Praze, oddíl C, vložka 317368

zastoupen: Ing. Petr Havránek
IČO: 08393176
DIČ: CZ08393176
Bank. spojení: 5737739339 / 0800
Telefon: +420 602 270 559

dále jen „zhotovitel“,

společně také dále jen „smluvní strany“

II.

Předmět smlouvy

2.1. Zhotovitel se zavazuje řádně provést na svůj náklad a nebezpečí pro objednatele dílo nazvané „Venkovní učebna pro potřeby ZŠ CH. Masarykové“ kterým se rozumí stavební práce a dodávky venkovní učebny i s výklopnými, sklopnými a závěsnými prvky včetně zastínění, montáže a dopravy. Podrobná specifikace předmětu plnění je uvedena v příloze č. 1 – Technický popis navrhovaného řešení zpracované Ing. Danou Jakšíkovou, IČ: 14257360 a firmou AITAA system s.r.o., IČ: 08393176.

2.2 Místem plnění předmětu smlouvy je pozemek základní školy se sídlem Starochuchelská 240/38, Velká Chuchle, 159 00 Praha.

2.3. Objednatel se zavazuje, že řádně dokončené dílo převezme a zaplatí za jeho provedení zhotoviteli dohodnutou cenu dle čl. V. této smlouvy, a to způsobem dle stejného článku smlouvy.

2.4. Zhotovitel splní svou povinnost provést dílo jeho řádným dokončením a předáním díla v předávacím řízení objednateli. Předávací řízení bude ukončeno protokolem o předání a převzetí, který bude podepsán objednatelem i zhotovitelem, a to v souladu s čl. XII. této smlouvy. V opačném případě nebude dílo považováno za předané řádně a včas.

2.5 Zhotovitel je povinen uchovávat veškerou dokumentaci související s realizací projektu včetně účetních dokladů minimálně do konce roku 2030. Pokud je v českých právních předpisech stanovena lhůta delší, musí ji žadatel/příjemce použít.

2.6 Zhotovitel je povinen minimálně do konce roku 2030 poskytovat požadované informace a dokumentaci související s realizací projektu zaměstnancům nebo zmocněncům pověřených orgánů (CRR, MMR ČR, MF ČR, Evropské komise, Evropského účetního dvora, Nejvyššího kontrolního úřadu, příslušného orgánu finanční správy a dalších oprávněných orgánů státní správy) a je povinen vytvořit výše uvedeným osobám podmínky k provedení kontroly vztahující se k realizaci projektu a poskytnout jim při provádění kontroly součinnost.

Článek III.

Doba plnění a způsob předání staveniště

3.1 Zhotovitel se zavazuje provést dílo dle čl. II. odst. 2.1. této smlouvy v celém rozsahu v souladu s časovým a finančním harmonogramem prací, který tvoří přílohu č. 3 této smlouvy.

3.2 Termín zahájení díla: **ode dne účinnosti této smlouvy o dílo**
Termín dokončení díla: **do 10 týdnů ode dne účinnosti této smlouvy o dílo**

3.3 Objednatel vyzve písemně zhotovitele stavby k předání a převzetí staveniště min. 7 kalendářních dnů před zahájením stavebních úprav.

3.4 Splnění termínů realizace díla dle tohoto článku smlouvy zhotovitel garantuje, pokud nedojde k zásahu do činnosti zhotovitele vlivem vyšší moci. Za vyšší moc se pro účely této smlouvy považují nepředvídatelné a neodvratitelné situace/okolnosti mající vliv na dílo, které nejsou závislé na smluvních stranách a které smluvní strany nemohou ovlivnit, jako například války a občanské nepokoje, extrémní projevy počasí (živelné pohromy, povodně), apod.

Článek IV.

Podmínky provádění díla

4.1. Zhotovitel je povinen provést dílo řádně a včas, a to na svůj náklad a nebezpečí.

4.2. Zhotovitel provede veškerá opatření při realizaci díla, aby nevznikala zvýšená prašnost na staveništi. K odstraňování prachu se použijí průmyslové vysavače vybavené náležitými koncovými hubicemi. Odstraňování prachu zemetáním se musí omezit na nejmenší nutnou míru. Případné řezání betonových výrobků bude prováděno bezprašnou technologií. Zhotovitel bezodkladně provede opravy, údržbu a průběžné čištění komunikací užívaných v průběhu výstavby.

4.3. Objednatel je oprávněn vykonávat na stavbě dozor, má právo schválit, případně i určit stavebně technický dozor, nad plněním podmínek této smlouvy a v jeho průběhu zejména sledovat, zda práce zhotovitele jsou prováděny podle platného projektu stavby, podle smluvených podmínek, technických norem a jiných právních předpisů a v souladu s rozhodnutími veřejnoprávních orgánů. Za tímto účelem má kdykoli přístup na staveniště. Na nedostatky zjištěné v průběhu prací musí zhotovitele neprodleně upozornit zápisem do stavebního deníku, který musí být vždy dostupný na staveništi, a stanovit mu přiměřenou lhůtu pro odstranění vzniklých vad.

4.4. Zhotovitel se zavazuje svou činnost při zhotovování předmětu díla provádět v souladu a dle Technického popisu navrhovaného řešení stavby, výkazem výměr, v souladu se zákonem č. 183/2006 Sb., o územním plánování a stavebním řádu (stavební zákon), v platném znění (dále jen „stavební zákon“), dále podle vyhlášky č. 268/2009 Sb., o technických požadavcích na stavby, ve znění pozdějších předpisů. Veškeré práce budou prováděny v souladu s právními předpisy a českými normami platnými pro příslušné části a celek díla. Případné následky plynoucí z jejich nedodržení je zhotovitel povinen odstranit na své náklady. Dodržení kvality všech dodávek a prací sjednaných touto smlouvou je obligatorní povinností zhotovitele. Zhotovitel se zavazuje k vedení stavebních a montážních deníků, provádění kontrolních měření a zkoušek dle technologických pravidel.

4.5. Při realizaci díla budou použity běžné materiály, standardní výrobky a konstrukce zaručující vlastnosti podle zákona č. 22/1997 Sb., o technických požadavcích na výrobky a o změně a doplnění některých zákonů, a dalších (viz § 156 stavebního zákona č. 183/2006 Sb., ve znění pozdějších předpisů). Zhotovitel se zavazuje nepoužít k provedení díla materiálů a výrobků s karcinogenními účinky.

4.6. Zhotovitel postupuje při provádění díla samostatně při respektování ekologických, hygienických a dalších platných předpisů vydaných právními orgány. Případné sankce z neplnění podmínek stanovených těmito předpisy, prokazatelně zaviněných zhotovitelem, zaplatí zhotovitel.

4.7. Zhotovitel je povinen při realizaci díla udržovat na stavbě pořádek.

4.8. V případě nutnosti je zhotovitel povinen umožnit vývoz komunálního odpadu přenesením popelnic do míst přístupných pro techniku.

4.9. Před sobotou, nedělí, svátkem nebo dnem pracovního klidu je zhotovitel povinen staveniště a stavbu zabezpečit.

4.10. Zhotovitel převezme v plném rozsahu odpovědnost za vlastní řízení postupu prací a dodržování předpisů bezpečnosti práce a ochrany zdraví, požárních, ekologických a dalších předpisů. Předáním staveniště zhotoviteli je tento odpovědný za dodržování předpisů v oblasti bezpečnosti práce a požární ochrany v souvislosti se zadanou prací, až do doby předání díla objednateli. Opatření z hlediska bezpečnosti práce a ochrany zdraví při práci, jakož i protipožární opatření vyplývající z povahy vlastních prací, zajišťuje na svém pracovišti zhotovitel v souladu s bezpečnostními předpisy. Technické a technologické provedení díla odpovídá současným bezpečnostním předpisům a normám dle EN a ČSN.

4.11. Zhotovitel se zavazuje vyzvat objednatele telefonicky a zápisem do stavebního deníku, minimálně 3 pracovní dny předem, k účasti na zkouškách nebo při kontrole prací, které mají být zakryty. Jestliže se objednatel nedostaví, je zhotovitel oprávněn provádět přípravu a zkoušky bez jeho účasti.

4.12. Zhotovitel se zavazuje provádět práce s maximální hospodárností a účelností. Zhotovitel je povinen oznámit včas případnou neúčelnost prováděných prací a současně navrhnout hospodárnější postup.

4.13. Zhotovitel se zavazuje poskytnout objednatelům pověřené odpovědné třetí osobě podklady o provedených pracích a konzultovat s ním všechny postupy, které byly předem dohodnuty a odsouhlaseny objednatelům. Současně je zhotovitel povinen akceptovat veškeré připomínky odpovědné třetí osoby, při případných neshodách bude rozhodující stanovisko objednatele.

4.14. Zhotovitel se zavazuje aktivně se účastnit kontrolních dnů pořádaných objednatelům a je povinen pro kontrolní den připravit nezbytné podklady o provedených pracích, případně zajistit účast svých subdodavatelů. Kontrolní dny budou pořádaný 1x za týden.

4.15. Pokud bude část díla dle této smlouvy plněna formou poddodávky, zhotovitel závazně uvádí identifikační údaje dotčeného poddodavatele:

- žádná část díla nebude plněna formou subdodávky

4.16. Případná změna poddodavatele dle této smlouvy podléhá předchozímu písemnému souhlasu ze strany objednatele.

4.17. Zhotovitel je povinen zajistit bezpečný přístup ke všem nemovitostem a průjezd pro dopravní obsluhu podnikatelských subjektů.

4.18. Při realizaci díla je zhotovitel povinen dbát pokynů objednatele.

Článek V.

Cena za plnění a platební podmínky

5.1. Celková cena díla, jež je předmětem plnění smlouvy, je stanovena dle ustanovení zákona č. 526/1990 Sb., o cenách, ve znění pozdějších předpisů, v souladu se zadávací dokumentací, výkazem výměr a činí v konečné výši částku **623 692,- Kč bez DPH** (slovy: šest set dvacet tři tisíc šest set devadesát dva korun českých), **754 667,32,- Kč včetně DPH** (slovy: sedm set padesát čtyři tisíc šest set šedesát sedm korun českých a třicet dva haléřů). Celková cena díla je zpracována po položkách dle výkazu výměr a výpisu materiálů, který je Přílohou č. 2 této smlouvy.

5.2. Celková cena díla je stanovena jako nejvýše přípustná cena včetně všech poplatků a veškerých dalších nákladů spojených s realizací díla. Celková cena díla obsahuje veškeré náklady zajišťující řádné plnění předmětu díla, včetně nákladů na zařízení staveniště, jeho provoz a uvedení do původního stavu, dopravu, poplatky za energie a vodu po dobu výstavby, odvoz a likvidaci odpadů, poplatky za skládky, střežení staveniště, náklady na svislou přepravu, kontrolní měření kvality prací v rozsahu projektem předepsaných a dalších potřebných zkoušek prováděných prostřednictvím akreditovaných zkušeben, zpracování dokumentace skutečného provedení stavby, opravy, údržba a průběžné čištění komunikací užívaných v průběhu výstavby, zajištění přístupů k nemovitostem v průběhu výstavby, zajištění povolení zvláštního užívání komunikací pro realizaci stavby, a zajištění dopravního značení, vyřízení zvláštního užívání komunikací, dopravní značení po dobu výstavby, apod. dále veškeré poplatky, které jsou platnými zákony, předpisy a nařízeními požadovány pro splnění smluvních závazků včetně plnění, která nejsou výslovně uvedena v Technickém popisu navrhovaného řešení pro provedení stavby, ale o kterých zhotovitel vzhledem ke svým odborným znalostem s vynaložením veškeré odborné péče věděl nebo vědět měl a mohl. Celková cena díla obsahuje i přiměřený zisk zhotovitele, přiměřené podnikatelské riziko a vývoj cen alespoň do konce stavby.

5.3. Celkovou cenu díla je možné překročit v souvislosti se změnou daňových předpisů týkajících se DPH.

5.4. Nárok na zaplacení sjednané ceny nevzniká v případě, že dílo nebylo provedeno řádně, tj. v dohodnuté kvalitě, v určeném termínu a místě, vždy však po vyjasnění okolností, které řádnému provedení činnosti bránily.

5.5. Splatnost faktur je 30 kalendářních dnů od jejich prokazatelného doručení objednateli. V pochybnostech se má za to, že faktura byla doručena 3. den po jejím vystavení.

5.6. Faktury budou vždy v jednom originále a musí splňovat požadavky daného zákona na řádný daňový doklad, zejména budou mít tyto náležitosti:

- označení faktury a její číslo,
- název a sídlo zhotovitele,
- bankovní spojení zhotovitele,
- předmět smlouvy,
- jmenování dokladu, na jehož základě je práce prováděna, včetně data smlouvy nebo jejího dodatku,
- vyjmenování období, za které je fakturováno,
- účtovaná částka bez DPH a včetně DPH, datum splatnosti fakturované částky,
- rozpis účtovaných prací dle jednotkových cen

5.7. Objednatel je oprávněn fakturu vrátit ve lhůtě její splatnosti, pokud obsahuje nesprávné náležitosti nebo údaje. Doba splatnosti upravené faktury je 30 kalendářních dnů ode dne jejího opětovného doručení objednateli.

5.8. Objednatel si vyhrazuje právo termíny prodloužit, stavební práce přerušit, případně stavbu zcela ukončit před jejím dokončením, a to v závislosti na výši disponibilních prostředků pro financování stavby. V takovém případě je objednatel povinen zaplatit veškeré provedené stavební práce a dodaný materiál na dosud provedeném díle (zakázce). Objednatel si vyhrazuje právo takto učinit bez sankcí, bez účtování ušlého zisku zhotovitele.

5.9. Objednatel neposkytuje zálohy.

5.10. Soupisy provedených prací a dodávek bude zhotovitel objednateli předkládat vždy do třetího kalendářního dne následujícího měsíce za činnosti prováděné v minulém měsíci. Objednatel se zavazuje soupisy prací zhotovitele odsouhlasit do pěti pracovních dnů po předložení. Fakturovány budou pouze práce a dodávky, které jsou předmětem smlouvy a jsou kvalitně provedeny. Práce, které nebyly provedeny a materiál, který nebyl zabudován, nebudou fakturovány. Fakturace prací a dodávek bude vázána na položkový rozpočet nabídky zhotovitele stavby. Jednotlivé práce nebo dodávky budou fakturovány teprve po kvalitním provedení prací nebo zabudování materiálů v rozsahu, který je stanoven jednotlivými položkami položkového rozpočtu stavby. Právo na fakturaci za provedené práce a zabudovaný materiál vzniká dnem odsouhlasení a potvrzení měsíčního soupisu provedených prací a dodávek objednatelům nebo technickým dozorem objednatelů.

5.11. Provedené práce v rámci plnění předmětu smlouvy budou objednatelům hrazeny měsíčně v české měně na základě daňového dokladu – faktury podle objemu skutečně provedených prací a dodávek, a to vše do výše 90 % smluvní ceny díla s tím, že zbývajících 10 % smluvní ceny bude tvořit zádržné, které bude uhrazeno po protokolárním potvrzení o odstranění všech vad a nedodělků, které nebrání užívání stavby. Výše fakturovaných částek bude doložena soupisem skutečně provedených prací, který bude odsouhlasený a potvrzený technickým dozorem objednatelů nebo objednatelům.

5.12. Konečná faktura musí obsahovat vyúčtování všech předchozích plateb a zádržného a dále soupis předchozích faktur. Zhotovitel je oprávněn ji vystavit po podpisu protokolu o předání a převzetí díla objednatelům. V případě převzetí díla s vadami a nedodělků, které nebrání řádnému užívání, bude konečná faktura konstatovat pozastavení zaplacení zádržného ve výši 10 % celkové ceny bez DPH až do jejich úplného a řádného odstranění. Zádržné bude uvolněno do 14 dnů od podpisu oprávněného zástupce objednatelů na protokolu potvrzujícím odstranění těchto vad a nedodělků.

5.13. Zhotovitel souhlasí s tím, že jakékoliv jeho pohledávky vůči objednatelům, které vzniknou na základě uzavřené smlouvy o dílo, nebude moci postoupit ani započítat jednostranným právním úkonem.

5.14. Případné změny ceny díla – vícepráce budou oceňovány takto:

- a) s využitím jednotkových cen ze soupisu prováděných prací dle položkového rozpočtu a výpisu materiálů, který tvoří Přílohu č. 2 této smlouvy,
- b) pokud to není možné (taková položka se v soupisu prováděných prací nevyskytuje), tak bude použita jednotková cena z ceníku společnosti URS Praha - a.s. v aktuální cenové úrovni,
- c) pokud ceníky URS Praha a.s. tuto cenu rovněž neobsahují, bude zhotovitelem navržena jednotková cena ve výši obvyklé v době provádění díla,
- d) Případné vícepráce budou zhotovitelem oceněny vždy do 5 pracovních dnů od předání požadavku objednatele, nebo podkladů objednatelem. Objednatel odsouhlasí ocenění do 10 pracovních dnů od předložení objednateli, nebo projedná se zhotovitelem své připomínky. V případě, že tak v dohodnuté lhůtě neučiní nebo nepožádá o prodloužení lhůty, má se za to, že s oceněním zhotovitele souhlasí.

Článek VI. Smluvní sankce

6.1. Objednatel je oprávněn jakoukoli smluvní pokutu jednostranně započítat proti jakékoli pohledávce zhotovitele za objednatelem (včetně pohledávky zhotovitele na zaplacení ceny za dílo).

6.2. Při nedodržení termínu splatnosti jednotlivých faktur, příp. faktury konečné dle článku V. této smlouvy může být objednateli účtován úrok z prodlení ve výši 0,015 % z fakturované částky za každý i započatý den prodlení.

6.3. Smluvní pokuta za nedodržení termínu doby realizace díla, včetně dílčích termínů dle článku III. činí 0,02 % z celkové ceny díla za každý i započatý den prodlení s dokončením a předáním díla. Uvedená smluvní pokuta nemá vliv na eventuální výši náhrady škody.

6.4. Při chybném účtování prací činí smluvní pokuta 5 % hodnoty neoprávněně účtovaných položek. Tímto není dotčena povinnost vrátit neoprávněně účtované prostředky.

6.5. V případě, že zhotovitel neoprávněně nedokončí předmět díla má povinnost uhradit objednateli smluvní pokutu ve výši 10 % z celkové ceny díla včetně DPH.

6.6. V případě nesplnění povinností (závazků) vyplývajících z této smlouvy, vzniká straně oprávněné právo účtovat straně povinné tyto smluvní pokuty:

6.6.1 Za nenastoupení zhotovitele na odstraňování každé vady dle čl. VII. odst. 7.2 smlouvy ve výši 1.000,- Kč za každý i započatý den prodlení.

6.6.2 Za neodstranění vad dle čl. VII. odst. 7.2 smlouvy v termínech vzájemně dohodnutých ve výši 1.000,- Kč za každou zjištěnou vadu a za každý den.

6.6.3 Za nevyklizení staveniště v dohodnutém termínu dle čl. IX. odst. 9.8 smlouvy ve výši 5.000,- Kč za každý i započatý den prodlení.

6.6.4 Za neodstranění vad a nedodělků zapsaných v protokolu o předání a převzetí stavby, v termínech vzájemně dohodnutých dle čl. XII. odst. 12.8 smlouvy ve výši 1.000,- Kč za každý i započatý den prodlení.

6.6.5 Za nedodržení podmínky dle ustanovení čl. IV. odst. 4.2, že řezání betonových výrobků bude prováděno bezprašnou technologií ve výši 500,- Kč za každé jednotlivé zjištěné porušení této podmínky.

6.6.6 Za nedodržení podmínky dle ustanovení čl. IV. odst. 4.7 za nedodržení průběžného čištění komunikací užívaných v průběhu výstavby ve výši 500,- Kč za každé jednotlivé zjištěné porušení této podmínky.

6.6.7 Za nedodržení podmínky dle ustanovení čl. IV odst. 4.17, že nebude zabezpečen přístup k nemovitostem a průjezd pro dopravní obsluhu podnikatelských subjektů v průběhu výstavby ve výši 1.000,- Kč za každé jednotlivé porušení této podmínky.

6.7 Mezi objednatelem a zhotovitelem se dále sjednávají smluvní pokuty za každé nedodržení bezpečnostního předpisu, vyhlášky a zákona týkajících se BOZP a PO, dále pokud bude ustanoven koordinátor BOZP, za nedodržení nařízení a opatření které stanovil, na staveništi s tím, že výše smluvních pokut za jednotlivá porušení výše uvedených povinností jsou uvedeny v sazebníku pokut BOZP, který je nedílnou součástí smlouvy. Smluvní pokutu je objednatel oprávněn odečíst z konečné ceny díla za každé nedodržení bezpečnostního předpisu, vyhlášky a zákona týkajícího se BOZP a PO, dále za nedodržení nařízení a opatření, které stanovil koordinátor BOZP na staveništi. Porušení předpisů a nařízení musí být zhotoviteli prokázáno (fotodokumentace, zápis ve stavebním deníku).

6.8 Strana, které byla smluvní pokuta vyúčtována, je povinna do 21 dnů po obdržení faktury buď tuto zaplatit, nebo v téže lhůtě sdělit oprávněné straně své námitky.

6.9. Nedohodnou-li strany něco jiného, zaplacením smluvních pokut dohodnutých v této smlouvě se neruší povinnost strany závazek splnit, ani právo strany oprávněné vedle smluvní pokuty požadovat i náhradu škody přesahující uhrazenou smluvní pokutu.

6.10 Výše smluvní pokuty není omezená.

6.11 Objednatel může vůči zhotoviteli uplatnit smluvní pokutu při nezačínání prací na díle do 14 dnů od předání a převzetí staveniště ve výši 10.000,- Kč, a to za každý i započatý den prodlení.

6.12 Objednatel může vůči zhotoviteli uplatnit smluvní pokutu, při bezdůvodném přerušení prací v průběhu výstavby, delším než 14 dnů z důvodů na straně zhotovitele, ve výši 10.000,- Kč za každý i započatý den prodlení.

Článek VII.

Záruka za jakost, odpovědnost za vady

7.1. Zhotovitel dává záruku na bezvadný stav díla po dobu min. 60 měsíců. Záruční doba počíná běžet dnem protokolárního předání a převzetí díla objednatelem bez vad a nedodělků.

7.2. Zhotovitel se zavazuje k tomu, že odstraňování závad reklamovaných objednatelem v záruční lhůtě bude zahájeno nejpozději do 3 pracovních dnů, a to způsobem a v rozsahu dle dané závady tak, aby odstranění závad bylo provedeno nejpozději do 2 týdnů od reklamace závady, nebude-li smluvními stranami písemně dohodnut jiný termín k odstranění vady. V případě nedodržení těchto prováděcích termínů je objednatel dále oprávněn nedostatky nechat odstranit třetí osobou na náklady zhotovitele bez předchozího upozornění na tuto skutečnost. V případě havárie se zhotovitel zavazuje nastoupit na odstranění vady do 24 hodin od přijetí oprávněné reklamace objednatele. Pokud nelze z technologických důvodů vady odstranit v dohodnuté lhůtě, dohodnou strany nový termín odstranění vady. I přes odstranění vady jiným zhotovitelem není dotčena sjednaná záruka za jakost.

7.3. Pokud objednatel neumožní zhotoviteli ve sjednané době přístup k odstranění reklamovaných vad, je povinen zhotoviteli zaplatit náklady (zejména dopravné) a smluvní strany jsou povinny sjednat novou lhůtu pro jejich odstranění. V případě opakovaného neumožnění přístupu zhotovitele k odstranění vad z viny objednatele, povinnost zhotovitele odstranit vady zaniká a rovněž zaniká právo objednatele z těchto vad díla.

7.4. Zhotovitel odpovídá za kvalitu, funkčnost a úplnost zhotoveného díla dle čl. II. odst. 2.1. této smlouvy a zaručuje se, že dílo provede v souladu s podmínkami této smlouvy a v parametrech určených Technickém popisu navrhovaného řešení stavby a jejím popisem, v jakosti, která bude odpovídat obecně závazným předpisům ČSN platným v ČR v době realizace, standardům a jiným předpisům a směrnicím výrobců a dodavatelů materiálů a technických zařízení platným v ČR v době jeho realizace.

7.5. Záruční doba začíná plynout ode dne protokolárního předání a převzetí díla bez vad a nedodělků a je platná za předpokladu dodržení všech stanovených pravidel pro údržbu a obsluhu objednatelem. Každá prokázaná závada zaviněná zhotovitelem, která se projeví během záruční doby, bude odstraněna zhotovitelem zcela na jeho náklady. Záruka za jakost se prodlužuje o dobu, po kterou bude trvat odstraňování vad zhotovitelem.

7.6. Zhotovitel odpovídá za případné vady a nedodělky, které má stavební dílo v čase předání objednateli. Jejich odstranění provede zhotovitel na své náklady, v termínech vzájemně dohodnutých v zápise z předání a převzetí díla.

7.7. Dílo má vady, jestliže provedení díla neodpovídá požadavkům uvedeným ve smlouvě, příslušným právním předpisům, normám nebo jiné dokumentaci vztahující se k provedení díla, popřípadě pokud neumožní užívání, k němuž bylo určeno a zhotoveno.

7.8. Ze záruční povinnosti jsou vyloučeny závady způsobené nesprávným provozováním díla, jeho poškození živelnou událostí.

7.9. Povinnosti a práva ze záruky za jakost upravuje plně občanský zákoník.

7.10. Jestliže se v záruční době vyskytnou vady, je objednatel povinen každé zjištění vady u zhotovitele písemně reklamovat, a to bezodkladně po jejím zjištění.

7.11. Pro řádné a včasné odstranění případných vad je objednatel povinen umožnit pracovníkům zhotovitele přístup k předanému dílu. Pověřený zástupce objednatele po ukončení prací písemně potvrdí odstranění vad.

Čl. VIII.

Vlastnická práva a nositelství nebezpečí vzniku škod

8.1. Nebezpečí škody na zhotovované věci do doby úplného předání díla ponese zhotovitel. Zhotovitel je vlastníkem všech věcí, strojů a mechanismů, které vnesl na staveniště, po celou dobu zhotovování díla, u materiálů a konstrukcí jen do doby jejich zapracování nebo zabudování do díla.

8.2. Smluvní strany berou na vědomí, že postup a důsledky při uplatňování náhrady škody, dodatečné nemožnosti plnění a zmaření účelu smlouvy upravují § 2909 a násl., § 2006 a násl., občanského zákoníku.

8.3. Za případné škody vzniklé provozem objednatele v již předaném předmětu smlouvy, zhotovitel neodpovídá, tyto hradí v plné výši objednatel.

8.4. Zhotovitel prohlašuje, že je pojištěn proti případným škodám způsobených jeho činnostmi včetně škod pracovníků zhotovitele u pojišťovny Generali Česká pojišťovna a.s., pojistná smlouva č. 5180502063 na částku: 3 000 000 Kč

8.5. Zhotovitel uhradí veškeré škody, prokazatelně způsobené svou činností na stávajících objektech, anebo uvede vše poškozené do původního stavu.

Čl. IX. Staveniště

9.1 Staveništěm se rozumí prostor pro stavbu a pro zařízení staveniště určený zápisem o předání a převzetí staveniště. Zhotovitel je povinen vybudovat zařízení staveniště tak, aby objednateli nevznikly žádné škody při jeho provozování.

9.2 Objednatel se zavazuje předat zhotoviteli staveniště pro provedení předmětu díla, v souladu s projektem stavby a podmínkami této smlouvy. Z přejímky staveniště pořídí smluvní strany zápis, který se po podpisu oprávněnými zástupci stran stane nedílnou součástí této smlouvy.

9.3 Z obsahu zápisu musí být jednoznačné:

- předání staveniště zhotovitele ve stavu umožňujícím zahájení prací na díle,
- vytyčení hranice staveniště,
- určení technického dozoru stavebníka

9.4 Zařízení a odstranění staveniště si zabezpečuje zhotovitel sám včetně zajištění a umístění měření odběru vody a elektrické energie a napojení na inženýrské sítě a jejich náklady jsou součástí ceny dle čl. V. odst. 5.1.

9.5 Po převzetí staveniště je zhotovitel povinen seznámit se s rozmištěním a trasou případných podzemních vedení na staveništi a tyto buď vhodným způsobem přeložit, nebo chránit tak, aby v průběhu provádění prací na předmětu díla nedošlo k jejich poškození.

9.6 Zhotovitel odpovídá za čistotu a pořádek na staveništi. Dále se zhotovitel zavazuje, že převezme na sebe odpovědnost původce odpadů, vyplývajících za zákona č. 185/2001 Sb., o odpadech a o změně některých dalších zákonů, ve znění pozdějších předpisů, a vyhlášky č. 383/2001 Sb., o podrobnostech nakládání s odpady, ve znění pozdějších předpisů, a odpady, které jsou výsledkem jeho činnosti, odstraní na své náklady v souladu se zákonem č. 185/2001 Sb. Dále bude třídít vzniklý odpad dle vyhlášky MŽP ČR č. 93/2016 Sb., o Katalogu odpadů, v platném znění, kterou se stanoví Katalog odpadů, Seznam nebezpečných odpadů a seznamy odpadů a států pro účely vývozu, dovozu a tranzitu odpadů a postup při udělování souhlasu k vývozu, dovozu a tranzitu odpadů, na odpad ostatní a nebezpečný, zajistí řádný svoz, skladování a zneškodňování odpadů vzniklých z jeho činnosti v rozsahu zajištění předmětu dodávky.

9.7 Před předáním díla objednateli je zhotovitel povinen uspořádat stroje, výrobní zařízení, zbylý materiál a odpady na staveništi tak, aby bylo možno dílo řádně převzít a bezpečně provozovat.

9.8 Zhotovitel vyklidí staveniště do 14 dnů po dokončení díla a předá je protokolárně objednateli. Po uplynutí této lhůty může zhotovitel ponechat na staveništi jen stroje, zařízení, popřípadě materiály potřebné k odstranění případných vad a nedodělků zjištěných objednatelem při přejímce díla. Po jejich odstranění je zhotovitel povinen staveniště vyklidit do 5 dnů a předat je objednateli ve stavu prostém jakýchkoliv překážek, s uvedením do původního stavu.

Čl. X. Stavební deník

10.1 Zhotovitel je povinen o pracích, které provádí, vést stavební deník v souladu s ustanovením § 157 stavebního zákona, a to ode dne převzetí staveniště. Stavební deník musí mít náležitosti a způsob vedení v souladu s přílohou č. 9 vyhlášky č. 499/2006 Sb., o dokumentaci staveb, v platném znění. Během pracovní doby musí být deník na stavbě trvale přístupný.

10.2 Do deníku se zapisují všechny skutečnosti rozhodné pro plnění této smlouvy, zejména údaje o časovém postupu prací a jejich jakosti, zdůvodnění odchylek prováděných prací od Technického popisu navrhovaného řešení, údaje důležité pro posouzení hospodárnosti a údaje nutné pro posouzení prací orgány státní správy. Objednatel je povinen sledovat obsah deníku a k zápisům připojovat své stanovisko do 7 pracovních dnů, jinak se má za to, že s obsahem záznamu zhotovitele souhlasí.

10.3 Denní záznamy se do deníku zapisují čitelně a podepisují zodpovědným stavbyvedoucím zhotovitele, a to zásadně ten den, kdy byly práce provedeny nebo kdy nastaly okolnosti, které jsou předmětem zápisu.

10.4 Mimo stavbyvedoucího zhotovitele může provádět potřebné záznamy v deníku technický dozor objednatele, zodpovědný projektant stavby, dále státní orgány stavebního dozoru, popřípadě koordinátor BOZP a jiné příslušné orgány státní správy a k tomu zmocnění zástupci objednatele a subdodavatelů.

10.5 Jestliže stavbyvedoucí zhotovitele nesouhlasí s provedeným záznamem objednatele nebo jím prověřeným zástupcem, popřípadě se záznamem učiněným zodpovědným projektantem stavby, je povinen připojit k záznamu, do tří pracovních dnů, své stanovisko, jinak se má za to, že s obsahem záznamu objednatele nebo projektanta stavby, souhlasí.

Čl. XI.

Dozor nad plněním podmínek smlouvy

11.1 Pověřený pracovník objednatele nebo pracovník provádějící technický dozor je oprávněn dát pracovníkům zhotovitele příkaz přerušit práci, pokud odpovědný zástupce zhotovitele není dosažitelný a je-li ohrožena bezpečnost provádění stavby, život nebo zdraví pracujících na stavbě nebo hrozí-li vážné nebo hospodářské škody, či výrazné zhoršení kvality zhotovovaného díla. Není však oprávněn zasahovat do hospodářské činnosti zhotovitele.

11.2 Na základě písemné výzvy zhotovitele, doručené pověřenému pracovníkovi objednatele minimálně tři pracovní dny předem, prověří zástupce objednatele práce, které v dalším pracovním postupu budou zakryty nebo se stanou nepřístupnými. Nedostaví-li se zástupce objednatele ke kontrole, ač byl řádně a ve lhůtě vyzván, může zhotovitel v pracích pokračovat. Jestliže objednatel bude dodatečně požadovat odkrytí těchto prací, je zhotovitel povinen toto odkrytí provést na náklady objednatele. V případě, že při dodatečné kontrole objednatel zjistí, že práce nebyly řádně provedeny, náklady na odkrytí těchto prací hradí zhotovitel. Zhotovitel hradí náklady na odkrytí rovněž v případě, že dílo zakryje, aniž podle výše uvedených podmínek vyzve objednatele ke kontrole díla. O výsledcích provedené prověrky zakrývaných prací pořídí smluvní strany písemný záznam do stavebního deníku.

11.3 Zhotovitel je povinen na prověřování svých prací a dodávek, jejichž kvalitu a rozsah provedení kontroluje pověřený pracovník objednatele, zabezpečit účast svých pracovníků a činit neprodleně opatření k odstranění případných zjištěných závad a odchylek od projektu.

11.4 Zhotovitel je povinen vyrozumět objednatele o případném ohrožení doby plnění a o všech skutečnostech, které mohou předmět plnění znemožnit.

Čl. XII.

Předání a převzetí předmětu díla

12.1 Zhotovení stavby je ukončeno předáním a převzetím díla ve smyslu příslušných norem na protokolu o předání a převzetí díla, uvedením terénu do původního stavu, předáním dokladů o předepsaných zkouškách a revizích a předáním projektové dokumentace skutečného provedení stavby, v opačném případě nebude objednatel povinen dílo převzít a zaplatit.

12.2 Dokončené dílo podle čl. II. odst. 2.1 smlouvy zhotovitel předá objednateli a objednatel dílo protokolárně písemným záznamem převezme.

12.3 Zhotovitel je povinen písemně oznámit objednateli, nejméně 7 dnů předem, kdy bude předmět díla nebo jeho část připravena k předání a převzetí. Na základě návrhu zhotovitele jsou pak smluvní strany povinny dohodnout časový pracovní harmonogram tak, aby zajišťoval plynulé, souhrnné a hospodárné předání a převzetí a možnost přizvání příslušných organizací.

12.4 Splněním díla se rozumí úplné dokončení díla, tj. provedením všech stavebních a jiných prací, dle Technického popisu navrhovaného řešení a uzavřené smlouvy o dílo ve znění případných změn a doplňků, včetně písemně dohodnutých víceprací popř. méně prací. Dále se tím rozumí vyklizení staveniště a podepsání posledního zápisu o předání a převzetí díla, předání dokladů o předepsaných zkouškách a revizích, odstranění všech případných vad a nedodělků bránících užívání díla a předání projektové dokumentace o skutečném provedení díla. Dílo se považuje za dokončené a předané podpisem protokolu o předání a převzetí díla a v případě vad a nedodělků, se kterými bylo převzato, jejich úplným odstraněním.

12.5 Podmínkou předání a převzetí díla je úspěšné provedení všech zkoušek předepsaných zvláštními předpisy, závaznými platnými normami a projektovou dokumentací. Doklady o těchto zkouškách podmiňují převzetí díla.

12.6 Objednatel je povinen připravit pro přejímací řízení veškeré své doklady tak, aby jejich porovnáním s doklady zhotovitele bylo zajištěno kvalitní a úplné provedení tohoto řízení.

12.7 K přejímce díla je zhotovitel povinen objednateli předložit a objednateli předat:

- veškerou dokumentaci související s prováděním díla, veškeré obslužné návody, manipulační řády, provozní řády, certifikáty a provést zaškolení obsluhy. Vše výlučně v českém jazyce a podle předpisů platných v ČR pokud nebude dohodnuto jinak;
- dokumentace skutečného provedení díla – 1 paré. U výkresů, kde nedošlo ke změně, bude vyznačeno „beze změn“. Všechny výkresy budou označeny jménem a příjmením osoby, která odpovídá za výkres za objednatele a razítkem zhotovitele;
- osvědčení (protokoly) o provedených zkouškách;
- stavební deník(y);
- zápis o předání a převzetí inženýrských sítí, pokud byly stavbou dotčeny;
- technické listy, atesty, doklady o požadovaných vlastnostech použitého materiálu a výrobků (dle zák. č. 22/1997 Sb., o technických požadavcích na výrobky a o změně a doplnění některých zákonů, v platném znění – prohlášení o shodě);
- provedení zkoušek a revizí dle platných předpisů a ČSN, které jsou potřebné k řádnému provedení a užívání díla,
- a ostatní doklady, osvědčující jakost a spolehlivost provedení stavby, které si objednatel vyžádá a kterými bude prokázáno dosažení předepsané kvality a parametrů.

12.8 O předání a převzetí díla sepíší strany zápis, který obsahuje zejména zhodnocení jakosti provedených prací, soupis zjištěných vad a nedodělků které nebrání užívání stavby, dohodu o opatřeních

a lhůtách k odstranění případných vad a nedodělků, popřípadě dohodu o slevě z ceny díla nebo o jiných právech z odpovědnosti za vady. Po podepsání zápisu oprávněnými zástupci obou smluvních stran, považují se veškerá opatření a lhůty v něm uvedené za dohodnuté, pokud některá ze stran neuvede, že s určitými jeho body nesouhlasí. Jestliže jsou objednatel v zápise vady popsány nebo uvedeny, jak se projevují, platí, že tím současně požaduje po zhotoviteli jejich bezplatné odstranění. Za vady, které se projevily po odevzdání díla, odpovídá zhotovitel v rozsahu sjednané záruky za jakost.

12.9 V případě, že objednatel řádně dokončený předmět smlouvy – dílo nepřeveze, uvede v zápise oprávněný důvod jeho nepřevzetí. Po odstranění nedostatků, pro které objednatel odmítl dílo převzít, opakuje se přejímací řízení v nezbytně nutném rozsahu. Z opakované přejímky sepíší smluvní strany dodatek k zápisu z předání a převzetí díla, v němž objednatel prohlásí, že stavební dílo nebo jeho dohodnutou část od zhotovitele přejímá. Zápis o předání a převzetí díla je pak sestaven vzájemným podepsáním dodatku zápisu oprávněnými zástupci obou smluvních stran.

12.10 Pokud se strany nedohodnou ani v opakovaném řízení na oprávněnosti či neoprávněnosti nepřevzetí díla ve lhůtě 21 dnů od zahájení opětovného předávacího řízení, vzniklý spor bude předán k rozhodnutí příslušnému soudu. Pravomocné rozhodnutí soudu je pro obě smluvní strany závazné.

12.11 Zhotovitel odpovídá za to, že zhotovené a objednateli předané dílo v rozsahu čl. II. odst. 2.1. této smlouvy je kompletní, že má vlastnosti určené projektem stavby, platnými ČSN a touto smlouvou a že dodané množství se shoduje s údaji v průvodních dokladech.

Čl. XIII.

Změna smlouvy, odstoupení od smlouvy

13.1 Tuto smlouvu lze změnit pouze písemným oboustranně potvrzeným smluvním ujednáním „Dodatkem“ podepsaným oprávněnými zástupci stran.

13.2 Nastanou-li u některé ze stran skutečnosti bránící řádnému plnění smlouvy, je povinna to ihned, bez zbytečného odkladu, oznámit druhé straně a vyvolat jednání zástupců oprávněných ke změně a podpisu smlouvy (například nepříznivý epidemiologický vývoj, nedostatek finančních prostředků).

13.3 Chce-li některá ze stran od této smlouvy odstoupit na základě ustanovení § 2001 občanského zákoníku a ujednání této smlouvy, je povinna písemně doručit druhé straně důvody svého odstoupení, které ji k takovému kroku opravňují, s uvedením termínu, k němuž od smlouvy odstupuje. Bez těchto náležitostí je odstoupení neplatné.

13.4 Smluvní strany se podle § 2002 občanského zákoníku dohodly, že za důvod k odstoupení od smlouvy v důsledku závažných a podstatných porušení smluvních povinností pokládají zejména:

- nedodržení konečného termínu dokončení dle čl. III/3.1. této smlouvy, prokázaným zaviněním zhotovitele;
- prodlení objednatele s plněním jeho smluvních povinností ve věci placení ceny díla; předání staveniště, předání dokladů, poskytnutí nutné součinnosti;
- při přerušení prací delším než 2 měsíce, z důvodů na straně objednatele;
- při přerušení prací delší než 14 dnů, z důvodu na straně zhotovitele;
- nezahájení prací zhotovitelem do 14 kalendářních dnů od předání staveniště;
- opakované nedodržení ČSN a EN a technologických předpisů na straně zhotovitele
- zhotovitel opustil staveniště anebo dal jiným způsobem najevo úmysl nesplnit smluvní závazky.

13.5 Pro nároky vzniklé odstoupením od smlouvy platí příslušná ustanovení občanského zákoníku.

Čl. XIV.
Závěrečná ujednání

14.1 Smlouva se řídí českým právem, zejména zákonem č. 89/2012 Sb., občanský zákoník, v platném znění, a případné spory budou řešit české soudy. Rozhodčí řízení je vyloučeno.

14.2 Nedílnou součástí smlouvy jsou následující přílohy:

- Příloha č. 1 – Technický popis navrhovaného řešení;
- Příloha č. 2 – Rozpočet
- Příloha č. 3 – Časový harmonogram provádění prací
- Příloha č. 4 – Sazebník pokut BOZP

14.3 Smluvní strany shodně prohlašují, že si tuto smlouvu před jejím podepsáním přečetly, že byla uzavřena po vzájemném projednání podle jejich pravé a svobodné vůle určitě, vážně a srozumitelně, nikoliv v tísní nebo za nápadně nevýhodných podmínek a její autentičnost stvrzují svými podpisy.

14.4 Účastník předloží položkový rozpočet stavby v pdf a elektronickém formátu typu .esoupis, .unixml, .xc4, Excel VZ nebo obdobném výstupu z rozpočtového softwaru.

14.5 Tato smlouva nabývá platnosti podpisem oprávněných zástupců smluvních stran a účinnosti dnem jejího uveřejnění v Registru smluv; smlouva končí splněním všech smluvních závazků oběma stranami.

14.6 Osoby podepisující tuto smlouvu svým podpisem stvrzují platnost svých jednatelských oprávnění.

14.7 Tato smlouva je vyhotovena ve čtyřech stejnopisech s platností originálu, z nichž každá strana obdrží po dvou vyhotoveních smlouvy.

14.8 Zhotovitel bezvýhradně souhlasí se zveřejněním své identifikace a této smlouvy, včetně dohodnuté ceny.

14.9 Práva a povinnosti neupravené touto smlouvou se řídí příslušnými ustanoveními občanského zákoníku ČR v platném znění a ostatních právních předpisů platných v době realizace předmětu díla.

V Praze dne 27.06.2024

Za objednatele:
Ing. Dominika Ondrášková

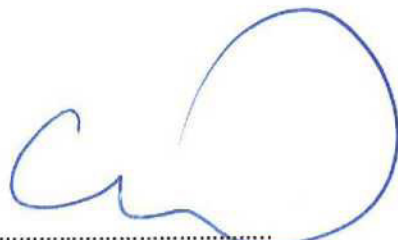

Základní škola ①
Charlotty Masarykové,
Praha 5 – Velká Chuchle
Starochuchelská 240/38
PSČ: 159 00, IČO: 701 07 521

V Praze dne 27.06.2024

Za zhotovitele:
AITAA system s.r.o.
Ing. Petr Havránek

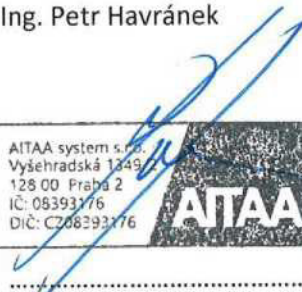

AITAA system s.r.o. Vyšehradská 1349 128 00 Praha 2 IČ: 08393776 DIČ: CZ08393776	AITAA
--	--------------

Příloha č. 3 k Smlouvě o dílo – Časový harmonogram prací díla

Týden	Popis činností
1.	Zaměření a příprava
2.	Zaměření a příprava
3.	Výkopové práce
4.	Výkopové práce
5.	Betonování
6.	Pokládka dlažby
7.	Pokládka dlažby
8.	Montáž prvků učebny
9.	Montáž prvků učebny, pokládka dlažby
10.	Úklid

Příloha č. 4 k Smlouvě o dílo – Sazebník pokut BOZP

SAZEBNÍK SMLUVNÍCH POKUT	
PROVINĚNÍ	POKUTA
Znečišťování staveniště (pet láhve, papíry, polystyren, atd.)	2 500 Kč
Nevhodně zajištěné staveniště	1 000 Kč
Porušování zákazu kouření mimo místa vyhrazená	1 000 Kč
Po upozornění na nevhodnost dále používat (žebříky, el. prodlužovací kabely, el. zařízení, atd.)	1 000 Kč
Nepoužívání osobních ochranných pracovních pomůcek (přilby, ochranné vesty, pracovní obuv, rukavice, ochrana očí, atd.)	1 000 Kč
Nezajištění, neohrazení výkopů	3 000 Kč
Nezakrytí otvorů, neprovedení opatření proti pádu předmětu z výšky	1 000 Kč
Lešení, lávky, atd. – neodpovídají BOZP nebo návodům od výrobce	1 000 Kč
Práce ve výškách bez zajištění proti pádu osob z výšky nebo do hloubky (kolektivní ochrana, zábradlí, sítě, prostředky osobního zajištění, atd.)	1 000 Kč
Používání poškozených vazacích prostředků, špatné vázání a doprava břemen	1 000 Kč
Pálení odpadu na staveništi	5 000 Kč
Neprovedení opatření koordinátora BOZP na staveništi, které bylo zapsáno do stavebního deníku	5 000 Kč
Pohyb po staveništi pod vlivem alkoholických nápojů a jiných návykových látek	5 000 Kč
Jiné provinění proti BOZP a PO v sazebníku neuvedené	1 000 Kč

Pozn.: Smluvní pokuty je objednatel oprávněn uplatnit za každé jednotlivé provinění a budou se sčítat!!!

Soupis stavebních prací, dodávek a služeb

Stavba: **VU_ZŠ_CHM_PRAHA** Venkovní učebna - ZŠ Charlotty Masarykové

Objekt: **SO** Venkovní učebna - ZŠ Charlotty Masarykové

Rozpočet: **01** D.1 Architektonicko stavební řešení

Zadavatel **Základní škola Charlotty Masarykové** IČO: **701 07 521**
Starochuchelská 240/38 DIČ: **CZ 701 07 521**
159 00 **Praha 5 - Velká Chuchle**

Zhotovitel: **AITAA system s.r.o.** IČO: **08393176**
Vyšehradská 1349/2 DIČ: **CZ08393176**
128 00 **Praha 2**

Vypracoval:

Rozpis ceny	Celkem
HSV	177 244,45
PSV	11 062,87
MON	435 384,68
Vedlejší náklady	0,00
Ostatní náklady	0,00
Celkem	623 692,00

Rekapitulace daní

Základ pro sníženou DPH	15 %	0,00 CZK
Snížená DPH	15 %	0,00 CZK
Základ pro základní DPH	21 %	623 692,00 CZK
Základní DPH	21 %	130 975,32 CZK

Zaokrouhlení 0,00 CZK

Cena celkem s DPH 754 667,32 CZK

v

PRAZE

dne

27.6.2024

AITAA system s.r.o.
 Vyšehradská 1349/2
 128 00 Praha 2
 IČ: 08393176
 DIČ: CZ08393176



Za zhotovitele

Za objednatele

Základní škola ①
Charlotty Masarykové,
Praha 5 – Velká Chuchle
Starochuchelská 240/38
PSČ: 159 00, IČO: 701 07 521

Popis stavby: VU_ZŠ_CHM_PRAHA - Venkovní učebna - ZŠ Charlotty Masarykové
Popis objektu: SO - Venkovní učebna - ZŠ Charlotty Masarykové
Popis rozpočtu: 01 - D.1 Architektonicko stavební řešení

Rekapitulace dílů

Číslo	Název	Typ dílu			Celkem	%
1	Zemní práce	HSV			79 961,91	12,8
2	Základy a zvláštní zakládání	HSV			10 916,55	1,8
5	Komunikace	HSV			59 830,00	9,6
95	Dokončovací konstrukce na pozemních stavbách	HSV			11 792,00	1,9
99	Staveništní přesun hmot	HSV			14 743,99	2,4
711	Izolace proti vodě	PSV			11 062,87	1,8
M99	Ostatní práce "M"	MON			435 384,68	69,8
Cena celkem					623 692,00	100,0

Položkový soupis prací a dodávek

S:	VU_ZŠ_CHM_ Venkovní učebna - ZŠ Charlotty Masarykové
O:	SO Venkovní učebna - ZŠ Charlotty Masarykové
R:	01 D.1 Architektonicko stavební řešení

P.č.	Číslo položky	Název položky	MJ	Množství	Cena / MJ	Celkem	Hmotnost / MJ	Hmotnost celk.(t)	Dem. hmotnost / MJ	Dem. hmotnost celk.(t)	Cen. soustava / platnost
Díl: 1 Zemní práce						79 961,91		0,00000		0,00000	
1	139711101RT4	Vykopávka v uzavřených prostorách v hornině 4 s naložením výkopku na dopravní prostředek Sejmutí zeminy pro kufr zpevněné plochy : Úroveň +0,000 až -0,250 : (12,5*4,0)*0,25 <i>Mezisoučet</i> Patky z PB : Úroveň -0,250 až -0,950 : 6*(1,0*1,1)*0,7 <i>Mezisoučet</i>	m3	17,12000	2 725,00	46 652,00	0,00000	0,00000	0,00000	0,00000	RTS 24/ I
2	162701105R00	Vodorovné přemístění výkopku z horniny 1 až 4, na vzdálenost přes 9 000 do 10 000 m po suchu, bez naložení výkopku, avšak se složením bez rozhrnutí, zpáteční cesta vozidla. Kubatúra zeminy z ručního výkopu : 17,12 Kubatúra zeminy pro zásyp : -3,78 <i>Mezisoučet</i>	m3	13,34000	296,50	3 955,31	0,00000	0,00000	0,00000	0,00000	RTS 24/ I
3	162201203R00	Vodorovné přemístění výkopku nošením z horniny 1 až 4, kolečkem, na vzdálenost do 10 m bez naložení, avšak s vyprázdněním nádoby na hromadu nebo do dopravního prostředku, Kubatúra zeminy z ručního výkopu : 17,12 Kubatúra zeminy pro zásyp : -3,78 <i>Mezisoučet</i>	m3	13,34000	303,00	4 042,02	0,00000	0,00000	0,00000	0,00000	RTS 24/ I
4	162201210R00	Vodorovné přemístění výkopku nošením příplatek za každých dalších 10 m z horniny 1 až 4, kolečkem bez naložení, avšak s vyprázdněním nádoby na hromadu nebo do dopravního prostředku, Kubatúra zeminy z ručního výkopu : 17,12*4,5 Kubatúra zeminy pro zásyp : -3,78*4,5 <i>Mezisoučet</i>	m3	60,03000	268,00	16 088,04	0,00000	0,00000	0,00000	0,00000	RTS 24/ I
5	167101102R00	Nakládání, skládání, překládání neulehlého výkopku nakládání výkopku přes 100 m3, z horniny 1 až 4 Kubatúra zeminy pro zásyp : 3,78*2 <i>Mezisoučet</i>	m3	7,56000	80,50	608,58	0,00000	0,00000	0,00000	0,00000	RTS 24/ I
6	171201101R00	Uložení sypaniny do násypů nezhuťných Kubatúra zeminy z ručního výkopu : 17,12 Kubatúra zeminy pro zásyp : -3,78 <i>Mezisoučet</i>	m3	13,34000	32,00	426,88	0,00000	0,00000	0,00000	0,00000	RTS 24/ I
7	174101101R00	Zásyp sypaninou se zhuťněním jam, šachet, rýh nebo kolem objektů v těchto vykopávkách z jakékoliv horniny s uložením výkopku po vrstvách,	m3	3,78000	147,00	555,66	0,00000	0,00000	0,00000	0,00000	RTS 24/ I

Položkový soupis prací a dodávek

S:	VU_ZŠ_CHM_ Venkovní učebna - ZŠ Charlotty Masarykové
O:	SO Venkovní učebna - ZŠ Charlotty Masarykové
R:	01 D.1 Architektonicko stavební řešení

P.č.	Číslo položky	Název položky	MJ	Množství	Cena / MJ	Celkem	Hmotnost / MJ	Hmotnost celk.(t)	Dem. hmotnost / MJ	Dem. hmotnost celk.(t)	Cen. soustava / platnost
		Patky z PB :									
		Úroveň -0,250 až -0,950 : 6*(1,0*1,1)*0,7-6*(0,4*0,5)*0,7				3,78000					
		Mezisoučet				3,78000					
8	181101102R00	Úprava pláně v zářezech v hornině 1 až 4, se zhutněním vyrovnáním výškových rozdílů, ploch vodorovných a ploch do sklonu 1 : 5. Zpevněná plocha - skladba pochůzí : (12,5*4,0)	m2	50,00000	15,80	790,00	0,00000	0,00000	0,00000	0,00000	RTS 24/ I
9	199000002R00	Poplatky za skládku horniny 1- 4, skupina 17 05 04 z Katalogu odpadů Kubatúra zeminy z ručního výkopu : 17,12 Kubatúra zeminy pro zásyp : -3,78	m3	13,34000	513,00	6 843,42	0,00000	0,00000	0,00000	0,00000	RTS 24/ I
		Mezisoučet				13,34000					
Díl: 2 Základy a zvláštní zakládání						10 916,55	2,59000	0,00000			
10	275313711R00	Beton základových patek prostý třídy C 25/30 Patky z PB : Úroveň -0,200 až -0,950 : 6*(0,4*0,5)*0,75	m3	0,90000	4 115,00	3 703,50	2,52500	2,27000	0,00000	0,00000	RTS 24/ I
		Mezisoučet				0,90000					
11	275351215R00	Bednění stěn základových patek zřízení bednění svislé nebo šikmé (odkloněné), půdorysně přímé nebo zalomené, stěn základových patek ve volných nebo zapažených jámách, rýhách, šachtách, včetně případných vzpěr, Patky z PB : Úroveň -0,200 až -0,950 : 6*(0,4+0,5)*2*0,75	m2	8,10000	739,00	5 985,90	0,03920	0,32000	0,00000	0,00000	RTS 24/ I
		Mezisoučet				8,10000					
12	275351216R00	Bednění stěn základových patek odstranění bednění svislé nebo šikmé (odkloněné), půdorysně přímé nebo zalomené, stěn základových patek ve volných nebo zapažených jámách, rýhách, šachtách, včetně případných vzpěr, Plocha zřízení : 8,10	m2	8,10000	151,50	1 227,15	0,00000	0,00000	0,00000	0,00000	RTS 24/ I
		Mezisoučet				8,10000					
Díl: 5 Komunikace						59 830,00	29,12000	0,00000			
13	567411115R00	Podklad ze štěrku částečně vyplněného maitou (ŠCM) tloušťka 150 mm podkladní vrstva dle ČSN 73 6127-1 Zpevněná plocha - skladba pochůzí : (12,5*4,0)	m2	50,00000	372,50	18 625,00	0,38956	19,48000	0,00000	0,00000	RTS 24/ I
14	596811111R00	Kladení dlažby do lože z kameniva těženého tloušťky do 30 mm komunikací pro pěši, z dlaždic betonových a teracových, do velikosti dlaždic 0,25 m2, s provedením lože do tl. 30 mm, s vyplněním spár a se smetením přebytečného materiálu na vzdálenost do 3 m Zpevněná plocha - skladba pochůzí : (12,5*4,0)	m2	50,00000	223,50	11 175,00	0,07200	3,60000	0,00000	0,00000	RTS 24/ I
		Mezisoučet				50,00000					

Položkový soupis prací a dodávek

S:	VU_ZŠ_CHM_Venkovní učebna - ZŠ Charlotty Masarykové
O:	SO Venkovní učebna - ZŠ Charlotty Masarykové
R:	01 D.1 Architektonicko stavební řešení

P.č.	Číslo položky	Název položky	MJ	Množství	Cena / MJ	Celkem	Hmotnost / MJ	Hmotnost celk.(t)	Dem. hmotnost / MJ	Dem. hmotnost celk.(t)	Cen. soustava / platnost
15	592468020R	Dlažba betonová typ: běžný, čtvercový; tl = 50,00 mm; dl = 500,0 mm; š = 500,0 mm; povrch: hladký Ztratné : Zpevněná plocha - skladba pochůzí : (12,5*4,0)*4*1,05	kus	210,00000	143,00	30 030,00	0,02875	6,04000	0,00000	0,00000	RTS 24/ I
						210,00000					
Díl: 95 Dokončovací konstrukce na pozemních stavbách						11 792,00		0,00000		0,00000	
16	952901111R00	Vyčištění budov a ostatních objektů budov bytové nebo občanské výstavby - zametení a umytí podlah, dlažeb, obkladů, schodů v místnostech, chodbách a schodištích, vyčištění a umytí oken, dveří s rámy, zárubněmi, umytí a vyčištění jiných zasklených a natíraných ploch a zařízovacích předmětů před předáním do užívání světlá výška podlaží do 4 m Zpevněná plocha - skladba pochůzí : (12,5*4,0)	m2	50	142	7100	0,00004	0	0	0	RTS 24/ I
						50,00000					
17	953981103R00	Chemické kotvy do betonu, do cihelného zdiva do betonu, hloubky 110 mm, M 12, ampule pro chemickou kotvu Základové patky z PB : Krajní sloupek : 2*4 Průběžný sloupek : 4*4 Mezisoučet	kus	24,00000	195,50	4 692,00	0,00000	0,00000	0,00000	0,00000	RTS 24/ I
						8,00000					
						16,00000					
						24,00000					
Díl: 99 Staveništní přesun hmot						14 743,99		0,00000		0,00000	
18	998223011R00	Přesun hmot pozemních komunikací, kryt dlážděný jakékoliv délky objektu vodorovně do 200 m	t	31,70752	269,00	8 529,32	0,00000	0,00000	0,00000	0,00000	RTS 24/ I
19	998229111U00	Ruční přesun komunikace kam/živ/bet	t	31,70752	196,00	6 214,67	0,00000	0,00000	0,00000	0,00000	URS
Díl: 711 Izolace proti vodě						11 062,87		0,01000		0,00000	
20	711132311R00	Provedení izolace proti zemní vlhkosti pásy na sucho svislá, , nopovou fólii včetně uchycovacích prvků Zpevněná plocha - skladba pochůzí : (12,5+4,0)*2*0,25	m2	8,25000	254,50	2 099,63	0,00008	0,00000	0,00000	0,00000	RTS 24/ I
						8,25000					
21	711823129RT5	Ochrana konstrukcí nopovou fólií ukončovací lišta, , včetně dodávky lišty Zpevněná plocha - skladba pochůzí : (12,5+4,0)*2	m	33,00000	221,00	7 293,00	0,00033	0,01000	0,00000	0,00000	RTS 24/ I
						33,00000					
22	28323137R	Fólie profilovaná funkce: drenážní; materiál: PE-HD; výška nopů = 8 mm; povrchová úprava: PP geotextilie Ztratné : Zpevněná plocha - skladba pochůzí : (12,5+4,0)*2*0,25*1,20	m2	9,90000	167,00	1 653,30	0,00020	0,00000	0,00000	0,00000	RTS 24/ I
						9,90000					
23	998711101R00	Přesun hmot pro izolace proti vodě svisle do 6 m 50 m vodorovně měřeno od těžiště půdorysné plochy skládky do těžiště půdorysné plochy objektu	t	0,01353	1 252,00	16,94	0,00000	0,00000	0,00000	0,00000	RTS 24/ I
Díl: M99 Ostatní práce "M"						435 384,68		0,00000		0,00000	
24	PC - DOPRAVA M	Plotové pole - doprava modulů	ks	1,00000	20 500,00	20 500,00	0,00000	0,00000	0,00000	0,00000	Vlastní
25	PC - DŘEVĚNÁ V	Plotové pole - dřevěná výplň-nosné stěny - specifikace	ks	5,00000	18 807,00	94 035,00	0,00000	0,00000	0,00000	0,00000	Vlastní
26	PC - KRAJNÍ SLO	Plotové pole - krajní sloupek-antracit - specifikace	ks	2,00000	13 333,00	26 666,00	0,00000	0,00000	0,00000	0,00000	Vlastní

Položkový soupis prací a dodávek

S:	VU_ZŠ_CHM_ Venkovní učebna - ZŠ Charlotty Masarykové
O:	SO Venkovní učebna - ZŠ Charlotty Masarykové
R:	01 D.1 Architektonicko stavební řešení

P.č.	Číslo položky	Název položky	MJ	Množství	Cena / MJ	Celkem	Hmotnost / MJ	Hmotnost celk.(t)	Dem. hmotnost / MJ	Dem. hmotnost celk.(t)	Gen. soustava / platnost
27	PC - LAVICE ZÁVĚSNÉ	Plotové pole - lavice závěsná-výplopná - specifikace	ks	10,00000	8 125,20	81 252,00	0,00000	0,00000	0,00000	0,00000	Vlastní
28	PC - MONTÁŽ MODULŮ	Plotové pole - montáž modulů	ks	1,00000	83 724,00	83 724,00	0,00000	0,00000	0,00000	0,00000	Vlastní
29	PC - PRUBĚŽNÝ SLOUPEK	Plotové pole - průběžný sloupek-antracit - specifikace	ks	4,00000	12 738,00	50 952,00	0,00000	0,00000	0,00000	0,00000	Vlastní
30	PC - STUL ZÁVĚSNÝ	Plotové pole - stůl závěsný-výplopný - specifikace	ks	5,00000	13 612,00	68 060,00	0,00000	0,00000	0,00000	0,00000	Vlastní
31	PC - TABULE VELKÁ	Plotové pole - tabule velká (nástřík na stěně)	ks	1,00000	10 195,68	10 195,68	0,00000	0,00000	0,00000	0,00000	Vlastní

Celkem						623 692,00
---------------	--	--	--	--	--	-------------------

Generali Česká pojišťovna a.s., Spálená 75/16, Nové Město, 110 00 Praha 1, IČO: 452 72 956, DIČ: CZ699001273, je zapsaná v obchodním rejstříku vedeném Městským soudem v Praze, spis. zn. B 1464, člen skupiny Generali, zapsané v italském registru pojišťovacích skupin, vedeném IVASS, pod číslem 026

POJISTKA

Pojištění majetku a odpovědnosti
 podnikatele a právnických osob **ProfiPlán**
 potvrzení o uzavření pojistné smlouvy č. 5180502063

 **Pojistník**

Název	AITAA system s.r.o.
Adresa	Vyšehradská 1349/2, Praha - Nové Město, 128 00
Stát	ČESKÁ REPUBLIKA
IČO	08393176

Pojištění obecné odpovědnosti

Pojistná událost

Pojistnou událostí je vznik povinnosti pojištěného nahradit škodu nebo újmu uvedenou v pojistné smlouvě či pojistných podmínkách, se kterou je spojena povinnost pojistitele poskytnout pojistné plnění.

Pojistná nebezpečí

Pojistným nebezpečím jsou skutečnosti a události vymezené v pojistné smlouvě jako možná příčina vzniku pojistné události.

Oprávněnou osobou z tohoto pojištění je pojistník.

Podmínky, rozsah pojištění a pojistných nebezpečí stanoví pojistná smlouva a Všeobecné pojistné podmínky pro pojištění majetku a odpovědnosti VPPMO-P-02/2020.

Pojištění v základním rozsahu se sjednává s limitem pojistného plnění	3 000 000 Kč
Pojištění v základním rozsahu se sjednává s územním rozsahem	Česká republika
Pojištění v základním rozsahu se sjednává se spoluúčastí	5 000 Kč

Počátek a doba pojištění

Sjednané pojištění je účinné od 0:00 hod dne 1. 11. 2023.
 Pojištění se sjednává na dobu neurčitou.

Pojistitel potvrzuje, že údaje obsažené v pojistce jsou platné ke dni jejího vydání.

Platnost pojistky od: 1. 11. 2023

S pozdravem

Generali Česká pojišťovna a.s.

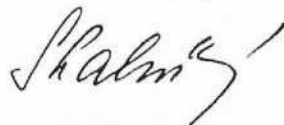

Eva Skalníková
 senior manažer správy neživotního pojištění

T C99406101026

O2214188332286



Modul
Typ
Váha

SLOUPEK KONCOVÝ

Typ Z-SLO111

Váha 23 kg

Popis výrobku
Materiál
Povrchová úprava
Doplňky za příplatek

Koncový sloupek určený pro montáž základní nosné konstrukce závěsných modulů AITAA

Nosná konstrukce	Konstrukční ocel
Spojovací materiál	Nerezová ocel / pozinkovaná ocel
Konstrukční ocel	Ochranná protikorozní vrstva žárového zinku
Barevnost konstrukce	Matná polyesterová prášková barvy v odstínu RAL dle vzorníku AITAA

Způsob kotvení

Chemickou kotvou pomocí závitových tyčí do předem připraveného betonového základu pod úroveň terénu.
 Detailní informace vč. rozměrů základů viz samostatný výkres kotvení.
 Rozměry spodní stavby a způsob kotvení musí být provedeno dle technických pokynů výrobce.
 V případě nedodržení technických pokynů dle výrobce hrozí újmy na majetku či zdraví a výrobce se zříká odpovědnosti za způsobené škody.

AITAA

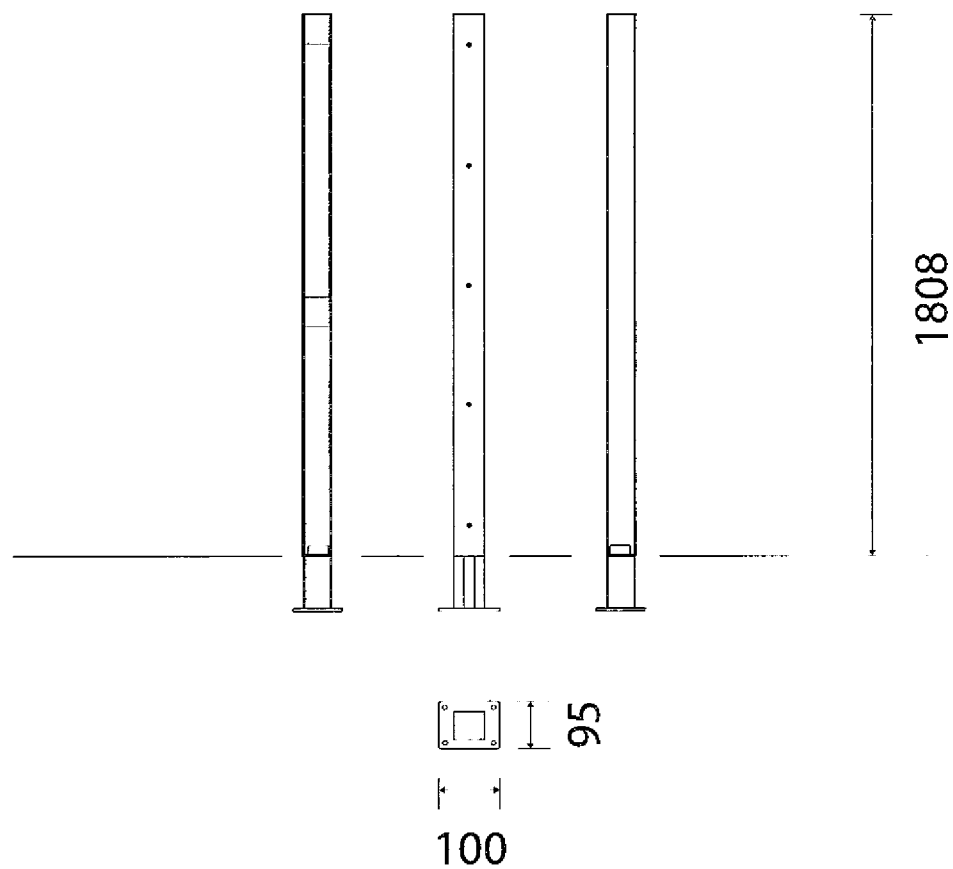



Modul
Typ
Váha

SLOUPEK PRŮBĚŽNÝ

Z-SLO211

23 kg

Popis výrobku
Materiál
Povrchová úprava
Doplňky za příplatek

Průběžný sloupek určený pro montáž základní nosné konstrukce závěsných modulů AITAA

Nosná konstrukce	Konstrukční ocel
Spojovací materiál	Nerezová ocel / pozinkovaná ocel
Konstrukční ocel	Ochranná protikorozi vrstva žárového zinku
Barevnost konstrukce	Matná polyesterová prášková barvy v odstínu RAL dle vzorníku AITAA

Způsob kotvení

Chemickou kotvou pomocí závitových tyčí do předem připraveného betonového základu pod úroveň terénu.
 Detailní informace vč. rozměrů základů viz samostatný výkres kotvení.
 Rozměry spodní stavby a způsob kotvení musí být provedeno dle technických pokynů výrobce.
 V případě nedodržení technických pokynů dle výrobce hrozí újmy na majetku či zdraví a výrobce se zřídka odpovídá za způsobené škody.

ΑΓΤΑΑ

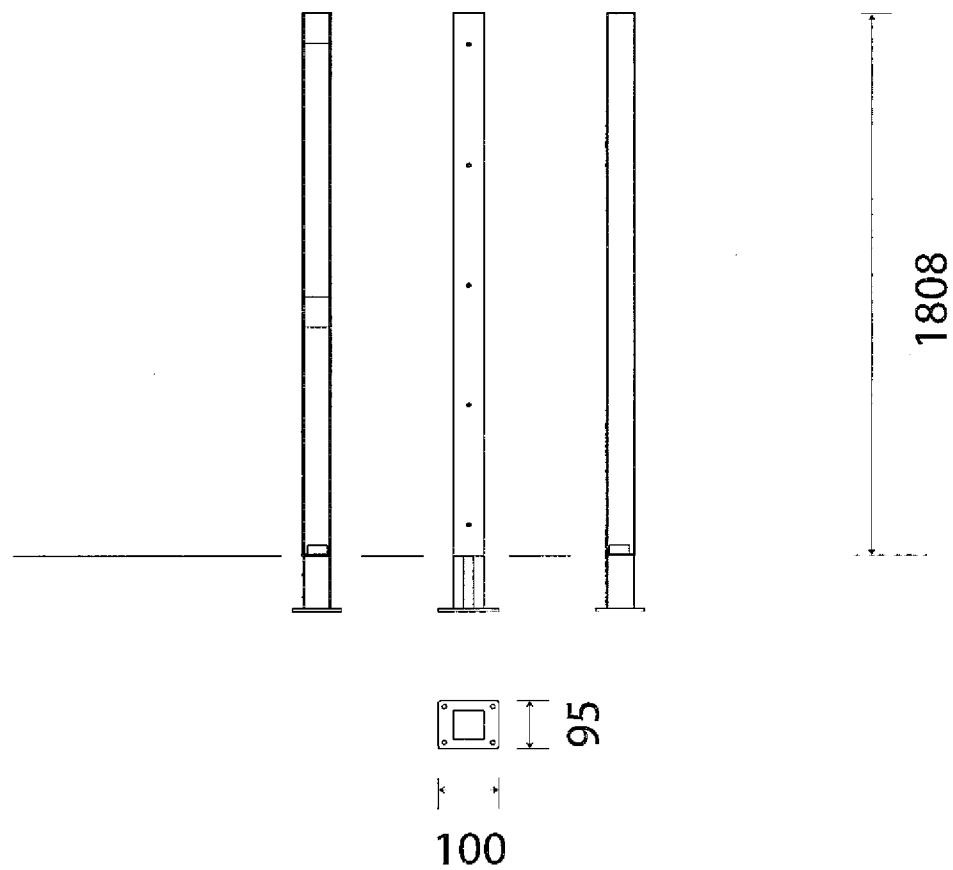

Modul
Typ
Váha

VÝPLŇ

Z-VYP211

80 kg

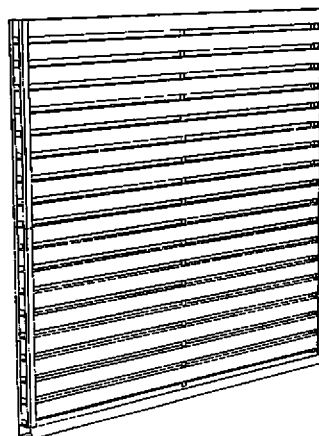

Popis výrobku

Výplň mezi sloupky určená pro montáž základní nosné konstrukce závěsných modulů AITAA

Materiál

Masivní dřevo lamel Akát
Spojovací materiál Nerezová ocel / pozinkovaná ocel
Ostatní prvky Spodní spojovací výztuha - konstrukční ocel

Povrchová úprava

Konstrukční ocel Ochranná protikorozní vrstva žárového zinku
Ostatní prvky Bez další povrchové úpravy

Doplňky za příplatek

Barevnost konstrukce Matná polyesterová prášková barvy v odstínu RAL dle vzorníku AITAA

ΑΙΤΑΑ

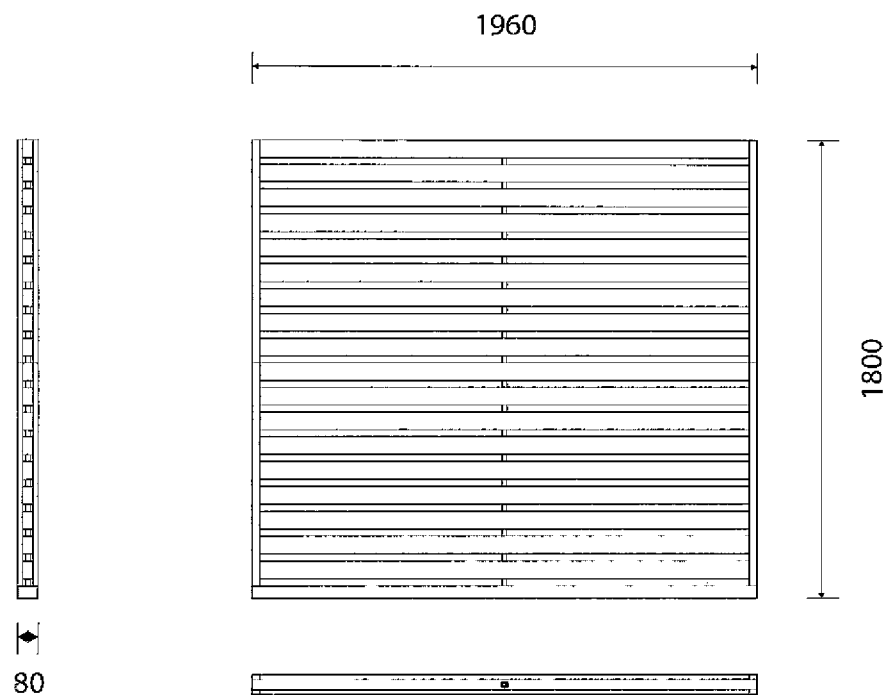

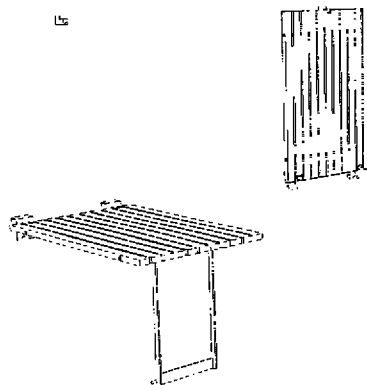

Modul
Typ
Váha

STŮL

Z-STU121

25 kg

Popis výrobku
Materiál
Povrchová úprava
Doplňky za příplatek
Způsob kotvení

Výklopný stůl určený pro montáž na závěsnou řadu modulů AITAA

Masivní dřevo lamel	Akát
Spojovací materiál	Nerezová ocel / pozinkovaná ocel
Ostatní prvky	Noha a panty - konstrukční ocel
Konstrukční ocel	Ochranná protikorozní vrstva žárového zinku
Ostatní prvky	Bez další povrchové úpravy

Barevnost konstrukce Matná polyesterová prášková barvy v odstínu RAL dle vzorníku AITAA

Před manipulací s výklopnými funkcemi se vždy ujistěte, zda se v manipulačním prostoru nenachází předměty či osoby bránící bezpečné manipulaci. Během manipulace pak stále dbejte zvýšené opatrnosti, aby nedošlo k poranění případně poškození věcí.

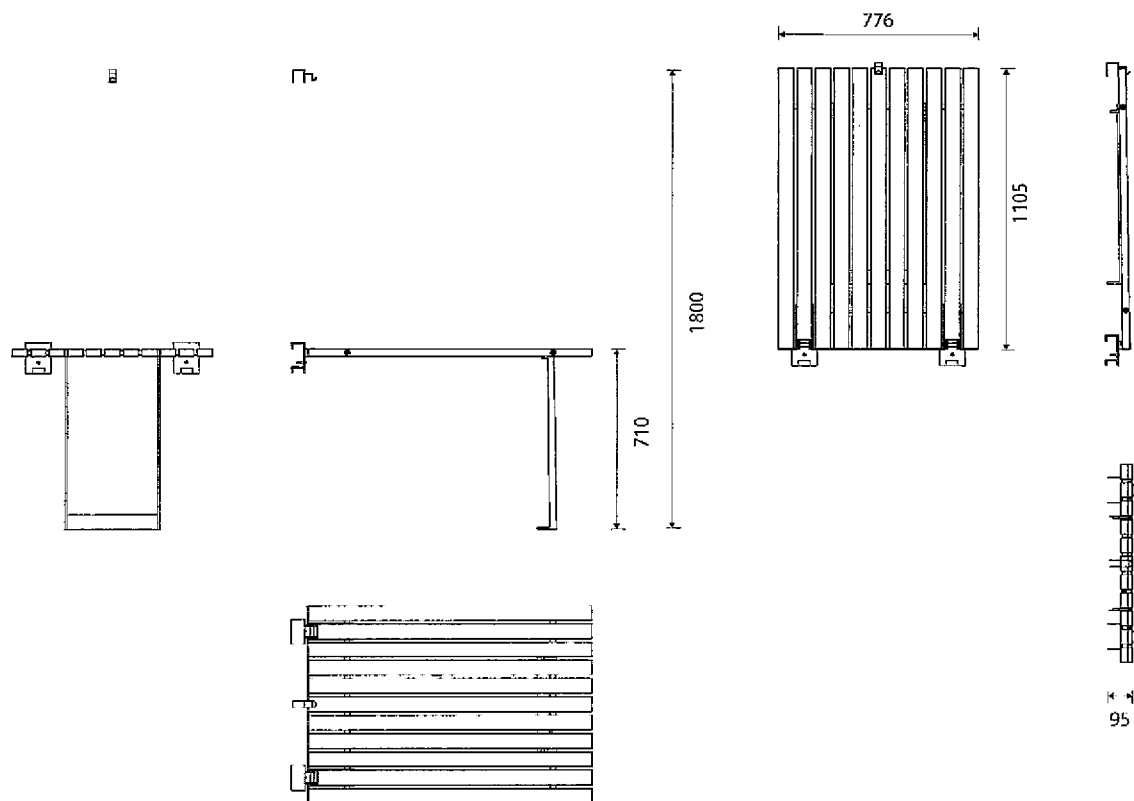

Modul
Typ
Váha

LAVICE

Z-LAV121

13,5 kg

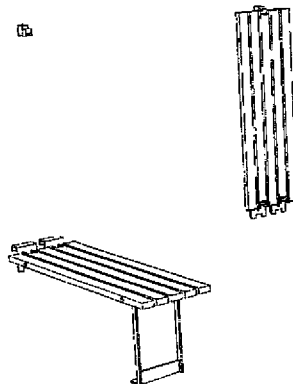

Popis výrobku

Vklonná lavice určená pro montáž na závěsnou řadu modulů AITAA

Materiál

Masivní dřevo lamel

Akát

Spojovací materiál

Nerezová ocel / pozinkovaná ocel

Ostatní prvky

Noha a panty - konstrukční ocel

Povrchová úprava

Konstrukční ocel

Ochranná protikorozní vrstva žárového zinku

Ostatní prvky

Bez další povrchové úpravy

Doplňky za příplatek

Barevnost konstrukce

Matná polyesterová prášková barvy v odstínu RAL dle vzorníku AITAA

Upozornění

Před manipulací s výklopnými funkcemi se vždy ujistěte, zda se v manipulačním prostoru nenachází předměty či osoby bránící bezpečné manipulaci. Během manipulace pak stále dbejte zvýšené opatrnosti, aby nedošlo k poranění případně poškození věci.

ATAA

