

## SMLOUVA O DÍLO

uzavřená dle § 2586 a násl. zákona č. 89/2012 Sb., občanský zákoník,

mezi účastníky:

### STATUTÁRNÍ MĚSTO CHOMUTOV

sídlo: Zborovská 4602, 430 28 Chomutov  
zastupuje: JUDr. Marek Hrabáč, primátor  
IČ: 00261891  
DIČ: CZ00261891  
bankovní spojení: UniCredit Bank Czech Republic and Slovakia, a.s.,  
číslo účtu: [REDACTED]  
(dále jen "objednatel")

a

### STRIX Chomutov, a.s.

sídlo: Polní 4795, 430 01 Chomutov  
adresa pro doručování: Polní 4795, 430 01 Chomutov  
IČ: 27274535  
DIČ: CZ27274535  
zastupuje: Petr Sedláček, člen představenstva  
bankovní spojení: KB, a.s.  
číslo účtu: [REDACTED]  
Zápis ve veřejném rejstříku vedeném u Krajského soudu v Ústí nad Labem, oddíl B, vložka 1620  
(dále jen „zhotovitel“)

### I. Předmět smlouvy

1. Zhotovitel se zavazuje provést pro objednatel na svůj náklad a nebezpečí níže specifikované dílo a objednatel se zavazuje dílo převzít a zaplatit zhotoviteli cenu za jeho provedení.

### II. Dílo

1. Dílem se v této smlouvě rozumí doplnění podlahy kolem hokejové hrací plochy Rocknet Arény v Chomutově podle specifikace uvedené v příloze č. 1 a 2 této smlouvy (dále jen „dílo“). Součástí díla je rovněž demontáž a úprava stávajících konstrukcí, montáž nových konstrukcí, doprava materiálů na místo, doprava pracovníků a likvidace vzniklých odpadů.
2. Zhotovitel je povinen provést dílo v souladu s následujícími dokumenty, ve kterých je dílo a podmínky jeho provádění blíže specifikováno:
  - a) Výzva k podání nabídek včetně příloh ze dne 11.04.2024
  - b) Nabídka zhotovitele ze dne 22.04.2024
3. Smluvní strany potvrzují, že byly před podpisem této smlouvy seznámeny s dokumenty uvedenými v odst. 2 a že je mají k dispozici.
4. Zhotovitel podpisem této smlouvy prohlašuje, že uvedené dokumenty po odborné stránce podrobně zkontroloval a neshledal v nich žádné vady ani nedostatky, a cenu, včetně rozpočtu, tak zaručuje jako úplnou a závaznou ve smyslu ustanovení § 2620 a násl. občanského zákoníku.
5. Součástí díla jsou rovněž veškeré bezprostředně související činnosti nezbytné pro jeho řádné provedení, a to zejména:
  - Průběžné (každodenní) odstraňování veškerého odpadu vzniklého v důsledku činnosti zhotovitele v souladu se zákonem.

- Zajištění a předání všech potřebných (ve vztahu k provozu, údržbě a účelu využití díla) dokladů, revizí, osvědčení, atestů, apod. dle příslušných zákonných ustanovení souvisejících s použitými materiály a výrobky.
- Zajištění adekvátní pracovní síly, mechanismů, materiálů, a dále všech prací, služeb a výkonů, včetně služeb a výkonů odborných osob, které jsou trvale nebo dočasně nezbytné k bezvadnému provedení a dokončení díla.
- Zajištění průběžné fotodokumentace a veškerých dalších dokladů a dokumentace, z níž bude patrný postup realizace a řádné provádění všech důležitých prací. Kopie bude předána v digitální podobě objednateli společně s dílem.

### III. Cena

1. Cena díla byla určena dohodou smluvních stran a činí:

cena bez DPH:	866 276,00 Kč
sazba DPH	21 %
DPH:	181 917,96 Kč
cena s DPH:	1 048 193,96 Kč

2. Cena díla je stanovena jako nepřekročitelná, kryje veškeré náklady zhotovitele spojené s prováděním díla, jeho dopravou, montáží a instalací a je platná po celou dobu realizace díla. DPH bude účtována dle platných právních předpisů.
3. Každý návrh na změnu závazku z této smlouvy musí být zaznamenán na změnovém listu, který bude obsahovat popis a odůvodnění změny a soupis a cenu měněných prací, resp. změnový položkový rozpočet. Objednatel schválený změnový list (příloha č. 3 této smlouvy) je nezbytným podkladem pro uzavření dodatku k této smlouvě.
4. Vícepráce, k nimž nebyl uzavřen dodatek k této smlouvě, se považují za neprovedené a zhotovitel nemá nárok na zaplacení jejich provedení.
5. Cena víceprací i méněprací (společně též „dodatečné stavební práce“) bude stanovena následujícím způsobem:
  - 5.1 Dodatečné práce, jejichž položky jsou obsaženy v původním položkovém rozpočtu, budou oceněny podle jednotkové ceny těchto položek.
  - 5.2 Dodatečné práce, které nejsou obsaženy v původním položkovém rozpočtu, budou oceněny dle aktualizovaných „Katalogů popisů a směrných cen stavebních prací“, resp. „Katalogů popisů a směrných cen montáží technologických zařízení ÚRS Praha, a.s.“ (dále jen „Směrné ceny“), platných v době provádění dodatečných stavebních prací snížených paušálně o 10%.

K cenám veškerých dodatečných prací již nebudou rozpočtovány žádné vedlejší rozpočtové náklady.

### IV. Platební podmínky

1. Zhotoviteli vzniká nárok na zaplacení ceny díla jeho provedením (tj. dokončení díla a jeho předání objednateli).
2. Cena je splatná na základě faktury vystavené zhotovitelem po provedení díla.
3. Objednatel je povinen zaplatit zhotoviteli cenu díla na základě faktury, kterou je zhotovitel povinen vystavit a doručit objednateli do 1 měsíce ode dne dokončení a předání díla. Veškeré faktury vystavované zhotovitelem musí mít náležitosti daňového dokladu. Splatnost veškerých částek fakturovaných zhotovitelem je 30 dnů ode dne doručení faktury.
4. Oznáme-li objednatel zhotoviteli vadu díla, nemusí do odstranění vady platit část ceny díla odhadem přiměřeně odpovídající jeho právu na slevu.
5. Zhotovitel má právo v případě prodlení objednatel s placením ceny za provedení díla požadovat po objednateli úroky z prodlení v zákonné výši, celkovou výši úroků z prodlení však

smluvní strany dohodou omezují tak, že nesmí přesáhnout celkovou výši dlužné částky bez DPH.

6. Objednatel je oprávněn, nikoliv však povinen, poskytnout po dohodě se zhotovitelem zálohu až do výše 80 % z ceny díla včetně DPH.

#### **V. Místo a termíny provádění díla**

1. Místem provádění díla je ROCKNET Aréna, Mostecká 5773, 430 01 Chomutov. Zhotovitel je povinen zahájit přípravy na realizaci díla po podpisu smlouvy o dílo. K dodání díla do místa provádění díla, jeho montáži a instalaci bude zhotovitel vyzván objednatelem v okamžiku, kdy bude dotčený prostor připraven, a to minimálně 5 dní předem. Zhotovitel je povinen zahájit samotnou realizaci v termínu stanoveném ve výzvě objednatele a řádně dílo dokončit a předat objednateli do 14 dnů od zahájení realizace díla.
2. Dílo se považuje za předané okamžikem, kdy je jeho předání a převzetí potvrzeno oběma smluvními stranami podpisem předávacího protokolu.
3. Zhotovitel neodpovídá za prodlení s prováděním díla či jeho částí, jestliže prokáže, že je provádění příslušné části díla nemožné z objektivních důvodů nezaviněných zhotovitelem a že tato nemožnost plnění trvala v době určené k provádění díla v souhrnu déle než 1 týden. Dobu, kdy zhotovitel nemůže provádět dílo z výše uvedených důvodů, je povinen oznámit objednateli prostřednictvím emailu. Zhotovitel se zproští odpovědnosti za prodlení pouze v rozsahu, v jakém nemožnost plnění přesáhla dobu 1 týdne.

#### **VI. Předání a převzetí díla**

1. Po dokončení díla je zhotovitel povinen fyzicky předat dílo objednateli v místě plnění a objednatel je povinen jej převzít, nebude-li vykazovat vady. Objednatel je oprávněn, nikoliv však povinen, dílo převzít i s ojedinělými drobnými vadami a nedodělkami, které samy o sobě ani ve spojení s jinými nebrání užívání díla funkčně nebo esteticky, ani jeho užívání podstatným způsobem neomezují. K převzetí díla je zhotovitel povinen vyzvat objednatele emailem a telefonicky 2 pracovní dny předem.
2. O předání a převzetí díla bude sepsán předávací protokol, ve kterém musí být výslovně uvedeno, zda objednatel dílo přebírá či nikoliv. Pokud objednatel dílo převezme s drobnými vadami či nedodělkami, musí být tyto v předávacím protokolu uvedeny a musí být stanovena lhůta k jejich odstranění. Nedohodnou-li se strany na lhůtách pro odstranění vad, je zhotovitel povinen vady odstranit do 15 dnů ode dne předání díla.
3. Dílo se považuje za předané okamžikem, kdy je předání a převzetí díla potvrzeno oběma smluvními stranami podpisem předávacího protokolu

#### **VII. Záruka za jakost a odpovědnost za vady**

1. Zhotovitel poskytuje záruku za jakost díla v délce 48 měsíců od předání díla objednateli.
2. Smluvní strany sjednávají nárok objednatele na bezplatné odstranění veškerých vad díla reklamovaných kdykoliv během záruční doby bez ohledu na dispozitivní ustanovení zákona. Zhotovitel je povinen tyto vady odstranit ve lhůtě 15 dnů ode dne jejich oznámení.
3. V případě, že zhotovitel nenastoupí k odstranění vady či neodstraní vadu ve shora uvedené lhůtě ani v dodatečné lhůtě, kterou mu k tomu objednatel stanoví, má objednatel právo zadat odstranění vady jinému subjektu za cenu obvyklou, a zhotovitel je povinen objednateli takto vzniklé náklady nahradit.

#### **VIII. Smluvní pokuty**

1. V případě prodlení zhotovitele s provedením díla je zhotovitel povinen zaplatit objednateli smluvní pokutu ve výši 0,1% z ceny díla vč. DPH za každý započatý den prodlení.

2. V případě prodlení zhotovitele s odstraněním vady díla je zhotovitel povinen zaplatit objednateli smluvní pokutu ve výši 0,05% z ceny díla vč. DPH za každou vadu a každý započatý den prodlení.
3. V případě porušení jiné povinnosti zhotovitele, pokud nezajistil nápravu ani v objednatelům dodatečně poskytnuté přiměřené lhůtě, je zhotovitel povinen zaplatit objednateli smluvní pokutu ve výši 0,05% z ceny díla vč. DPH za každý jednotlivý případ a každý započatý den, kdy porušení povinnosti zhotovitele trvá.
4. Výše smluvní pokuty za každé jednotlivé porušení povinnosti se dohodou smluvních stran omezuje na maximálně 10% z celkové ceny díla vč. DPH. V případě prodlení s provedením díla nebo s odstraněním vady díla se výše smluvní pokuty omezuje na 50% z celkové ceny díla vč. DPH.
5. Vedle smluvní pokuty má objednatel právo na náhradu škody v plné výši.

#### **IX. Odstoupení od smlouvy**

1. Odstoupení od smlouvy se řídí příslušnými ustanoveními občanského zákoníku.
2. Smluvní strany tímto sjednávají, že případné prodlení zhotovitele s provedením díla považují za podstatné porušení povinnosti.

#### **X. Další práva a povinnosti**

1. Zhotovitel je oprávněn provádět dílo prostřednictvím třetí osoby, avšak vůči objednateli odpovídá tak, jako kdyby dílo prováděl sám. O poddodavatelích, jejichž prostřednictvím bude dílo provádět, je zhotovitel povinen objednatelům předem informovat.
2. Nebezpečí škody na díle nese zhotovitel ode dne zahájení realizace díla do převzetí díla objednatelům.
3. Účastníci se zavazují, že v případě sporů v souvislosti s touto smlouvou vynaloží veškeré úsilí, které lze spravedlivě požadovat, k tomu, aby tyto spory byly vyřešeny smírnou cestou, a teprve nebude-li dosaženo dohody, obrátí se na soud.
4. Zhotovitel není oprávněn postoupit jakákoliv práva, povinnosti či pohledávky z této smlouvy třetí osobě bez výslovného písemného souhlasu objednatelům.

#### **XI. Závěrečná ustanovení**

1. Tato smlouva se řídí občanským zákoníkem.
2. Tato smlouva může být měněna nebo doplňována pouze písemnou formou.
3. Smluvní strany berou na vědomí, že text smlouvy je veřejně přístupnou listinou ve smyslu zákona o svobodném přístupu k informacím a že statutární město Chomutov jako povinný subjekt má povinnost na žádost žadatele poskytnout informace o tomto smluvním vztahu včetně poskytnutí kopie smlouvy. Smluvní strany dále souhlasí se zveřejněním této smlouvy a jejích případných dodatků v registru smluv zřízeném zák. č. 340/2015 Sb.
4. O uzavření této smlouvy rozhodl JUDr. Milan Petrilák, 2. náměstek primátora statutárního města Chomutova, a to v souladu s metodickým pokynem pro zadávání veřejných zakázek malého rozsahu č. 2023-47 schváleným usnesením Rady statutárního města Chomutova č. 163/24 ze dne 27. 02. 2024 v platném znění.
5. Tato smlouva je vyhotovena v elektronické podobě, a to s uznávanými elektronickými podpisy zástupců smluvních stran (zaručený elektronický podpis založený na kvalifikovaném certifikátu pro elektronický podpis nebo kvalifikovaný elektronický podpis).
6. Smluvní strany si tuto smlouvu řádně přečetly a svůj souhlas s jejím obsahem stvrzují svými podpisy.

Evidenční číslo: d202400300

V Chomutově

.....  
**STATUTÁRNÍ MĚSTO CHOMUTOV**

JUDr. Milan Petrilák

2. Náměstek primátora

.....

**STRIX Chomutov, a.s.**

Petr Sedláček, člen představenstva

**Příloha:**

1. P2 - Výkres doplnění podlahy
2. P3 - Výkres modulu podlahy
3. Změnový list

Příloha č. 1 – P2 – Výkres doplnění podlahy  
Příloha č. 2 – P3 – Výkres modulu podlahy

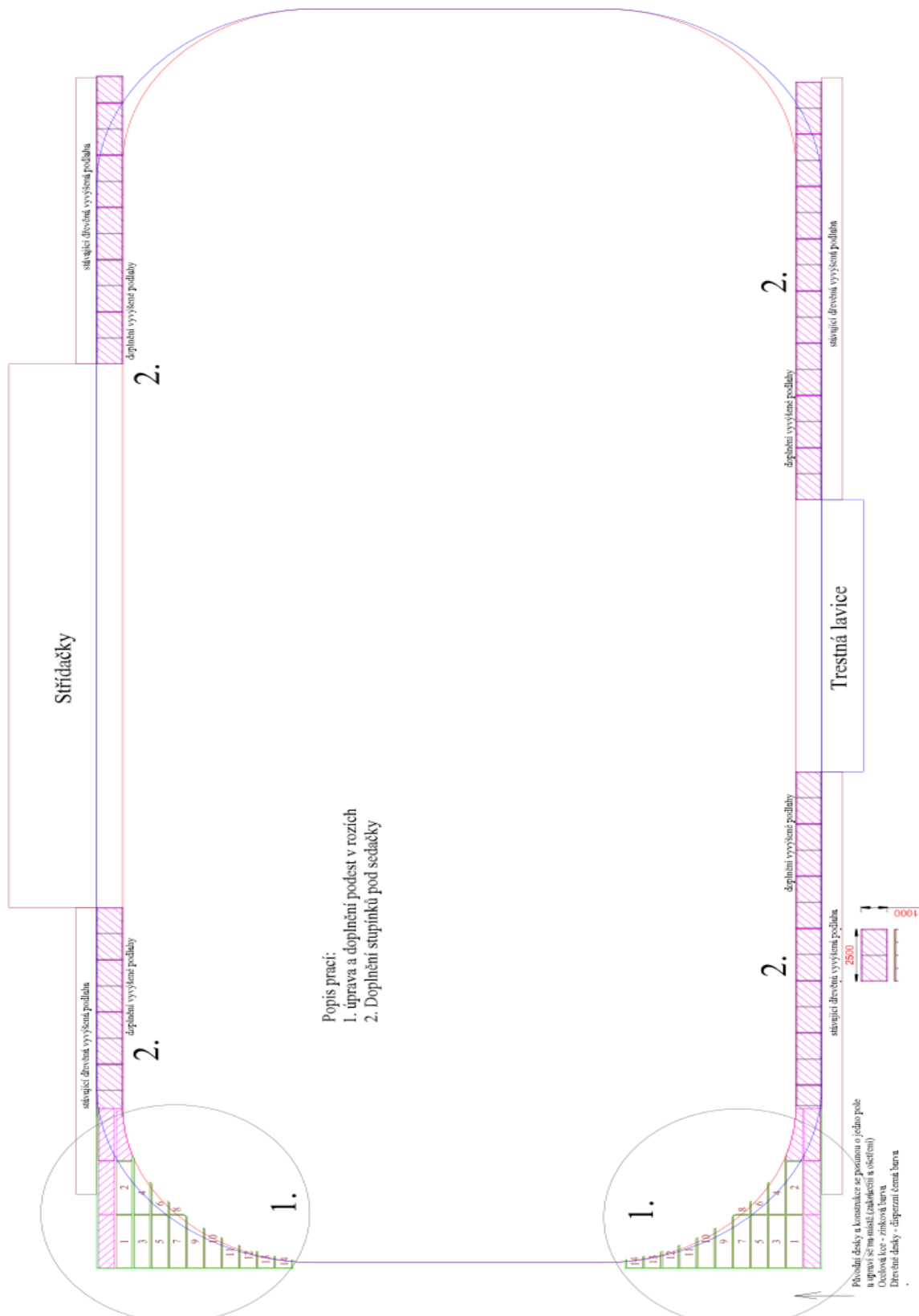

Evidenční číslo: d202400300

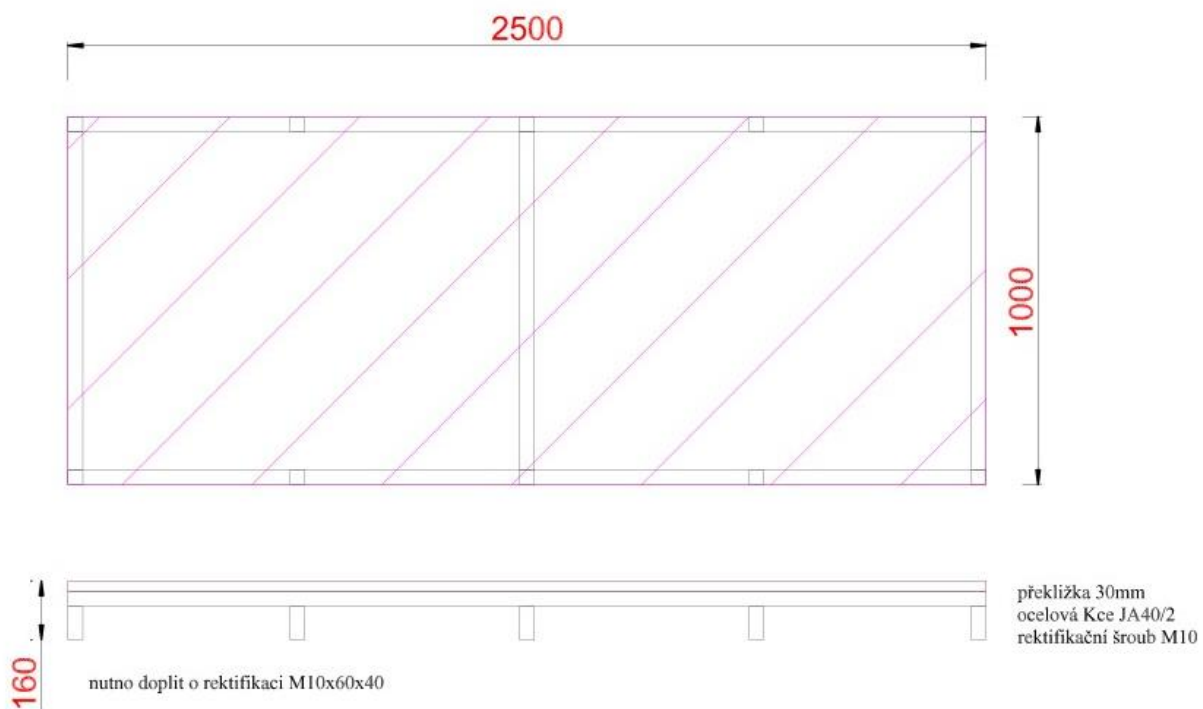

Evidenční číslo: d202400300

### Změnový list

Příloha č. 3 Dodatku č. 1 ke Smlouvě o dílo č. ....ze dne

#### Změnový list č. 1 ze dne .....

Název stavby:	
Číslo smluvního vztahu:	
Název části stavby (PS, SO):	
Na základě oznámení zhotovitele/objednatele o skutečnostech, které vyžadují provést změnu smluvní dokumentace ve smyslu bodu .....smlouvy o dílo. Změna se týká technického řešení díla s dopadem na jeho smluvní cenu/termín dokončení díla	
<u>Původní řešení dle smluvní dokumentace:</u>	
<u>Nové řešení:</u>	
<u>Zdůvodnění změny:</u>	
Realizací změny není dotčena kvalita díla ani ostatní smluvní podmínky a zůstává zachován charakter a účel díla definovaný v projektové dokumentaci a smluvních dokumentech. Případné dodatečné stavební práce plynoucí z realizace změny budou hrazeny v souladu s příslušnými smluvními podmínkami z prostředků objednatele.	

Vliv změny na výkresovou dokumentaci:	ano/ne
Výkresovou dokumentaci ke změně zpracoval:	



---

Vliv změny na smluvní cenu:	ano/ne
Cena díla dle smluvního vztahu vč. DPH:	
Ponížení/navýšení ceny díla vč. DPH:	
Nová cena díla vč. DPH:	

Vliv změny na termín dokončení díla:	ano/ne
Termín dokončení díla dle smluvního vztahu:	
Nový termín dokončení díla:	

Oprávněný zástupce zhotovitele:

Datum:

Podpis:

Oprávněný zástupce objednatele:

Datum:

Podpis:

Oprávněný zástupce technického dozoru investora:

Datum:

Podpis:

Oprávněný zástupce autorského dozoru:

Datum:

Podpis:

Příloha změnového listu:

**Změnový položkový rozpočet**