





## KUPNÍ SMLOUVA Č. HSAA-2697-9/VZ-2024

uzavřená podle § 2079 a násl. zákona č. 89/2012 Sb., občanského zákoníku, ve znění pozdějších předpisů (dále jen „občanského zákoníku“)  
(dále jen „smlouva“)



### Článek I. Smluvní strany

#### Česká republika – Hasičský záchranný sbor hlavního města Prahy

Sídlo: Sokolská 62, 121 24 Praha 2  
IČO: 70886288  
DIČ: není plátcem DPH  
Bankovní spojení: Česká národní banka, Na Příkopě 864/28, Praha 1  
Číslo účtu: 8107881/0710  
Datová schránka: jm9aa6j  
Zastoupená: brig. gen. Ing. Luděk Prudilem – ředitelem  
Kontaktní osoba:   
E-mail:   
Telefon:   
(dále jen „kupující“)

**a**

#### EMBEFOR s.r.o.

Sídlo: Korunní 2569/108, Vinohrady 101 00 Praha  
Kontaktní adresa: Blanenská 1902, 664 34 Kuřim  
IČO: 06138900  
DIČ: CZ06138900  
Bankovní spojení: Moneta Money Bank  
Číslo účtu: 223195298/0600  
Datová schránka: pdijmrk  
Zastoupená: Andreou Pazderovou - jednatelkou  
Kontaktní osoba:   
E-mail:   
Telefon:   
zapsaná v rejstříku vedeném Městským soudem v Praze, oddíl C, vložka 276474  
(dále jen „prodávající“)  
Společně jako „smluvní strany“.

### Článek II. Předmět plnění

1. Předmětem této smlouvy je 1 kus dopravního automobilu Mercedes-Benz Sprinter 317 CDI/Tourer PRO/ S RWD v provedení „Z“ (základním), kategorie podvozku 1 „pro městský provoz“, s celkovou hmotností do 3500 kg a určen pro přepravu devíti (9) osob (dále jen „zboží“), podle technických podmínek uvedené v příloze č. 2 k této kupní smlouvě (dále jen „technické podmínky“), která je její nedílnou součástí. Touto smlouvou se

prodávající zavazuje odevzdat za podmínek v ní sjednaných kupujícímu zboží a umožní kupujícímu nabýt vlastnické právo k němu.

2. Podkladem pro uzavření této kupní smlouvy je nabídka prodávajícího ze dne 21. 04. 2024, která byla na základě zadávacího řízení zveřejněného pod spisovou značkou HSAA-2697/2024 a systémovým číslem v Národním elektronickém nástroji (NEN): N006/24/V00008415 vybrána jako nejvhodnější.

### Článek III.

#### **Zboží, předání zboží, vady zboží**

1. Kupující se zavazuje zboží převzít a zaplatit prodávajícímu sjednanou cenu podle článku VI. této smlouvy.
2. Prodávající se zavazuje, že zboží bude nové a nepoužité. Zboží bude dodáno v množství specifikovaném v čl. II, odst. 1 této kupní smlouvy a v době dodání nebude starší více než 12 měsíců od data výroby.
3. O předání a převzetí zboží bude prodávajícím vyhotoven protokol o předání a převzetí zboží (dále jen „protokol“) ve dvou (2) vyhotoveních, který bude podepsán oběma smluvními stranami a každá ze smluvních stran obdrží po jednom (1) vyhotovení protokolu. K podpisu protokolu je oprávněn pověřený pracovník: [redacted] viz kontaktní osoba) nebo jeho pověřený zástupce. Nedílnou součástí předání zboží bude předání níže uvedených dokladů:
  - a) rozhodnutí Ministerstva dopravy ČR o schválení technické způsobilosti typu samostatného technického celku vozidla,
  - b) osvědčení Ministerstva dopravy ČR o schválení technické způsobilosti typu samostatného technického celku vozidla,
  - c) návod k použití, obsluze a údržbě,
  - d) servisní knížka a originální servisní dokumentace (pokud k vozidlu není vedena v elektronické podobě),
  - e) seznam vybavení včetně požárního příslušenství,
  - f) seznam servisních míst s kontaktními údaji,
  - g) záruční list,
  - h) záruční listy, doklady a dokumentace k provozování příslušenství a vybavení.
4. Kupující je oprávněn odmítnout převzetí zboží, pokud zboží nebude dodáno řádně v souladu s touto smlouvou a ve sjednané kvalitě, přičemž v takovém případě kupující důvody odmítnutí převzetí zboží písemně prodávajícímu sdělí, a to nejpozději do pěti (5) pracovních dnů od původního termínu předání zboží. Na následné předání zboží se použijí ustanovení dle odst. 2 až 3 tohoto článku.
5. Vady zjevné při dodání zboží je kupující povinen sdělit prodávajícímu při převzetí zboží, vady skryté je kupující povinen sdělit prodávajícímu bez zbytečného odkladu.
6. Kupující je oprávněn oznámit vady zboží a uplatnit nároky z odpovědnosti za vady zboží dle volby kupujícího kdykoli ve lhůtě dvou (2) let od předání zboží. Prodávající nebo jím pověřený pracovník rozhodne o reklamaci ihned, ve složitých případech do tří (3) pracovních dnů. Reklamacie včetně odstranění vady musí být vyřízena bez zbytečného odkladu, nejpozději do třiceti (30) dnů ode dne uplatnění reklamacie, pokud se prodávající s kupujícím nedohodne na delší lhůtě.
7. Prodávající je povinen předat zboží kupujícímu po odstranění vady dle odst. 2 až 3 tohoto článku.
8. Prodávající prohlašuje, že zboží nemá právní vady ve smyslu § 1920 občanského zákoníku.

#### Článek IV.

##### **Doba a místo plnění**

1. Prodávající je povinen dodat zboží v ujednaném množství, jakosti a provedení v místě dodání zboží nejpozději do 30 týdnů od nabytí účinnosti této smlouvy.
2. Místem plnění je hasičská stanice č. 5 - Průběžná 74, Praha 10 – Strašnice.

#### Článek V.

##### **Vlastnické právo ke zboží a nebezpečí škody na zboží**

Kupující nabývá vlastnické právo k předmětu koupě okamžikem jeho převzetí od prodávajícího (dopravce). Nebezpečí škody na předmětu koupě přechází na kupujícího současně s jeho převzetím od prodávajícího.

#### Článek VI.

##### **Kupní cena a platební podmínky**

1. Cena za 1 ks dopravního automobilu je stanovena ve výši 1 402 000,00 Kč bez DPH (slovy: jeden milion čtyři sta dva tisíce korun českých) jako cena nejvýše přípustná, tj. 1 696 420,00 Kč s DPH (slovy: jeden milion šest set devadesát šest tisíc čtyři sta dvacet korun českých), při sazbě DPH ve výši 21 %, přičemž sazba DPH bude v případě její změny stanovena v souladu s platnými právními předpisy. DPH 21 % činí částku 294 420,00 Kč.
2. Tato sjednaná kupní cena je konečná a zahrnuje veškeré náklady spojené s koupí zboží (dopravu do místa plnění, clo, skladování, balné atd.).
3. Cena bude zaplacená na základě faktury vystavené prodávajícím po převzetí zboží kupujícím. Faktura (daňový doklad) vystavená prodávajícím musí obsahovat náležitosti dle zákona č. 235/2004 Sb., o dani z přidané hodnoty, ve znění pozdějších předpisů (dále jen "ZDPH"), § 435 občanského zákoníku, evidenční číslo smlouvy kupujícího (**HSAA-2697-9/VZ-2024**), systémové číslo z Národního elektronického nástroje (**N006/24/V00008415**), identifikační číslo EDS/SMVS (**114V271003149**) a dále vyčíslení zvlášť kupní ceny zboží bez DPH, zvlášť DPH a celkovou kupní cenu zboží včetně DPH.
4. Faktury je možné kupujícímu zasílat:
  - a) v elektronické podobě do datové schránky IDDS: jm9aa6j nebo na níže uvedenou e-mailovou adresu, ve formátech: formát ISDOCx, UBL 2.1 ISO/IEC 19845:2015, UN/CEFACT CII, formát PDF/A nebo PDF (*preferovaná varianta kupujícího*),
  - b) v listinné podobě prostřednictvím podatelny v sídle kupujícího.
5. E-mailová adresa kupujícího pro příjem faktur(y) v elektronické podobě dle odst. 4, písm. a) tohoto článku je: [epodatelna@aak.izscr.cz](mailto:epodatelna@aak.izscr.cz). E-mailová adresa prodávajícího pro odeslání faktur(y) v elektronické podobě je: . Prodávající bere na vědomí, že faktura bez zaručeného elektronického podpisu zasláná z jiné e-mailové adresy než výše uvedené, bude kupujícím vrácena.
6. Prodávající je povinen bezprostředně, nejpozději do dvou (2) pracovních dnů od zjištění insolvence, popř. od vydání rozhodnutí správce daně, že je prodávající nespolehlivým plátcem dle § 106a ZDPH, oznámit takovou skutečnost neprodleně, prokazatelně kupujícímu, příjemci zdanitelného plnění. Porušení této povinnosti je smluvními stranami považováno za podstatné porušení této smlouvy.
7. Prodávající se zavazuje, že bankovní účet jím určený pro zaplacení jakéhokoliv závazku kupujícího na základě této smlouvy bude od data uzavření této smlouvy do ukončení její účinnosti zveřejněn způsobem umožňujícím dálkový přístup ve smyslu § 98 ZDPH, v opačném případě je prodávající povinen sdělit kupujícímu jiný bankovní účet řádně zveřejněný ve smyslu § 98 ZDPH.

8. Prodávající je povinen přiložit k faktuře kopii protokolu.
9. Smluvní strany se dohodly na lhůtě splatnosti faktury v délce třiceti (30) kalendářních dnů ode dne doručení faktury kupujícímu na adresu sídla kupujícího. V případě pochybností se má za to, že dnem doručení se rozumí třetí den ode dne odeslání faktury.
10. Kupní cena se považuje za uhrazenou okamžikem odepsání fakturované kupní ceny z bankovního účtu kupujícího. Pokud kupující uplatní nárok na odstranění vady zboží ve lhůtě splatnosti faktury, není kupující povinen až do odstranění vady zboží uhradit cenu zboží. Okamžikem odstranění vady zboží začne běžet nová lhůta splatnosti faktury v délce třiceti (30) kalendářních dnů.
11. Kupující nebude poskytovat prodávajícímu jakékoliv zálohy na úhradu ceny zboží nebo jeho části.
12. Kupující je oprávněn před uplynutím lhůty splatnosti faktury vrátit bez zaplacení fakturu, která neobsahuje náležitosti stanovené touto smlouvou nebo budou-li tyto údaje uvedeny chybně. Prodávající je povinen podle povahy nesprávnosti fakturu opravit nebo nově vyhotovit. V takovém případě není kupující v prodlení se zaplacením ceny zboží. Okamžikem doručení náležitě doplněné či opravené faktury začne běžet nová lhůta splatnosti faktury v délce třiceti (30) kalendářních dnů.
13. Faktura předložená v prosinci musí být doručena kupujícímu nejpozději do 20. dne tohoto měsíce. Při doručení po tomto termínu nelze fakturu proplatit v daném roce. V tomto případě se kupující nedostává do prodlení a není povinen hradit smluvní ani zákonný úrok z prodlení ani strpět jiné právní dopady této skutečnosti. Prodávající bere na vědomí, že ze strany kupujícího nelze proplatit faktury v období od 20. prosince do konce první poloviny března.

#### Článek VII.

##### **Povinnost mlčenlivosti**

1. Prodávající se zavazuje zachovávat ve vztahu ke třetím osobám mlčenlivost o informacích, které při plnění této smlouvy získá od kupujícího nebo o kupujícím či jeho zaměstnancích a spolupracovnících a nesmí je zpřístupnit bez písemného souhlasu kupujícího žádné třetí osobě ani je použít v rozporu s účelem této smlouvy, ledaže se jedná
  - a) o informace, které jsou veřejně přístupné, nebo
  - b) o případ, kdy je zpřístupnění informace vyžadováno zákonem nebo závazným rozhodnutím oprávněného orgánu.
2. Prodávající je povinen zavázat povinností mlčenlivosti dle odst. 1 tohoto článku všechny osoby, které se budou podílet na dodání zboží kupujícímu na základě této smlouvy.
3. Za porušení povinnosti mlčenlivosti osobami, které se budou podílet na dodání zboží dle této smlouvy, odpovídá prodávající, jako by povinnost porušil sám.
4. Povinnost mlčenlivosti trvá i po skončení účinnosti této smlouvy po dobu 3 let.
5. Veškerá komunikace mezi smluvními stranami bude probíhat prostřednictvím osob oprávněných jednat jménem smluvních stran, kontaktních osob, popř. jimi pověřených pracovníků.

#### Článek VIII.

##### **Smluvní pokuty a odstoupení od smlouvy**

1. V případě nedodržení podmínek předání a termínu dodání zboží podle čl. II., III. a IV. této smlouvy ze strany prodávajícího, v případě nepřevzetí zboží ze strany kupujícího z důvodů vad zboží nebo v případě prodlení prodávajícího s odstraněním vad zboží je prodávající povinen uhradit kupujícímu smluvní pokutu ve výši 0,2 % z celkové ceny zboží včetně DPH za každý, byť i započatý kalendářní den prodlení.

2. Jestliže prodávající poruší jakoukoli povinnost podle čl. VII. této smlouvy, zavazuje se prodávající uhradit kupujícímu smluvní pokutu ve výši 1 000 Kč (slovy: jeden tisíc korun českých) za každé jednotlivé porušení povinnosti.
3. Kupující je povinen zaplatit prodávajícímu za prodlení s úhradou faktury po sjednané lhůtě splatnosti zákonný úrok z prodlení za každý, byť i započatý, den prodlení.
4. Smluvní pokuta a úrok z prodlení jsou splatné do čtrnácti (14) kalendářních dnů ode dne jejich uplatnění.
5. Zaplacením smluvní pokuty a úroku z prodlení není dotčen nárok smluvních stran na náhradu škody nebo odškodnění v plném rozsahu ani povinnost prodávajícího řádně dodat zboží.
6. Za podstatné porušení této smlouvy prodávajícím, které zakládá právo kupujícího na odstoupení od této smlouvy, se považuje zejména
  - a) prodlení prodávajícího s dodáním zboží o více než dvacet (20) kalendářních dnů;
  - b) neodstranění vad zboží ve lhůtě stanovené podle čl. III. této smlouvy;
  - c) porušení jakékoli povinnosti prodávajícího podle čl. VII. této smlouvy;
  - d) postup prodávajícího při dodání zboží v rozporu s pokyny kupujícího;
  - e) nedodání předmětu plnění v požadovaném množství, jakosti a provedení dle této smlouvy;
  - f) pokud skutečnosti čestně prohlášené v příloze č. 1 této smlouvy neodpovídají aktuálnímu stavu při plnění smlouvy.
7. Kupující je dále oprávněn od této smlouvy odstoupit v případě, že
  - a) vůči majetku prodávajícího probíhá insolvenční řízení, v němž bylo vydáno rozhodnutí o úpadku, pokud to právní předpisy umožňují;
  - b) insolvenční návrh na prodávajícího byl zamítnut proto, že majetek prodávajícího nepostačuje k úhradě nákladů insolvenčního řízení;
  - c) prodávající vstoupí do likvidace;
  - d) uvedený účet v čl. I smlouvy není veden v registru plátců DPH;
  - e) dodavatel či poddodavatel podléhá mezinárodním sankcím ve smyslu nařízení Rady (EU) 2022/576 ze dne 8. dubna 2022, které mění nařízení (EU) č. 833/2014 o omezujících opatřeních vzhledem k činnostem Ruska destabilizující situaci na Ukrajině (dále jen „nařízení Rady (EU)“).
8. Prodávající je oprávněn od smlouvy odstoupit v případě, že kupující bude v prodlení s úhradou svých peněžitých závazků vyplývajících z této smlouvy po dobu delší než šedesát (60) kalendářních dní.
9. Účinky každého odstoupení od smlouvy nastávají okamžikem doručení písemného projevu vůle odstoupit od této smlouvy druhé smluvní straně. Odstoupení od smlouvy se nedotýká zejména nároku na náhradu škody, smluvní pokuty a povinnosti mlčenlivosti.

#### Článek IX.

#### **Záruka a sankce za její nedodržení**

1. Prodávající ručí za kvalitu zboží dle této smlouvy a poskytuje kupujícímu záruku po dobu dvou (2) let od data předání zboží kupujícímu. Bližší podmínky záruky jsou uvedeny v záruční listině.

2. Nejsou-li jakost a provedení zboží ujednány, plní prodávající v jakosti a provedení vhodných pro účel patrný ze smlouvy, jinak pro účel obvyklý.
3. Reklamace vad musí být provedena písemně.
4. Prodávající je povinen, v případě prodlení s vyřízením reklamace či provedením záruční opravy, zaplatit kupujícímu smluvní pokutu ve výši 0,2 % z celkové ceny zboží včetně DPH za každý, byť i započatý kalendářní den prodlení. Sjednanou smluvní pokutu je povinen zaplatit do čtrnácti (14) kalendářních dnů ode dne jejího uplatnění.
5. Reklamace jsou ze strany kupujícího řešeny pověřeným pracovníkem pracoviště strojní služby (STS).

#### Článek X.

##### **Záruční servis**

1. Prodávající se zavazuje, na základě písemného, telefonického, popř. e-mailového oznámení kupujícího, zajistit záruční servisní služby na dodané zboží u kupujícího, bude-li to pro prodávajícího technicky proveditelné, a nikoliv nepřiměřeně zatěžující, příp. ve výrobním závodě či v servisních organizacích se smluvním závazkem na provádění servisních prací. Prodávající ručí za kvalitu a termínovaný průběh servisních služeb, ať jsou poskytovány výrobním závodem nebo smluvním partnerem. Prodávající zajistí dopravu servisovanému zboží do místa servisu i zpět na místo plnění kupujícího na vlastní náklady.
2. Seznam organizací poskytujících servis podle této smlouvy bude kupujícímu předložen nejpozději při předání zboží. Prodávající se zavazuje, že zástupce organizace poskytující servis dle této smlouvy je schopen komunikace v českém jazyce.
3. Prodávající se zavazuje, během záruční doby, zajistit veškeré záruční, garanční prohlídky, pravidelné servisní kontroly vozidla a požární příslušenství dodávaného prodávajícím na své náklady. Náhradní díly, provozní kapaliny a ostatní služby, které budou nad rámec záručních a garančních prohlídek budou hrazeny kupujícím zvlášť. Prodávající zajistí dopravu do místa servisu a zpět na místo plnění kupujícího na vlastní náklady.
4. Prodávající se zavazuje, po dobu záruky, uvedené v čl. IX. této smlouvy, provádět drobné opravy bez zbytečného odkladu. Prodávající nejpozději do pěti (5) pracovních dnů od nahlášení závady stanoví písemně termín zahájení opravy. Prodávající provede opravu nejpozději do třiceti (30) kalendářních dnů. Ve složitějších případech může být na základě písemné dohody s kupujícím tento termín prodloužen.
5. Reklamace, které nemohou být odstraněny opravou, budou řešeny výměnným způsobem vadného dílu za díl nový na náklady prodávajícího.
6. Prodávající se zavazuje dodávat kupujícímu náhradní díly za zboží po dobu 10 let ode dne ukončení výroby daného typu.
7. Prodávající opravňuje proškolené pracovníky kupujícího k provádění oprav, jako jsou:
  - a) výměna poškozených dílů,
  - b) drobné opravy laku.

#### Článek XI.

##### **Ostatní ujednání**

1. Smluvní strany jsou povinny bez zbytečného odkladu oznámit druhé smluvní straně změnu údajů v čl. I této smlouvy.
2. Prodávající není bez předchozího písemného souhlasu kupujícího oprávněn postoupit práva a povinnosti z této smlouvy na třetí osobu.

3. Prodávající je povinen dokumenty související s prodejem zboží dle této smlouvy uchovávat nejméně po dobu deseti (10) let od konce účetního období, ve kterém došlo k zaplacení poslední části ceny zboží, popř. k poslednímu zdanitelnému plnění dle této smlouvy, a to zejména pro účely kontroly oprávněnými kontrolními orgány.
4. Prodávající je povinen upozornit kupujícího písemně na existující či hrozící střet zájmů bezodkladně poté, co střet zájmů vznikne nebo vyjde najevo, pokud prodávající i při vynaložení veškeré odborné péče nemohl střet zájmů zjistit před uzavřením této smlouvy.
5. Prodávající bez jakýchkoliv výhrad souhlasí se zveřejněním své identifikace a dalších údajů uvedených ve smlouvě včetně ceny zboží.
6. Dobu pro dodání předmětu plnění lze prodloužit v souvislosti s nepředvídatelným nedostatkem personálu a materiálu, určeným pro řádné plnění, způsobených epidemií nebo zásahy veřejné či vyšší moci. V případě, že prodávající nebude moci dodat bezvadné zboží dle čl. IV. odst. 1 této smlouvy z důvodu vyhlášení nouzového stavu či z důvodu karanténních nebo jiných opatření veřejné moci nebo vyšší moci, vyhrazuje si kupující právo adekvátně prodloužit dobu dodání zboží. Jestliže se bude prodávající domnívat, že je oprávněn k prodloužení doby dodání zboží, musí toto oznámit kupujícímu, včetně popisu a odůvodnění konkrétní události nebo okolnosti. Prodávající musí pokračovat ve výrobě zboží s využitím takových vhodných a rozumných opatření, která jsou přiměřená pro tyto události, a musí jednat v souladu s jakýmikoli pokyny, které mu dá kupující. Prodloužení doby dodání zboží bude odpovídat době trvání překážky, přerušení či omezení výroby, s přihlédnutím k době nezbytně nutné pro obnovení výroby. Případná změna musí být prokazatelně doložena včetně doby, po kterou nebylo možno pokračovat v plnění dle této smlouvy. Po odsouhlasení oběma smluvními stranami může být následně uzavřen dodatek stvrzující tuto změnu.
7. Prodávající je povinen využívat k plnění veřejné zakázky jen takové poddodavatele, kteří nepodléhají mezinárodním sankcím ve smyslu nařízení Rady (EU). Pokud se prodávající dozví, že se na poddodavatele mezinárodní sankce vztahují, je jeho povinností tu skutečnost oznámit kupujícímu a pro plnění dle této smlouvy využít jiného poddodavatele. Prodávající je zároveň povinen informovat kupujícího, pokud se výše uvedené mezinárodní sankce vztahují i na jeho osobu.
8. Poskytování plnění podléhající mezinárodním sankcím je ve smyslu předchozího odstavce zapovězeno a prodávajícímu v takovém případě nevzniká právo na náhradu škody.

## Článek XII.

### **Závěrečná ustanovení**

1. Kontaktní osoby smluvních stran uvedené v čl. I této smlouvy jsou oprávněny k poskytování součinnosti dle této smlouvy, nejsou však jakkoli oprávněny či zmocněny ke sjednávání změn nebo rozsahu této smlouvy.
2. Veškerá korespondence mezi smluvními stranami, včetně jejich prohlášení, je ve vztahu k této smlouvě irelevantní, není-li ve smlouvě stanoveno jinak.
3. Smluvní strany jsou srozuměny, že tato smlouva podléhá povinnosti uveřejnění dle zákona č. 340/2015 Sb., o zvláštních podmínkách účinnosti některých smluv, uveřejňování těchto smluv a o registru smluv, ve znění pozdějších předpisů (dále jen „zákon o registru smluv“). Tuto smlouvu dle zákona o registru smluv uveřejní Česká republika – Hasičský záchranný sbor hlavního města Prahy, a to do třiceti (30) dnů od uzavření smlouvy.
4. Smlouva nabývá platnosti dnem jejího podpisu oběma smluvními stranami a dle § 6 odst. 1 zákona o registru smluv nabývá účinnosti nejdříve dnem uveřejnění v registru smluv.

5. Smluvní strany se dohodly, že tato smlouva a právní vztahy jí založené se řídí podle občanského zákoníku.
6. Smlouva může být měněna a doplňována pouze formou vzestupně číslovaných dodatků podepsaných oprávněnými zástupci obou smluvních stran, pokud není touto smlouvou sjednáno jinak.
7. Smluvní strany se dohodly, že případný spor, který vznikne z této smlouvy nebo v souvislosti s ní bude rozhodován výlučně podle českého práva obecnými soudy v České republice.
8. Smluvní strany si nepřejí, aby nad rámec výslovných ustanovení této smlouvy byla jakákoliv práva a povinnosti dovozovány z dosavadní či budoucí praxe zavedené mezi stranami či zvyklostí zachovávaných obecně či v odvětví týkajícím se předmětu plnění této smlouvy. Vedle shora uvedeného si strany potvrzují, že si nejsou vědomy žádných dosud mezi nimi zavedených obchodních zvyklostí či praxe.
9. Smluvní strany si sdělily všechny skutkové a právní okolnosti, o nichž k datu podpisu této smlouvy věděly nebo vědět musely, a které jsou relevantní ve vztahu k uzavření této smlouvy.
10. Smluvní strany uzavírají tuto smlouvu v souladu se zákonem č. 110/2019 Sb., o zpracování osobních údajů, a podle Nařízení Evropského parlamentu a Rady (EU) 2016/679 ze dne 27. dubna 2016 o ochraně fyzických osob v souvislosti se zpracováním osobních údajů a o volném pohybu těchto údajů a o zrušení směrnice 95/46/ES (obecné nařízení o ochraně osobních údajů).
11. Tato smlouva je vyhotovena ve třech (3) stejnopisech, z nichž jeden (1) obdrží prodávající a dva (2) kupující nebo je vyhotovena v elektronické podobě.
12. Nedílnou součástí této smlouvy jsou přílohy:
  - Příloha č. 1 – Čestné prohlášení – odpovědné veřejné zadávání
  - Příloha č. 2 – Technické podmínky
  - Příloha č. 3 – Technický výkres vozidla
  - Příloha č. 4 – Nabídka

Za prodávajícího:

Za kupujícího:

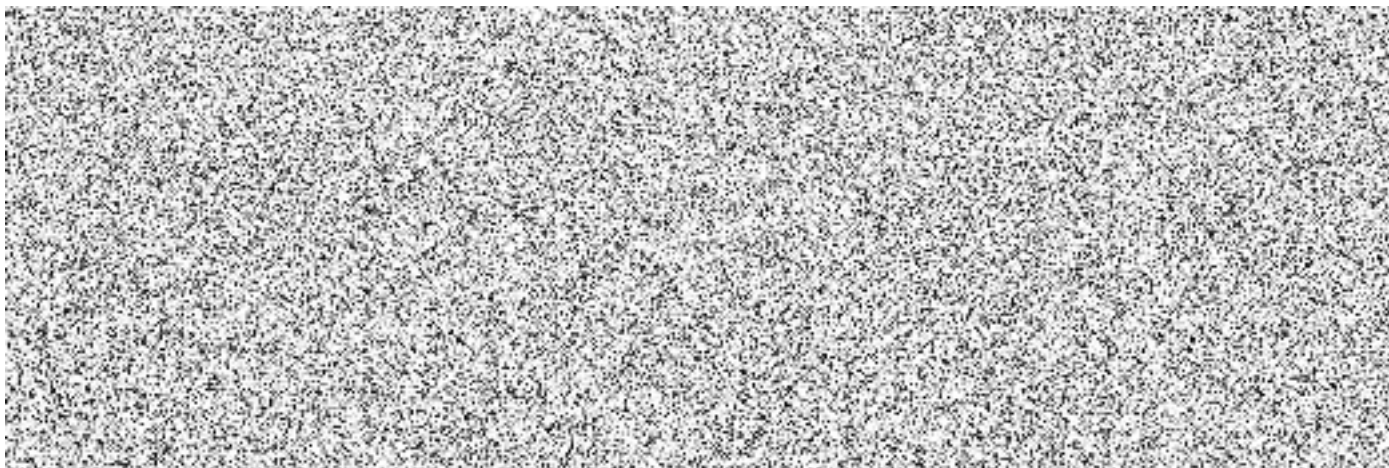



## **Čestné prohlášení**

ve smyslu § 6 odst. 4 zákona č. 134/2016 Sb., o zadávání veřejných zakázek, ve znění  
pozdějších předpisů  
(odpovědné veřejné zadávání)

**Čestně prohlašuji za společnost EMBEFOR s.r.o., že při plnění předmětu této smlouvy:**

- nebude docházet k porušování zákonného standardu pracovních podmínek dle zákoníku práce, právních předpisů v oblasti zaměstnanosti a BOZP,
- nebude docházet k porušování mezinárodních úmluv o lidských právech, sociálních či pracovních právech, zejména úmluv Mezinárodní organizace práce (ILO) uvedených v příloze X směrnice č. 2014/24/EU,
- nebude docházet k diskriminaci malých a středních podniků v případě, že se budou na plnění veřejné zakázky podílet poddodavatelé,
- nebude docházet k vytváření problémových podmínek a vztahů v dodavatelském řetězci, zejména pro malé a střední podniky, jako např. opožděná splatnost faktur, nelegální zaměstnávání osob, porušování BOZP, nedodržování právních předpisů o ochraně životního prostředí apod.

## **Technické podmínky: dopravní automobil pro přepravu osob**

1. Předmětem technických podmínek je vymezení požadavků na pořízení jednoho (1) kusu dopravního automobilu v provedení „Z“ (základním), kategorie podvozku 1 „pro městský provoz“, s celkovou hmotností do 3500 kg a určen pro přepravu devíti (9) osob.
2. Technická životnost DA je nejméně 16 let, a to při běžném provozu u jednotky požární ochrany s ročním kilometrovým průběhem do 10.000 km. Po celou tuto dobu je DA plně funkční.
3. Pro výrobu DA se používá pouze nový, dosud nepoužitý automobilový podvozek, který není v době podpisu smlouvy starší 24 měsíců, a pro účelovou nástavbu jsou použity pouze nové a originální součásti.
4. Všechny položky požárního příslušenství a všechna zařízení použita pro montáž do DA splňují obecně stanovené bezpečnostní předpisy a jsou doložena návodem a příslušným dokladem (homologace, certifikát, prohlášení o shodě apod.).
5. DA splňuje technické podmínky stanovené:
  - a) předpisy pro provoz vozidel na pozemních komunikacích v ČR a veškeré povinné údaje k provedení a vybavení DA včetně výjimek, které jsou uvedeny v osvědčení o registraci vozidla část II (technický průkaz)\*,
  - b) vyhláškou č. 35/2007 Sb., o technických podmínkách požární techniky, ve znění pozdějších předpisů\*,
  - c) vyhláškou č. 247/2001 Sb., o organizaci a činnosti jednotek požární ochrany ve znění pozdějších předpisů\*,

a dále uvedené technické podmínky.

### **6. Kabina osádky DA**

- 6.1. Kabinou osádky se rozumí prostor první řady sedadel, kterou tvoří sedadlo velitele a strojníka (řidiče), druhé řady sedadel pro dva hasiče, třetí řady sedadel pro dva hasiče a čtvrté řady sedadel pro tři hasiče.
- 6.2. Druhá, třetí a čtvrtá řada sedadel je k podlaze uchycena tak, že je lze snadno demontovat bez použití náradí. Sedadla jsou vždy orientována po směru jízdy.
- 6.3. Kabina osádky je jednoprostorová, nedělená a je vybavena třemi dveřmi, kdy dveře pro druhou řadu sedadel jsou umístěny vpravo a jsou posuvné. Vstupní prostor u posuvných dveří je rozměrů nejméně 1250 x 1800 mm (Š x V) a musí být dodržen v celé jeho výšce.
- 6.4. Kabina osádky je vybavena dvěma dobíjecími úchyty pro ruční svítilny. Tyto úchyty mohou být umístěny i v nákladovém prostoru (**úchyty pro montáž dodá zadavatel**).
- 6.5. Kabina osádky je vybavena vozidlovou analogovou radiostanicí typu DM 4600, výrobce Motorola, včetně tlačítkového mikrofónu umožňujícího uživatelsky zadat jednu sekvenci selektivní volby.  
Kabina osádky je dále vybavena digitálním terminálem včetně příslušné montážní sady (verze s AVL), typu TPM 900, výrobce Airbus Defence and Space.  
Prut analogové antény umožňuje v případě potřeby skloněnou instalaci a je ve spodní části tvořen pružným prvkem.  
Ovládací části vozidlových komunikačních prostředků jsou v kabině osádky umístěny tak, aby byly plně obsluhovatelny z místa velitele a částečně obsluhovatelny (uchopení

mikrofonu a vedení komunikace, a to ve výjimečných případech) z místa strojníka. Umístění radiostanice, jejich ovládacích prvků a antén je provedeno na základě požadavku zadavatele (po konzultaci s dodavatelem). Způsob provedení zástavby kabiny osádky techniky komunikačními prostředky vychází z TP-ST/14B-2017 „Všeobecné technické podmínky zástavby komunikačních prostředků“, vydanými MV-GŘ HZS ČR a bude upřesněn před realizací zástavby do DA dle reálných podmínek v kabině osádky.

**Veškeré komunikační prostředky včetně jejich příslušenství dodá zadavatel.**

6.6. Kabina osádky je vybavena:

- sduženými přístroji s barevným displejem,
- dvouzónovou automatickou klimatizační jednotkou,
- podélně a výškově nastavitelným volantem,
- odpruženým komfortním sedadlem řidiče s loketní opěrkou a seřiditelným sedadlem spolujezdce s loketní opěrkou,
- nejméně jedním držákem nápojů v dosahu řidiče,
- přihrádkou pro uložení dokumentů velikosti formátu nejméně A4.

6.7. DA je vybaven nejméně airbagem řidiče a spolujezdce.

6.8. Kabina osádky je dále vybavena:

- a) multimediálním autorádiem s příjmem DAB a s Bluetooth, s dotykovým displejem o velikosti nejméně 8“,
- b) v dosahu sedadla velitele i strojníka (řidiče) nejméně jednou (1) samostatnou automobilovou zásuvkou typu CL, s napětím 12 V (8 A) a jednou (1) zásuvkou USB-A (nejméně 2 A) a jednou (1) zásuvkou USB C (nejméně 2A),
- c) vozidlovou kamerou, která je umístěna za čelním sklem ve spodní nebo horní části u zpětného zrcátka. Napájení kamery je skryto pod obložením stropu nebo A sloupku, případně pod palubní deskou (dle místa připevnění kamery). **Kameru pro montáž dodá zadavatel.**

## 7. Podvozek DA

7.1. DA je konstruován v hmotnostní třídě L. Technicky přípustná hmotnost DA je nejvíce 3500 kg.

7.2. Výška DA v nezátíženém stavu (bez osádky a v transportní poloze včetně zvláštního výstražného zařízení) je nejvíce 3000 mm od roviny vozovky.

7.3. Délka DA (včetně tažného zařízení) je nejvíce 6100 mm.

7.4. Výška vnitřního prostoru DA je nejméně 1800 mm (měřeno od podlahy po obložení stropu DA).

7.5. S ohledem na předurčení je pro DA použit automobilový podvozek se jmenovitým měrným výkonem nejméně 35 kW.1000 kg<sup>-1</sup> největší technicky přípustné hmotnosti. S ohledem na pravidelné zásobování jednotek motorovou naftou do vlastních úložišť v místech konečných uživatelů je DA vybaven vznětovým motorem. Motor splňuje emisní normu nejméně EURO 6.

7.6. DA je konstruován s uspořádáním náprav 4 x 2.

7.7. DA je vybaven zařízením proti blokování provozních brzd typu ABS nebo obdobným zařízením.

7.8. Součástí dodávky je **sada kol s letními pneumatikami a sada kol s pneumatikami konstruovanými pro provoz na sněhu a ledu** s označením 3PMSF („alpský štít“). Na

vozidle je nemontována ta sada kol, která odpovídá legislativním požadavkům platným v době dodání vozidla. Zbývající sada je dodána samostatně příbalem.

- 7.9. **Součástí dodávky je plnohodnotné náhradní kolo s pneumatikou**, které je dodáno v originálním držáku podvozkové části. Pokud nelze tuto podmínku z konstrukčních důvodů DA splnit, bude dodání příbalem akceptováno. DA je vybaven veškerým příslušenstvím potřebným pro výměnu kola a další povinnou výbavou motorových a přípojných vozidel stanovenou právním předpisem.
- 7.10. DA je vybaven tažným zařízením typu ISO-50X pro připojení přívěsu kategorie O2 o celkové hmotnosti nejméně 2000 kg. Součástí dodávky je redukce 13/7 pin.
- 7.11. Osvětlení prostoru okolo DA je zajištěno LED zdroji neoslňujícího bílého světla umístěnými vně na bocích a zadní straně DA.
- 7.12. DA je v zadní části vybaven LED světelným zařízením v provedení „alej“ vyzařujícím světlo oranžové barvy a tvořeným nejméně 5 svítilnami (každá s nejméně 3 diodami). Světelné zařízení umožňuje pracovat nejméně ve 3 režimech – směrování vlevo, výstražný mód a směrování vpravo. Ovládací prvky a signalizace činnosti jsou umístěny v dosahu sedadla řidiče. Zapojení světelného zařízení znemožňuje jeho užití za jízdy DA.
- 7.13. DA je vybaven inteligentním nabíjecím zařízením vozidlové autobaterie. Je umístěno a zapojeno tak, aby mohlo autobaterii nabíjet trvale, bez jejího nežádoucího přebíjení a bez nebezpečí poškození jakékoliv výbavy OA. Je vybaveno elektronickým řízením procesu nabíjení umožňujícím také režim konzervace a vícesestavovou indikaci probíhající fáze nabíjení. Umístění nabíjecího zařízení musí umožňovat viditelnost indikace. Umístění nabíjecího zařízení, typ a umístění 230 v konektoru pro jeho nabíjení budou konzultovány se zadavatelem. Konektor konstrukčně odpovídá protékajícímu proudu podle nevyššího příkonu inteligentního nabíjecího zařízení a má krytí dle svého umístění na OA. Součástí dodávky je kabel pro napojení na běžnou domovní zásuvku 230 V o délce nejméně 5 m.
- 7.14. DA je dále vybaven:
- automatickou převodovkou bez spojkového pedálu,
  - tempomatem,
  - centrálním zamykáním s dálkovým ovládním, k DA jsou dodány nejméně tři (3) plnohodnotné klíče,
  - asistent pro potlačení vlivu bočního větru nebo obdobným zařízením,
  - asistentem mrtvého úhlu,
  - předními elektricky ovládanými okny,
  - elektricky ovládanými a vyhřívanými zpětnými zrcátky,
  - předními lapači nečistot,
  - zadními lapači nečistot,
  - parkovacími senzory vzadu,
  - parkovacími senzory vpředu,
  - couvací kamerou, obraz je přenášen do displeje autorádia,
  - gumovými koberci na podlaze,
  - ochranným krytem pod motorem,
  - alternátorem s dobíjecím proudem nejméně 250 A,
  - bočními okny v celé délce DA,
  - zatmavenými okny (vyjma řidiče a spolujezdce) s deternální funkcí tak, že propustnost světla je nejvíce 25 %, zatmavení je s příslušnou homologací,

## 8. Zavazadlový prostor DA

- 8.1. Zavazadlový prostor DA je přístupný dvoukřídlými dveřmi na zadní straně karosérie. Dveře jsou v horní polovině prosklené.
- 8.2. Zavazadlový prostor není od kabiny osádky oddělen přepážkou.
- 8.3. Úchytné a úložné prvky v prostorech pro uložení požárního příslušenství, dle kapitoly 11 těchto technických podmínek, jsou provedeny z lehkého kovu nebo jiného materiálu s vysokou životností.
- 8.4. V zavazadlovém prostoru DA je viditelně vyznačeno nejvyšší užitečné zatížení, které vychází z počtu obsazených míst.
- 8.5. V zavazadlovém prostoru je nejméně jedna (1) samostatná automobilová zásuvka typu CL, s napětím 12 V (8 A).

## 9. Barevná úprava, značení, nápisy

- 9.1. Pro barevnou úpravu DA je použita bílá barva odstínu RAL 9003 podle vzorníku RAL 841 GL nebo obdobná barva (celková barevná definice  $\delta E \leq 3$  od etalonu) a červená barva RAL 3024 podle vzorníku RAL 841 GL nebo obdobná barva (celková barevná definice  $\delta E \leq 3$  od etalonu). Barevná úprava je provedena lakováním, případně polepem fólií (přípustné při použití fólie určené ke změně barvy vozidel).
- 9.2. Vodorovný reflexní pruh bílé barvy v odstínu RAL 9003 podle vzorníku RAL 841 GL je umístěn po obou stranách karosérie automobilu v celé jeho délce. Při jeho horním okraji je doplněn prvky (pruhy) o šířce 60 mm, v odstínu RAL 1026 - retroreflexní žlutozelená fluorescentní. Vzdálenost mezi vodorovnými pruhy je 6-8 mm. Retroreflexní žlutozelený pruh je též doplněn na kapotu motoru.
- 9.3. V bílém zvýrazňujícím vodorovném pruhu na obou předních dveřích kabiny osádky je umístěn nápis s označením dislokace jednotky. V prvním řádku je text „**HASIČSKÝ ZÁCHRANNÝ SBOR**“, v druhém řádku je název „**HLAVNÍHO MĚSTA PRAHY**“. Na obou bočních posuvných dveřích je umístěn nápis s označením typu požárního automobilu **DA - L1Z**.
- 9.4. Na přední části karosérie kabiny osádky je umístěn nápis „**HASIČI**“ o výšce písma 100 až 200 mm v barvě bílé.
- 9.5. Veškeré nápisy jsou provedeny kolmým bezpatkovým písmem, písmeny velké abecedy.

## 10. Zvláštní výstražné zařízení

- 10.1 Zvláštní výstražné zařízení umožňuje reprodukci mluveného slova. Jeho světelná část je na DA provedena v souladu s TP-ST/20-2019\*\*, a to ve 2 samostatných celcích:
  - a) hlavní část - světelné zařízení,
  - b) doplňkové svítilny

Všechny prvky světelné části zvláštního výstražného zařízení mají čiré kryty.

- 10.2 Hlavní část - světelné zařízení je tvořeno rampou o délce rovnající se nejméně 3/5 šířky střechy DA. Rampa je vybavena rohovými moduly zajišťujícími vykrytí potřebného vyzařovacího úhlu  $360^\circ$  a nejméně 2 přímými moduly - každý s nejméně 3 diodami pro zvýšení intenzity vyzařovaného světla ve směru jízdy. Není-li z důvodu konstrukčního provedení DA nebo umístění vybavení zabezpečena viditelnost vyzařovacích úhlů rampy  $360^\circ$  ve vzdálenosti 20 m od ní (ve výšce 1 m nad zemí), musí být světelné zařízení DA tvořeno i dalšími výstražnými svítilnami pro dokrytí, a to v zadní horní části DA majáky

na levé a pravé straně s vyřazovacím úhlem 360°, s nejméně 12-ti LED diodami a výškou nejvíce 100 mm. Světelné zařízení vyzařuje dle bodu 11, písm. b) TP-ST/20-2019\*\* v jeden okamžik pouze světlo jedné barvy, a to střídavě světlo červené barvy na levé straně a světlo modré barvy na pravé straně od podélné osy DA ve směru jízdy – v režimu dvojblesk (R65).

10.3 DA je vybaven třemi (3) páry doplňkových svítidel (každá s nejméně třemi LED zdroji), které jsou umístěny následovně:

- 1 pár na přední části DA, svítidla jsou umístěny symetricky k podélné svislé rovině ve výšce 400 až 1.500 mm nad rovinou vozovky,
- 1 pár směřující do strany – jedna svítidla na levé a jedna na pravé straně DA, umístění v přední části DA,
- 1 pár na zadní části DA, svítidla jsou umístěny symetricky k podélné svislé rovině ve výšce 400 až 1.500 mm nad rovinou vozovky.

10.4 Doplňkové svítidla vyzařují dle TP-ST/20-2019\*\* v jeden okamžik pouze světlo jedné barvy, a to střídavě světlo modré barvy na levé straně a světlo červené barvy na pravé straně od podélné osy DA ve směru jízdy – v režimu dvojblesk (R65). Doplňkové svítidla nejsou synchronizovány se světelným zařízením.

10.5 Doplňkové svítidla a přímé moduly v rampě pro zvýšení intenzity vyzařovaného světla ve směru jízdy lze v případě potřeby současně vypnout samostatným vypínačem na ovládacím panelu ZVZ.

10.6 Všechny světelné části ZVZ jsou provedeny pro dvě úrovně svítivosti – DEN/NOC homologace podle EHK 65, třída 2. Musí být zapojeny tak, aby na změnu intenzity okolního osvětlení reagovaly vždy jako celek, a to automaticky, nebo prostřednictvím ovladače umístěného v dosahu řidiče.

10.7 Ovládací prvky ZVZ jsou umístěny v dosahu řidiče.

10.8 Reprodukce ZVZ je umístěn tak, aby jeho vyzařování ve směru jízdy nebylo zásadním způsobem omezeno konstrukčními prvky, karosérií a výbavou DA. Samostatný reproduktor může být nahrazen dvojicí paralelně zapojených a sfázovaných reproduktorů (o nejméně stejných elektrických a akustických parametrech soustavy jako u samostatného reproduktoru).

## 11. Požární příslušenství

DA je vybaven následujícími položkami požárního příslušenství:

název požárního příslušenství	počet	dodá	cena za ks vč. DPH
prostředky první pomoci (lékárnička velikost III v batohu)	1 ks	dodavatel	5 808,00 Kč
přístroj hasicí CO <sub>2</sub> přenosný, s hasicí schopností 89B, 5 kg	1 ks	dodavatel	2 662,00 Kč
přístroj hasicí práškový přenosný, s hasicí schopností 34A a zároveň 183B, 6 kg	1 ks	dodavatel	1 815,00 Kč
svítidla ruční s dobíjecími akumulátory, typu Survivor, výrobce Streamlight)	2 ks	<b>zadavatel</b>	/
nástroj ruční vyprošťovací, jednodílný, s páčící čelistí, délka nejméně 750 mm	1 ks	dodavatel	10 890,00 Kč

rukavice lékařské pro jednorázové použití, 100 ks v balení	1 balení	dodavatel	300,00 Kč
nůž (řezák) vyprošťovací na bezpečnostní pásy	2 ks	dodavatel	847,00 Kč
páska vytyčovací červenobílá, s nápisem HASIČI, délka nejméně 100 m	1 ks	dodavatel	605,00 Kč

## Rozměry vozidla

---

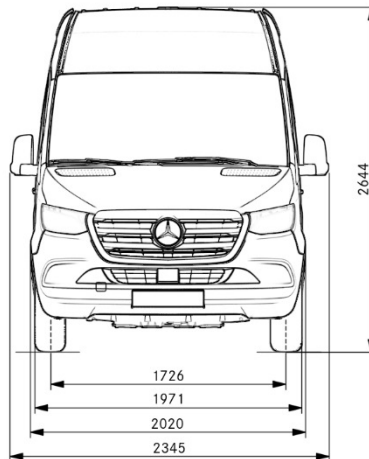

Rozměry podléhají toleranci +/- 3%

---

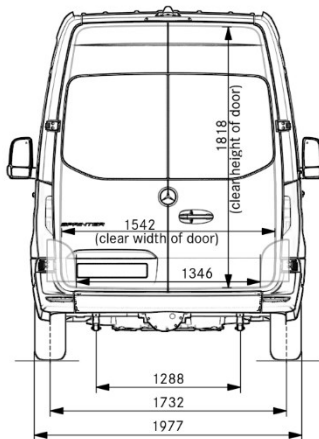

Rozměry podléhají toleranci +/- 3%

---



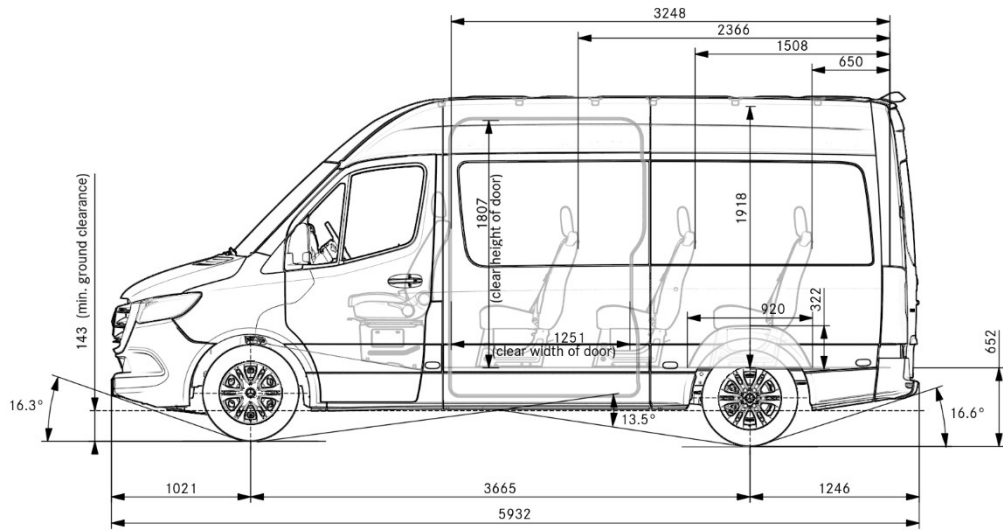

Rozměry podléhají toleranci +/- 3%

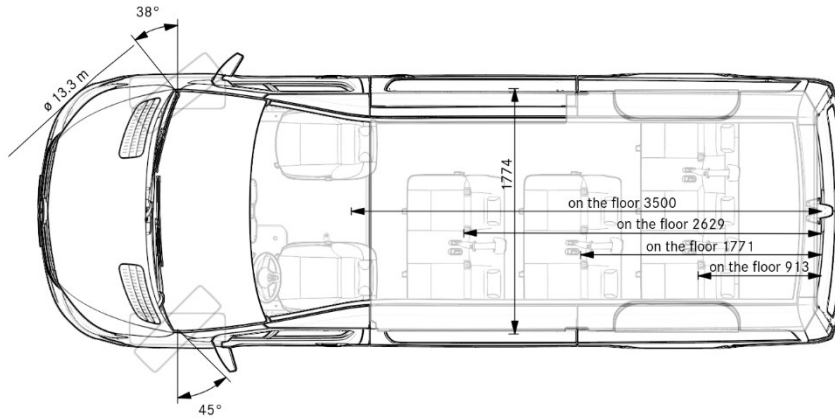

Rozměry podléhají toleranci +/- 3%

# Nabídka společnosti EMBEFOR s.r.o. na dopravní automobil DA – L1Z

Mercedes-Benz - Sprinter 317 CDI / Tourer PRO / S RWD



Ilustrační foto

Pohon:	RWD
Celk. hmotnost:	3500 kg
Model:	Mercedes-Benz Sprinter (907, 910)
Výkon motoru:	125 kW
Rozvor:	3665 mm
Počet míst:	9

# Konfigurace vozidla

## Lakování

	Částka v CZK
MB 9147      Bílá arktická / polep RAL 3024	,-

## Sériová výbava

	Částka v CZK
502 Aktualizace asistenta rychlostního omezení	,-
805 Modelový rok X4/1	,-
A54 Zatížení zadní nápravy stupeň I	,-
AR2 Stálý převod i = 3,923	,-
BA3 Aktivní brzdový asistent	,-
C6L Multifunkční volant	,-
CB1 Podvozek pro pohodlí a ochranu nákladu	,-
CL1 Volant s nastavitelným sklonem a výškou	,-
CT1 Tlumič kmitů pružin zadní nápravy	,-
E07 Asistent rozjezdu do kopce	,-
E1D Rádio digitální (DAB)	,-
E1U USB zásuvka, 5 V	,-
E30 Jednopolový odpojovač akumulátoru	,-
E57 Elektroinstalace pro zásuvku přívěsu	,-
E7B Příprava pro navigaci	,-
E7M Multimediální systém MBUX	,-
ED4 Akumulátor AGM 12 V 92 Ah	,-
ES0 Kontakty pro startování a dobíjení akumulátoru	,-
ES2 Zásuvka 12 V vzadu v nákl. prostoru	,-
EW6 Příprava vzdálených služeb Plus	,-
EY5 Systém tísňového volání Mercedes-Benz	,-
EY6 Řešení poruch	,-
F61 Vnitřní zpětné zrcátko	,-
F64 Elektricky sklopná zpětná zrcátka	,-
F68 Vyhřívání a elektricky seřiditelná zpětná zrcátka	,-
FF5 Úložný prostor nad čelním sklem	,-
FJ1 Odklápěcí víko schránky na dokumenty	,-
FJ4 Odkládací schránka	,-
FR8 Zpětná kamera	,-
H00 Rozvod topení do prostoru pro cestující	,-
H11 Výdechy v přístrojové desce	,-
H21 Determální skla se zeleným filtrem na před. skle	,-
H22 Vyhřívání zadní okno	,-
HH2 Elektrická topná jednotka	,-
IG5 Základní	,-
J10 Tachometr v km/h	,-
J55 Varování zapnutí bezpečnostního pásu spolujezdce	,-
J58 Kontrola zapnutí bezpečnostních pásů řidiče	,-
J65 Ukazatel vnější teploty	,-
JA7 Asistent hlídání mrtvého úhlu	,-
JA8 Asistent pro potlačení vlivu bočního větru	,-
JB4 Aktivní asistent jízdy v pruzích	,-
JF1 Dešťový senzor	,-
JH3 Komunikační modul LTE pro digitální služby	,-

JK5	Sdružený přístroj s barevným displejem	-,--
JS2	Aktivní asistent rychlostního omezení	-,--
JW8	Asistent sledování bdělosti řidiče ATTENTION ASSIST	-,--
K60	Výfuk vyveden přímo dozadu	-,--
KB7	Palivová nádrž 93 litrů	-,--
KP7	Emisní systém SCR 4.generace	-,--
L21	Zadní couvací světlo pod rohem nárazníku	-,--
L94	Bez parkovacích světel	-,--
LA2	Asistent potkávacích světel	-,--
LB1	Boční poziční světla	-,--
LB5	Třetí brzdové světlo vzadu na střeše	-,--
LE1	Světla brzdová, adaptivní	-,--
M72	Vozidlo schopné HVO	-,--
MJ8	Funkce ECO start-stop	-,--
MP6	Emise Euro VI	-,--
MR0	Emisní úroveň E (pro těžká užitková vozidla)	-,--
MS1	Tempomat	-,--
MU5	Motor OM 654 DE 20 LA 125 kW (170 k) při 3800/min	-,--
Q11	Zesílené podélníky	-,--
Q67	Odtahové oko vzadu	-,--
R65	Držák rezervního kola pod koncem rámu	-,--
R87	Rezervní kolo	-,--
RD9	Značka pneumatik dle možností výrobního závodu	-,--
RM4	Komfortní pneumatiky	-,--
RN7	Pneumatiky 245/65 R17	-,--
RS8	17" ocelové disky kol (7 J x 17)	-,--
RY2	Bezdrátové měření tlaku vzduchu v pneumatikách, vpředu/vzadu	-,--
S04	Seřiditelné sedadlo spolujezdce	-,--
SA5	Airbag řidiče	-,--
SA6	Airbag spolujezdce	-,--
SH1	Hrudní-pánevní-boční airbag, řidič	-,--
SH2	Hrudní-pánevní-boční airbag, spolujezdce	-,--
SH9	Okenní airbagy pro řidiče a spolujezdce	-,--
SK6	Detekce dětí ve vozidle, pasivní	-,--
SZ7	Odkládací síť na opěradle sedadla řidiče a spolujezdce	-,--
SZ8	Odkládací síť za sedadlem spolujezdce	-,--
T16	Posuvné dveře vpravo	-,--
T74	Pomocné držadlo pro nastupování	-,--
T75	Madla dveří řidiče a spolujezdce	-,--
T86	Držadlo u zadních dveří vpravo	-,--
V35	Obložení podběhů kol	-,--
V36	Čalounění stropu	-,--
V39	Plastová podlaha v nákladovém prostoru	-,--
V40	Úchyty pro sedadla v podlaze nákl. prostoru	-,--
VA1	Polovysoké vnitř.obložení nákl.prostoru, standard	-,--
VA7	Odkládací místo se sítkou v zadních křídlo.dveřích	-,--
VF7	Tkanina Maturin, černá	-,--
W02	Kompletní prosklení vozidla	-,--
W16	Pevné okno v posuvných dveřích/stěně vpředu vlevo	-,--
W17	Pevné okno v posuvných dveřích vpředu vpravo	-,--
W27	Pevné okno vzadu vlevo	-,--
W28	Pevné okno vzadu vpravo	-,--
W61	Okno v zadních dveřích	-,--
X2S	Sprinter Tourer	-,--

XC9	COC dokumenty	-,--
XG7	Hmotnostní varianta 3500 kg	-,--
XJ4	Roční změna G4-I	-,--
XM1	Odhučnění motoru a převodovky	-,--
XM4	Akustická sada	-,--
XO5	Návod k obsluze v digitální formě	-,--
XQ1	VIN s kontrolní číslicí	-,--
XU2	Štítky a dokumentace česky	-,--
XV1	Požadovaná referenční hmotnost nejméně 2381 kg	-,--
XW9	Řídicí kód WLTP	-,--
XY5	Modelový rok 5	-,--
XZ1	Modelová generace 1	-,--
Y43	Hydraulický zvedák	-,--
Z1M	Přihlášení jako M1	-,--
Z2E	Národní verze pro EU - EFTA -UK	-,--
Z3K	PRO	-,--
Z74	Karoserie, dodatečná opatření 2	-,--
Z75	Karoserie, dodatečná opatření	-,--

## Zvláštní výbava

Zesílená přední náprava
Funkce HOLD
Vysoká střecha
Sada pro nabíjení, přístrojová deska
Věšáčky na oblečení v prostoru pro cestující
Dva přídavné klíče (celkem 4 klíče)
Automatická převodovka 9G-TRONIC
Klimatizace
Automatická klimatizace
Alternátor 14 V / 280 A
Přední lapače nečistot
Zadní lapače nečistot
Pneumatiky M+S
Loketní opěrka pro sedadlo řidiče vpravo
Loketní opěrka pro sedadlo spolujezdce vlevo
Nízká schránka sedadla řidiče
Odpružené komfortní sedadlo řidič
Předmontáž sedadel 2/2/3
Dvojsedadlo v 1. řadě za řidičem
Dvojsedadlo v 2. řadě za řidičem
Trojsedadlo v 3. řadě za řidičem
Koberečky pro každé počasí
Dobíjení AKU Baterie
Vozidlové radiostanice - pouze instalace
Osvětlení okolí DA
Majáková sada – Holomý - v souladu s bodem 10.2. technických podmínek
USB, 12V
Polep, dislokace
Lékárna III v batohu
Ruční svítilna s rychlonabíječem 12V (2 ks) - pouze instalace
Rukavice lékařské nesterilní
Hasicí přístroj prášek 34A 183B (1 ks)
Hasicí přístroj CO2 89B (1 ks)

Vytyčovací páska červeno-bílá 500 m (1 ks)
Vyprošťovací nástroj Hooligan
Nástroj pro řezání bezp. pásů (2 ks)
Lampička u spolujezdce
Tažné zařízení, redukce
Sada pneu + disk - komplet
Zatmavení oken
Přední + zadní parkpilot
Vozidlová kamera – pouze instalace

---

**Cena DA**

**Částka v CZK**  
**1 402 000,- bez DPH**