

ZPRÁVA PRO OBJEDNATELE ze dne 26.02.2024

Zdůvodnění víceprací

Akce: „Centrum zvířat Stará Role – oprava střešní krytiny“

Objednatel: Statutární město Karlovy Vary, Moskevská 2035/21, 361 20 Karlovy Vary

Zhotovitel: STASKO plus, spol s.r.o., Rolavská 590/10, 36007 Karlovy Vary

Projektant: Ing. Milan Snopek

Stavební dozor: Pavel Hudlický

A. ZL č. 6

- Během realizace byl zjištěn nedostatek materiálu pro montáž hlavních ploch střechy. Byl proveden přepočet hlavní plochy střechy GD, kde byl zjištěn nesouhlas s výkazem výměr, měřením zhotovitel došel k výměře 408 m². Nezávislým měřením, které objednal objednatel, byla zjištěna výměra plochy střechy 424,97 m². Proti tomu výkaz výměr dodaný zpracovatelem projektové dokumentace udává výměru pouze 333,710 m².
Přípočet řeší výměry zjištěné zhotovitelem, jsou tedy nepatrně menší.
- Přípočet
- **Nabídková cena, navýšení** + 433 186,26,- Kč bez DPH.

B. ZL.č. 7

- **Z důvodu hledání úspor byla navržnuta úprava střešních lávek a nášlapů.**
Nově bude řešena lávka pouze u komínu, kde bude osazen střešní výlez.
 -
 - Odpočet
 - **Nabídková cena, úspora** - 64 829,84,- Kč bez DPH.
- Vzájemný zápočet více – méněprací:** + 368 356,42, - Kč bez DPH.

Přílohy:
Fotodokumentace
K bodu A:

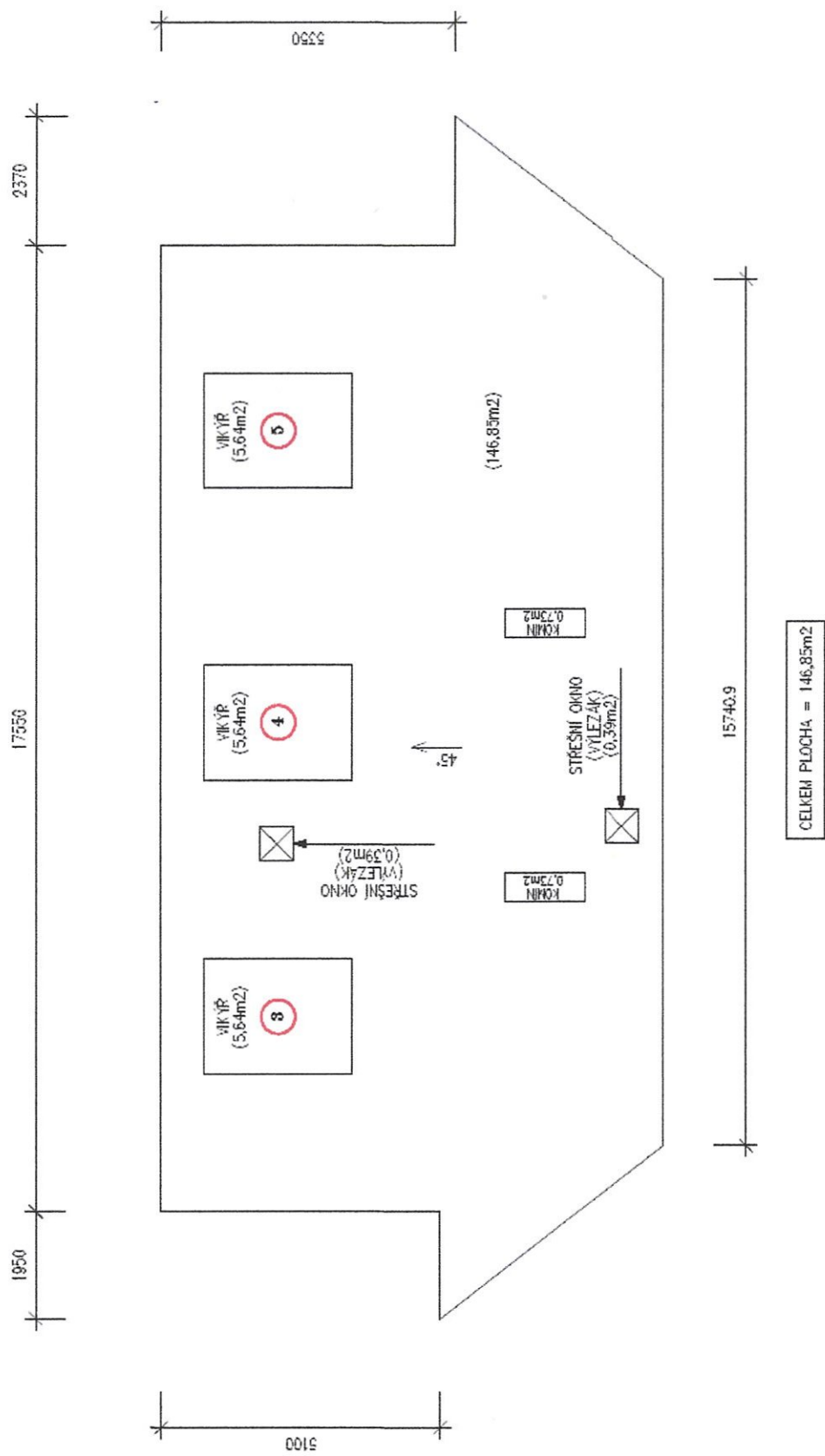

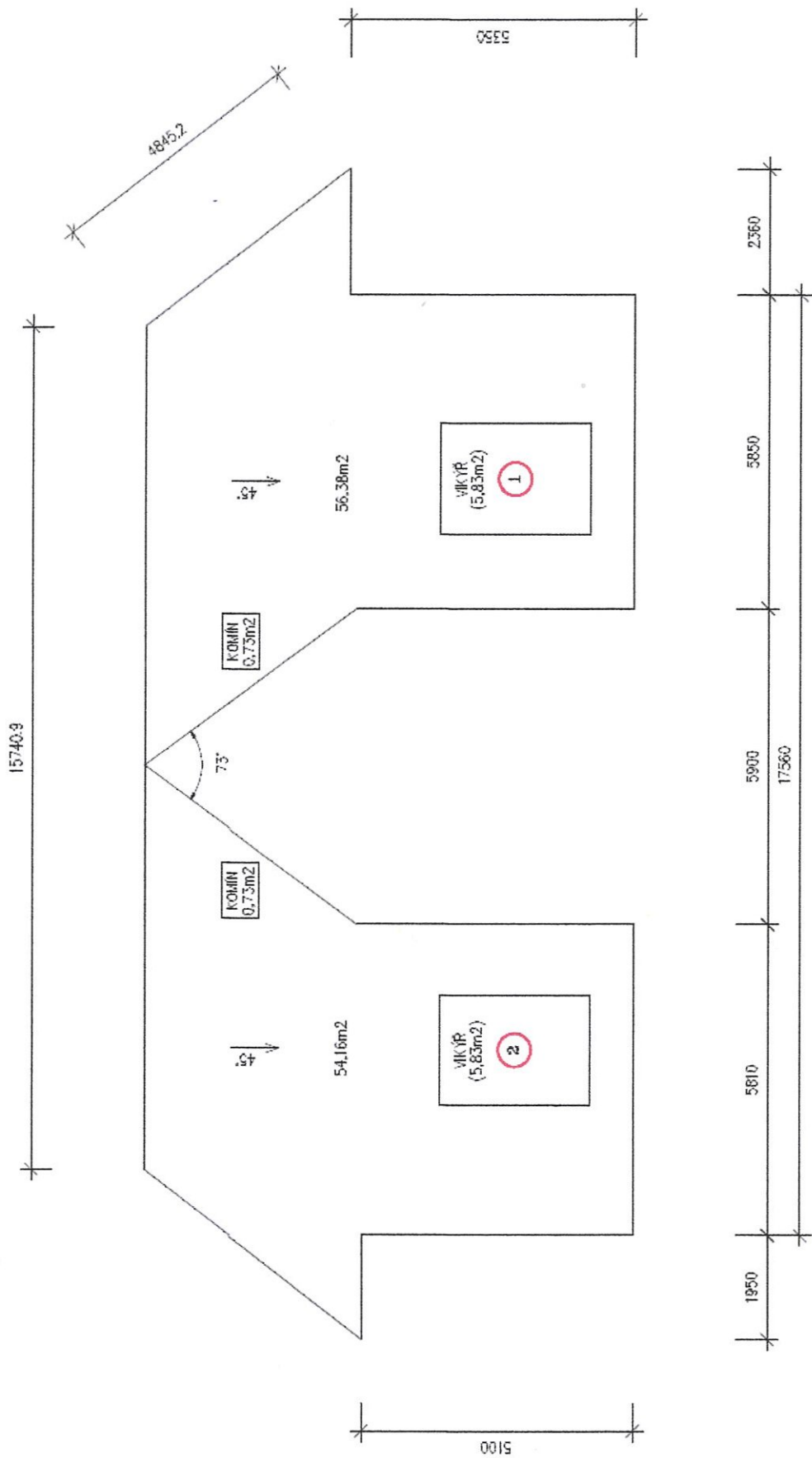

CELKEM PLOCHA = 110,54m²

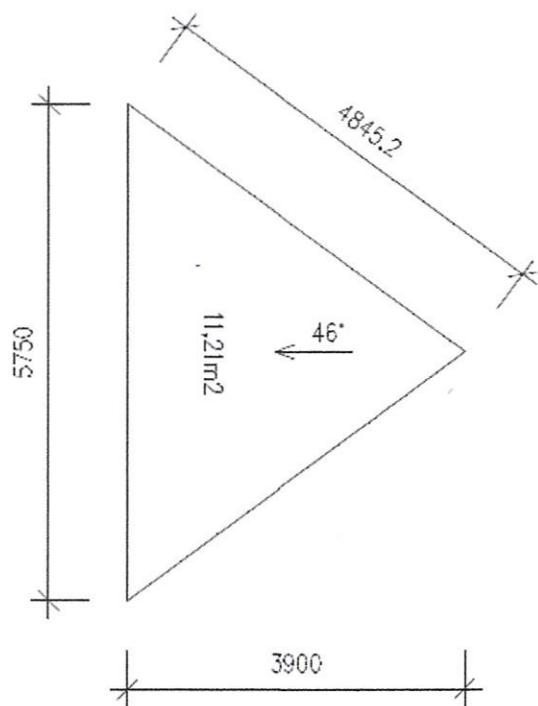

CELKEM PLOCHA = 11,21m²

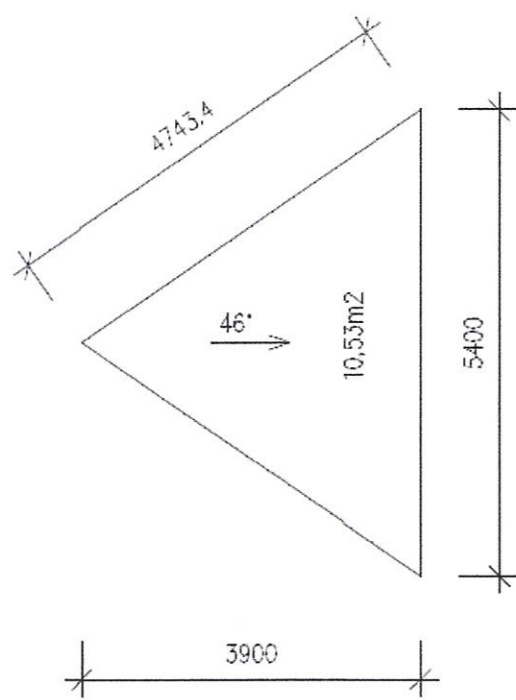

CELKEM PLOCHA = 10,53m²

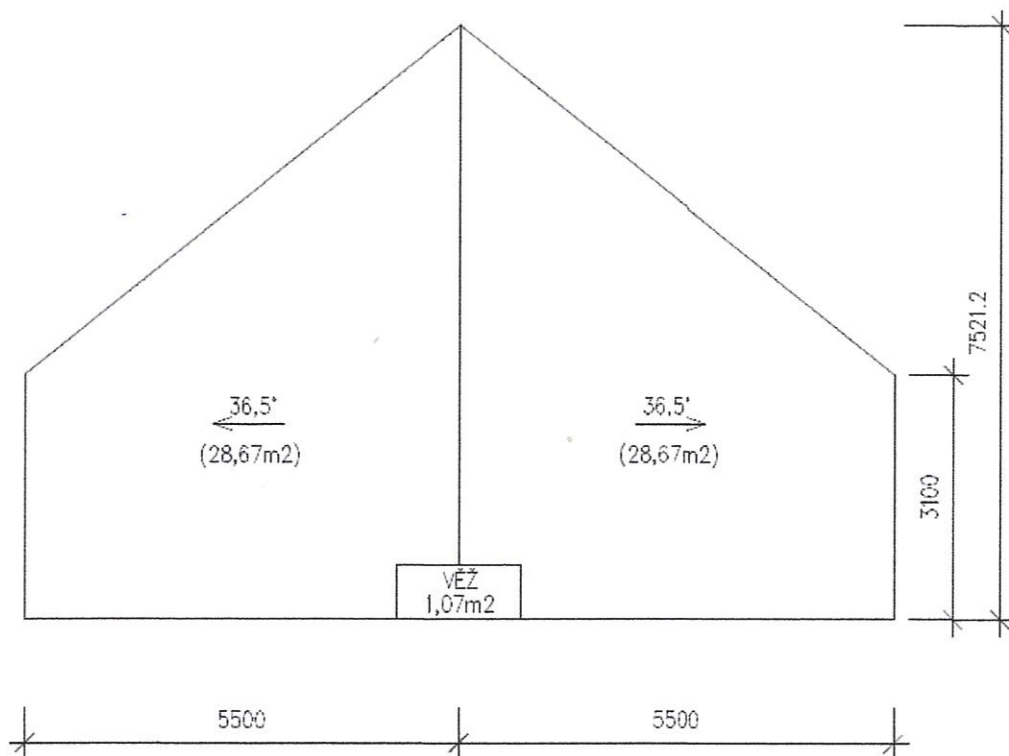

CELKEM PLOCHA = 57,34m²

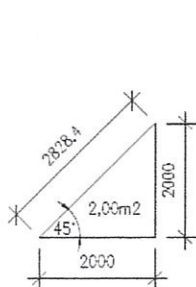

BOČNÍ STRANA VIKÝŘE
(2,00m²)

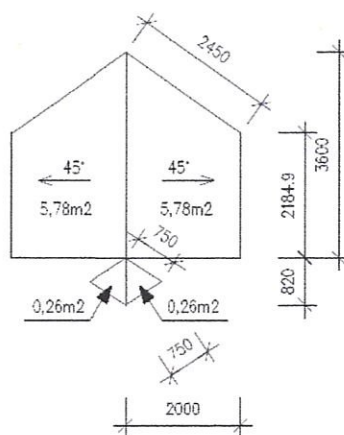

ROZVINUTÝ PŮDORYS STŘECHY VIKÝŘE
(5,78m²+5,78m²+0,26m²+0,26m²=12,08m²)

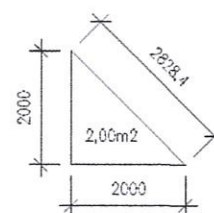

BOČNÍ STRANA VIKÝŘE
(2,00m²)

CELKEM PLOCHA KRYTINY VIKÝŘE VČETNĚ BOČNÍCH STRAN
(2,00+5,78+0,26+0,26+5,78+2,00m²=16,08m²)

VIKÝŘ č. 1 + 2

CELKEM PLOCHA = 32,16m²

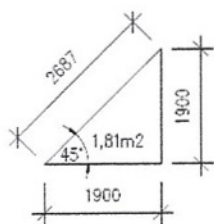

BOČNÍ STRANA VIKÝŘE
(1,81m²)

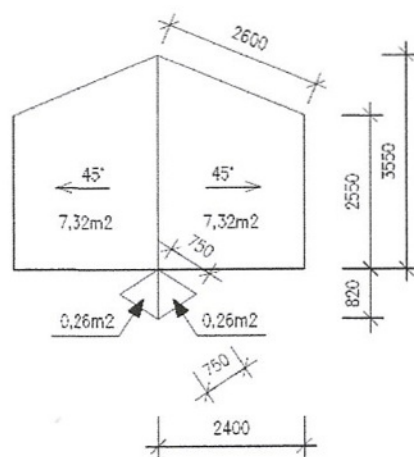

ROZVINUTÝ PŮDORYS STŘECHY VIKÝŘE
(7,32m²+7,32m²+0,26m²+0,26m²=15,16m²)

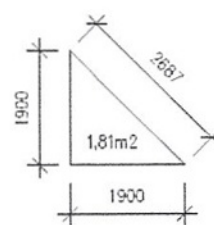

BOČNÍ STRANA VIKÝŘE
(1,81m²)

CELKEM PLOCHA KRYTINY VIKÝŘE VČETNĚ BOČNÍCH STRAN
(1,81+7,32+0,26+0,26+7,32+1,81m²=18,78m²)

VIKÝŘ ě. 3 + 4 + 5

CELKEM PLOCHA = 56,34m²

Zapsal: Pavel Hudlický, TDI