

## KUPNÍ SMLOUVA

kteřou podle ustanovení § 2079 a násl. zákona č. 89/2012 Sb., občanský zákoník, ve znění pozdějších předpisů (dále jen „občanský zákoník“), uzavírají:

**Název:** Jihomoravský kraj  
**Zastoupený:** Mgr. Janem Grolichem, hejtmanem Jihomoravského kraje  
**Sídlo:** Žerotínovo náměstí 449/3, 601 82 Brno  
**IČO:** 70888337  
**DIČ:** CZ70888337  
**Kontaktní osoba ve věcech smluvních:** Mgr. Martin Koníček, vedoucí odboru kancelář ředitele Krajského úřadu Jihomoravského kraje (dle jen „KrÚ JMK“) telefon: 541 651 261 e-mail: [konicek.martin@jmk.cz](mailto:konicek.martin@jmk.cz)  
**Kontaktní osoba ve věcech technických:** Ing. Milan Brázda, referent technickoekonomické správy odboru kancelář ředitele KrÚ JMK telefon: + [redacted] e-mail: [brazda.milan@jmk.cz](mailto:brazda.milan@jmk.cz)

(dále jen „kupující“)

a

**Název/obchodní firma/jméno:** Prosto interiér s.r.o.  
**Zastoupený:** Josefem Procházkou, jednatelem  
**Sídlo:** Němčany 307, 684 01 Němčany  
**IČO:** 03171906  
**DIČ:** CZ03171906  
**Číslo účtu, bankovní spojení:** 107-7656940267/0100  
**Kontaktní osoba:** Josef Procházka, jednatel  
**telefon:** [redacted]  
**e-mail:** [redacted]  
obchodní společnost zapsaná v obchodním rejstříku vedeném u Krajského soudu v Brně, v odd. C, č. vl. 112605

(dále jen „prodávající“)

(kupující a prodávající společně dále též jako „smluvní strany“)

## I. Úvodní ustanovení

1. Tato smlouva je uzavřena na základě výsledků výběrového řízení pro veřejnou zakázku malého rozsahu na dodávky s názvem „Dodávka kancelářského nábytku pro potřeby KrÚ JMK“, vedeného v souladu s ustanovením § 27 písm. a) a § 31 zákona č. 134/2016 Sb., o zadávání veřejných zakázek, ve znění pozdějších předpisů (dále jen „zákon o vz“). Prodávající výslovně prohlašuje, že se detailně seznámil s veškerými zadávacími podmínkami pro předmětnou veřejnou zakázku. Jednotlivá ustanovení smlouvy a jejich příloh budou vykládána v souladu se zadávacími podmínkami pro předmětnou veřejnou zakázku.
2. Účelem této smlouvy je zabezpečení potřeb zadavatele spočívajících v dodávkách kancelářského nábytku pro potřeby zaměstnanců Jihomoravského kraje zařazených do Krajského úřadu Jihomoravského kraje tak, aby mohl být řádně zabezpečen výkon samostatné a přenesené působnosti těmito zaměstnanci.
3. Prodávající potvrzuje, že se detailně seznámil se zadávacími podmínkami veřejné zakázky, s rozsahem a povahou plnění předmětu smlouvy, že jsou mu známy veškeré technické, kvalitativní a jiné podmínky nezbytné k realizaci předmětu smlouvy a že disponuje takovou kapacitou a odbornými znalostmi, které jsou nezbytné pro realizaci předmětu smlouvy za dohodnutou smluvní cenu uvedenou v této smlouvě a v dohodnutých lhůtách, a to rovněž ve vazbě na jím prokázanou kvalifikaci pro plnění veřejné zakázky.

## II. Předmět smlouvy

1. Předmětem smlouvy je dodávka kancelářského nábytku, a to v provedení, množství a kvalitě dle přílohy č. 1 této smlouvy – Soupisu typů a rozměrů nábytku a přílohy č. 2 této smlouvy – Výkresové dokumentace (dále také jen „**předmět koupě**“). Předmět koupě bude prodávajícím dodáván do kancelářských prostor nacházejících se ve 2. a 4. nadzemním podlaží budovy “A” v Trinití Office Center na adrese Trnitá 491/3, Brno, a to dle potřeb a pokynů kupujícího.
2. Součástí dodávky předmětu koupě je též doprava, montáž a instalace předmětu koupě v místě plnění včetně dodávky potřebného montážního, spojovacího a kotevního materiálu a úklidu po provedené montáži a instalaci včetně likvidace použitých obalů. Instalace předmětu koupě bude spočívat v jeho usazení v místě plnění dle potřeb a pokynů kupujícího.
3. Součástí dodávky předmětu koupě je dále též:
  - doprava předmětu koupě na místo plnění,
  - umístění jednotlivých prvků předmětu koupě do místností dle výkresové dokumentace nebo požadavků kupujícího,
  - vyzkoušení funkčnosti předmětu koupě,
  - úklid po provedené dodávce a montáži včetně likvidace použitých obalů a zajištění jejich recyklace v souladu s platnou právní úpravou,
  - kontrola všech stávajících ploch a konstrukcí, které mohou být dodávkou nebo montáží poškozeny, a jejich ochrana před poškozením,
  - zajištění bezpečnosti práce a zajištění ochrany životního prostředí,
  - předání návodů k obsluze a údržbě předmětu koupě v českém jazyce,
  - uvedení všech ploch a konstrukcí dotčených dodávkou do původního stavu (podlahy, stěny, omítky apod.).
4. Prodávající se zavazuje, že dodávaný kancelářský nábytek tvořící předmět koupě nebude vylučovat zdraví škodlivé látky a že není nadměrně barven a lakován. Prodávající se dále zavazuje, že jím dodávaný kancelářský nábytek tvořící předmět koupě neobsahuje nebezpečné látky,

nebezpečné barvy či mořidla, formaldehyd či těkavé organické látky, příp. obsahuje jen velmi nízké množství uvedených látek. Prodávající dále bere na vědomí, že kupující upřednostňuje snadno rozebíratelný, opravitelný a recyklovatelný nábytek a vybavení.

### III.

#### Doba plnění a místo předání plnění

1. Tato smlouva je uzavřena na dobu určitou, a to ode dne účinnosti této smlouvy do 21.06.2024 nebo do řádného dodání a převzetí všech částí předmětu koupě specifikovaných v Příloze č. 1 této smlouvy, podle toho, která z těchto skutečností nastane dříve.
2. Prodávající může dodávat kupujícímu předmět koupě po částech, na základě písemné dohody s kontaktní osobou kupujícího uvedenou v čl. XI. této smlouvy. Ve věci písemných požadavků může být komunikace mezi stranami vedena prostřednictvím elektronické pošty. Jednotlivé dodávky nemusí být rozloženy rovnoměrně na celou dobu plnění této smlouvy.
3. Místem plnění a místem předání plnění jsou kancelářské prostory nacházející se ve 2. a 4. nadzemním podlaží budovy "A" v Triniti Office Center na adrese Trnitá 491/3, Brno,

### IV.

#### Práva a povinnosti smluvních stran

1. Prodávající se zavazuje řádně a včas dle potřeb a požadavků kupujícího odevzdávat kupujícímu předmět koupě nebo jeho část a umožnit kupujícímu nabýt k předmětu koupě vlastnické právo tak, aby byl naplněn účel této smlouvy.
2. Kupující se zavazuje příslušnou část předmětu koupě řádně a včas převzít a zaplatit prodávajícímu sjednanou kupní cenu.
3. Prodávající je povinen zajistit a poskytnout kupujícímu do 10 dnů od uzavření této smlouvy vzorky materiálů k odsouhlasení. Předmětem odsouhlasení budou dodávané materiály a prvky zařízení. Dodané materiály a prvky zařízení musí být shodné se stávajícím nábytkovým vybavením kupujícího.
4. Prodávající se zavazuje při montáži a instalaci předmětu koupě dle této smlouvy postupovat samostatně a s odbornou péčí tak, aby byl naplněn účel této smlouvy, přičemž je vázán případnými pokyny kupujícího.
5. Kupující se zavazuje prodávajícímu poskytnout veškerou součinnost nezbytnou pro splnění předmětu smlouvy.
6. Kupující je oprávněn kontrolovat provádění montáže a instalace předmětu koupě. Kontrola bude prováděna osobami pověřenými nebo zmocněnými kupujícím.
7. Předmět smlouvy dle čl. II. smlouvy se prodávající zavazuje plnit sám nebo s využitím třetích osob (poddodavatelů). Prodávající je povinen zabezpečit ve svých poddodavatelských smlouvách splnění povinností vyplývajících prodávajícímu z této smlouvy, a to přiměřeně k povaze a rozsahu poddodávky. Při plnění kterékoliv části předmětu smlouvy poddodavatelem má prodávající odpovědnost, jako by plnil předmět smlouvy sám.
8. Prodávající je povinen na žádost kupujícího či jím pověřené osoby předložit kompletní seznam činností prováděných prostřednictvím poddodavatelů včetně identifikace těchto poddodavatelů.
9. Prodávající je povinen zajistit řádné a včasné plnění finančních závazků svým poddodavatelům, kdy za řádné a včasné plnění se považuje plné uhrazení (vyjma případných sjednaných pozastávek) poddodavatelem řádně vystavených a doručených faktur za plnění poskytnutá k plnění veřejné zakázky, a to do 10 pracovních dnů od obdržení platby ze strany kupujícího za konkrétní plnění. Prodávající se zavazuje přenést totožnou povinnost do dalších úrovní dodavatelského řetězce

a zavázat své poddodavatele k plnění a šíření této povinnosti též do nižších úrovní dodavatelského řetězce.

10. Pokud činností prodávajícího dojde ke způsobení škody kupujícímu nebo třetím osobám z důvodu opomenutí, nedbalosti nebo neplněním podmínek vyplývajících ze zákona, technických nebo jiných norem nebo vyplývajících z této smlouvy, je prodávající povinen bez zbytečného odkladu tuto škodu odstranit a není-li to možné, tak finančně nahradit. Veškeré náklady s tím spojené nese prodávající. Proávající odpovídá i za škodu způsobenou činností jeho poddodavatelů.
11. Proávající jako osoba povinná spolupůsobit při výkonu finanční kontroly ve smyslu ust. § 2 písm. e) zákona č. 320/2001 Sb., o finanční kontrole ve veřejné správě a o změně některých zákonů (zákon o finanční kontrole), ve znění pozdějších předpisů, se zavazuje poskytnout veškerou nezbytnou součinnost, doklady a informace pro výkon finanční kontroly v souvislosti s poskytovaným plněním dle této smlouvy.
12. Proávající se zavazuje zajistit dodržování pracovněprávních předpisů, zejména zákona č. 262/2006 Sb., zákoník práce, ve znění pozdějších předpisů (se zvláštním zřetelem na regulaci odměňování, pracovní doby, doby odpočinku mezi směnami atd.) a zákona č. 435/2004 Sb., o zaměstnanosti, ve znění pozdějších předpisů (se zvláštním zřetelem na regulaci zaměstnávání cizinců), a to vůči všem osobám, které se na plnění smlouvy podílejí. Proávající se zavazuje zajistit splnění tohoto požadavku i u svých poddodavatelů, kteří se přímo podílejí na plnění předmětu smlouvy (např. na montáži předmětu koupě v místě plnění).
13. Proávající je zodpovědný za bezpečnost práce při dodání, montáži a instalaci předmětu koupě na místě plnění podle zákona č. 309/2006 Sb., kterým se upravují další požadavky bezpečnosti a ochrany zdraví při práci v pracovněprávních vztazích a o zajištění bezpečnosti a ochrany zdraví při činnosti nebo poskytování služeb mimo pracovněprávní vztahy (zákon o zajištění dalších podmínek bezpečnosti a ochrany zdraví při práci), ve znění pozdějších předpisů. Proávající je povinen zajistit na pracovišti veškerá bezpečnostní a hygienická opatření včetně dodržování pravidel požární ochrany pracoviště, a to v rozsahu a způsobem stanoveným příslušnými právními předpisy. Proávající v plné míře odpovídá za bezpečnost a ochranu zdraví všech osob, které se zdržují na pracovišti, a je povinen zabezpečit jejich vybavení ochrannými pracovními pomůckami a ochrannými pomůckami na ochranu osob před riziky vyplývajících z provozu. Dojde-li k jakémukoliv úrazu při dodání, montáži a instalaci předmětu koupě na místě plnění, je prodávající povinen zabezpečit vyšetření úrazu a sepsání příslušného záznamu. Kupující je povinen poskytnout prodávajícímu nezbytnou součinnost. Proávající je povinen provádět v průběhu plnění vlastní dozor a soustavnou kontrolu nad bezpečností práce a požární ochranou na pracovišti.

## V.

### Kupní cena

1. Cena za jednotlivé položky předmětu koupě je stanovena na základě Soupisu typů a rozměrů nábytku, který tvoří přílohu č. 1 této smlouvy. Ceny uvedené v příloze č. 1 této smlouvy jsou platné po celou dobu trvání této smlouvy. Tyto ceny se považují za ceny v místě a čase obvyklé a zahrnují veškeré další náklady dodavatele za plnění předmětu smlouvy.
2. Celková kupní cena odpovídá součtu jednotlivých cen uvedených v oceněném Soupisu typů a rozměrů nábytku který tvoří přílohu č. 1 této smlouvy. Cena za dopravu, montáž a instalaci předmětu koupě, úklid po montáži a instalaci předmětu koupě a likvidaci použitých obalů je zahrnuta do jednotkových cen jednotlivých prvků předmětu koupě uvedených v oceněném položkovém soupisu.
3. Kupní cena je cenou nejvýše přípustnou se započtením veškerých nákladů, rizik a zisku prodávajícího. Kupní cena obsahuje i předpokládané náklady vzniklé vývojem cen, a to až do okamžiku odevzdání a převzetí předmětu koupě.

4. Ke sjednané kupní ceně bez DPH bude připočtena DPH v procentní sazbě odpovídající zákonné úpravě účinné k datu uskutečnění zdanitelného plnění. Prodávající odpovídá za to, že jím účtovaná DPH je stanovena v souladu s platnými a účinnými právními předpisy.

## VI.

### **Platební podmínky**

1. Kupující nebude poskytovat prodávajícímu žádné zálohy.
2. Celková kupní cena předmětu koupě bude kupujícím uhrazena po ukončení celé dodávky. Podkladem pro zaplacení celkové kupní ceny je daňový doklad – faktura (dále jen „faktura“), který je prodávající oprávněn vystavit po předání a převzetí předmětu koupě (a to včetně provedení montáže a instalace). Podkladem pro vystavení faktury je oběma stranami podepsaný protokol o odevzdání a převzetí předmětu koupě, jehož kopie bude tvořit přílohu faktury.
3. Částka je uhrazena dnem odepsání příslušné částky z bankovního účtu kupujícího. Jestliže dojde z důvodů na straně banky k prodlení s platbou, není kupující po tuto dobu v prodlení se zaplacením příslušné částky.
4. Daňový doklad musí vždy obsahovat veškeré náležitosti daňového dokladu dle zákona č. 235/2004 Sb., o dani z přidané hodnoty, ve znění pozdějších předpisů a náležitosti stanovené touto smlouvou.
5. Daňový doklad je prodávající povinen doručit kupujícímu bez zbytečného odkladu po jeho vystavení.
6. Splatnost daňového dokladu je 30 dní od jeho doručení kupujícímu. Za den doručení daňového dokladu se pokládá den uvedený na otisku doručovacího razítka podatelny kupujícího či den doručení do datové schránky kupujícího nebo na e-mailovou adresu kupujícího [posta@jmk.cz](mailto:posta@jmk.cz).
7. Nebude-li daňový doklad obsahovat některou povinnou nebo dohodnutou náležitost nebo bude-li v něm chybně stanovena cena příslušné části předmětu koupě nebo jiná náležitost, je kupující oprávněn tento daňový doklad vrátit prodávajícímu k provedení opravy s vyznačením důvodu vrácení. Prodávající provede opravu vystavením nového daňového dokladu. Oprávněným vrácením daňového dokladu přestává běžet původní lhůta splatnosti. Opravený daňový doklad bude opatřen novou lhůtou splatnosti.
8. Prodávající prohlašuje, že
  - nemá v úmyslu nezaplatit daň z přidané hodnoty u zdanitelného plnění podle této smlouvy,
  - nejsou mu známy skutečnosti nasvědčující tomu, že se dostane do postavení, kdy nemůže daň zaplatit a ani se ke dni podpisu této smlouvy v takovém postavení nenachází,
  - nezkrátí daň nebo nevyhlásí daňovou výhodu.

## VII.

### **Odevzdání a převzetí předmětu koupě**

1. Místem odevzdání a převzetí předmětu koupě je místo plnění dle článku III. této smlouvy.
2. Závazek prodávajícího dodat předmět koupě (či jeho určenou část) je splněn řádným dodáním bezvadného předmětu koupě (či jeho určené části) včetně montáže kupujícímu. Prodávající odevzdá určenou část předmětu koupě kupujícímu spolu s dokumentem potvrzujícím dodání (dodacím listem), který kupující podepíše. Podpisem dodacího listu není předmět koupě ze strany kupujícího převzat.
3. Kupující příslušnou část předmětu koupě převezme až po provedené kontrole, nejpozději do 3 pracovních dnů od dodání včetně montáže. O převzetí příslušné části předmětu koupě sepíše smluvní strany protokol, ve kterém kupující uvede, zda příslušnou část předmětu koupě přebírá

či nikoli. Kupující je oprávněn nepřevzít příslušnou část předmětu koupě nebo jen jednotlivé interiérové prvky, pokud vykazují vady. V případě, kdy kupující část předmětu koupě pro vady nepřevzme, identifikuje v protokolu vady, pro které část předmětu koupě odmítá převzít. Prodávající je povinen na své náklady nepřevzatou část předmětu koupě odebrat zpět. Prodávající se tím nezbavuje povinnosti dodat kupujícímu odmítnutou část předmětu koupě.

4. Dnem převzetí, tj. dnem podpisu protokolu o převzetí předmětu koupě ze strany kupujícího, nabývá kupující vlastnické právo k předmětu koupě a přechází na něho nebezpečí škody na věci.
5. Smluvní strany se výslovně dohodly, že pokud bude předmět koupě předán s vadami a nedodělky, je kupující oprávněn nezaplatit příslušnou část ceny do doby, než budou veškeré vady a nedodělky odstraněny.

## VIII.

### Práva z vadného plnění, záruka za jakost

1. Právo kupujícího z vadného plnění zakládá vada, kterou má věc při přechodu nebezpečí na kupujícího, byť se projeví až později. Právo kupujícího založí i později vzniklá vada, kterou prodávající způsobil porušením své povinnosti. Povinnosti prodávajícího ze záruky tím nejsou dotčeny.
2. Prodávající se zavazuje, že po záruční dobu bude předmět koupě odpovídat požadavkům kupujícího uvedeným v této smlouvě. Tyto vlastnosti předmětu koupě zaručuje prodávající po dobu nejméně 24 měsíců vyjma těch částí předmětu koupě, na které jejich výrobci či prodejci poskytují delší záruku.
3. Záruční doba počíná běžet dnem převzetí příslušné části předmětu koupě kupujícím.
4. Uplatnění nároku na odstranění vady musí být podáno písemně do 15 dnů po jejím zjištění. Smluvní strany se dohodly, že za včasné oznámení vad předmětu koupě považují oznámení vad kdykoli v záruční době, přičemž i reklamace odeslaná kupujícím v poslední den záruční doby se považuje za včas uplatněnou.
5. Smluvní strany se dohodly, že v případě vady, kterou kupující uplatní v záruční době, má kupující především právo požadovat na prodávajícím její bezplatné odstranění v přiměřené lhůtě, kterou kupující prodávajícímu za tímto účelem stanoví, jinak do 10 dnů ode dne doručení reklamace prodávajícímu. Kupující má vůči prodávajícímu dále tato práva z odpovědnosti za vady:
  - a. právo na odstranění vady dodáním nové věci, není-li vada opravou odstranitelná nebo zakládá-li vadné plnění podstatné porušení smlouvy,
  - b. právo na odstoupení od smlouvy v případě, není-li vada opravou odstranitelná nebo zakládá-li vadné plnění podstatné porušení smlouvy.

Kupující sdělí prodávajícímu, jaké právo si zvolil, bez zbytečného odkladu po oznámení vady.

6. Prodávající je povinen v návaznosti na vadu uplatněnou kupujícím zahájit práce na odstranění zjištěné vady, a to i v případě, že svoji odpovědnost za takto uplatněnou vadu neuzná. V případě, že prodávající za uplatněné vady neručí, budou mu následně vzniklé náklady kupujícím uhrazeny do 10 dnů od doručení jejích písemného uplatnění prodávajícím.
7. V případě, že prodávající neodstraní oprávněně reklamovanou vadu ve lhůtě sjednané s kupujícím, je kupující oprávněn od smlouvy odstoupit a/nebo pověřit odstraněním vady jinou odborně způsobilou osobu, přičemž veškeré takto vzniklé náklady uhradí kupujícímu prodávající.
8. Záruční doba se prodlužuje o dobu potřebnou k odstranění zjištěné vady.
9. Kupující je povinen umožnit pracovníkům prodávajícího přístup do prostor nezbytných pro odstranění vady.

## **IX. Sankce**

1. Bude-li kupující v prodlení s úhradou kupní ceny, je prodávající oprávněn účtovat kupujícímu smluvní úrok z prodlení ve výši 0,05 % dlužné částky (včetně DPH) za každý jednotlivý den prodlení až do doby zaplacení dlužné částky.
2. Nesplní-li prodávající svůj závazek řádně a včas dodat určenou část předmětu koupě dle této smlouvy, je kupující oprávněn požadovat po prodávajícím zaplacení smluvní pokuty ve výši 0,2 % ze sjednané kupní ceny této části předmětu koupě bez DPH za každý započatý den prodlení až do řádného dodání této části předmětu koupě a prodávající je povinen takto požadovanou smluvní pokutu zaplatit.
3. Nesplní-li prodávající v dohodnuté lhůtě svůj závazek odstranit řádně uplatněné vady, je kupující oprávněn požadovat na prodávajícím zaplacení smluvní pokuty ve výši 500,- Kč za každou vadu a za každý započatý den prodlení až do jejich úplného odstranění a prodávající se zavazuje takto požadovanou smluvní pokutu kupujícímu zaplatit. Kupující je oprávněn požadovat na prodávajícím zaplacení smluvní pokuty podle tohoto odstavce jen za tu dobu trvání prodlení prodávajícího se splněním jeho závazku, než kupující odstraněním reklamované vady pověří jinou odborně způsobilou osobu (k čemuž však kupující není povinen).
4. Smluvní pokuta a úroky z prodlení jsou splatné do 15 dnů ode dne, kdy povinná strana obdrží od oprávněné smluvní strany písemnou výzvu k zaplacení smluvní pokuty nebo úroků z prodlení, která bude obsahovat jejich vyčíslení.
5. Kupující je oprávněn smluvní pokuty započíst s jakoukoli pohledávkou prodávajícího vůči kupujícímu podle této smlouvy.
6. Zaplacením smluvní pokuty není dotčeno právo na náhradu škody vzniklé kupujícímu v příčinné souvislosti s porušením povinnosti prodávajícího, k níž se váže smluvní pokuta dle této smlouvy. Náhradu škody lze vymáhat samostatně vedle smluvní pokuty, a to v plné výši.

## **X. Ukončení smluvního vztahu**

1. Smluvní strany mohou smlouvu ukončit dohodou nebo odstoupením od smlouvy některou ze smluvních stran z důvodů předpokládaných touto smlouvou nebo ze zákonných důvodů. Dohoda o ukončení smlouvy musí být písemná.
2. Kupující i prodávající mají právo od smlouvy odstoupit v případech specifikovaných touto smlouvou a dále v případě podstatného porušení smlouvy druhou smluvní stranou, pokud je konkrétní porušení povinnosti příslušnou smluvní stranou jako podstatné sjednáno v této smlouvě nebo stanoveno zákonem.
3. Smluvní strany se dohodly, že za podstatné porušení smlouvy ze strany prodávajícího, pokud není v této smlouvě uvedeno jinak, považují zejména tyto situace:
  - a) u předmětu koupě (resp. jeho jednotlivého prvku) se opakovaně (tj. více než dvakrát) vyskytne stejná vada nebo se u něj i jen jednorázově vyskytnou v průběhu záruční doby více než 3 různé vady;
  - b) prodlení prodávajícího s odevzdáním předmětu koupě (příslušné části předmětu koupě) delší než 15 kalendářních dnů;
  - c) prodávající změnil poddodavatele, kterým prokazoval kvalifikaci ve výběrovém řízení na veřejnou zakázku, i přes vyjádřený nesouhlas kupujícího.
4. Kupující je dále oprávněn odstoupit od smlouvy v případě, že bylo zahájeno insolvenční řízení ve věci prodávajícího jako dlužníka a insolvenční návrh nebyl v zákonné lhůtě soudem odmítnut pro zjevnou bezdůvodnost.

5. Rozhodne-li se některá ze smluvních stran od smlouvy odstoupit, je povinna svoje odstoupení písemně oznámit druhé smluvní straně s uvedením termínu, ke kterému od smlouvy odstupuje. V odstoupení musí být dále uveden důvod, pro který strana od smlouvy odstupuje, včetně popisu skutečností, ve kterých je tento důvod spatřován. Není-li v oznámení o odstoupení uvedeno jinak, účinky odstoupení od smlouvy nastávají okamžikem doručení písemného oznámení o odstoupení druhé smluvní straně.
6. Odstoupením od této smlouvy nejsou dotčena ustanovení týkající se smluvních pokut, úroků z prodlení a ustanovení týkající se těch práv a povinností, z jejichž povahy vyplývá, že mají trvat i po odstoupení.
7. Kupující může od smlouvy odstoupit částečně, a to ohledně těch částí plnění, kterých se důvod odstoupení týká.

## **XI. Kontaktní osoby**

1. Kontaktní osoba prodávajícího:

Jméno, příjmení:	Josef Procházka, jednatel
e-mail:	[REDACTED]
tel:	[REDACTED]

2. Kontaktní osoba kupujícího: :

Jméno, příjmení:	Ing. Milan Brázda
e-mail:	brazda.milan@jmk.cz
tel:	[REDACTED]

Jméno, příjmení:	Ing. Blanka Kotolová
e-mail:	kotolova.blanka@jmk.cz
tel:	[REDACTED]

3. Změnu v kontaktních osobách je smluvní strana povinna nahlásit druhé smluvní straně bez zbytečného odkladu. Změna kontaktních osob je možná bez nutnosti uzavírání dodatku k této smlouvě, oznámením druhé smluvní straně.

## **XII. Závěrečná ujednání**

1. Veškerá práva a povinnosti vyplývající z této smlouvy se řídí právním řádem České republiky. Práva a povinnosti smluvních stran touto smlouvou neupravené se řídí zejména příslušnými ustanoveními občanského zákoníku.
2. Smluvní strany se dohodly na tom, že nebudou-li sporné otázky vyplývající ze smlouvy odstraněny dohodou smluvních stran, je k projednání sporů příslušný obecný místně a věcně příslušný soud kupujícího.
3. Smluvní strany prohlašují, že předmět plnění podle této smlouvy není plněním nemožným a že smlouvu uzavírají po pečlivém zvážení všech možných důsledků. Prodávající prohlašuje, že se seznámil s předmětem této smlouvy a že plnění může být dokončeno způsobem a v termínech stanovených touto smlouvou.
4. Smluvní strany prohlašují, že údaje uvedené v záhlaví této smlouvy jsou v souladu s právním stavem platným a účinným v době uzavření této smlouvy. Smluvní strany se zavazují, že změny údajů uvedených v záhlaví této smlouvy neprodleně písemně oznámí druhé smluvní straně. Smluvní strany prohlašují, že osoby podepisující tuto smlouvu jsou k tomuto úkonu oprávněny.



5. Jakákoliv změna smlouvy musí mít písemnou formu a musí být podepsána osobami oprávněnými za kupujícího a prodávajícího jednat a podepisovat nebo osobami jimi zmocněnými. Změny smlouvy se sjednávají jako dodatek ke smlouvě s číselným označením pořadovým číslem příslušné změny smlouvy.
6. Je-li nebo stane-li se některé ustanovení této smlouvy neplatné či neúčinné, nedotýká se to ostatních ustanovení této smlouvy, která zůstávají platná a účinná. Smluvní strany se v tomto případě zavazují dohodou nahradit ustanovení neplatné či neúčinné novým ustanovením platným a účinným, které nejlépe odpovídá původně zamýšlenému ekonomickému účelu ustanovení neplatného či neúčinného.
7. Tato smlouva je vyhotovena v jednom elektronickém vyhotovení podepsaném zaručenými elektronickými podpisy zástupců smluvních stran, popřípadě je vyhotovena ve dvou listinných vyhotoveních a podepsána vlastnoručně zástupci smluvních stran; každé vyhotovení má platnost originálu, přičemž každá ze smluvních stran obdrží po jednom vyhotovení.
8. Práva a povinnosti vyplývající z této smlouvy nesmí být postoupeny bez předchozího písemného souhlasu druhé smluvní strany.
9. Proávající prohlašuje, že neporušuje etické principy, principy společenské odpovědnosti a základní lidská práva.
10. V případě plurality osob na straně prodávajícího se tyto osoby zavazují, že budou vůči kupujícímu a třetím osobám z jakýchkoliv právních vztahů vzniklých v souvislosti s plněním předmětu této smlouvy zavázáni společně a nerozdílně, a to po celou dobu plnění této smlouvy, i po dobu trvání jiných závazků vyplývajících z této smlouvy.
11. Tato smlouva podléhá povinnosti uveřejnění v registru smluv dle zákona č. 340/2015 Sb., o zvláštních podmínkách účinnosti některých smluv, uveřejňování těchto smluv a o registru smluv (zákon o registru smluv), ve znění pozdějších předpisů (dále jen „zákon o registru smluv“). Smluvní strany se dohodly, že uveřejnění smlouvy včetně uvedení metadat v registru smluv zajistí kupující, který současně zajistí, aby informace o uveřejnění této smlouvy byly zaslány druhé smluvní straně, nedohodnou-li se smluvní strany jinak.
12. Vzhledem k veřejnoprávnímu charakteru kupujícího prodávající výslovně prohlašuje, že souhlasí se zveřejněním smluvních podmínek obsažených v této smlouvě v rozsahu a za podmínek vyplývajících z příslušných právních předpisů (zejména zákona č. 106/1999 Sb., o svobodném přístupu k informacím, ve znění pozdějších předpisů, zákona o registru smluv a zákona o zsv). Proávající dále výslovně prohlašuje, že žádná část této smlouvy neobsahuje jeho obchodní tajemství.
13. Tato smlouva je uzavřena dnem jejího podpisu oběma smluvními stranami. Smlouva nabývá účinnosti dnem jejího uveřejnění prostřednictvím registru smluv dle zákona o registru smluv.
14. Plnění předmětu této smlouvy před účinností této smlouvy se považuje za plnění podle této smlouvy a práva a povinnosti z něj vzniklé se řídí touto smlouvou.
15. Nedílnou součástí smlouvy jsou tyto přílohy:
  - Příloha č. 1: Soupis typů a rozměrů nábytku
  - Příloha č. 2: Výkresová dokumentace
16. Smluvní strany potvrzují, že si tuto smlouvu před jejím podpisem přečetly a že s jejím obsahem souhlasí. Na důkaz toho připojují své podpisy.

**Doložka podle § 23 zákona č. 129/2000 Sb., o krajích (krajské zřízení) ve znění pozdějších předpisů:**

Uzavření této smlouvy bylo schváleno Radou Jihomoravského kraje v souladu s ustanovením § 59 odst. 3 zákona č. 129/2000 Sb., o krajích (krajské zřízení), ve znění pozdějších předpisů, na 129. schůzi konané dne 02.05.2024 usnesením č. 9446/24/R129

V Brně dne:

Elektronický podpis: 17.5.2024

Certifikát autora podpisu:

Jméno: Mgr. Jan Grolich

Vydal: ICA EU Qualified CA2RSA 06/2022

Platnost do: 20.12.2024 10:36 +01:00

---

kupující

Jihomoravský kraj

zastoupený

Mgr. Janem Grolichem, hejtmanem

V Němčanech dne:

Josef  
Procházka



Date: 2024-05-07 13:20:50

---

prodávající

Prosto interiér s.r.o.

zastoupený

Josefem Procházkou, jednatelem

## Soupis typů a rozměrů nábytku

číslo prvku	Název	rozměry v mm š/h/v	popis	počet ks	Cena za 1 ks bez DPH	Cena celkem bez DPH	DPH 21%	Cena celkem vč. DPH
<b>systemový nábytek</b>								
01	skříň šatní dělená	800/600/2000	2-dveřová, svislá dělicí příčka, 3 stavitelné police, jedna pevná rektifikační kluzáky zámek, šatní tyč, horní deska tl.25 mm	40				
02	skříň na spisy	800/450/2000	2-dveřová, 3 stavitelné police, jedna pevná rektifikační kluzáky zámek, horní deska tl.25 mm	43				
02a	skříň na spisy dělená	800/450/2000	2-dveřová, 3 stavitelné police, jedna pevná rektifikační kluzáky zámek, horní deska tl.25 mm	9				
03	skříň na spisy střední	800/450/1200	2-dveřová 2 stavitelné police rektifikační kluzáky zámek horní deska tl.25 mm	80				
03a	skříň na spisy střední	800/450/1200	2-dveřová - dveře sklo 2 stavitelné police rektifikační kluzáky zámek horní deska tl.25 mm	68				
04	skříň na spisy střední, úzká	400/450/1200	1-dveřová 2 stavitelné police rektifikační kluzáky zámek horní deska tl.25 mm	34				
05	police	1000/350/350	police s boky, LTD 18 mm	66				
06	skříňka pod tiskárnu	400/450/800	2 stavitelné police rektifikační kluzáky horní deska tl.25 mm	41				
07	roztřídovač	825/400/2000	volné police, nosiče se dvěma tmy, kluzáky horní deska tl.25 mm	2				
07a	roztřídovač	560/400/2000	volné police, nosiče se dvěma tmy, kluzáky horní deska tl.25 mm	1				
08	boční díly přepážky	1250/400/2000	8 volných polic, nosiče se dvěma tmy, 1x dveře, plná záda pohledová, kluzáky, horní deska tl.25 mm	2				
09	středový díl přepážky	1250/400/2000	2 volné police, nosiče se dvěma tmy, 3x dveře, z toho jedny fixní, zásuvky s plnovýsuvy, kluzáky, horní deska tl.36 mm	1				
10	stůl jednací	1400/1000/750	stolová deska 25 mm, podélné výztuhy, kovové nohy hranaté, povrch stříbrný lak	2				
11	stůl jídelní	800x800x750	stolová deska 25 mm, kovové nohy hranaté, povrch stříbrný lak	6				
12	stolová sestava	2200/2000/750	stolová deska 25 mm, nohy LTD a jedna kovová, zásuvky s plnovýsuvy, povrch stříbrný lak, smontovat na místě, detaily viz výkresy	1				
13	servisní set		montážní klíč a univerzální klíč pro použité zámkové vložky - sada	2				
					<b>celkem</b>	<b>1 222 484,80</b>	<b>256 721,81</b>	<b>1 479 206,61</b>

Výkresová dokumentace k veřejné zakázce malého rozsahu na dodávky

**„Dodávka kancelářského nábytku pro potřeby KrÚ JMK“**

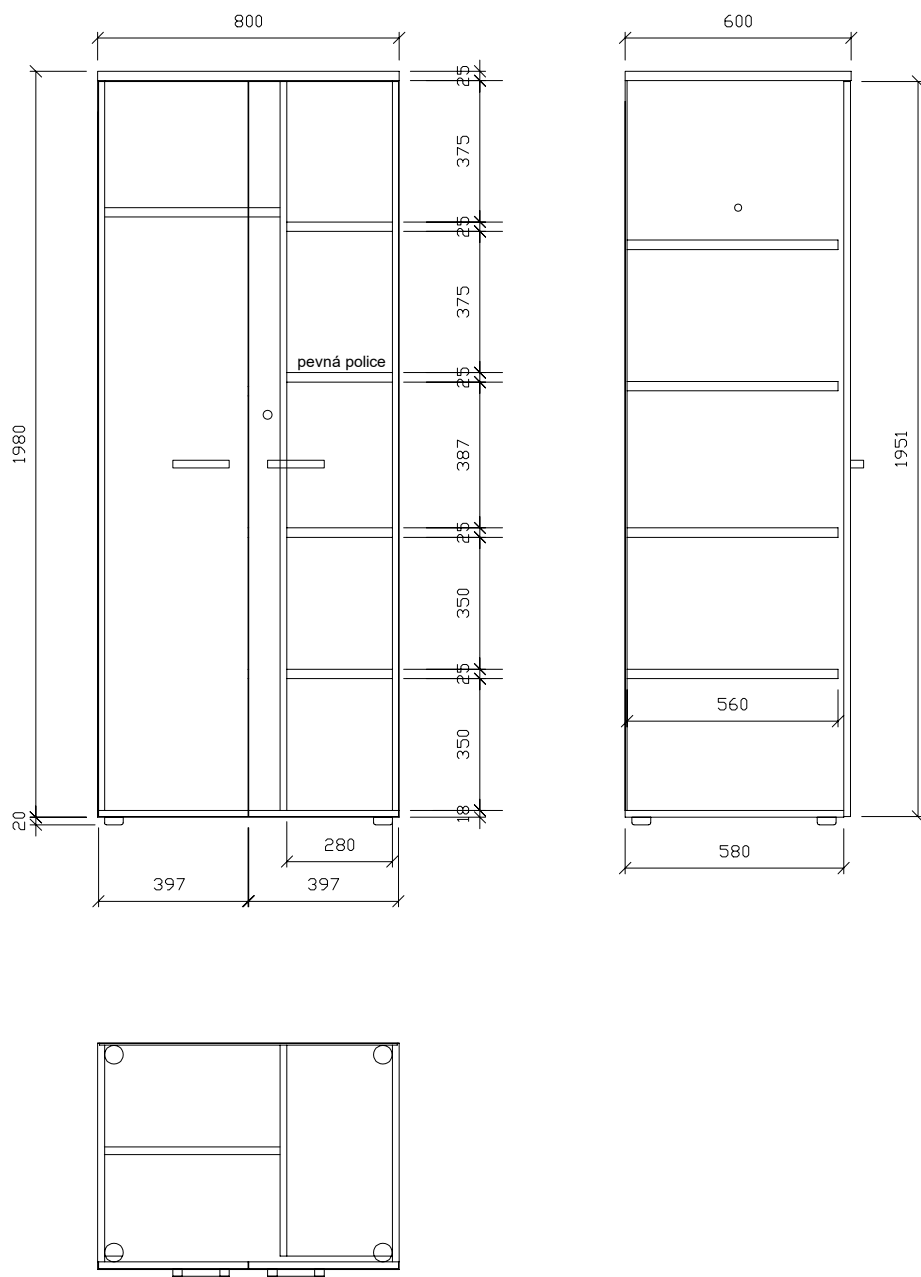

KORPUS: LTD tl. 18mm, dekor bříza světlá, pohledové hrany ABS 0,5, ostatní hrany blind, dno naložené, rektifikační kluzáky výška 20 mm  
 PŮDA: LTD tl. 25 mm, dekor světlá bříza, naložená, ABS 0,5 mm boky, ABS 2 mm čelo  
 ZÁDA: HDF 3 mm v dekoru korpusu, nebo bílá, v polodrážce  
 POLICE: LTD 25 mm, dekor světlá bříza, přední hrana ABS 0,5 mm, jedna police pevná, vrtání otvorů pro nosiče polic po celé výšce korpusu  
 DVEŘE: LTD tl. 18 mm, dekor světlá bříza, hrana ABS 2 mm dokola, naložené  
 ÚCHYTKA: madlo stříbrné, rozteč 128 mm  
 DVEŘNÍ ZÁVĚS: naložený, klipová montáž, s tlumeným dotahem, úhel otevření min 110°  
 ZÁMEK: rozvorový, s výměnnou vložkou  
 ŠATNÍ TYČ: stříbrný kov

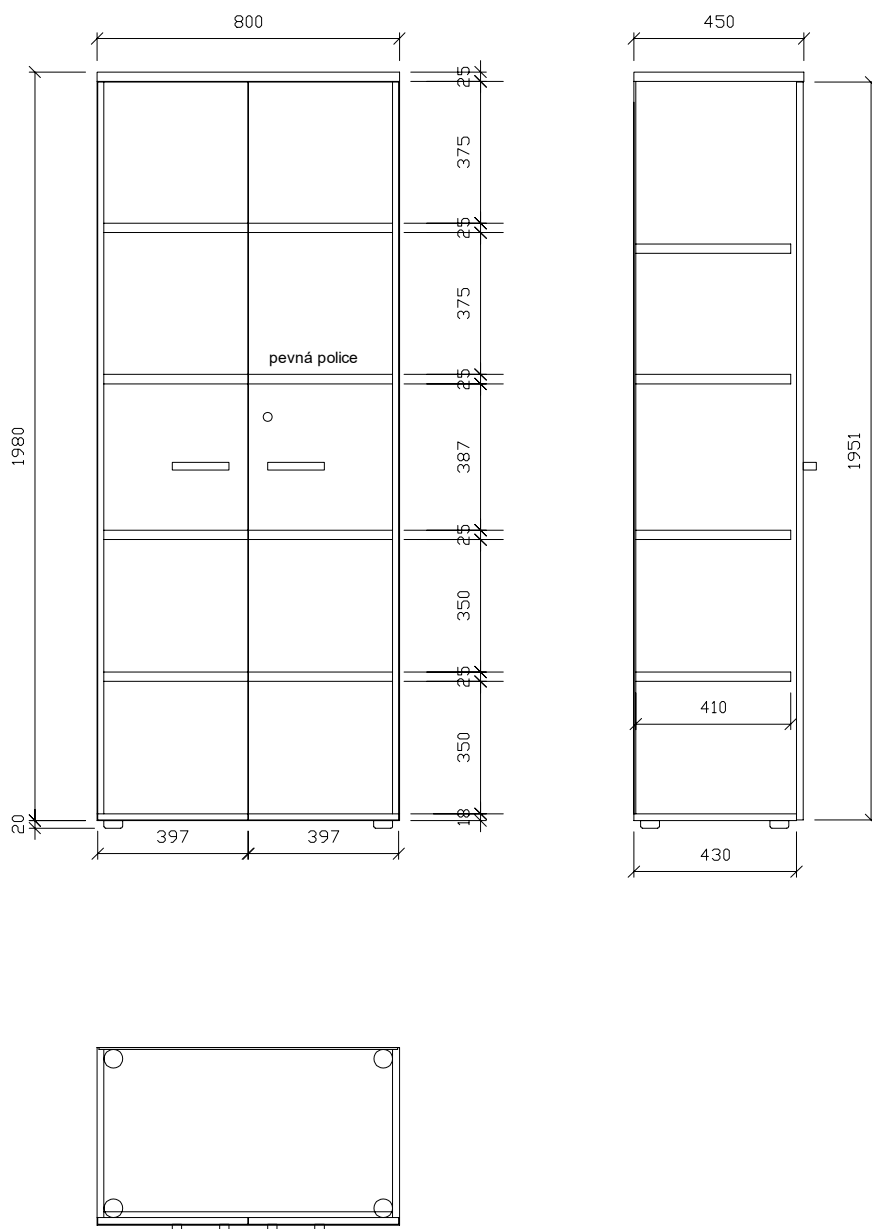

KORPUS: LTD tl. 18mm, dekor bříza světlá, pohledové hrany ABS 0,5, ostatní hrany blind, dno naložené, rektifikační kluzáky výška 20 mm  
 PÚDA: LTD tl. 25 mm, dekor světlá bříza, naložená, ABS 0,5 mm boky, ABS 2 mm čelo  
 ZÁDA: HDF 3 mm v dekoru korpusu, nebo bílá, v polodrážce  
 POLICE: LTD 25 mm, dekor světlá bříza, přední hrana ABS 0,5 mm, jedna police pevná, vrtání otvorů pro nosiče polic po celé výšce korpusu, nosiče se dvěma trny  
 DVEŘE: LTD tl. 18 mm, dekor světlá bříza, hrana ABS 2 mm dokola, naložené  
 ÚCHYTKA: madlo stříbrné, rozteč 128 mm  
 DVEŘNÍ ZÁVĚS: naložený, klipová montáž, s tlumeným dotahem, úhel otevření min 110°  
 ZÁMEK: zásuvkový, s výměnnou vložkou

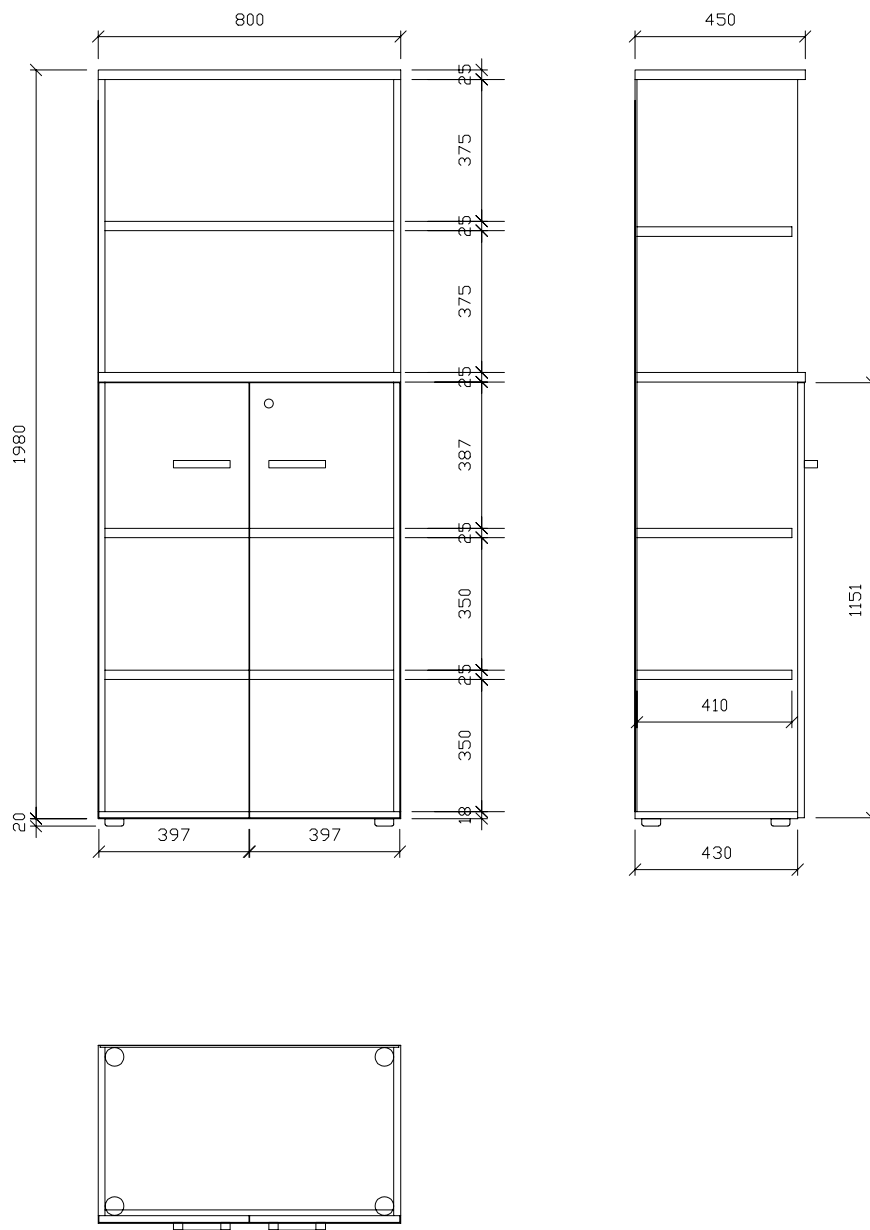

KORPUS: LTD tl. 18mm, dekor bříza světlá, pohledové hrany ABS 0,5, ostatní hrany blind, dno naložené, rektifikační kluzáky  
 výška 20 mm  
 PŮDA: LTD tl. 25 mm, dekor světlá bříza, naložená, ABS 0,5 mm boky, ABS 2 mm čelo  
 ZÁDA: HDF 3 mm v dekoru korpusu, nebo bílá, v polodrážce  
 POLICE: LTD 25 mm, dekor světlá bříza, přední hrana ABS 0,5 mm, vrtání otvorů pro nosiče polic po celé výšce korpusu, nosiče se dvěma trny  
 DVEŘE: LTD tl. 18 mm, dekor světlá bříza, hrana ABS 2 mm dokola, naložené  
 ÚCHYTKA: madlo stříbrné, rozteč 128 mm  
 DVEŘNÍ ZÁVĚS: naložený, klipová montáž, s tlumeným dotahem, úhel otevření min 110°  
 ZÁMEK: zásuvkový, s výměnnou vložkou

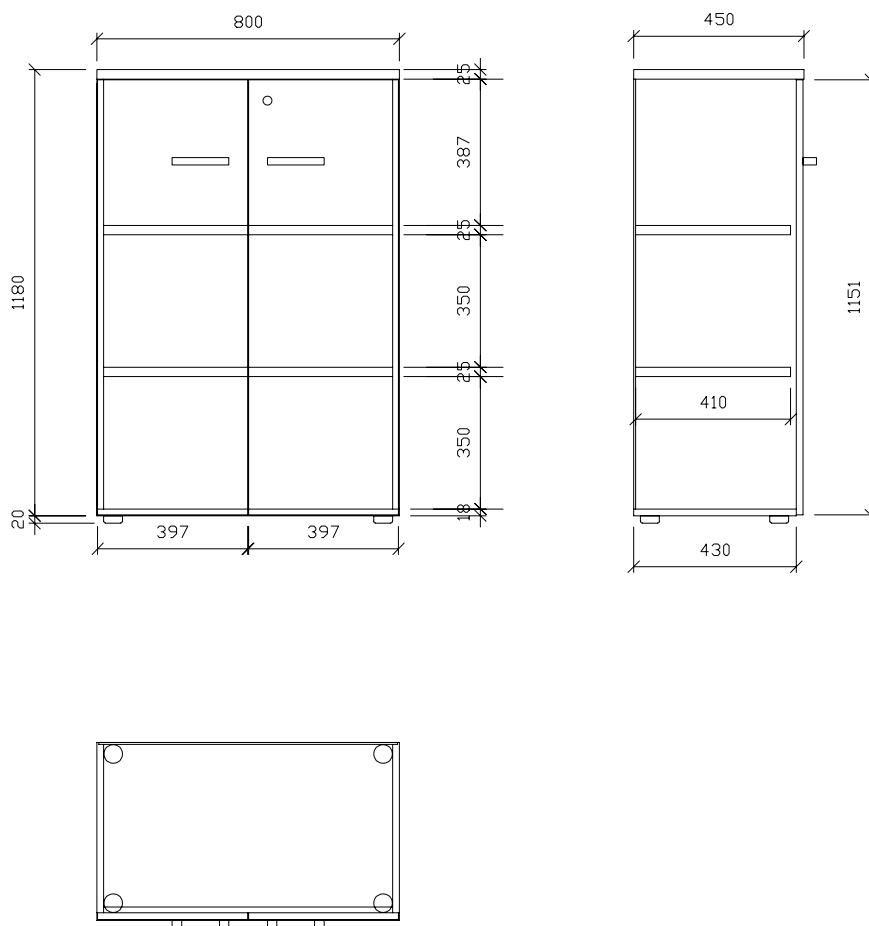

- KORPUS: LTD tl. 18mm, dekor bříza světlá, pohledové hrany ABS 0,5, ostatní hrany blind, dno naložené, rektifikační kluzáky  
výška 20 mm
- PŮDA: LTD tl. 25 mm, dekor světlá bříza, naložená, ABS 0,5 mm boky, ABS 2 mm čelo
- ZÁDA: HDF 3 mm v dekoru korpusu, nebo bílá, v polodrážce
- POLICE: LTD 25 mm, dekor světlá bříza, přední hrana ABS 0,5 mm, vrtání otvorů pro nosiče polic po celé výšce korpusu, nosiče se dvěma trny
- DVEŘE: LTD tl. 18 mm, dekor světlá bříza, hrana ABS 2 mm dokola, naložené
- ÚCHYTKA: madlo stříbrné, rozteč 128 mm
- DVEŘNÍ ZÁVĚS: naložený, klipová montáž, s tlumeným dotahem, úhel otevření min 110°
- ZÁMEK: zásuvkový, s výměnnou vložkou



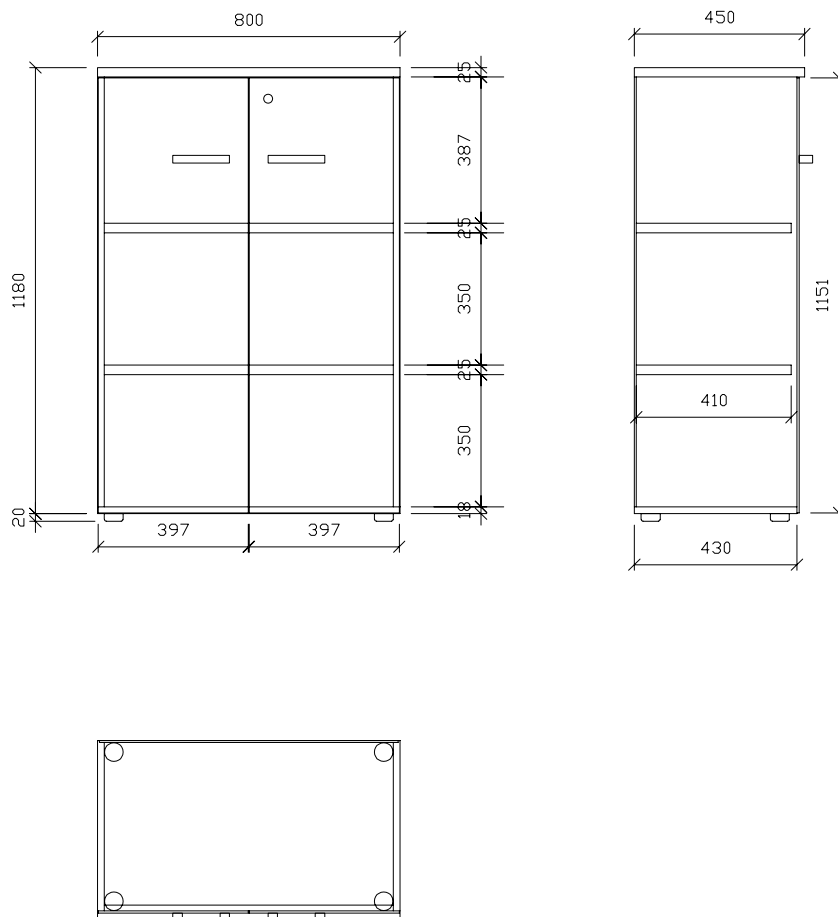

**KORPUS:** LTD tl. 18mm, dekor bříza světlá, pohledové hrany ABS 0,5, ostatní hrany blind, dno naložené, rektifikační kluzáky  
 výška 20 mm  
**PŮDA:** LTD tl. 25 mm, dekor světlá bříza, naložená, ABS 0,5 mm boky, ABS 2 mm čelo  
**ZÁDA:** HDF 3 mm v dekoru korpusu, nebo bílá, v polodrážce  
**POLICE:** LTD 25 mm, dekor světlá bříza, přední hrana ABS 0,5 mm, vrtání otvorů pro nosiče polic po celé výšce korpusu, nosiče se dvěma trny  
**DVEŘE:** sklo čiré tl. 6 mm, hrana leštěná dokola, naložené  
**ÚCHYTKA:** madlo stříbrné, rozteč 128 mm  
**DVEŘNÍ ZÁVĚS:** naložený, klipová montáž, s tlumeným dotahem, úhel otevření min 110°  
**ZÁMEK:** rozvorový, s výměnnou vložkou

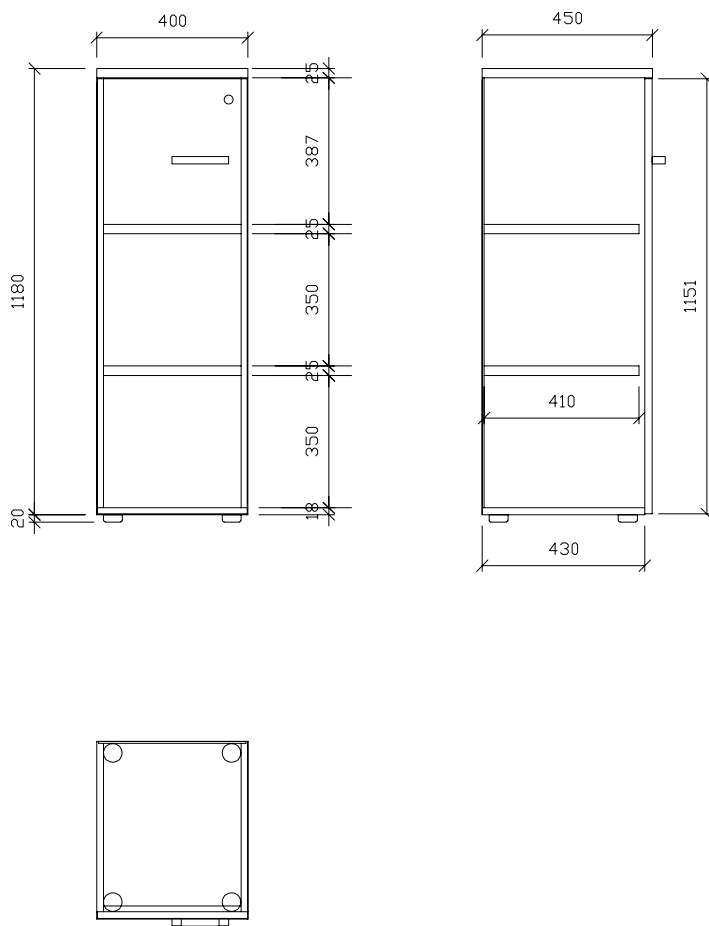

**KORPUS:** LTD tl. 18mm, dekor bříza světlá, pohledové hrany ABS 0,5, ostatní hrany blind, dno naložené, rektifikační kluzáky výška 20 mm

**PŮDA:** LTD tl. 25 mm, dekor světlá bříza, naložená, ABS 0,5 mm boky, ABS 2 mm čelo

**ZÁDA:** HDF 3 mm v dekoru korpusu, nebo bílá, v polodrážce

**POLICE:** LTD 18 mm, dekor světlá bříza, přední hrana ABS 0,5 mm, vrtání otvorů pro nosiče polic po celé výšce korpusu

**DVEŘE:** LTD tl. 18 mm, dekor světlá bříza, hrana ABS 2 mm dokola, naložené

**ÚCHYTKA:** madlo stříbrné, rozteč 128 mm

**DVEŘNÍ ZÁVĚS:** naložený, klipová montáž, s tlumeným dotahem, úhel otevření min 110°

**ZÁMEK:** rozvorový, s výměnnou vložkou

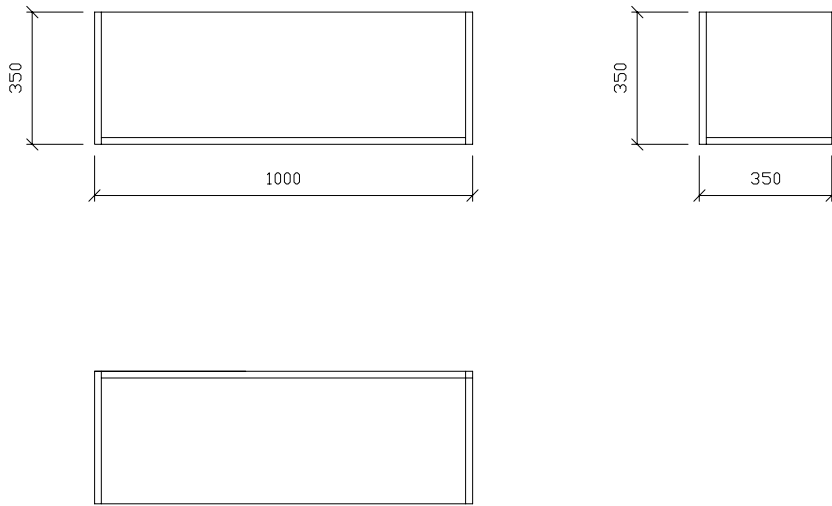

KORPUS: LTD tl. 18mm, dekor bříza světlá, pohledové hrany ABS 0,5, ostatní hrany blind, záda a dno vložené, předvrtané otvory pro zavěšení

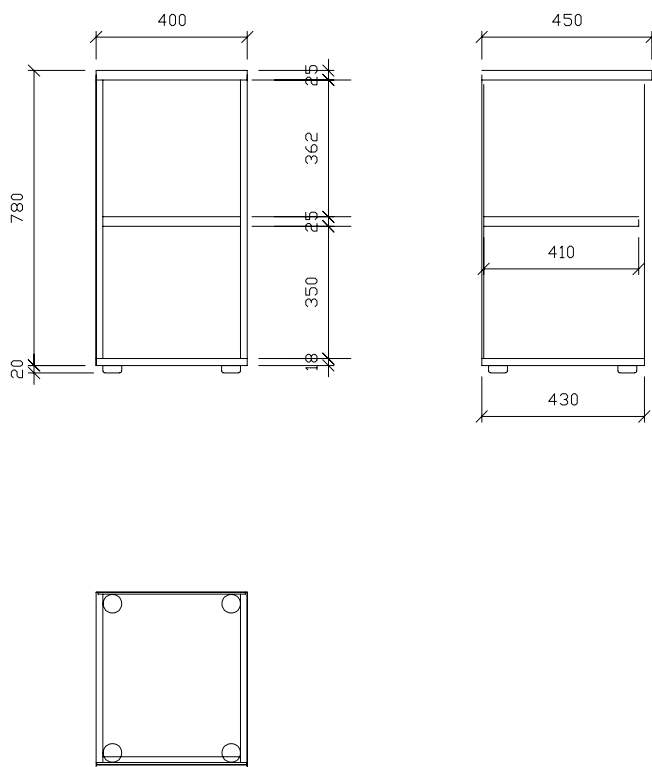

KORPUS: LTD tl. 18mm, dekor bříza světlá, pohledové hrany ABS 0,5, ostatní hrany blind, dno naložené, rektifikační kluzáky výška 20 mm

PÚDA: LTD tl. 25 mm, dekor světlá bříza, naložená, ABS 0,5 mm boky, ABS 2 mm čelo

ZÁDA: HDF 3 mm v dekoru korpusu, nebo bílá, v polodrážce

POLICE: LTD 18 mm, dekor světlá bříza, přední hrana ABS 0,5 mm, jedna police pevná, vrtání otvorů pro nosiče polic po celé výšce korpusu

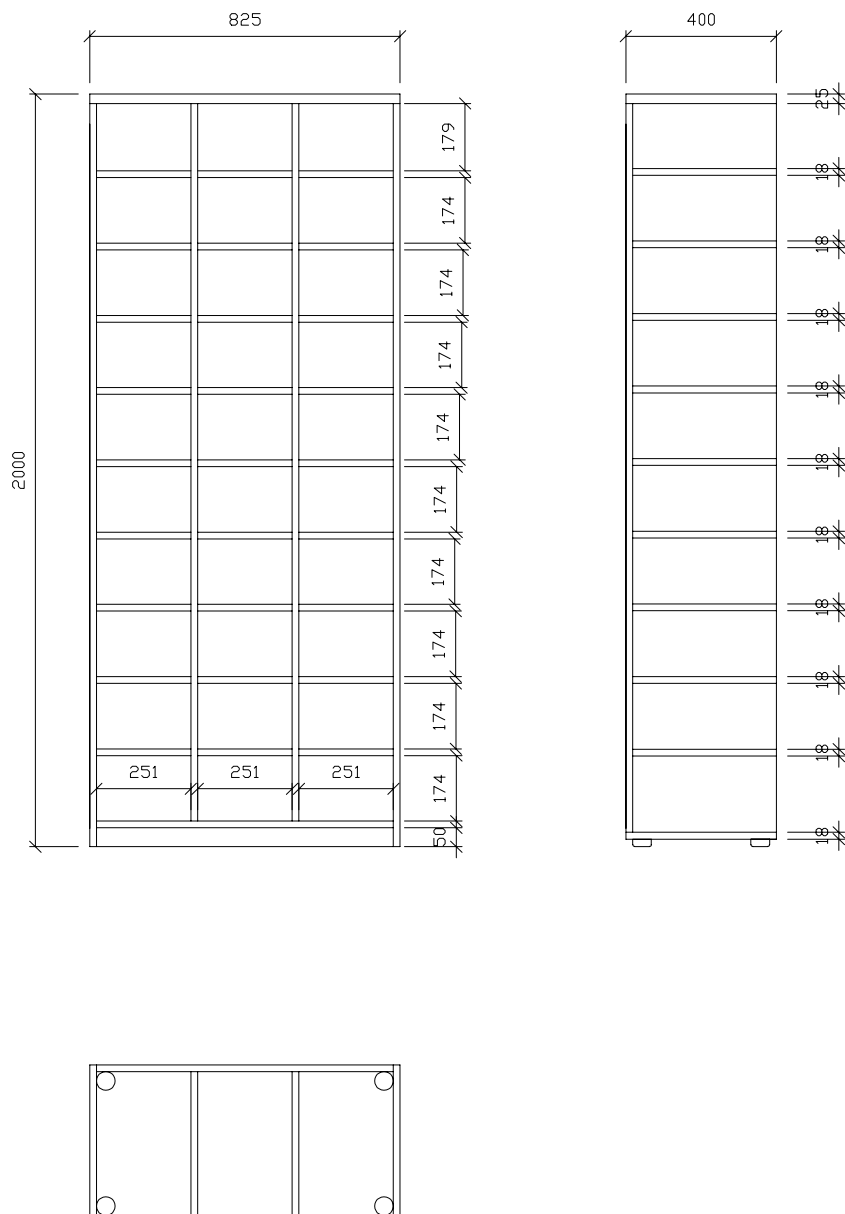

KORPUS: LTD tl. 18mm, dekor bříza světlá, pohledové hrany ABS 0,5, ostatní hrany blind, dno naložené, rektifikační kluzáky výška 20 mm

PŮDA: LTD tl. 25 mm, dekor světlá bříza, naložená, ABS 0,5 mm boky, ABS 2 mm čelo

ZÁDA: LTD 18 mm v dekoru korpusu

POLICE: LTD 18 mm, dekor světlá bříza, přední hrana ABS 0,5 mm, jedna řada polic pevná, ostatní volné, ale fixované proti posunu na kolíčkách

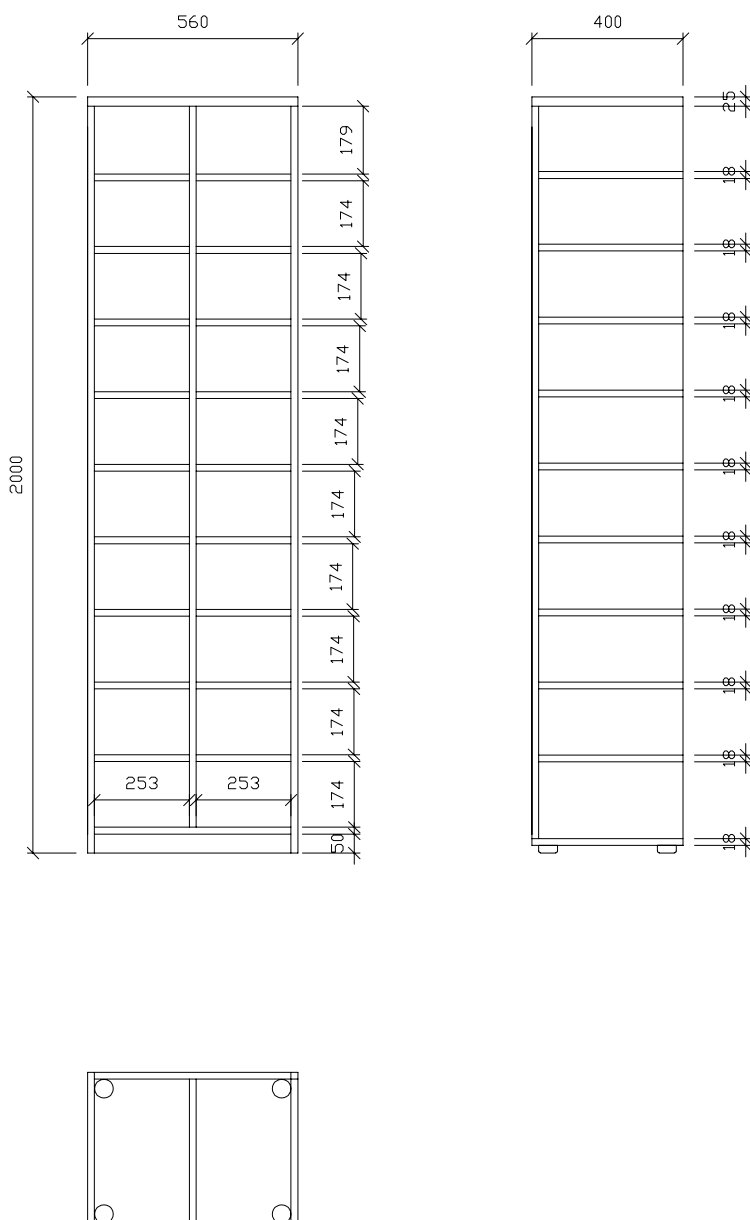

KORPUS: LTD tl. 18mm, dekor bříza světlá, pohledové hrany ABS 0,5, ostatní hrany blind, dno naložené, rektifikační kluzáky výška 20 mm

PŮDA: LTD tl. 25 mm, dekor světlá bříza, naložená, ABS 0,5 mm boky, ABS 2 mm čelo

ZÁDA: LTD 18 mm v dekoru korpusu

POLICE: LTD 18 mm, dekor světlá bříza, přední hrana ABS 0,5 mm, jedna řada polic pevná, ostatní volné, ale fixované proti posunu na kolíčkách

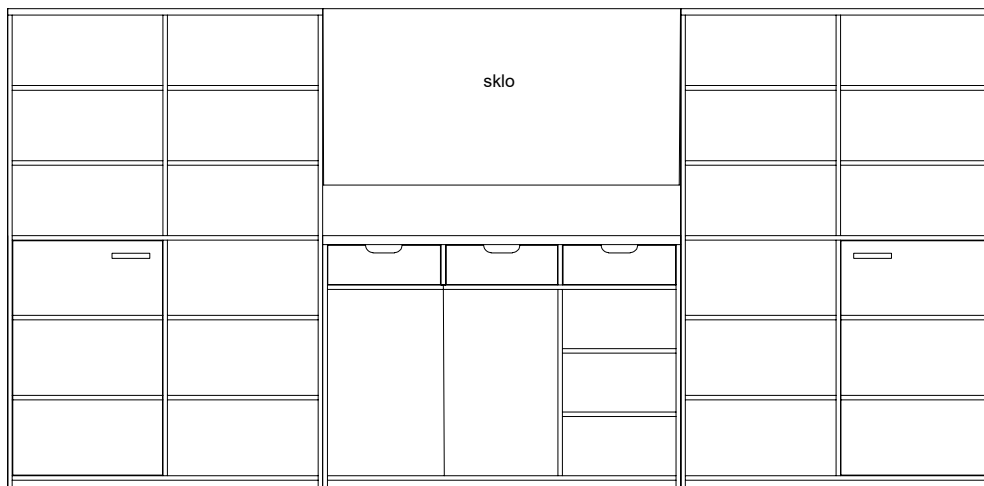

pohled ze strany pracovníka JMK

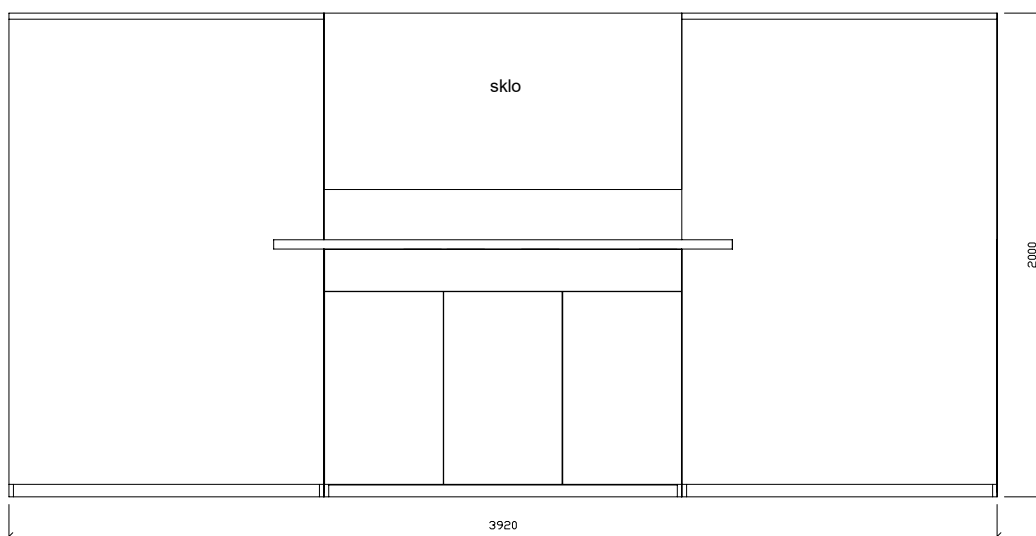

pohled ze strany klienta

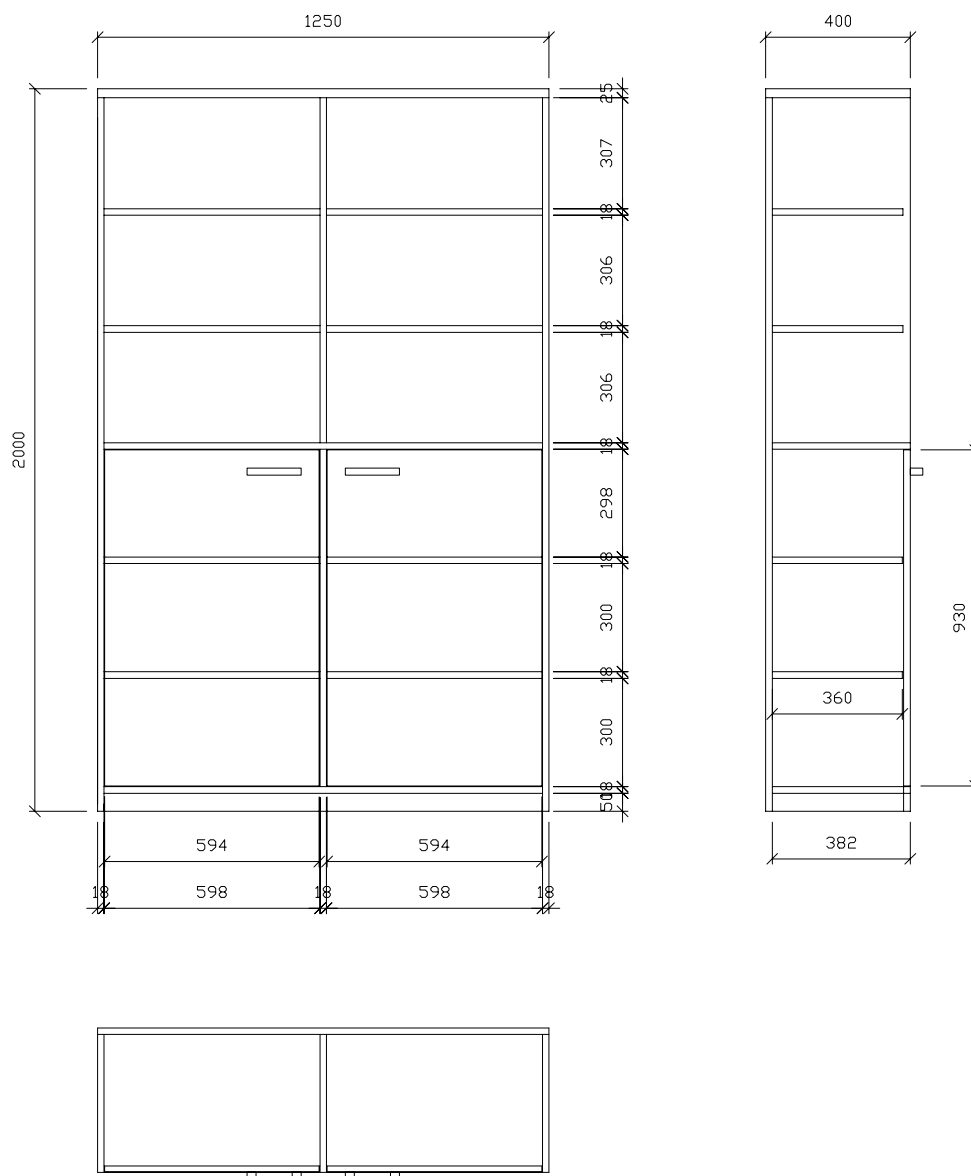

KORPUS: LTD tl. 18mm, dekor bříza světlá, pohledové hrany ABS 0,5, ostatní hrany blind, dno naložené, sokl LTD 18 mm výška 50 mm

PŮDA: LTD tl. 25 mm, dekor světlá bříza, naložená, ABS 2 mm dokola

ZÁDA: LTD 18 mm v dekoru korpusu, naložená

POLICE: LTD 18 mm, dekor světlá bříza, přední hrana ABS 0,5 mm, vrtání otvorů pro nosiče polic po celé výšce korpusu

DVEŘE: LTD tl. 18 mm, dekor světlá bříza, hrana ABS 2 mm dokola, vložené,

ÚCHYTKA: madlo stříbrné, rozteč 128 mm

DVEŘNÍ ZÁVĚS: naložený, klipová montáž, s tlumeným dotahem, úhel otevření min 110°

ZÁMEK: zásuvkový, s výměnnou vložkou

PROVEDENÍ: jeden kus pouze s dvěma levými a jeden s pouze pravými





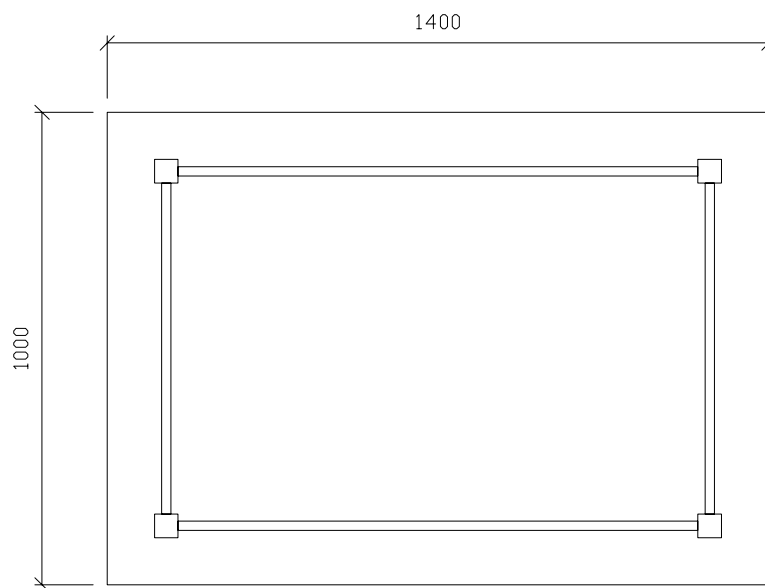

STOLOVÁ DESKA: LTD tl. 25 mm, dekor světlá bříza, ABS 2 mm dokola  
PODNOŽ: kovové nohy čtvercový profil s podélnými výztuhami pod stolovou deskou, povrch lak stříbrná barva

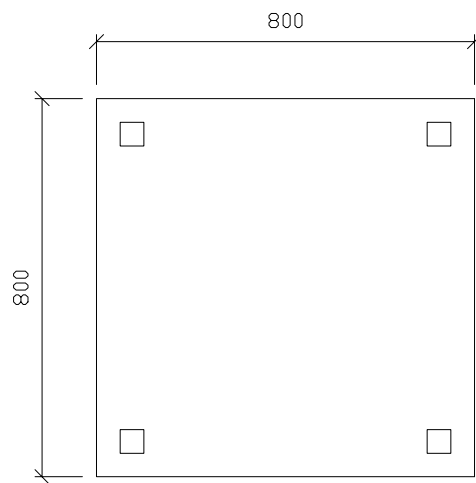
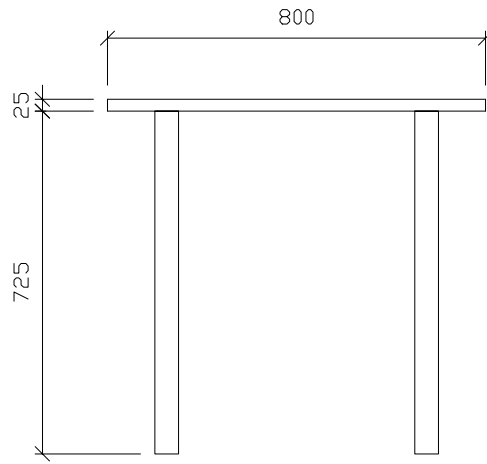

STOLOVÁ DESKA: LTD tl. 25 mm, dekor světlá bříza, ABS 2 mm dokola  
PODNOŽ: kovové nohy čtvercový profil, povrch lak stříbrná barva

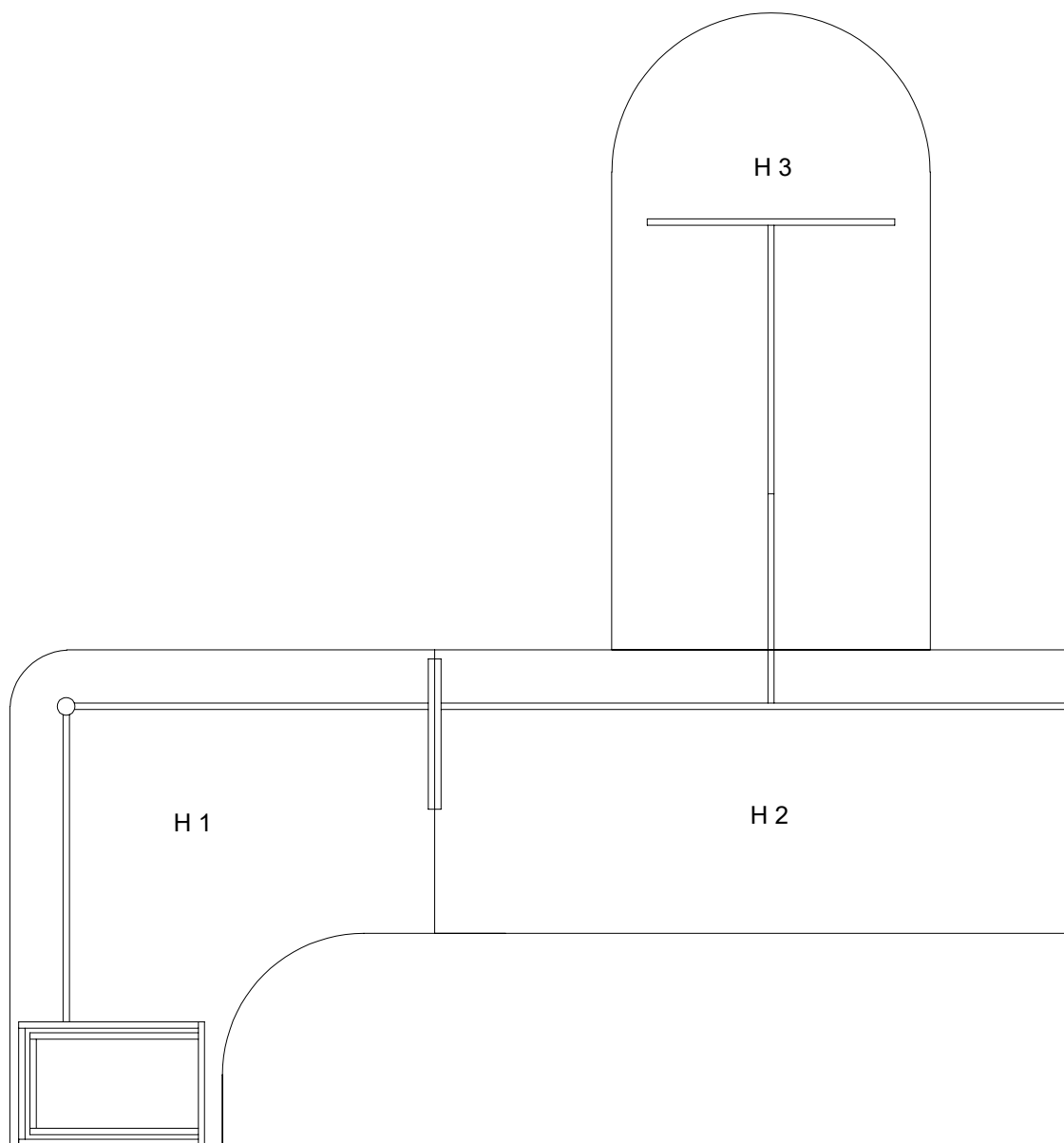

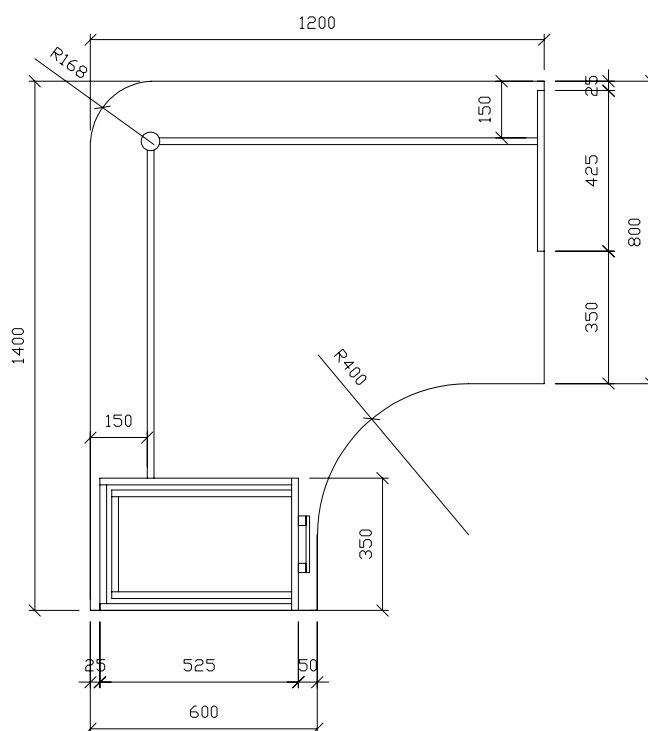
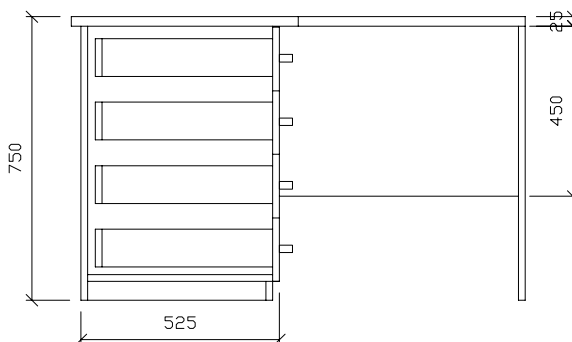
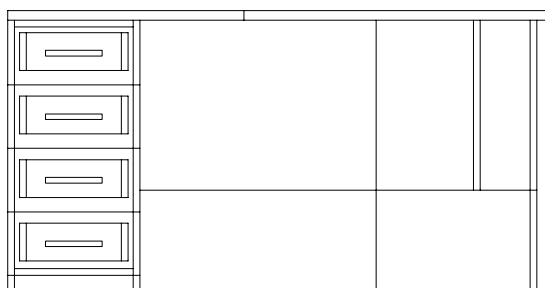

PODNOŽ: LTD tl. 18mm, dekor bříza světlá, pohledové hrany ABS 0,5, ostatní hrany blind, kluzák plast  
 STOLOVÁ DESKA: LTD tl. 25 mm, dekor světlá bříza, ABS 2 mm dokola  
 ČELA ZÁSUVEK: LTD tl. 18 mm, dekor světlá bříza, hrana ABS 2 mm dokola, naložená  
 ÚCHYTKA: madlo stříbrné, rozteč 128 mm  
 VÝSUVY: plnovýsuvy kuličkové s tlumeným dotahem

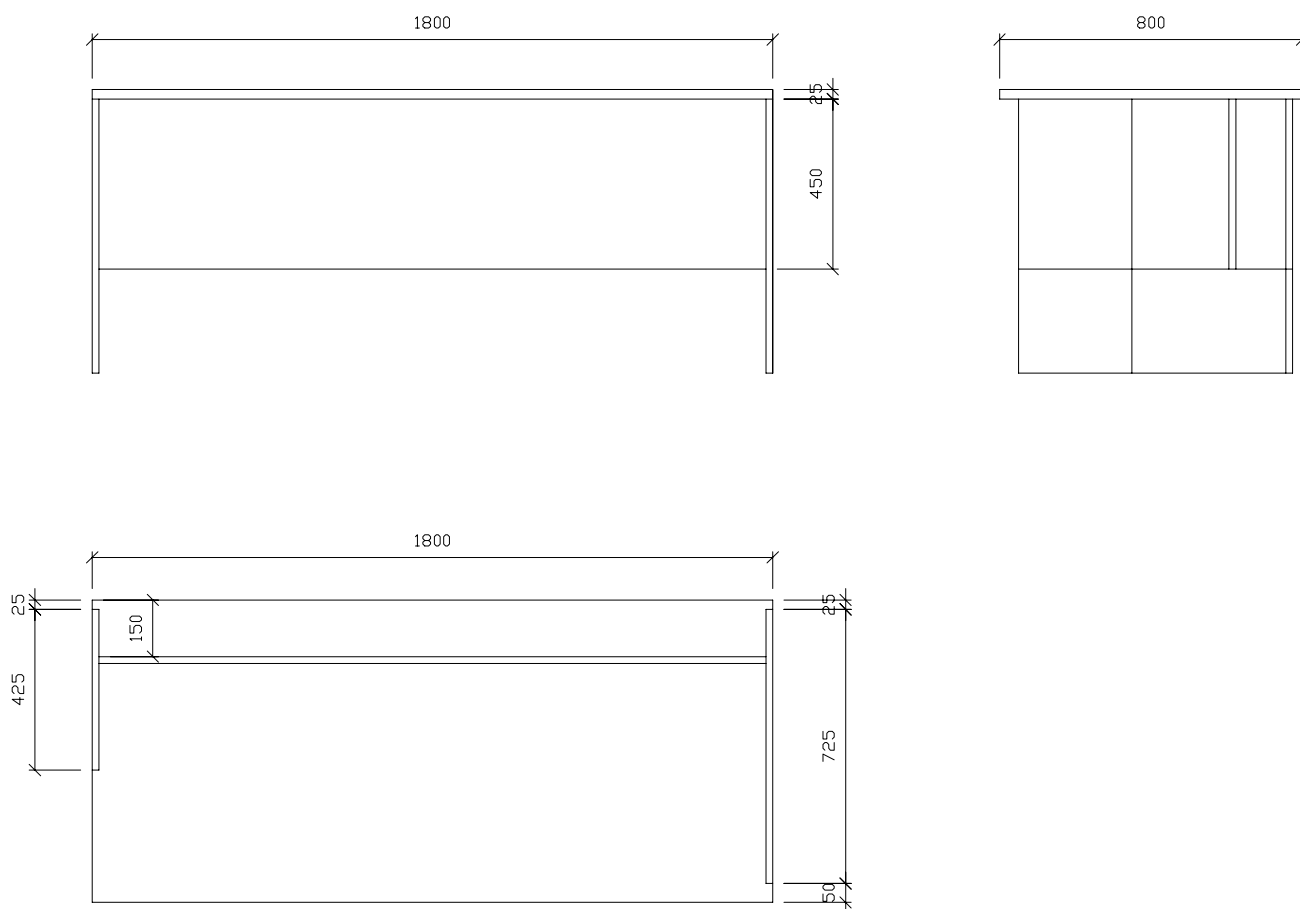

PODNOŽ: LTD tl. 18mm, dekor bříza světlá, pohledové hrany ABS 0,5, ostatní hrany blind, kluzák plast  
 STOLOVÁ DESKA: LTD tl. 25 mm, dekor světlá bříza, ABS 2 mm dokola

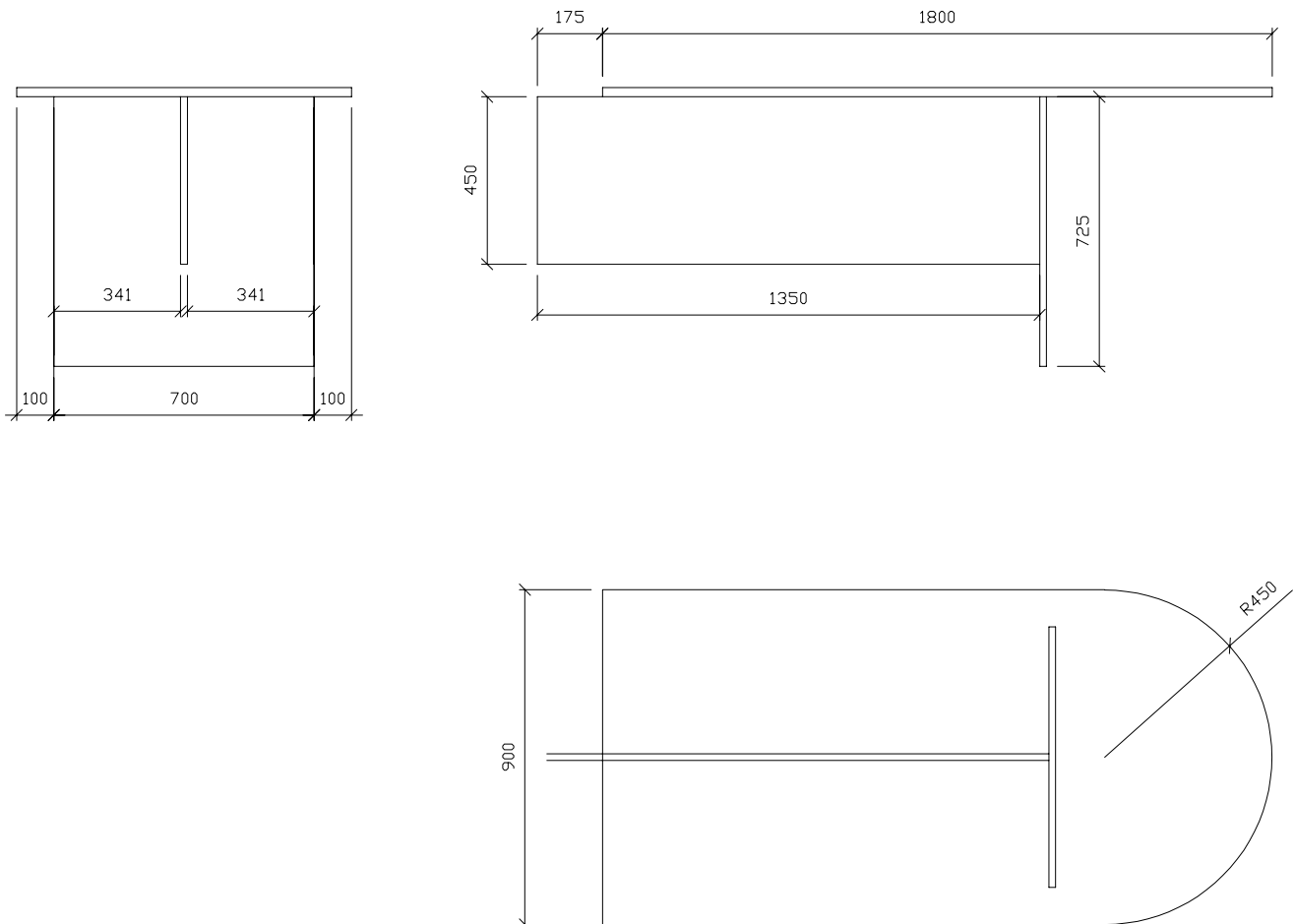

PODNOŽ: LTD tl. 18mm, dekor bříza světlá, pohledové hrany ABS 0,5, ostatní hrany blind, kluzák plast  
 STOLOVÁ DESKA: LTD tl. 25 mm, dekor světlá bříza, ABS 2 mm dokola