

Číslo smlouvy: SMLM-1521/1189/MS/85/2022

**SMLOUVA O ZŘÍZENÍ VĚCNÉHO BŘEMENE**  
**SLUŽEBNOST UŽIVACÍHO PRÁVA**  
název stavby: **Výměna vodovodu Radkov – 2. etapa**  
k. ú.: **Radkov u Moravské Třebové**

kteou níže uvedeného dne, měsíce a roku uzavřely podle ustanovení § 1283 a násl. zákona č. 89/2012 Sb., občanského zákoníku, ve znění pozdějších předpisů (dále jen „**občanský zákoník**“), následující smluvní strany (dále jen „**Smlouva**“):

**Pardubický kraj**

se sídlem: Komenského nám. 125, 532 11 Pardubice  
IČO: 708 92 822  
zastoupený: na základě oprávnění k výkonu majetkových práv a povinností zřizovací listinou organizace č. j. KrÚ 8456/2003 ze dne 25. 4. 2003, ve znění pozdějších dodatků

**Správou a údržbou silnic Pardubického kraje, příspěvkovou organizací**

se sídlem: Doubravice 98, 533 53 Pardubice  
zapsanou: v obchodním rejstříku vedeném Krajským soudem v Hradci Králové, oddíl Pr, vložka 162  
IČO: 000 85 031  
DIČ: CZ00085031  
zastoupenou: Bc. Antonínem Havlíkem, vedoucím oddělení majetkové správy Litomyšl na základě zmocnění ev. č. Z/03/MS/2015 ze dne 1. 3. 2015

(dále jen „**Správce**“)

**a**

**Skupinový vodovod Moravskotřebovska**

se sídlem: Nádražní 1430/6, 57101 Moravská Třebová  
IČO: 72053453  
DIČ: CZ72053453  
zastoupená: Janou Šebrlovou, ředitelkou svazku

(dále jen „**Oprávněný**“; Správce a Oprávněný jednotlivě též jen „**Smluvní strana**“ a společně „**Smluvní strany**“)

## 1 Úvodní ustanovení

- 1.1 Správce má ve správě mimo jiné silnice uvedené v příloze č. 1 Smlouvy (dále jen „**Silnice**“, přičemž dále v textu této Smlouvy bude pro Silnice používáno jednotné číslo, které zahrnuje i množné číslo). Silnice se nachází na pozemcích uvedených v příloze č. 1 (dále jen „**Pozemky**“, přičemž dále v textu této Smlouvy bude pro Pozemky používáno jednotné číslo, které zahrnuje i množné číslo). Příloha č. 1 též specifikuje, zda je Pozemek ve správě Správce.
- 1.2 Oprávněný je provozovatelem/vlastníkem vodovodu ve smyslu ust. § 2 odst. 5 zákona č. 274/2001 Sb., o vodovodech a kanalizacích pro veřejnou potřebu a o změně některých zákonů (zákon o

vodovodech a kanalizacích), ve znění pozdějších předpisů umístěné v Pozemku (dále jen „**Inženýrská síť**“).

- 1.3 Oprávněný má zájem na svůj náklad provést výměnu Inženýrské sítě v rámci stavby označené jako „Výměna vodovodu Radkov – 2. etapa“ (dále jen „**Záměr**“), přičemž realizace Záměru bude spojena se zásahy do Silnice a jejím následným obnovením (dále jen „**Zásahy**“). Specifikace Zásahů je uvedena v souhrnné tabulce, která tvoří přílohu č. 1 této Smlouvy. Technické podmínky pro provedení Zásahů, které jsou pro Oprávněného závazné, jsou uvedeny v příloze č. 2 této Smlouvy.
- 1.4 Práva a povinnosti Smluvních stran jsou blíže upřesněna ve všeobecných obchodních podmínkách Správce pro zřizování služebností uživatelského práva, které jsou veřejně dostupné na adrese <https://www.suspk.cz/formulare-ke-stazeni> (dále jen „**VOP**“). Oprávněný výslovně prohlašuje, že se s VOP před podpisem Smlouvy seznámil.

## 2 Předmět Smlouvy

- 2.1 Správce tímto úplatně zřizuje osobní věcné břemeno – služebnost uživatelského práva k Silnici ve smyslu ust. § 1283 a násl. občanského zákoníku (dále jen „**Služebnost**“) ve prospěch Oprávněného, a to v souvislosti s plánovaným zvláštním užíváním Silnice pro provádění stavebních prací v rámci Záměru ve smyslu ust. § 25 odst. 6 písm. c) bod 3 zákona č. 13/1997 Sb., o pozemních komunikacích, ve znění pozdějších předpisů (dále jen „**ZPK**“).
- 2.2 Správce se zavazuje udělit Oprávněnému:
  - 2.2.1 souhlas se zvláštním užíváním Silnice pro umístění vyměněné Inženýrské sítě v Pozemku ve smyslu ust. § 25 odst. 6 písm. d) ZPK, a to do pěti (5) dnů ode dne uzavření Smlouvy (dále jen „**Souhlas 1**“); a
  - 2.2.2 souhlas se zvláštním užíváním Silnice pro provádění stavebních prací na Silnici ve smyslu ust. § 25 odst. 6 písm. c) bod 3 ZPK (dále jen „**Souhlas 2**“), a to do pěti (5) dnů ode dne podání úplné žádosti Oprávněného o vydání takového souhlasu za předpokladu, že bude vydáno povolení ke zvláštnímu užívání Silnice pro umístění Inženýrské sítě ve smyslu ust. § 25 odst. 6 písm. d) ZPK na základě Souhlasu 1;  
(Souhlas 1 a Souhlas 2 společně dále jen „**Souhlasy**“).
- 2.3 Smluvní strany prohlašují, že v souvislosti se Záměrem byly nebo budou uzavřeny také následující smlouvy:
  - 2.3.1 nájemní smlouva, která umožní Oprávněnému dočasně užívat povrch Silnice pouze k účelu, který není spojen se zásahem do tělesa Silnice; nájemní smlouva tedy umožní Oprávněnému např. umísťovat dočasné dopravní značení, parkovat na Silnici stroje a vozidla či provádět jiné stavební a technické činnosti, které se týkají povrchu Silnice a nejsou spojeny se zásahem do tělesa Silnice; a
  - 2.3.2 smlouva o zřízení věcného břemene – služebnosti inženýrské sítě, která umožní Oprávněnému umístit inženýrskou síť či realizovat jiný Záměr v pozemcích, jež má Správce ve správě.
- 2.4 Oprávněný je povinen zaplatit za zřízení Služebnosti náhradu, jejíž výše bude stanovena jako součin:
  - 2.4.1 jednotkových cen uvedených v Sazebníku náhrad a nájemného na silnicích II. a III. třídy účinného ke dni uzavření této Smlouvy schváleného usnesením Rady Pardubického kraje č. R/666/21 ze dne 22. 11. 2021; a
  - 2.4.2 skutečného rozsahu Zásahů určeného na základě přeměření dle odst. 5.10.5 VOP;  
(dále jen „**Náhrada**“); předpokládaná výše Náhrady je uvedena v příloze č. 1 této Smlouvy.
- 2.5 Varianta 1 (užívání více jak 48 hodin): Náhrada nepodléhá dani z přidané hodnoty (DPH).

Varianta 2 (užívání méně jak 48 hodin): K výši Náhrady bude Správcem připočtena daň z přidané hodnoty (DPH) účtovaná podle platných právních předpisů.

2.6 Oprávněný tímto výslovně bere na vědomí, že:

- 2.6.1 Služebnost se zřizuje na dobu určitou dle čl. 3 VOP a počátek jejího trvání je závislý mimo jiné na vydání Souhlasu 2;
- 2.6.2 detailní popis předání Silnice a povinností Oprávněného týkajících se provádění Zásahů (včetně podmínek převzetí dokončené Silnice zpět Správcem) je stanoven v čl. 5 VOP, přičemž VOP vyžadují soulad Zásahu také s relevantními ČSN normami a technickými podmínkami Ministerstva dopravy;
- 2.6.3 upřesnění výpočtu Náhrady je v odst. 5.10.5 a 6.3 VOP a platební podmínky v čl. 6 VOP;
- 2.6.4 Oprávněný odpovídá za škodu dle odst. 7.1 až 7.4 VOP, poskytuje záruku za jakost dle odst. 7.6 VOP a zavazuje se odstraňovat vady v termínech dle odst. 7.8 VOP;
- 2.6.5 důvody pro odstoupení od Smlouvy jsou uvedeny v odst. 9.1 a 9.2 VOP a specifikace práv a povinností, které zůstávají účinné po ukončení Smlouvy, je v odst. 9.5 VOP; a
- 2.6.6 způsob řešení sporů a volba soudu jsou uvedeny v odst. 11.2 a 11.3 VOP.

Oprávněný proto prohlašuje, že výše zmíněná ustanovení VOP nepovažuje za překvapivá a výslovně je přijímá.

### 3 Smluvní pokuty

- 3.1 V případě, že Oprávněný nedodrží technické podmínky pro provedení Zásahů uvedené v příloze č. 2 této Smlouvy nebo Silnici užije jinými způsoby než způsoby specifikovanými v příloze č. 1 této Smlouvy, bude Správce oprávněn požadovat a Oprávněný bude povinen zaplatit Správci smluvní pokutu ve výši 10 % z celkové výše Náhrady za každé takové porušení; před přeměření dle odst. 5.10.5 VOP se pro výpočet této smluvní pokuty použije výše Náhrady dle přílohy č. 1 této Smlouvy.
- 3.2 V případě, že Oprávněný provede Zásahy v rozporu s odst. 4.2 VOP, bude Správce oprávněn požadovat a Oprávněný bude povinen zaplatit Správci smluvní pokutu ve výši 2.000,- Kč (slovy: *dva tisíce korun českých*):
  - (i) za každý započatý běžný metr, o který přesáhne Zásah rozsah uvedený v příloze 1 Smlouvy (tj. dojde-li k porušení povinnosti dle odst. 4.2.5 VOP); nebo
  - (ii) za každý započatý den provádění takovýchto neoprávněných Zásahů (v případě jakýchkoli jiných porušení povinností vyplývajících z odst. 4.2 VOP).Výpočet této smluvní pokuty je blíže upřesněn v odst. 8.1 VOP.
- 3.3 V případě prodlení Oprávněného s úhradou jakéhokoliv peněžitého plnění (zejména Náhrady a/nebo nákladů spojených s odstraněním vady podle odst. 7.8.3 VOP) ve lhůtě splatnosti uvedené v příslušné faktuře bude Správce oprávněn požadovat a Oprávněný bude povinen zaplatit Správci smluvní pokutu ve výši 0,03 % (slovy: *tři setiny procenta*) z dlužného peněžitého plnění za každý den prodlení s úhradou takového peněžitého plnění.
- 3.4 V případě, že Oprávněný poruší jakoukoliv povinnost Oprávněného uvedenou v čl. 5 VOP, bude Správce oprávněn požadovat a Oprávněný bude povinen zaplatit Správci smluvní pokutu ve výši 1.000,- Kč (slovy: *tisíc korun českých*) za každý den porušení takové povinnosti a každý případ porušení takové povinnosti.
- 3.5 V případě, že Oprávněný neodstraní vady či nedodělky způsobem a/nebo v termínu podle odst. 5.10.5 VOP nebo podle odst. 7.8.1 VOP, bude Správce oprávněn požadovat a Oprávněný bude povinen zaplatit Správci smluvní pokutu ve výši 2.000,- Kč (slovy: *dva tisíce korun českých*) za každý den prodlení s napravením nesplněných povinností a/nebo odstraněním vytknutých vad či nedodělků.

3.6 Smluvní strany nepovažují smluvní pokuty dle tohoto čl. 3 Smlouvy za nepřiměřené utvrzovaným povinností a v této souvislosti se vzdávají práva na moderaci jejich výše.

#### 4 Závěrečná ustanovení

4.1 Smluvní strany se dohodly, že tato Smlouva může být předčasně ukončena na základě písemné dohody obou Smluvních stran nebo písemným odstoupením od této Smlouvy.

4.2 Změny a doplňky Smlouvy je možné provádět pouze formou číslovaných písemných dodatků podepsaných oběma Smluvními stranami.

4.3 Tato Smlouva se řídí výlučně právními předpisy České republiky.

4.4 Správce v souladu s § 1740 odst. 3 občanského zákoníku vylučuje přijetí nabídky na uzavření této Smlouvy s dodatkem nebo odchylkou.

4.5 Tato Smlouva, vč. jejích Příloh je vyhotovena v elektronické podobě, přičemž obě Smluvní strany obdrží její elektronický originál.

4.6 Tato Smlouva nabývá platnosti dnem podpisu Smlouvy oběma Smluvními stranami a účinnosti okamžikem uveřejnění v registru smluv podle zákona č. 340/2015 Sb., o registru smluv, ve znění pozdějších předpisů. Smluvní strany se dohodly, že uveřejnění Smlouvy v registru smluv zajistí Správce bez zbytečného odkladu po podpisu Smlouvy. Smluvní strany prohlašují, že tato Smlouva neobsahuje obchodní tajemství, jež by nebylo možné uveřejnit. Správce před uveřejněním Smlouvy zajistí její příslušnou anonymizaci tak, aby nebyly uveřejněny informace, které nelze uveřejnit podle platných právních předpisů (zejména osobní údaje fyzických osob, pracovní pozice, telefonické a e-mailové adresy apod.), a dále, aby byly znečitelněny podpisy osob zastupujících Smluvní strany.

4.7 Nedílnou součástí této Smlouvy jsou následující přílohy:

- Příloha č. 1 Detailní specifikace a rozsah Zásahů, Silnic a Pozemků
- Příloha č. 2 Technické podmínky pro provedení Zásahů
- Příloha č. 3 Vzor Protokolu o převzetí Silnice
- Příloha č. 4 Situační plán

Smlouvu, její přílohy a VOP je nutné považovat za soubor dokumentů, které se vzájemně doplňují a vysvětlují. V případě nejednoznačnosti nebo rozporu mají přednost ustanovení jednotlivých článků Smlouvy před ustanoveními výše uvedených příloh a VOP. V případě nejednoznačnosti nebo rozporu mají přednost ustanovení příloh před ustanoveními VOP. Ustanovení příloh mají navzájem přednost ve výše uvedeném pořadí.

4.8 Smluvní strany prohlašují, že tato Smlouva je jejich shodnou, souhlasnou a svobodnou vůlí, a že nebyla uzavřena v tísní nebo za jiných nepříznivých podmínek a na důkaz toho připojují vlastnoruční podpisy.

V Litomyšli dne \_\_\_\_\_

Moravská Třebová dne \_\_\_\_\_

**Správa a údržba silnic Pardubického kraje**

**Skupinový vodovod Moravskotřebovska**

**Bc Antonín Havlík**  
Digitálně podepsal  
Bc Antonín Havlík  
Datum: 2022.12.16  
11:16:54 +01'00'

**Jana Šebrlová**  
Digitálně podepsal Jana  
Šebrlová  
Datum: 2022.12.12 13:15:42  
+01'00'

Jméno: Bc. Antonín Havlík  
Funkce: vedoucí oddělení MS Litomyšl

Jméno: Jana Šebrlová  
Funkce: ředitelka svazku

**Příloha č. 1 - Detailní specifikace a rozsah Zásahů, Silnic a Pozemků**

Název akce: Výměna vodovodu Radkov - 2.etapa

Vlastník zařízení, sítě: Skupinový vodovod Moravskotřebovska

Silnice číslo	Katastrální území	Pozemek		Místo (přesné určení místa např. pomocí čísel popisných apod.)	Výkopová technologie				Bezvýkopová technologie			
		Parcelní číslo	Ve správě SÚSPK [Ano/Ne]		Příčné uložení		Podélné uložení		Příčné uložení		Podélné uložení	
					vozovka a krajnice	mimo vozovku a krajnici	vozovka a krajnice	mimo vozovku a krajnici	vozovka a krajnice	mimo vozovku a krajnici	vozovka a krajnice	mimo vozovku a krajnici
					bm	bm	bm	bm	bm	bm	bm	bm
III/3714	Radkov u M. Třebové	830/3	Ano	Řad "A-1"					4,9			
III/3714	Radkov u M. Třebové	830/2	Ano	Řad "B"			26,3				392,9	174,5
III/3714	Radkov u M. Třebové	830/2	Ano	Řad "B-1"					4,9			
III/3714	Radkov u M. Třebové	830/2	Ano	Řad "B-2"	1,0							
III/3714	Radkov u M. Třebové	830/2	Ano	Řad "B-3"					4,7			
III/3714	Radkov u M. Třebové	830/2	Ano	Přípojka pro čp. 24	1,0							
III/3714	Radkov u M. Třebové	830/2	Ano	Přípojka pro čp. 25	1,0							
III/3714	Radkov u M. Třebové	830/2	Ano	Přípojka pro čp. 26	1,0							
III/3714	Radkov u M. Třebové	830/2	Ano	Přípojka pro čp. 20	1,0							
III/3714	Radkov u M. Třebové	830/2	Ano	Přípojka pro čp. 27	1,0							
III/3714	Radkov u M. Třebové	830/2	Ano	Přípojka pro čp. 42	1,5							
III/3714	Radkov u M. Třebové	830/2	Ano	Přípojka pro čp. 29	1,0				5,0			
III/3714	Radkov u M. Třebové	830/2	Ano	Přípojka pro čp. 43	1,0				5,0			
III/3714	Radkov u M. Třebové	830/2	Ano	Přípojka pro čp. 28	1,0							
III/3714	Radkov u M. Třebové	830/2	Ano	Přípojka pro čp. 34 a 36	1,0				10,0			
III/3714	Radkov u M. Třebové	830/1, 830/2	Ano	Přípojka pro čp. 32	2,0							140,0
<b>CELKEM</b>					<b>13,5</b>	<b>0,0</b>	<b>26,3</b>	<b>0,0</b>	<b>34,5</b>	<b>0,0</b>	<b>392,9</b>	<b>314,5</b>

Pozn.: Do tabulky se uvádějí délky zásahů do silničního pozemku (§ 11 zákona č. 13/1997 Sb., o pozemních komunikacích), který nemusí být vždy shodný s pozemky dle katastru nemovitostí. Silničním pozemkem se rozumí pozemky, na nichž je umístěno těleso silnice a silniční pomocný pozemek. Hranici silničního pozemku tvoří zvýšené obruby, vnější hrana silničního příkopu, hrana zářezu, pata náspu atd.

**Příloha č. 1 - Předpokládaná výše náhrady**

Vlastník cizího zařízení, inženýrské sítě:

vyjma fyzických osob nepodnikajících

Doba užívání:

-

Výpočet náhrady:

Technologie	Užívání tělesa komunikace	Kategorie komunikace	Sazba [Kč/bm]	Rozsah zásahu [bm]	Náhrada [Kč]
Výkopová	vozovka a krajnice	silnice II. třídy	600,00		0,00
		silnice III. třídy	400,00	39,8	15 920,00
	mimo vozovku a krajnici	silnice II. třídy	300,00		0,00
		silnice III. třídy	200,00		0,00
Bezvýkopová	vozovka a krajnice	silnice II. třídy	150,00		0,00
		silnice III. třídy	100,00	427,4	42 740,00
	mimo vozovku a krajnici	silnice II. třídy	75,00		0,00
		silnice III. třídy	50,00	314,5	15 725,00
<b>Celkem</b>				<b>781,7</b>	<b>74 385,00</b>

Předpokládaná výše náhrady bez DPH	74 385,00 Kč
DPH	
<b>Předpokládaná výše náhrady CELKEM</b>	

V případě užívání méně jak 48 hodin bude k výši náhrady připočtena daň z přidané hodnoty (DPH) účtovaná podle platných právních předpisů.

## Technické podmínky – umístění a stavební práce:

- Oprávněný požádá příslušný silniční správní úřad o vydání rozhodnutí o zvláštním užívání silnice podle § 25 zákona č. 13/1997 Sb., o pozemních komunikacích.
  - ✓ Jakmile bude vydáno pravomocné povolení zvláštního užívání silnic, Oprávněný písemně vyzve Správu a údržbu silnic Pardubického kraje, k písemnému protokolárnímu předání silnic, které jsou předmětem smlouvy. Zvláštní užívání silnic je možné pouze po takovémto písemném protokolárním předání silnic.
  - ✓ Oprávněný přizve Správu a údržbu silnic Pardubického kraje v přiměřené lhůtě a předem na kontrolní dny stavby.
  - ✓ Oprávněný odpovídá po celou dobu provádění Zásahů do Silnice, až do protokolárního převzetí Silnice zpět Správě a údržbě silnic Pardubického kraje za bezpečný provoz, zajištění řádného stavebního stavu na předaném staveništi a za dopravní značení nutné pro zajištění stavebních prací na Silnici stanovené příslušným silničním správním úřadem.
  - ✓ Termín definitivní opravy vozovky: je do termínu uvedeného v rozhodnutí příslušného silničního správního úřadu, o povolení zvláštního užívání silnice pro provádění stavebních prací. Před obnovením provozu po místě zvláštního užívání silnice bude provedena provizorní oprava výkopu dle Technických podmínek č. 146 MD ČR (bez rozšíření a pásky, asfaltovou obalovanou směsí v tloušťce 6 cm).
  - ✓ Po skončení zvláštního užívání silnic budou silnice, které jsou předmětem smlouvy, předány zpět Správě a údržbě silnic Pardubického kraje na základě písemného protokolární převzetí. Takovéto převzetí je možné pouze za předpokladu, že zájemce splní veškeré povinnosti vyplývající mu z uzavřené smlouvy, uděleného souhlasu a vydaného povolení. Okamžikem podepsání předávacího protokolu ze strany Správy a údržby silnic Pardubického kraje bude zvláštní užívání silnic považováno za skončené.
  - ✓ Záruční doba je stanovena v délce trvání 60 měsíců na propad, pokles po zásahu do silničního tělesa a v délce trvání 36 měsíců na krytové vrstvy, a dále stanovuje odpovědnost za vzniklé vady ode dne protokolárního předání Správě a údržbě silnic Pardubického kraje.
- Oprávněný musí zahrnout náklady na stavební práce, materiál, případné opravy poškozených silnic a jejího příslušenství, objízdných tras a průzkumné práce (v průběhu projekčních prací jádrové vývrty a kopané sondy na zjištění konstrukce vozovky, vč. zatřídění a klasifikace, kontrolní zkoušky a měření na náklady investora atd.) do svého záměru/stavby/akce.
- Časový rozsah stavebních prací nesmí být delší, než termín uvedený v povolení zvláštního užívání silnic - provádění stavebních prací příslušného silničního správního úřadu.
  - ✓ Provádění stavebních prací bude probíhat mimo zimní období, které je od 01. 11. do 31. 03.
- Při provádění stavebních prací budou využívány stávající sjezdy na přilehlé nemovitosti. Zřízení dočasných komunikačních připojení podléhá rozhodnutí silničního správního úřadu.
- Mimo souvisle zastavěné území obce požaduje Správa a údržba silnic Pardubického kraje dodržet silniční ochranné pásmo dle § 30 zákona č. 13/1997 Sb., o pozemních komunikacích.
- Oprávněný je povinen dodržet veškeré závazné právní předpisy, relevantní technické

normy (zejména ČSN, ČSN EN a ČSN ISO) a technické podmínky Ministerstva dopravy (zejména TP 146 Povolování a provádění výkopů a zásypů rýh pro inženýrské sítě ve vozovkách pozemních komunikací), včetně jejich doporučujících ustanovení, bez ohledu na skutečnost, zda se jedná o normy obecně závazné. Veškeré technické normy a technické podmínky se budou pro realizaci Záměru považovat za závazné v plném rozsahu, ledaže není stanoveno jinak.

- V souvislosti s hloubkou umístění inženýrské sítě Správa a údržba silnic Pardubického kraje požaduje dodržení závazné české technické normy ČSN 73 6005 (Prostorové uspořádání sítí technického vybavení) bez ohledu na to, bude použita výkopová či bezvýkopová technologie uložení sítí. Hloubku uložení inženýrské sítě v zeleném pásu je nutno individuálně konzultovat a předem dohodnout se Správou a údržbou silnic Pardubického kraje.
  - ✓ V případech, kdy ČSN 73 6005 u příslušného typu inženýrských sítí stanoví menší minimální hloubku uložení než 1,20 m od nivelety (povrchu) vozovky, Správa a údržba silnic Pardubického kraje požaduje dodržení minimální hloubky uložení inženýrské sítě 1,20 m od nivelety (povrchu) vozovky nebo od pročištěného dna silničního příkopu (je-li síť ukládána do silničního příkopu).

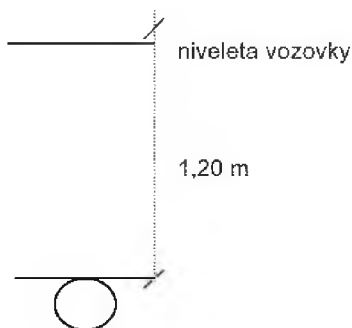

### Bezvýkopová technologie

- Bezvýkopová technologie (protlak, podvrť apod.) nebude zasahovat do konstrukčních vrstev a krytové vrstvy vozovky. Chránička bude v celé délce protlaku.
- Bude zvolen takový technologický postup a taková opatření související s přechodem pod vozovkou, aby nedošlo k poškození konstrukce silnice, včetně obrub, ani následně k poklesu těchto konstrukcí v souvislosti s přechodem pod vozovkou.

### Provádění výkopů a rýh:

- Živičný kryt vozovky musí být profíznut, aby nedošlo k olamování okrajů.
- Oprávněný není oprávněn skladovat vytěžený materiál na Silnici.
- Oprávněný je původcem veškerých odpadů, které vzniknou při realizaci Zásahu. Na znovuzískané asfaltové směsi (ZAS), získané z odfrézovaných asfaltových vrstev, musí být dle vyhlášky č.130/2019 Sb. provedena analýza, včetně zařazení tohoto materiálu do příslušné kvalitativní třídy. Na základě provedené analýzy a zařazení do kvalitativní třídy rozhodne Správa a údržba silnic Pardubického kraje o způsobu využití, či likvidaci příslušné konstrukční vrstvy na náklady investora. Do areálu Správy a údržby silnic Pardubického kraje lze přijmout pouze znovu získanou asfaltovou směs třídy ZAS-T1 a ZAS-T2.



- Pokud je povolena uzavírka úseku silnice z důvodu uložení inženýrských sítí, je možné stavební práce provádět průběžně na celém úseku dotčené silnice. Pokud jsou stavební práce v souvislosti s uložení inženýrských sítí prováděny za provozu (tj. bez uzavírky silnice), je třeba dbát, aby stavební práce byly prováděny po úsecích nepřesahujících délku 50 m, a musí být provedeny včetně hutněného obsypu vedení, zásypu rýhy a provizorní konstrukce vozovky, teprve potom může být prováděn další úsek. Pouze konečná úprava povrchu vozovky se provede na celém úseku.
- Pro překopy silnice platí, že budou provedeny po polovinách tak, aby byl zachován alespoň jeden jízdní pruh šířky min. 3 m.
- Oprávněný přízve zástupce Správy a údržby silnic Pardubického kraje nejméně 5 pracovních dní předem k provádění zásypů rýh a dalších zásahů do silnic a k provádění statických zatěžovacích a jiných zkoušek.
- Zásyp rýh bude proveden novými materiály dle schéma uložení inženýrské sítě. Použití jiných zásypových materiálů musí být vždy předem odsouhlaseno Správou a údržbou silnic Pardubického kraje.
- Zásypový materiál bude ukládán a hutněn po vrstvách dle platných Technických podmínek (TP 146 Povolování a provádění výkopů a zásypů rýh pro inženýrské sítě ve vozovkách pozemních komunikací) Ministerstva dopravy České republiky.
- Oprávněný doloží Správě a údržbě silnic Pardubického kraje doklad o provedení statické zatěžovací zkoušky pláně vozovky a podkladní šterkodrtě a ostatních kontrolních zkoušek, přičemž:
  - ✓ pokud nebude možné technicky provést statickou zatěžovací zkoušku pláně, bude nemožnost na místě provádění zkoušky odsouhlasena zaměstnancem Správy a údržby silnic Pardubického kraje, bude dohodnut jiný způsob zatěžovací zkoušky a změna bude zaznamenána ve stavebním deníku;
  - ✓ počet statických zatěžovacích zkoušek Správa a údržba silnic Pardubického kraje stanovila u podélného zásahu jednu na každých 100 m a na každém příčném překopu a montážní jámě;
  - ✓ u podélných zásahů zájemce, či jím pověřená osoba (např. zhotovitel), doloží kontrolní zkoušky na tloušťky jednotlivých konstrukčních vrstev, včetně spojitosti asfaltobetonových vrstev.
- Vzorový příčný řez je pro normové případy. Nenormové případy budou posuzovány individuálně Správou a údržbou silnic Pardubického kraje.
- V případě krytů z penetračních makadamů bude řešeno individuálně se Správou a údržbou silnic Pardubického kraje, v závislostech na stavu vozovkových vrstev.
- Stavební práce v silničním příkopu, popř. zeleném pásu:
  - ✓ zásypy budou provedeny po vrstvách a řádně hutněny v souladu s TP 146;
  - ✓ v případě zásahu do silničního příkopu bude tento obnoven v odpovídajícím tvaru a spádu, místa výkopu budou uvedena do řádného stavu, včetně osetí.

**Skladba konstrukce vozovky po opravě cizího zařízení v tělese silnice II. třídy bude následující dle TP 170 D1-N6, TDZ IV, PIII:**

- po provedení obsypu uloženého zařízení bude zřízena zemní pláň vozovky s modulem přetvárnosti min.  $E_{def,2} = 45$  [MPa] (doloženo statickou zatěžovací zkouškou);
- štěrk fr. 32/63, horních 200 mm bude ze štěrkodrtě ŠDA fr. 0/63, tl. 200 mm s modulem přetvárnosti min.  $E_{def,2} = 80$  [MPa], (doloženo statickou zatěžovací zkouškou), výstražná fólie;
- směs stmelená hydraulickými pojivy SC C8/10 tl. 130 mm;

- postřik infiltrační PI – množství asfaltového pojiva 1,00 kg/m<sup>2</sup>;
- asfaltový beton podkladní ACP 16 + tl. 70 mm;
- postřik spojovací SPA – množství asfaltového pojiva 0,30 kg/m<sup>2</sup>; a
- asfaltový beton obrusný ACO 11+ tl. 40 mm.

**Skladba konstrukce vozovky po uložení (opravě) cizího zařízení v tělese silnice III. třídy je následující dle TP 170 D1-N6. TDZ V, PIII:**

- po provedení obsypu uloženého zařízení, bude zřízena zemní pláň vozovky s modulem přetvárnosti min. Edef,2 = 45 [MPa] (doloženo statickou zatěžovací zkouškou);
  - štěrk fr. 32/63, horních 200 mm bude ze štěrkodrtě ŠDA fr. 0/63, tl. 200 mm s modulem přetvárnosti min. Edef,2 = 80 [MPa], (doloženo statickou zatěžovací zkouškou), výstražná fólie;
  - směs stmelená hydraulickými pojivy SC C8/10 tl. 120 mm;
  - postřik infiltrační PI - množství asfaltového pojiva 1,00 kg/m<sup>2</sup>;
  - asfaltový beton podkladní ACP 16 + tl. 60 mm;
  - postřik spojovací SPA - množství asfaltového pojiva 0,30 kg/m<sup>2</sup>; a
  - asfaltový beton obrusný ACO 11 tl. 40 mm.
- Požadovaná skladba pro výpravu vozovky nemusí souhlasit s dosavadní skladbou vozovky. Požadovaná skladba konstrukce vozovky může být upravena na základě písemného odsouhlasení ze strany příslušného zaměstnance Správy a údržby silnic Pardubického kraje (podmínkou však je použití dokonalejších materiálů, technologií apod.).
  - Ve všech případech je u konečné úpravy rýhy třeba zajistit přesahy min. 0,25 m stmelěných i nestmelěných vrstev vozovky nového vozovkového souvrství od hrany rýhy (podle místních podmínek a stupně poškození přilehlé konstrukce). V případě, že při výkopu dojde k vytvoření kaverny nebo k poklesu konstrukce, musí být přesah proveden minimálně na šířku kaverny, resp. poklesu. Zůstane-li ve vozovce od okrajů opravené rýhy k obrubníku (nebo k jinému okrajovému prvku) plocha, jejíž šířka je menší, než 1,0 m, musí se tyto části vozovky úplně obnovit spolu s konstrukcí rýhy.
  - Obrusná vrstva bude vždy nově položena podle rozsahu zásahu přes celý jízdní pruh (nezasáhne-li zásah s přesahy do druhého jízdního pruhu) nebo v celé šíři vozovky (zasáhne-li zásah s přesahy do obou (více) jízdních pruhů).
  - Příčné a podélné spáry v krytu vozovky musí být řádně ošetřeny vhodnou technologií (zálivkové hmoty, natavovací pásky apod.).
  - Konečná úprava musí zajistit, aby původní vlastnosti konstrukce vozovky, a to zejména z hlediska únosnosti, tak i z hlediska povrchových vlastností (rovinatosti, drsnosti), byly obnoveny.
  - Oprávněný doloží Správě a údržbě silnic Pardubického kraje fotodokumentaci za použití měřidla dokládající splnění technických podmínek (hloubka uložení, přesahy vrstev vozovky, provedení měření hutnění apod.).
  - Pokud zůstane v tělese silnice uloženo původní zařízení (inženýrská síť), které přestane plnit svoji funkci, Oprávněný zajistí v rámci stavby a na své náklady jeho odstranění nebo po posouzení zaměstnancem Správy a údržby silnic Pardubického kraje a za jeho účasti, vyplnění původního zařízení (inženýrské sítě) materiály, které zaručí to, že v budoucnu nedojde k propadům a poklesům původního zařízení (sítě), a tím i silničního tělesa. V případě, kdy původní inženýrská síť zůstane v tělese pozemní komunikaci, bude jí její vlastník mít nadále v evidenci a uvádět ji v příslušných stanoviscích, vyjádřeních (zejména projektantům).

- Nebude dotčeno svislé dopravní značení a ostatní silniční příslušenství, zasáhne-li výsrava krytu vozovky do vodorovného dopravního značení, musí být obnoveno na základě pokynů Správy a údržby silnic Pardubického kraje.
- Musí být zajištěno řádné odvodnění silnic. V případě, že dojde k poškození odvodňovacího zařízení komunikace či zhoršení odvodnění komunikace v místě stavby, bude na náklady Oprávněného provedeno takové opatření, které zajistí řádné a funkční odvodnění silnice.
- Při výskytu kaluží na vozovce, bude na náklady Oprávněného provedena obnova obrusné vrstvy v příslušném sklonu a takové opatření, které tuto závadu odstraní.
- V případě, že uložením zařízení ((kanalizačního řadu, vodovodu, domovní přípojky, uzávěru, hrmku, kanalizačního poklopu) do tělesa pozemní komunikace vznikne v době jeho užívání/provozování dopravní závada (poklesy tělesa vozovky v prostoru nad tímto zařízením (kanalizační řad, vodovod, domovní přípojky, uzávěr, hmek, kanalizační poklop) o více než 10 mm)) provede vlastník uloženého zařízení (kanalizačního řadu, vodovodu, domovní přípojky, uzávěru, hrmku, kanalizačního poklopu) na základě výzvy a pokynů správce pozemní komunikace neprodleně odstranění vzniklé dopravní závady, totéž platí i v případě, když dojde k poškození uloženého zařízení (nezpůsobeného vlastníkem/správce pozemní komunikace).
- Zájemce je povinen uvést na své náklady dotčené nemovitosti po ukončení stavebních prací do takového stavu, který byl sjednán oběma smluvními stranami a je požadován v rámci správního řízení, a dále podle rozsahu stavby provést monitoring stavu vozovek před stavbou a po stavbě v prostoru budoucí stavby a na objízdných trasách za účelem stanovení rozsahu opravy vozovek v případě jejich poškození při provádění stavebních prací a staveništní dopravy; monitoring předložit při předání staveniště Správě a údržbě silnic Pardubického kraje a počítat s náklady na opravy.
- Dále bude postupováno v souladu se zákonem č. 13/1997 Sb., o pozemních komunikacích a vyhláškou č. 104/1997 Sb., ve znění pozdějších předpisů.
- Umístěná inženýrská síť zůstane ve vlastnictví Oprávněného.
- **Za soulad s platnými technickými předpisy pro projektování odpovídá projektant.**

# SCHEMA ULOŽENÍ VODOVODNÍHO POTRUBÍ TL

## KOMUNIKACE III.třídy

### Konstrukce vozovky dle TP 170: D1-N-6-V-PIII

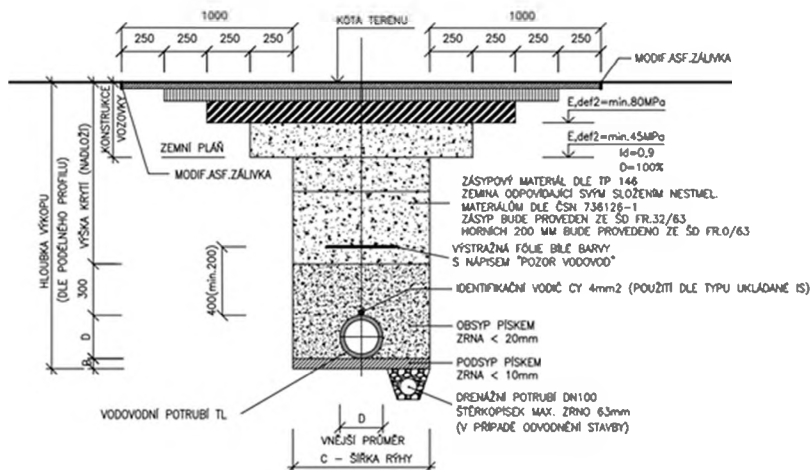

Konstrukce vozovky dle TP 170 D1-N-6-V-PIII

40 mm	ACO 11	As/alkalový beton pro obrusné vrstvy	ČSN 73 6121
60 mm	ACL 16*	As/alkalový beton pro ložní vrstvy	ČSN 73 6121
120 mm	SC C-*	Směs stromená hydraulickými pojivy	ČSN 73 6124-1
200 mm	ŠD	Štěrka	ČSN 73 6126-1
420 mm	Celtem		

TABULKA ROZMĚRŮ

DN	B	C
DN (mm)	PODSYP (mm)	Š.RÝHY (mm)
80	100	800
100	100	900
150	100	1000
200	100	1000
400	150	1200

#### POZNÁMKA:

- 1) Od hloubky výkopu 1,30 m bude rýha pažena.
- 2) Přímě nad trubkou nehtně do výše 30cm.
- 3) Postřik infiltrabilní PI-množství asf. pojiva 1,00kg/m<sup>2</sup>, postřik spojovací SPA-množství asf. pojiva 0,30kg/m<sup>2</sup>
- 4) Při výkopu, zášypu, obsypu a podsypu budou dodrženy veškeré související normy, TP a TKP, zejména pak ČSN 721006, ČSN 736005, ČSN 736133, ČSN 755630, TP146, TP170, TKP3 a TKP4.
- 5) výška krytí (nadloží) bude provedena v souladu s právním předpisem (ČSN) dle typu ukládané inženýrské sítě.

Úsek majetkové správy, Doubravice 98, 533 53 Pardubice

## PROTOKOL O PŘEVZETÍ SILNICE PO ZVÁŠTNÍM UŽÍVÁNÍ

na základě vydaného Rozhodnutí o povolení zvláštního užívání silnice - provedení stavebních prací,  
dle § 25 odst. 6 písm. c) bod 3 zákona č. 13/1997 Sb., o pozemních komunikacích,  
ve znění pozdějších předpisů

Povolení zvláštního užívání silnice – provádění stavebních prací č. j.:	
Souhlas ke zvláštnímu užívání silnice – provádění stavebních prací zn.:	SÚSPK/
Doba trvání zvláštního užívání silnice:	

Číslo silnice:	
Místo:	
Stavba:	
Zásah:	
Podzemní vedení:	

Předávající:	
zastoupen – jméno a příjmení (popř. též název zhotovitele zastupujícího předávajícího):	

Přejímající:	Správa a údržba silnic Pardubického kraje, Doubravice 98, Pardubice
zastoupen – jméno a příjmení:	

### Ke zvláštnímu užívání silnice byla uzavřena:

Smlouva o zřízení služebnosti užívacího práva č.:	
Nájemní smlouva č.:	

**Náhrada a přeměření skutečného rozsahu Zásahů**

Jednotková cena dle Sazebníku:	
Přeměření Zásahů v bm:	
Celková výše Náhrady:	
Přeměření Zásahů provedeno dne:	

**Nájemné a přeměření skutečného rozsahu Předmětu Nájmů**

Jednotková cena dle Sazebníku	
Přeměření Předmětu Nájmů v bm:	
Počet dnů užívání Předmětu nájmů:	
Celková výše Nájemného:	
Přeměření Předmětu Nájmů provedeno dne:	

**Zápis o měření zhutnění výkopu:**

Doložen dne:	
Hodnota měření:	
Fotodokumentace z provádění doložena dne:	
Kontrola místa zvláštního užívání silnice Správou a údržbou silnic PK provedena dne a pořizena fotodokumentace z okamžitého stavu:	

**Zjištěné vady a nedodělky:****Způsob odstranění:****Termín odstranění:**

Zjištěné vady a nedodělky:	Způsob odstranění:	Termín odstranění:

**Záruční doba:**

Obecná záruční doba do:	
Speciální záruční doba na propad a/nebo pokles:	
Speciální záruční doba na krytové vrstvy do:	

**Další zápisy:**

**Správa a údržba silnic Pardubického kraje, oddělení majtkové správy Litomyšl, výše uvedené místo:**

**přejímá:**

**přejímá s výhradami:**

**nepřejímá:**

**Předávající tento protokol:**

**podepsal:**

**odmítl podepsat:**

**nedostavil se:**

<b>v</b>	<b>Dne</b>
----------	------------

.....  
**předávající**  
**na základě plné moci**

.....  
**přejímající**

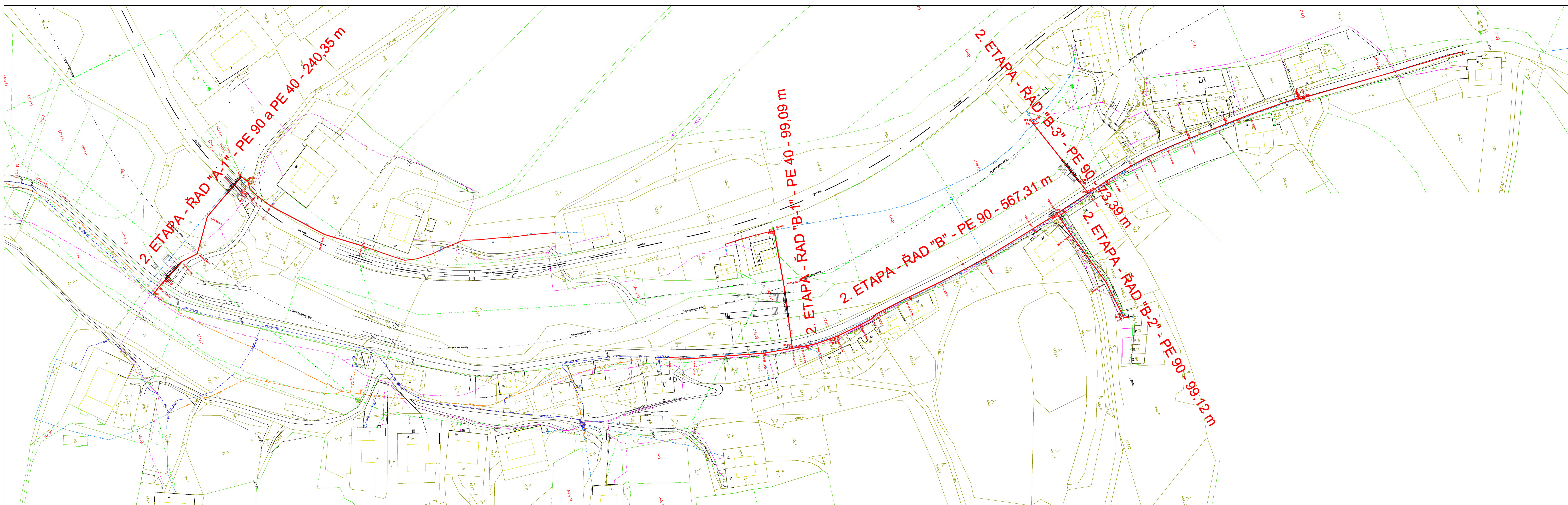

- BUDOUCÍ SÍŤ - 2. ETAPA**
- Vodovodní řád
  - - - Přípojky vody
  - - - Vodovod ke zrušení
  - - - Provizorní rozvod vody (suchovod)

- REALIZOVANÁ VÝMĚNA VODOVODU - 1. ETAPA**
- - - Vodovodní řád
  - - - Přípojky vody
  - - - Zrušené vodovody

- STÁVAJÍCÍ SÍŤ**
- - - Plynovod
  - - - Vodovod
  - - - El. vedení NN - nadzemní
  - - - El. vedení NN - podzemní
  - - - El. vedení VN - nadzemní
  - - - Sdělovací vedení podzemní

- LEGENDA EVIDENCE KATASTRU NEMOVITOSTÍ**
- Hranice parcel katastru nemovitostí
  - XXX Číslo parcel katastru nemovitostí
  - - - Hranice parcel ZE
  - ( XXX ) Číslo parcel ZE - Přídělový plán nebo jiný podklad ( GP )
  - ( XXX ) Číslo parcel ZE - Pozemkový katastr ( PK )

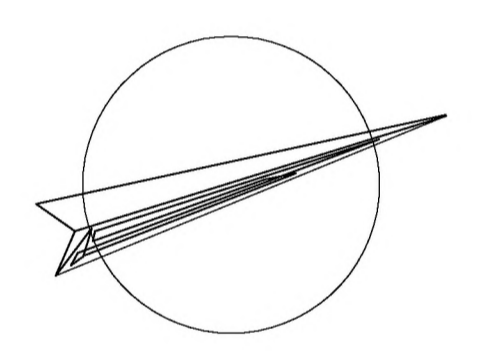

ZODP. PROJEKTANT	VYPRACOVAL	KONTROLOVAL	<b>Helena Dobroucká</b> projektant v oboru vodo hospodářské stavby, stavby zdravotně technické <b>Nerudova 84, 571 01 Moravská Třebová</b> IČ: 76525864		
<b>Petr Dobroucký</b>	<b>Helena Dobroucká</b>				
KRAJ:	Pardubický	OBEC:	Radkov	FORMÁT	16 A4
INVESTOR:	Skupinový vodovod Moravskotřebovska			DATUM	11/2022
AKCE:	<b>VÝMĚNA VODOVODU RADKOV</b> <b>2. ETAPA</b>			STUPEŇ	DSP + DPS
				Č. ZAKÁZKY	15/2021
OBSAH:	<b>KOORDINAČNÍ SITUACE</b>			Č. ARCHIVNÍ	
				MĚŘÍTKO	1:1000
				Č. VÝKRESU	C.3